

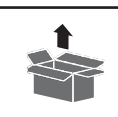

GWS 1600-20
17019

5B1

GÜde



Комплект на доставка

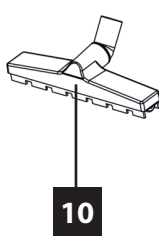
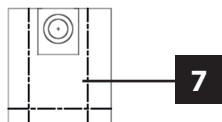
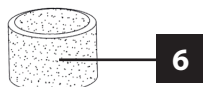
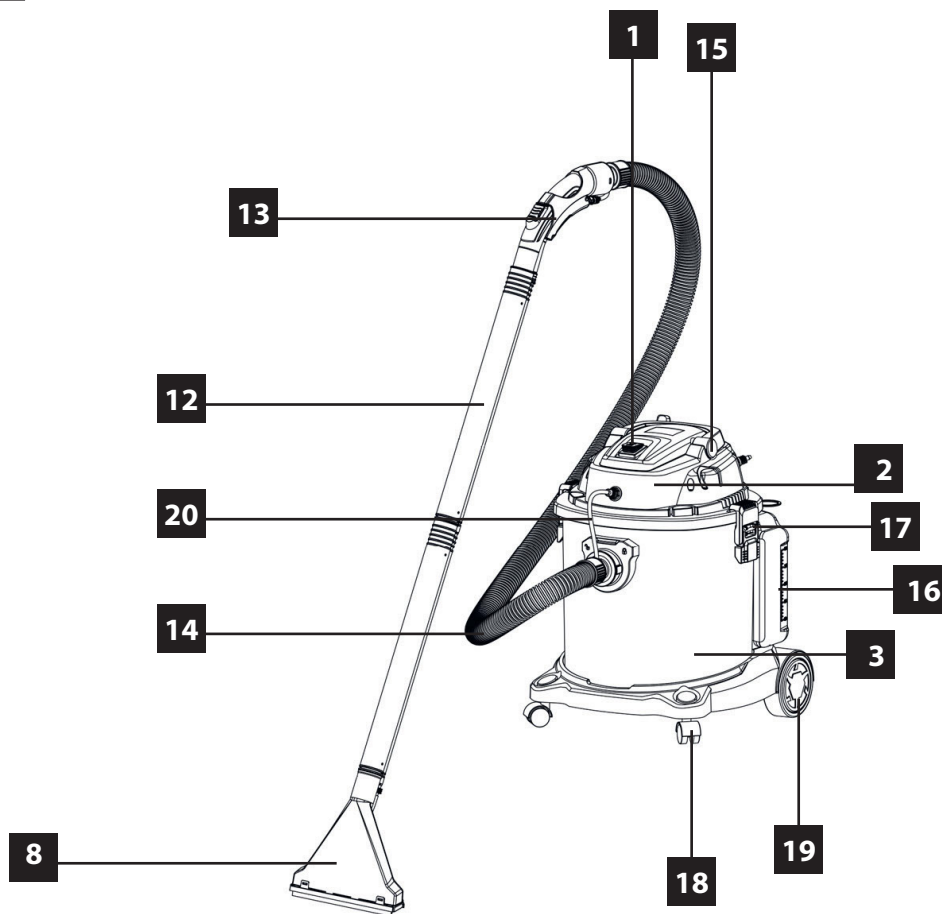

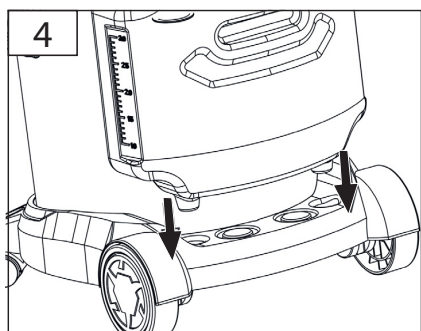
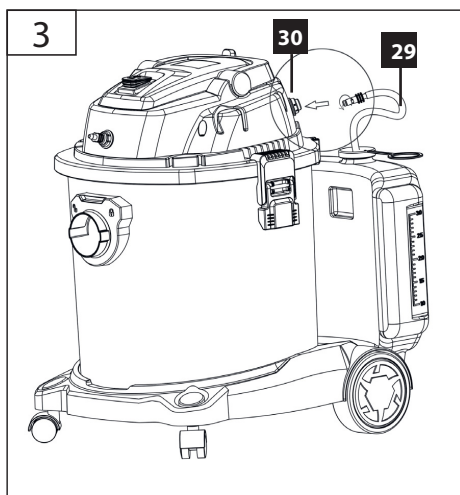
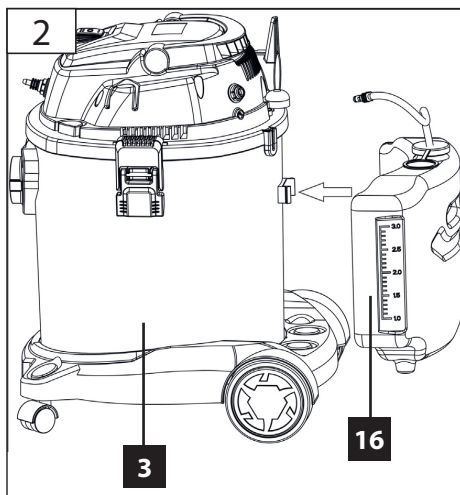
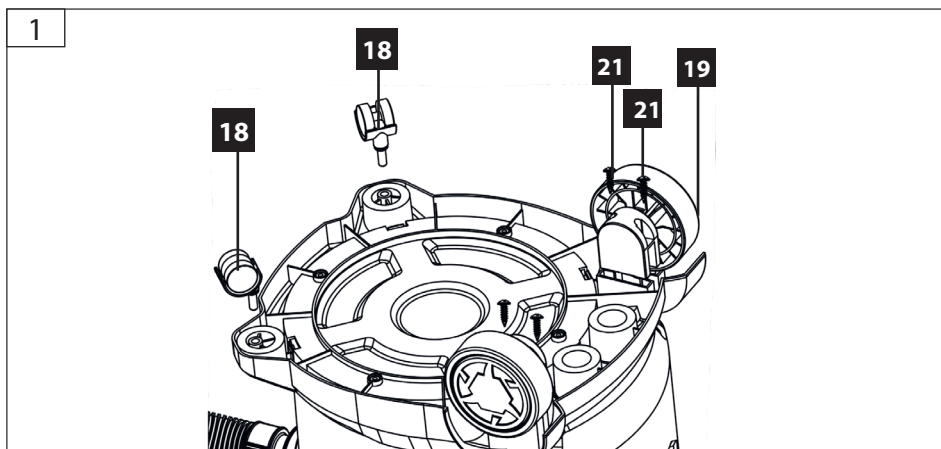
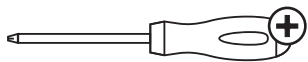

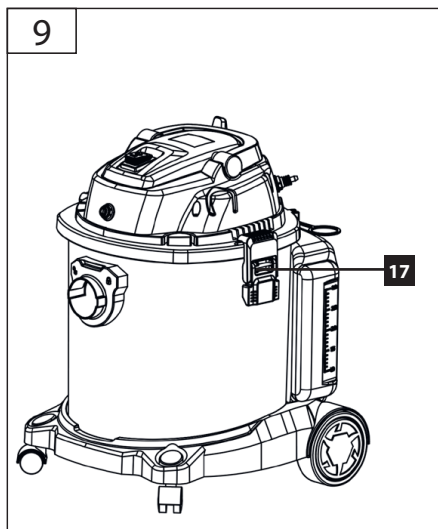
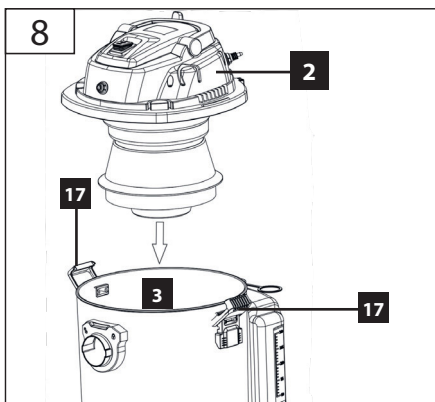
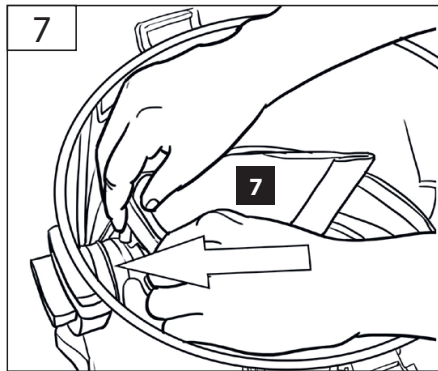
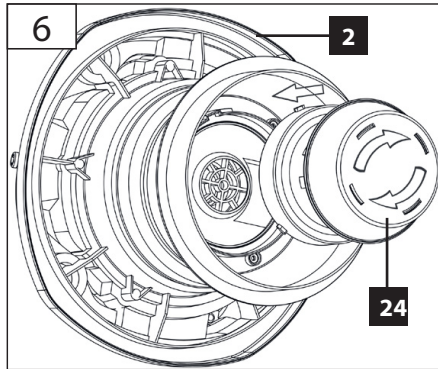
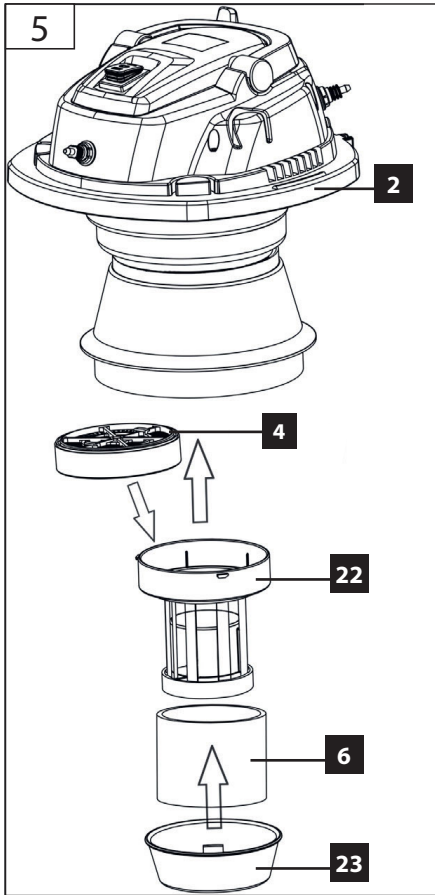

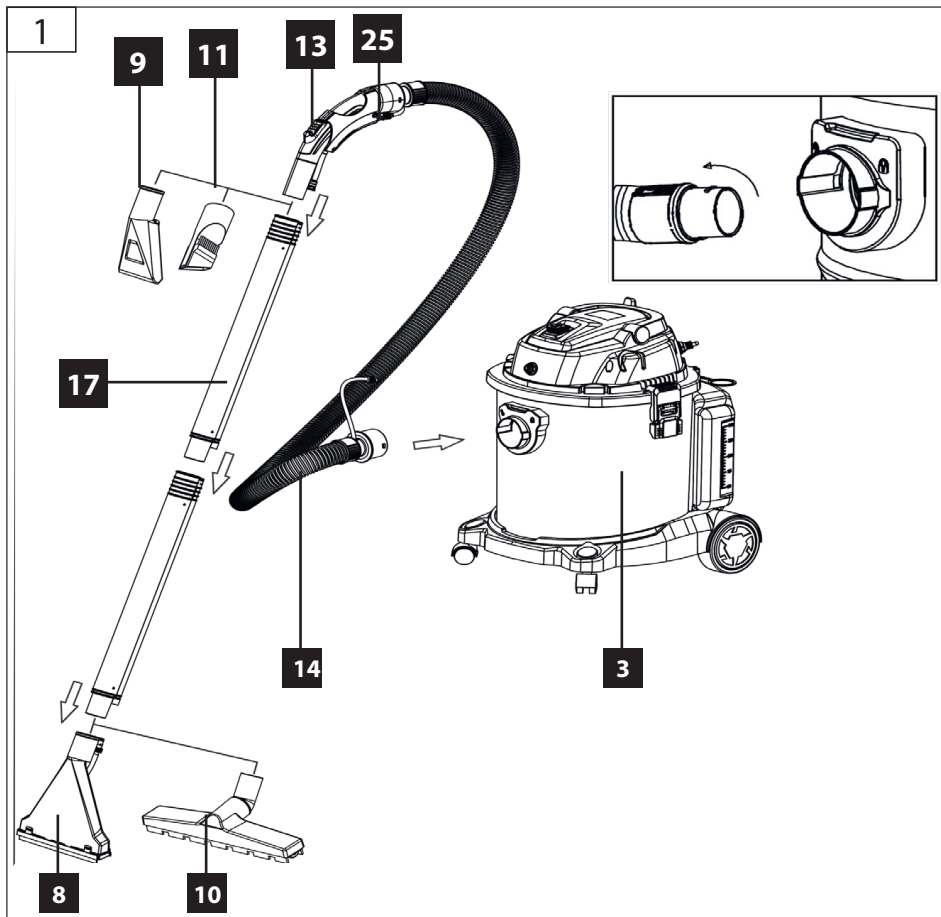

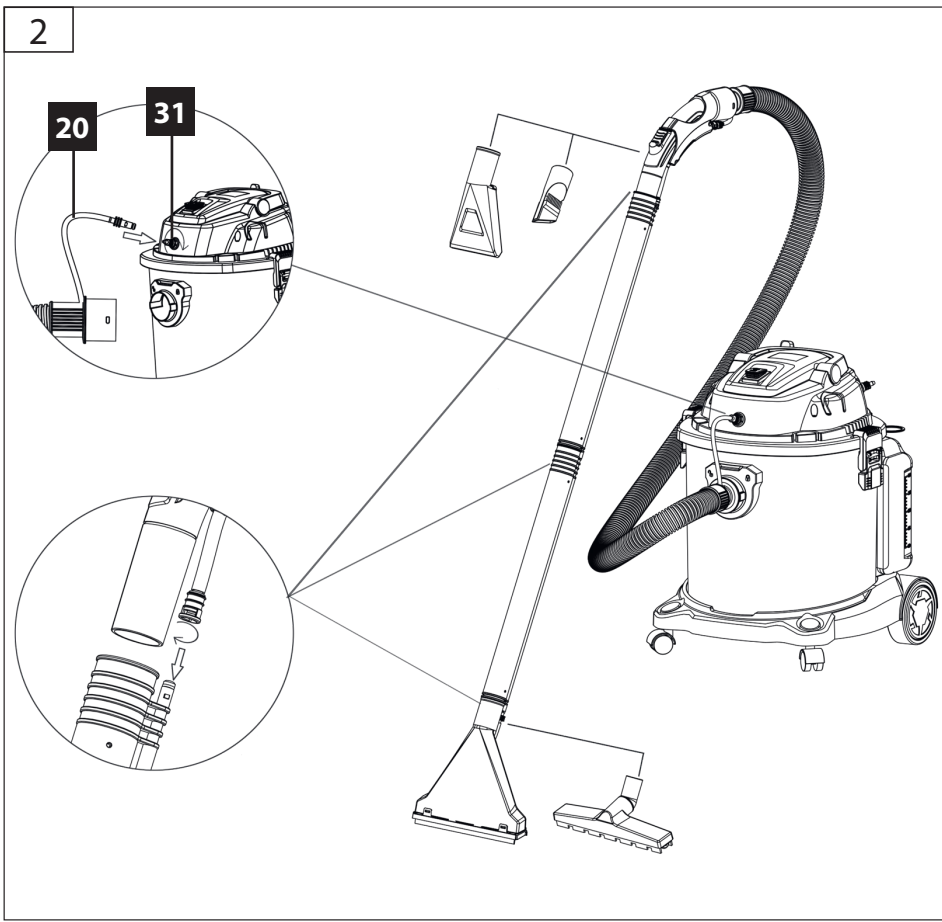

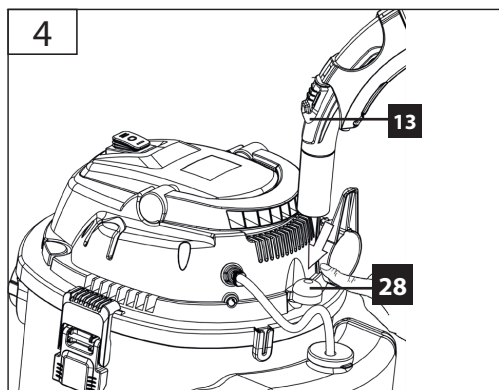
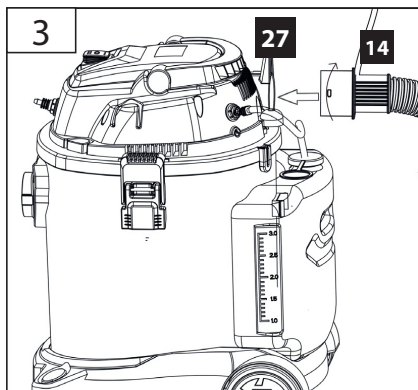
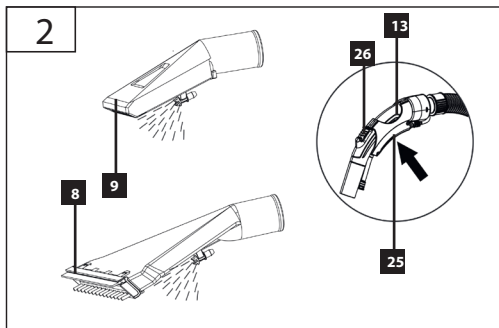
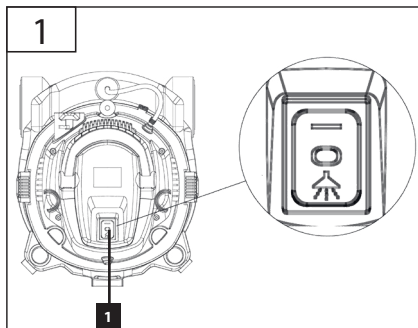

Технически данни

Прахосмукачка за пране	GWS 1600-20
Арт. №	17019
Мрежово напрежение / честота	230 V ~ / 50 Hz
Мощност на двигателя	1600 W
Макс. подналягане	190 mbar
Захранващ кабел	500 cm
Обем на контейнера	20 l
Обем на резервоара за вода	3,5 l
Номинален диаметър на аксесоарите	32 mm
Тегло	8,0 kg
Степен на защита	IP X4
Клас на защита	II
Данни за шума	
определено съгласно EN 60312-1:2013: ниво на звукова мощност L_{WA} (неопределеност $K = 3$) 83 db (A)	
Ниво на защита за слуха!	



Използвайте уреда едва след като внимателно прочетете и разберете ръководството за работа. Запознайте се с органите за управление и правилната употреба на уреда. Спазвайте всички указания за безопасност, посочени в ръководството. Бъдете отговорни към околните.

Операторът носи отговорност за злополуки или опасности, причинени на трети лица. Ако имате съмнения относно свързването или работата с уреда, обрънете се към сервизното обслужване.

Указания за безопасност

Уредът може да се използва от деца на 8 и повече години, както и от лица с намалени физически, сетивни или умствени способности или с липса на опит и/или знания, ако са под наблюдение или са инструктирани за безопасната употреба на уреда и са разбрали произтичащите от това опасности. Децата не бива да играят с уреда. Почистването и потребителската поддръжка не трябва да се извършват от деца без надзор.

Опасност от пожар и експлозия!

По принцип не засмуквайте запалими или взривоопасни разтворители, течности като бензин, масло, алкохол, разреждател, както и частици (метални стружки, пепел) с температура над 60 °C; в противен случай има риск от експлозия и пожар! Не използвайте уреда в близост до леснозапалими газове и вещества. Не насочвайте дюзата, маркуча или тръбата към хора или животни.

Монтаж

Преди монтажа се уверете, че уредът е изключен и щепселът е изваден от контакта.

Монтиране на колелата

Натиснете въртящите се колелца (18) в основата на уреда.

Използвайте включените винтове (21), за да закрепите задните колела (19) към основата.

Монтиране на резервоара за почистващ препарат

Поставете резервоара за почистващ препарат (16) върху основата на уреда.

Натиснете резервоара (16) към неръждаемия контейнер (3) и го фиксирайте.

Монтаж на филтъра Уверете се, че е поставен правилният филтър според приложението на уреда. За сухо засмукване: Поставете HEPA филтъра (4) във филтърната клетка (22) и монтирайте водния аб-

сепаратор (23) върху горната част (2) на прахосмукачката. За мокро изсмукване: Поставете пняния филтър (6) върху филтърната кошница (22).

Гъвкав маркуч

Поставете края на гъвкавия маркуч (14) в контейнера (3) и го завъртете за фиксиране по посока на часовниковата стрелка.

Свържете тръбата за почистващ препарат (20) с изхода (31) на горната част (2).

Избор на дюзи/четки Изберете подходяща четка или дюза според приложението:

За килими: Монтирайте дюзата за почистване на килими (8) в края на тръбата (12).

За тапицерия: Монтирайте дюзата за почистване на тапицерия (9) на дръжката (13).

Работа

Не използвайте прахосмукачката без поставен филтър. Дръжте уреда винаги изправен, особено при изсмукване на течности.

Включване/изключване и избор на режим на работа Бутонът за включване/изключване (1) има три настройки:

1 Вкл., само изсмукване

0 Изкл.

Изсмукване и пръскане на почистващ препарат – активирано
Почистване на килими и тапицерия

Свалете праховата торбичка (7), монтирайте монтирайте пняния филтър (6) и изберете подходящата дюза (8/9).

Напълнете резервоара за почистващ препарат (16) и активирайте пръскането, като натиснете спусъка за пръскане (25).

Сухо и мокро изсмукване

При мокро изсмукване: Уверете се, че поплавъкът за автоматично изключване (24) работи, и изправете контейнера (3) веднага щом се напълни.

Регулиране на въздушния поток и функция за издухване Използвайте регулатора (26) на дръжката (13), за да настроите силата на засмукване. За функцията за издухване свържете гъвкавия маркуч (14) към изхода за издухване (27) и превключете уреда на „I“.

Употреба по предназначение

Уредът е предназначен за почистване на килимени настилки като прахосмукачка със спрей и измиване. Може да се използва и като мокро/сухо прахосмукачка за домашни нужди, например у дома, в хоби помещение, в автомобила или в гаража, както и за изсмукване на вода.

 Следните материали не трябва да се изсмукват:









- прахове, опасни за здравето
- горещи материали (тлеещи цигари, гореща пепел и др.)
- запалими, експлозивни, агресивни течности (напр. бензин, разтворители,
- ~~запалими, експлозивни~~ прахове (напр. магнезиев, алуминиев прах и др.)

Моля, имайте предвид, че нашите уреди по предназначение не са проектирани за търговска, занаятчийска или промишлена употреба. Не поемаме гаранция, ако уредът се използва в търговски, занаятчийски или промишлени предприятия, както и при дейности със сходен характер.

Действия при спешен случай

Предприемете необходимите мерки за първа помощ според вида на нараняването и възможно най-бързо потърсете квалифицирана медицинска помощ. Предпазете пострадалия от допълнителни увреждания и го успокойте. Когато търсите помощ, посочете: 1. място на инцидента, 2. вид на инцидента, 3. брой пострадали, 4. вид на нараняванията

Символи

	ПРЕДУПРЕЖДЕНИЕ/ВНИМАНИЕ!
	Предупреждение за опасно електрическо напрежение
	ПРЕДУПРЕЖДЕНИЕ – За да намалите риска от нараняване, прочетете ръководството за употреба.
	Преди да извършвате каквато и да е работа по уреда, винаги изваждайте щепсела от контакта.
	Укажете на децата и на неупълномощените лица винаги да стоят далеч от уреда.
	Не излагайте уреда на атмосферни влияния (дъжд, слънце, мъгла, сняг).
	Клас на защита II
	Повредени и/или електрически или електронни уреди, предназначени за извървяне, трябва да се предават в определените за това пунктове за рециклиране.
	CE знак за съответствие

Захранване от мрежата

 Уредът може да се използва само с ~~прекъсвачи (RCD) макс. ток наутегла 30 mA~~ е допустим. **дефектна токова защита**

 **ОПАСНОСТ! Електрически удар!** ~~нараняване вследствие на електрически ток!~~ **съществува риск от**

Преди пускане в експлоатация компетентен електротехник трябва да провери дали изискваните електри-

са налични необходимите мерки за безопасност. При това трябва да се спазват националните електрически свързване трябва да се извършва чрез контакт.

Проверете напрежението. Техническите данни на табелката с характеристиките трябва да съвпадат с напрежението на електрическата мрежа.

Уверете се, че контактът за свързване е далеч от вода и влага и че щепселът е защитен от намокряне.

Използвайте само удължител, одобрен за употреба на открито и със защита от пръски.

Пазете кабела от топлина, масло и остри ръбове.

Поддръжка

Преди да извършвате каквито и да е дейности по уреда, винаги изваждайте щепсела от контакта.

Преди употреба винаги правете визуална проверка, за да установите дали уредът, особено захранващият кабел и щепселът, не са повредени.

Не използвайте уреда, ако е повреден или ако защитните устройства не работят изправно. Подменете износените и повредени части.

Внимание! Ако захранващият кабел на този уред се повреди, той трябва да бъде подменен от производителя, неговия сервиз или друго лице със сходна квалификация, за да се избегнат рискове. Поддържайте вентилационните отвори на машината чисти. Никога не обливайте горната част на прахосмукачка с вода опасност за хората, риск от късо съединение.

Съхранение: Съхранявайте уреда на сухо място, защитено от замръзване. Ремонти и дейности, които не са описани в това ръководство, възлагайте само на квалифициран сервизен персонал.

Използвайте само оригинални аксесоари и оригинални резервни части

Само уред, който се обслужва редовно и се поддържа добре, може да бъде надежден помощник. Пропуск в обслужването и грижата могат да доведат до непредвидими инциденти и наранявания.

При нужда ще намерите списъка с резервни части онлайн на www.guede.com.

Гаранция

Гаранционният срок е 12 месеца при професионална употреба, 24 месеца за потребители и започва от датата на покупката на уреда.

Гаранцията покрива единствено дефекти, дължащи се на материални или производствени несъответствия. При предявяване на гаранционна претенция трябва да приложите оригиналния документ за покупка с отбелязана дата на продажба.

Гаранцията не важи при неправилна употреба, напр. претоварване на уреда, прилагане на сила, повреда от външни въздействия или от попаднали чужди тела. Неспазването на ръководството за експлоатация и нормалното износване също не се покриват от гаранцията.

Важна информация за клиента

Моля, имайте предвид, че връщането на продукт – както в рамките, така и извън гаранционния срок – по правило трябва да се извършва в оригиналната опаковка. Така ефективно се избягват ненужни транспортни повреди и често спорното им уреждане. Само в оригиналния кашон уредът е оптимално защитен и се гарантира безпроблемна обработка.

Сервиз

Имате технически въпроси? Рекламация? Нуждаете се от резервни части или инструкция за експлоатация? В секция „Сервиз“ на сайта на нашия сервизен партньор Güde GmbH & Co. KG (www.guede.com) ще получите бърза и лесна помощ. Помогнете ни да ви помогнем: за да може уредът ви да бъде идентифициран при рекламация, нашият сервизен партньор се нуждае от серийния номер, номера на артикула и годината на производство. Всички тези данни са посочени на табелката с технически данни.

Тел.: +49 (0) 79 04 / 700-360

Факс: +49 (0) 79 04 / 700-51999

Имейл: support@ts.guede.com

Изхвърляне



Изтощени батерии, електрически и електронни уреди не трябва да се изхвърлят заедно с битовите отпадъци. Те се събират и предават отделно за правилно третиране. Преди изхвърляне извадете от уредите старите батерии, акумулатори и източници на светлина. Информирайте се в местната администрация или при вашия специализиран търговец за пунктове за рециклиране и места за събиране. В зависимост от местните разпоредби търговеците може да са задължени да приемат безплатно изтощени батерии, електрически и електронни уреди. С повторната употреба и рециклирането на вашите изтощени батерии, електрически и електронни уреди допринасят за намаляване на нуждата от суровини. Изтощените батерии (особено литиево-йонните), както и електрическите и електронните уреди съдържат ценни, подлежащи на рециклиране материали, които при неправилно изхвърляне могат да имат неблагоприятно въздействие върху околната среда и вашето здраве. Преди предаване за изхвърляне изтрийте евентуално наличните лични данни от старото устройство.