

GNTS 3-60L
17025

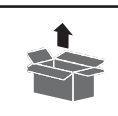

Güde



Съдържание на комплекта

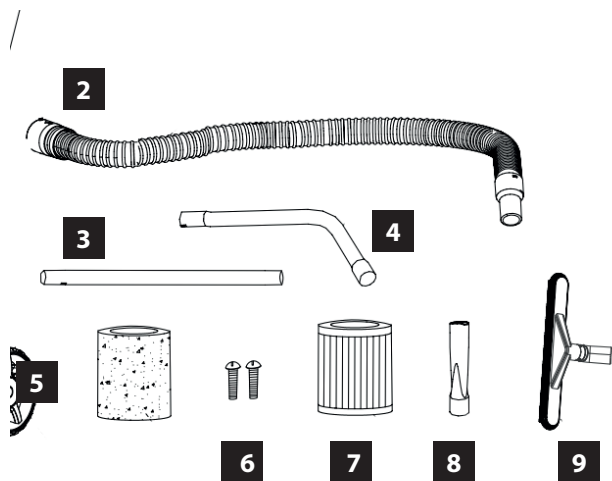
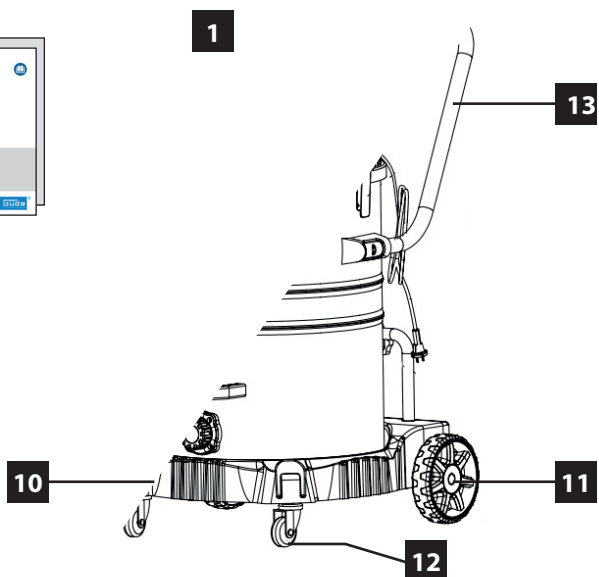

2

DE Монтаж

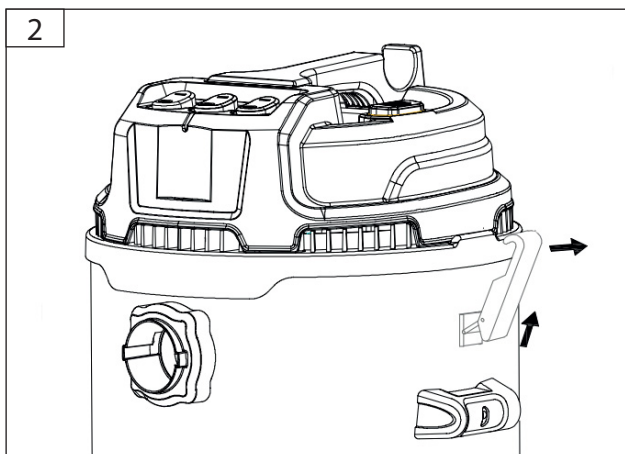
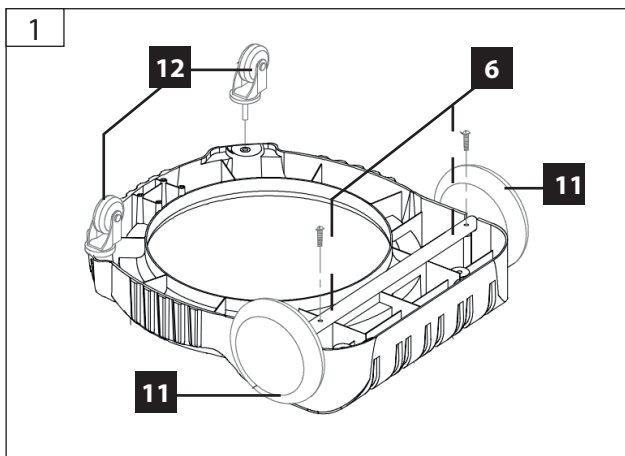
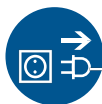

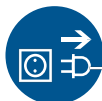

3a

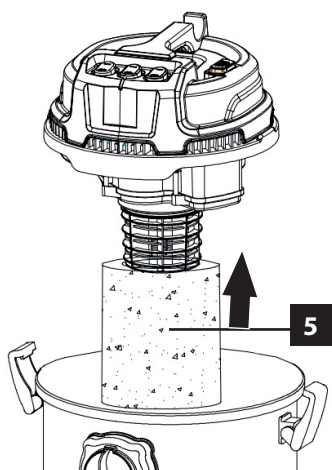

A



36

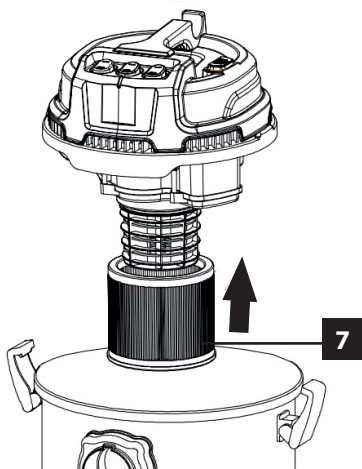

Б



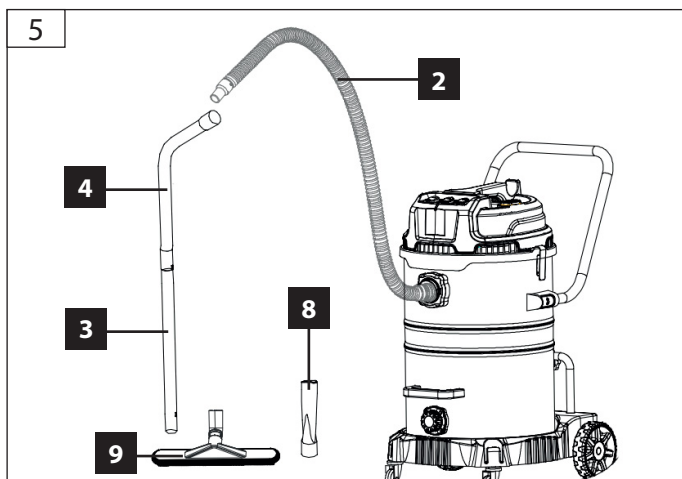
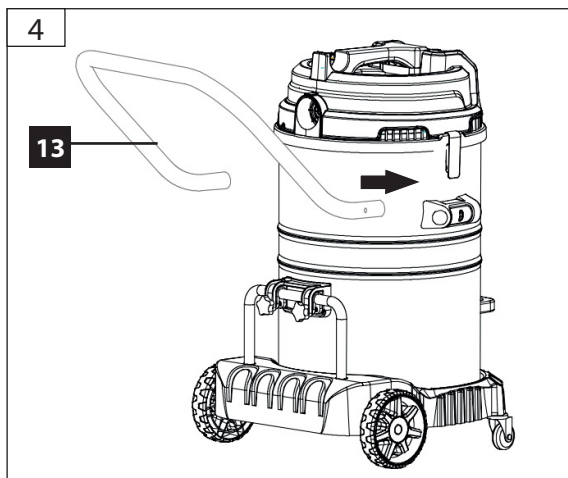

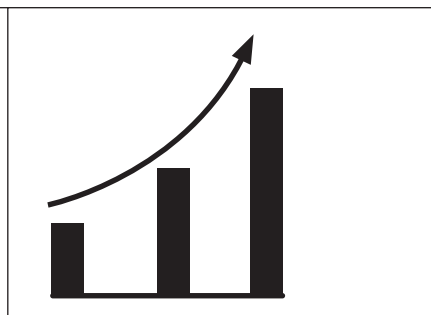
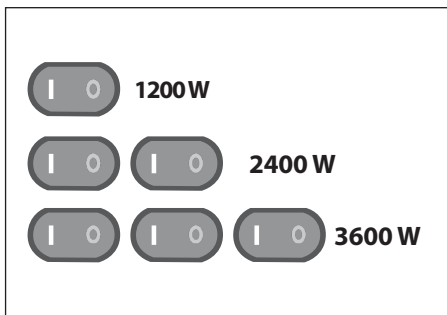
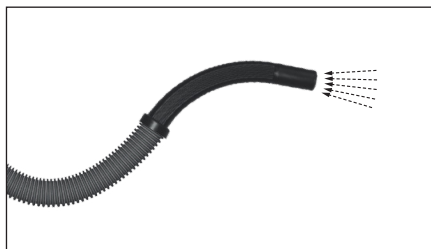
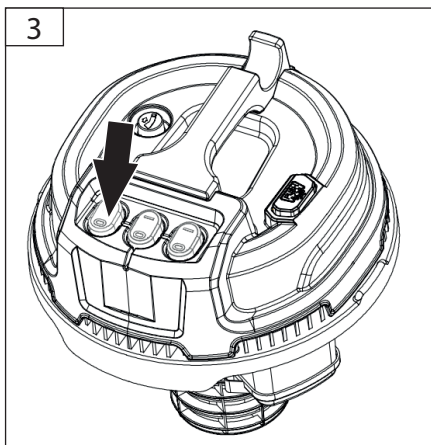
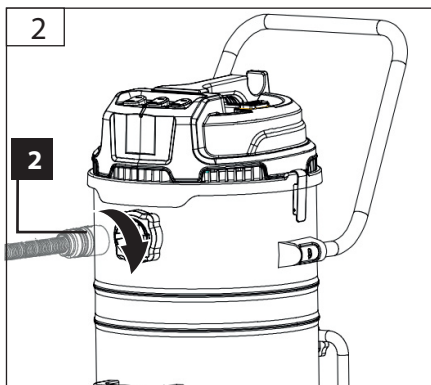
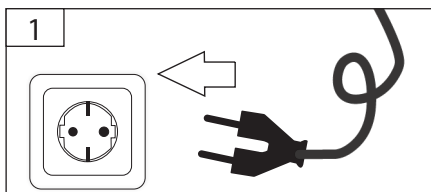

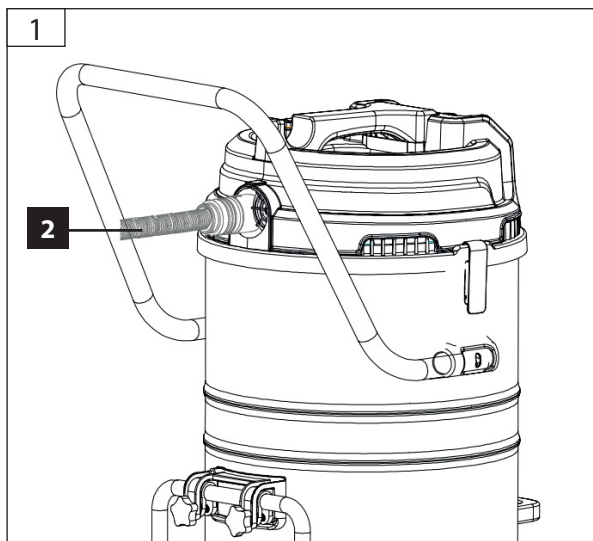

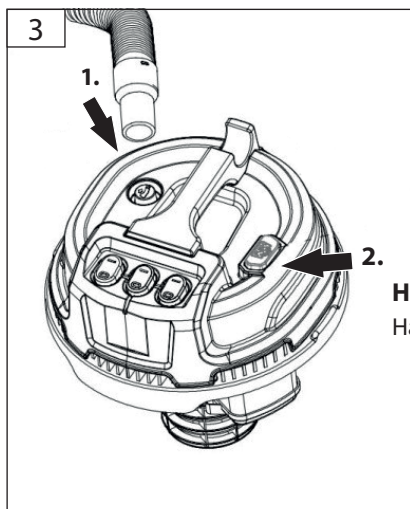
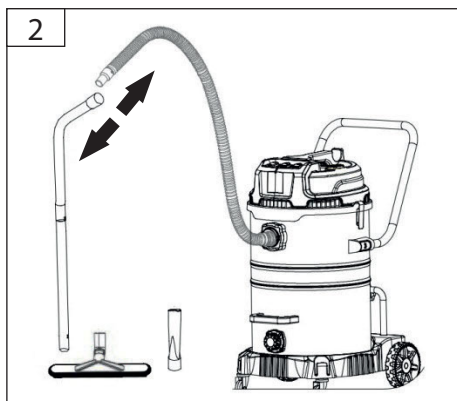
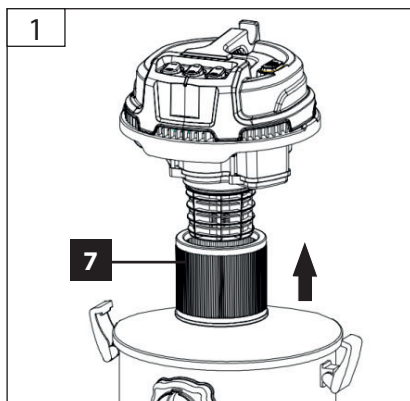

Натиснете 5 пъти / Push / Appuyer sur/ Stampa/ Натиснете / Tisk / Tlač / Sajtó / Prasa / Pulse

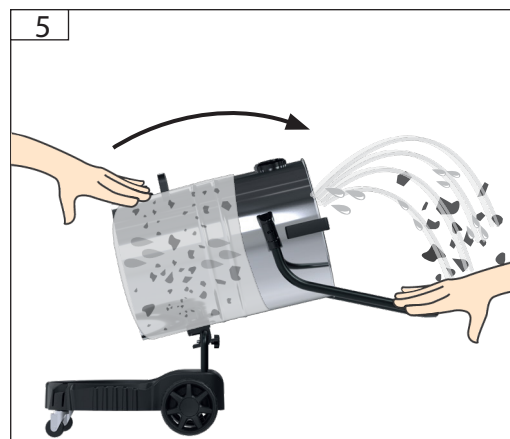
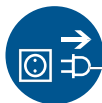

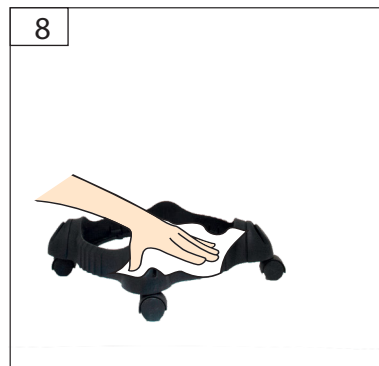
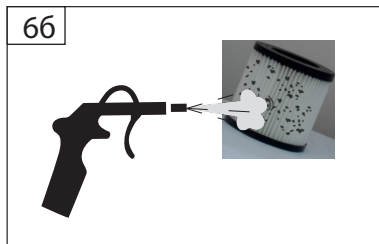
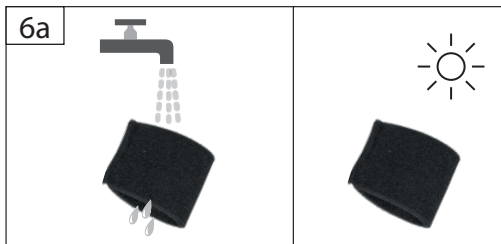
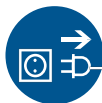

Технически данни

Мокро- и сухо почистване (прахосмукачка)	GNTS 3-60
Арт. №	17025
Захранване	230 V ~ 50 Hz
Мощност на двигателя	3600 W (3 x 1200 W)
Макс. подналягане	190 mbar
Захранващ кабел	4 m
Обем на контейнера	60 l
Тегло	14,5 kg
Степен на защита	IP X4
Клас на защита	II

Данни за шума

определени съгласно EN 60312-1:2013:

Ниво на звукова мощност L_{WA} (неопределеност $K = 3$ dB(A))

89 dB (A)

Носете защита за
слуха!

Използвайте уреда едва след като сте прочели внимателно и сте разбрали ръководството за експлоатация. Запознайте се с органите за управление и с правилната употреба на уреда. Спазвайте всички указания за безопасност, посочени в ръководството. Действайте отговорно спрямо другите.

Операторът носи отговорност за инциденти или опасности за трети лица.

Ако имате съмнения относно свързването и работата с уреда, обърнете се към сервиза/отдела за обслужване на клиенти.

Указания за безопасност

Уредът може да се използва от деца на 8 и повече години, както и от лица с намалени физически, сетивни или умствени възможности или с недостатъчен опит и/или знания, ако са под наблюдение или са инструктирани за безопасната употреба на уреда и разбират произтичащите от това рискове. Децата не бива да играят с уреда.

Почистването и поддръжката от потребителя не трябва да се извършват от деца без надзор.

Опасност от пожар и

Експлозии! не бива да се засмукват запалими или взривоопасни разтворители, течности като бензин, масло, алкохол, разредители, както и частици (металнистружки, пепел) с температура над 60 °C; в противен случай съществува риск от експлозии и пожар. Уредът не трябва да се използва в близост до леснозапалими газове и вещества

Не насочвайте дюзата, маркуча или тръбата към хора или животни.

Употреба по предназначение

Прахосмукачка за мокро и сухо почистване за нормална употреба в защитени от атмосферни влияния вътрешни помещения, напр. гаражи, работилници и др..

Уредът, описан в това ръководство за експлоатация, е подходящ:

- за засмукване на прах и течности
- Необходимо е да се спазват националните разпоредби .

 Предните материали не бива да се засмукват:

- прахове, опасни за здравето
- горещи материали (тлеещи цигари, гореща пепел и т.н.)
- запалими, взривоопасни, агресивни течности (напр. бензин, разтворители, киселини, основи и т.н.)
- запалими, взривоопасни прахове (напр. магнезиев, алуминиев прах и т.н.)

Моля, имайте предвид, че нашите уреди по предназначение не са проектирани за търговска, занаятчийска или индустриална употреба. Не поемаме гаранция, ако уредът се използва в търговски, занаятчийски или индустриални предприятия, както и при дейности със сходен характер.

Поведение при авария

Предприемете необходимите мерки за първа помощ според вида на нараняването и възможно най-бързо потърсете квалифицирана медицинска помощ. Предпазете пострадалия от допълнителни увреждания и го успокойте. Когато търсите помощ, посочете: 1. място на инцидента, 2. вид на инцидента, 3. брой пострадали, 4. вид на нараняванията

Символи



ПРЕДУПРЕЖДЕНИЕ/ВНИМАНИЕ!



Предупреждение за опасно електрическо напрежение



ПРЕДУПРЕЖДЕНИЕ – За да намалите риска от нараняване, прочетете ръководството за експлоатация.



Преди да извършвате каквито и да е работи по уреда, винаги изваждайте щепсела от контакта.



Указвайте на децата и на неупълномощени лица винаги да стоят далеч от уреда.

Не излагайте уреда на атмосферни влияния (дъжд, слънце, мъгла, сняг).



Клас на защита II



Повредени и/или предназначени за извършване електрически или електронни уреди трябва да се предават в определените пунктове за рециклиране.



Знак за съответствие CE

Захранване от електрическата мрежа



Работата е разрешена само с предпазен обковащ кабел с утечка 30 mA.



ОПАСНОСТ! Електрически удар! Опасност от електрически налягане

Преди пускане в експлоатация компетентен електротехник трябва да провери дали са налице изискваните мерки за електробезопасност. Необходимо е да се спазват националните разпоредби.

Електрическото свързване трябва да се извършва чрез контакт.

Проверете напрежението. Техническите данни, посочени на табелката, трябва да съответстват на напрежението на електрическата мрежа. Уверете се, че контактът за включване е далеч от вода и влага и че щепселът е защитен от навлажняване.

Използвайте само удължителен кабел, одобрен за употреба на открито и със защита от пръски вода. Пазете кабела от топлина, масло и остри ръбове.

Поддръжка



Преди да извършвате каквито и да е работи по уреда, винаги изваждайте щепсела от контакта.

Преди употреба винаги правете визуална проверка, за да установите дали уредът, особено захранващият кабел и щепселът, не са повредени.

Не използвайте уреда, ако е повреден или ако защитните устройства не работят. Подменете износените и повредени части.

Внимание! Ако захранващият кабел на този уред се повреди, той трябва да бъде заменен от производителя или от неговия сервиз, или от друго лице със сходна квалификация, за да се избегнат рискове.

Винаги поддържайте вентилационните отвори на машината чисти.

Никога не обпръсвайте горната част на прахосмукачката с вода опасност за хора, риск от късо съединение.

Съхранение: Съхранявайте уреда на сухо място и защитен от замръзване.

Ремонти и дейности, които не са описани в това ръководство, възлагайте само на квалифициран сервизен персонал.

Използвайте само оригинални аксесоари и оригинални резервни части. Само уред, който се обслужва редовно и се поддържа добре, може да бъде надежден помощник. Пропуските в обслужването и грижата могат да доведат до непредвидими инциденти и наранявания. При нужда ще намерите списъка с резервни части онлайн на www.guede.com.

Изхвърляне



Отпадъчни батерии, както и стари електрически и електронни уреди не бива да се изхвърлят заедно с битовите отпадъци. Отпадъчните батерии и старите електрически и електронни уреди се събират и предават отделно. Преди изхвърляне извадете от уредите старите батерии, акумулатори и източници на светлина. Информирайте се в местната администрация или при специализирания търговец за пунктове за събиране и рециклиране. В зависимост от местните разпоредби търговците може да са длъжни да приемат безплатно отпадъчни батерии и стари електрически и електронни уреди. Като използвате повторно и рециклирате отпадъчните си батерии и старите електрически и електронни уреди, допринасяте за намаляване на нуждата от суровини. Отпадъчните батерии (особено литиево-йонните), както и старите електрически и електронни уреди съдържат ценни материали за повторна употреба, които при неправилно изхвърляне могат да окажат неблагоприятно влияние върху околната среда и вашето здраве. Преди предаване за изхвърляне изтрийте евентуално наличните на стария уред лични данни.

Важна информация за клиенти

Моля, имайте предвид, че при връщане на уреда – както в рамките, така и извън гаранционния срок – по правило той трябва да бъде изпратен в оригиналната опаковка. Така ефективно се избягват ненужни транспортни повреди и често спорното им уреждане. Само в оригиналния кашон уредът е оптимално защитен и се гарантира безпроблемна обработка.

Сервиз

Имате технически въпроси? Рекламация? Нуждаете се от резервни части или инструкция за експлоатация? В раздел „Сервиз“ на сайта на нашия сервизен партньор Güde GmbH & Co. KG (www.guede.com) ще получите бърза и лесна помощ. Помогнете ни да ви помогнем. За да може уредът ви да бъде идентифициран при рекламация, нашият сервизен партньор се нуждае от серийния номер, както и от артикулния номер и годината на производство. Всички тези данни са посочени на табелката с технически данни.

Тел.: +49 (0) 79 04 / 700-360

Факс: +49 (0) 79 04 / 700-51999

Е-поща: support@ts.guede.com

Гаранция

Гаранционният срок е 12 месеца при професионална употреба и 24 месеца за потребители, като започва да тече от датата на покупка на уреда. Гаранцията покрива единствено дефекти, дължащи се на материални или производствени недостатъци. При предявяване на гаранционна претенция е необходимо да приложите оригиналния документ за покупка с посочена дата на продажба.

От гаранцията се изключват неправилна употреба, напр. претоварване на уреда, прилагане на сила, повреди вследствие на външно въздействие или попадане на чужди тела. Неспазването на инструкциите за експлоатация и нормалното износване също не се покриват от гаранцията.