



GBM 87.1

95456





ОБХВАТ НА ДОСТАВКАТА



> 20 КГ

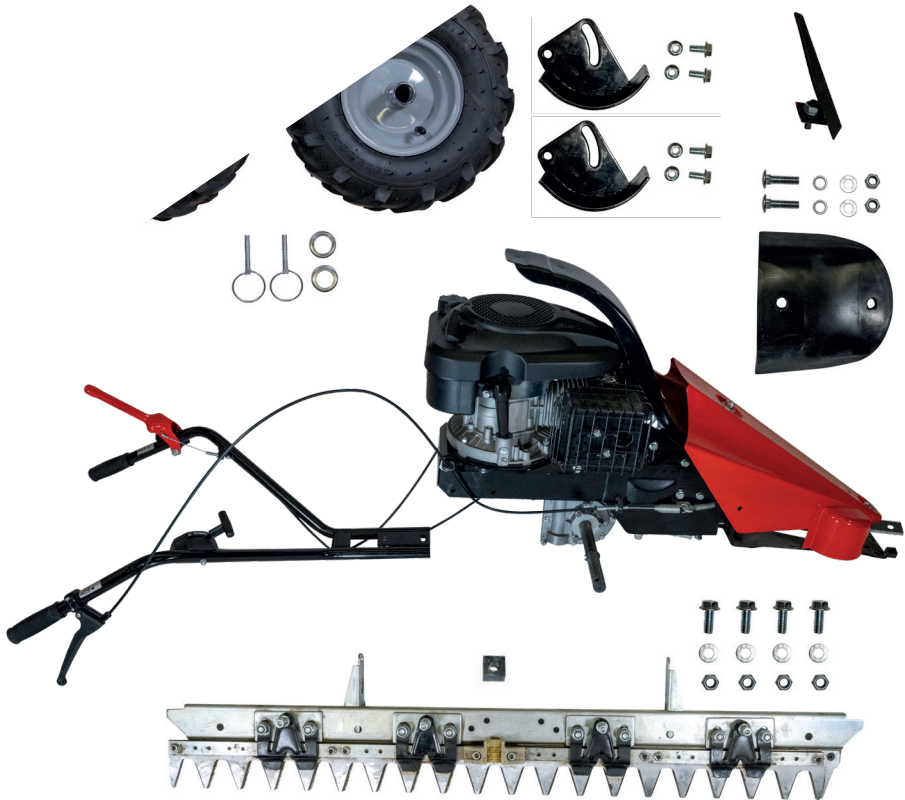

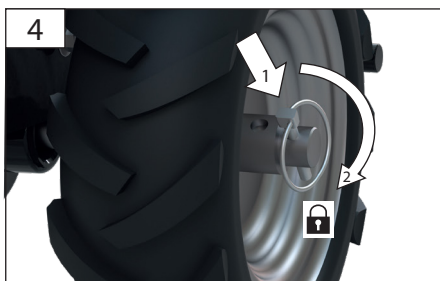
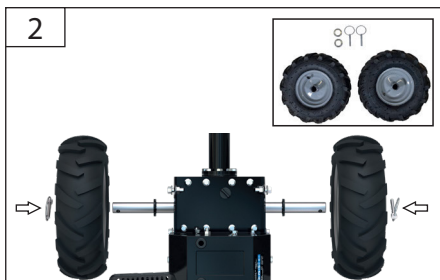
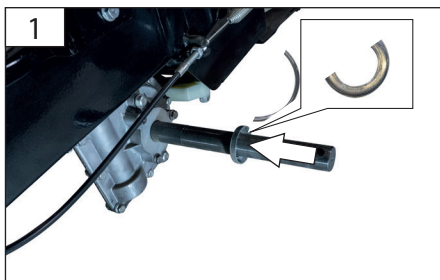

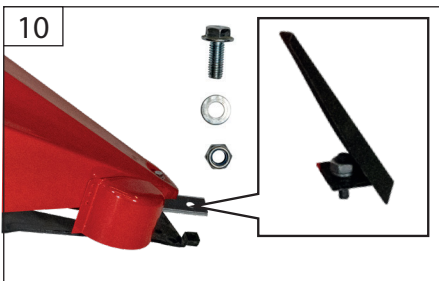
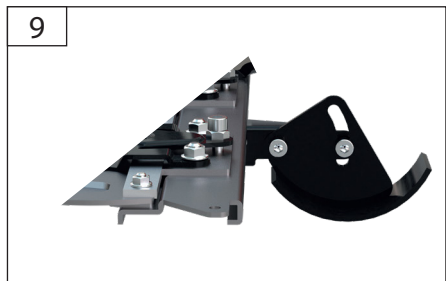
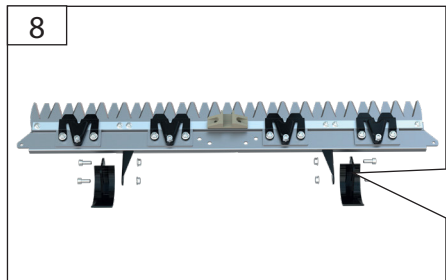
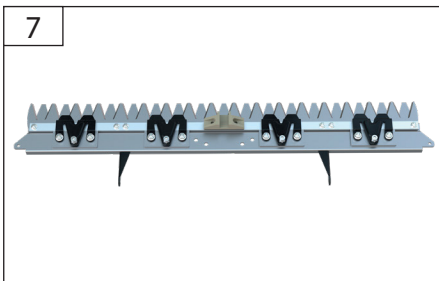

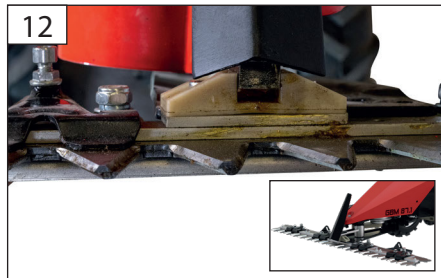
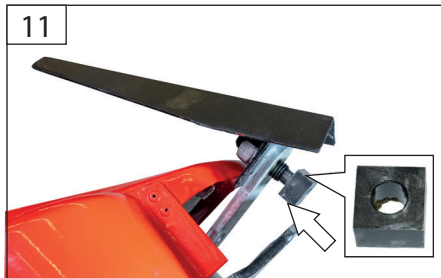



15W 40

DE Преди първото пускане в експлоатация

двигателят задължително трябва да се напълни с моторно масло. Проверявайте нивото на маслото преди всяко пускане.

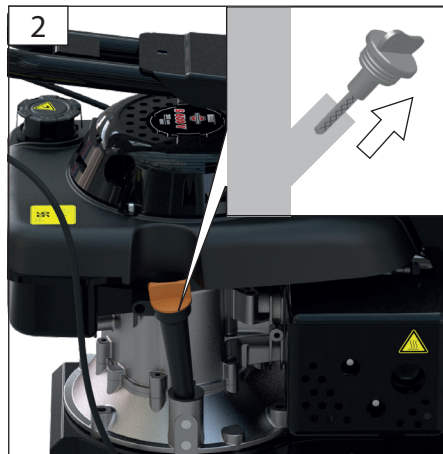
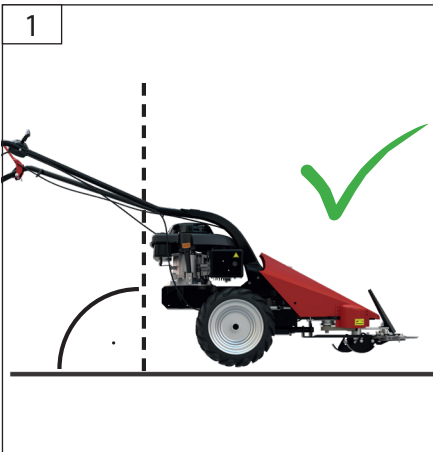

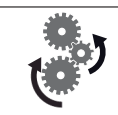

3

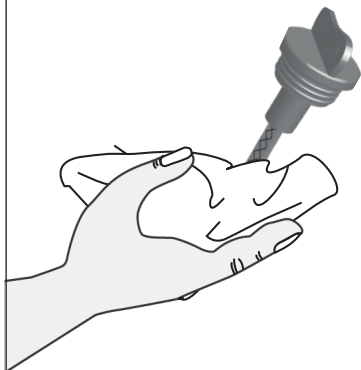

4

Тест

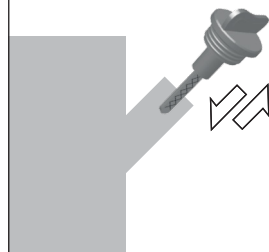
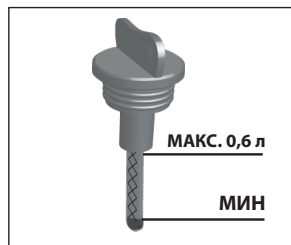

5

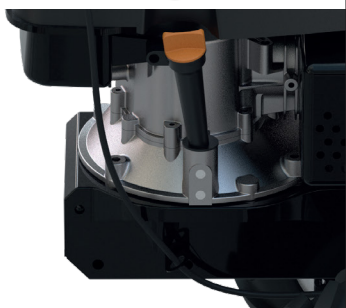
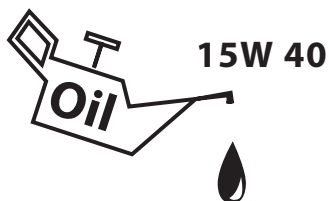

6

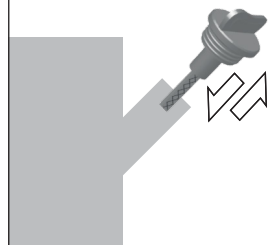
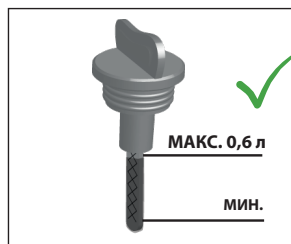

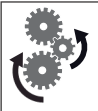

DE Поради изискванията за осигуряване на качеството

всяко устройство преминава пробен тест и се пълни с моторно масло.

Преди транспортиране маслото се източва, но е възможно по измервателната пръчка да останат следи от моторно масло. Моля, въпреки това проверете внимателно нивото на маслото и при нужда долейте моторно масло. 7 + 8

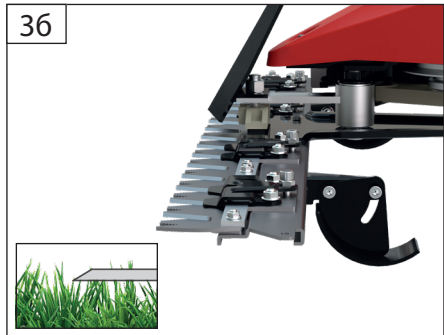
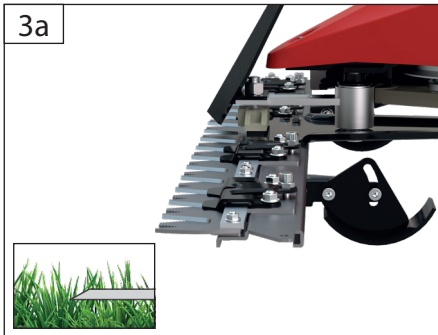
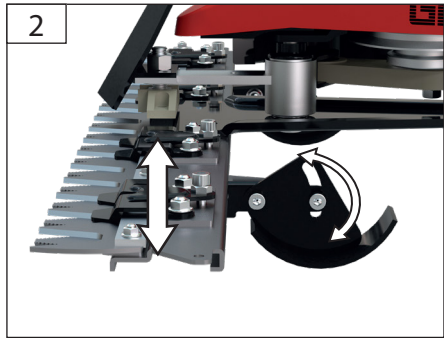
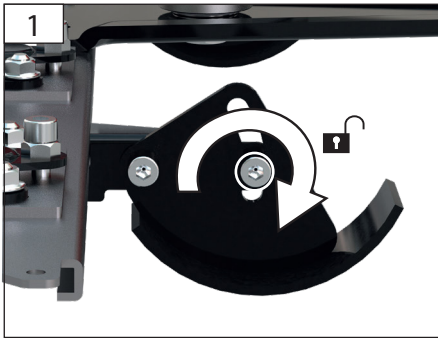

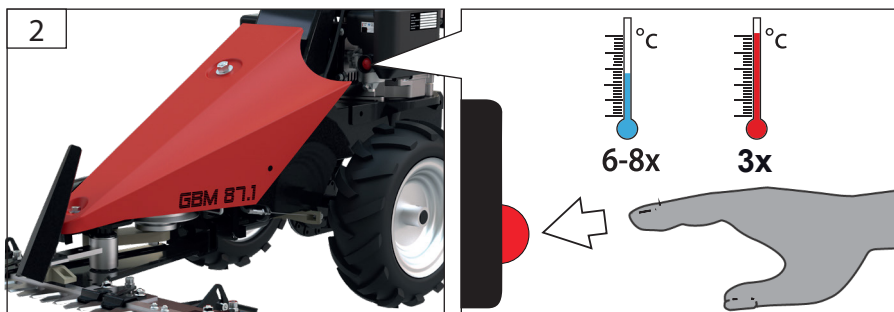
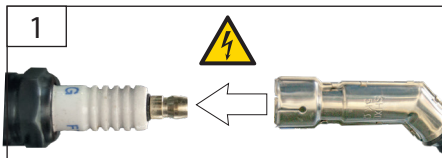
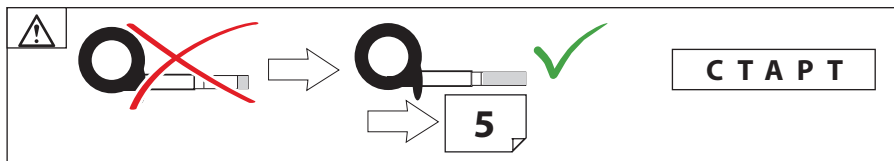

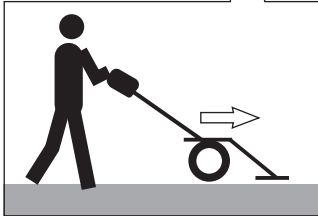
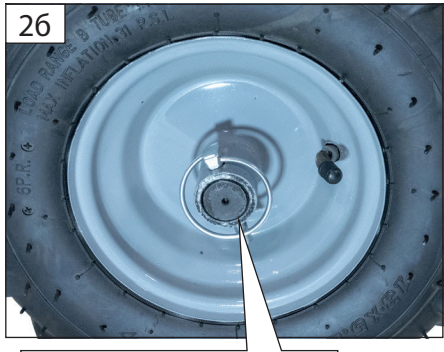
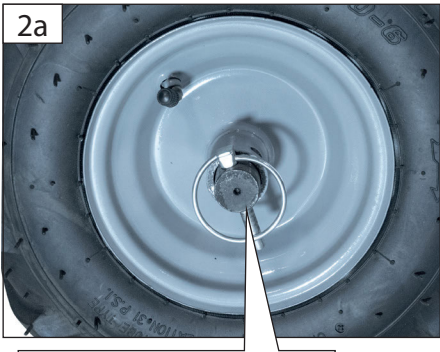

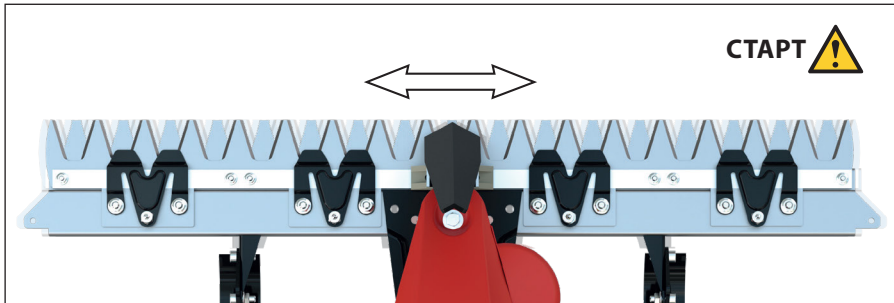
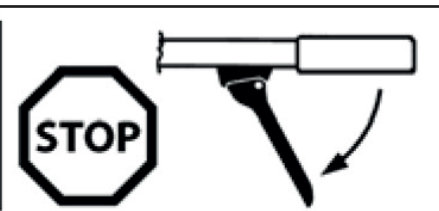
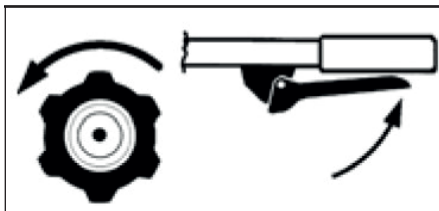

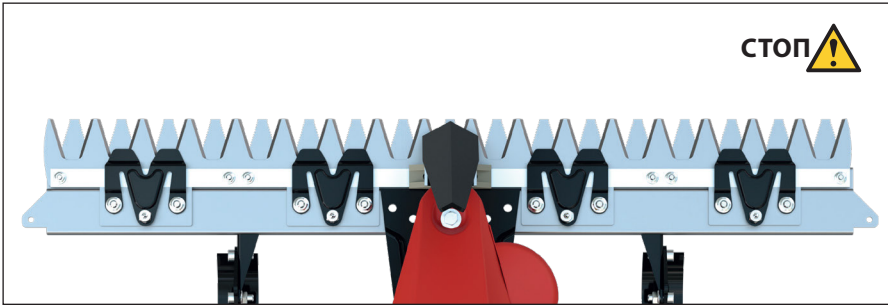
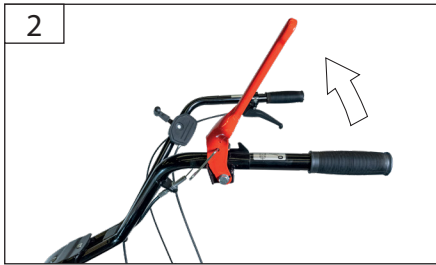
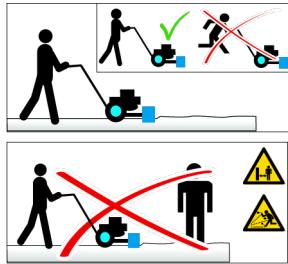
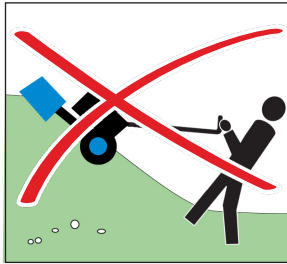
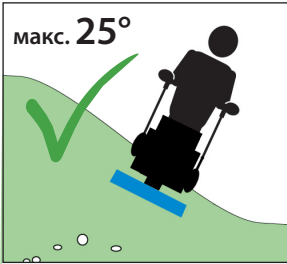

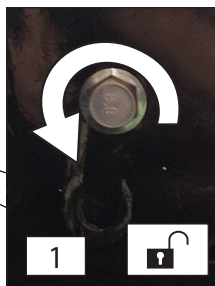
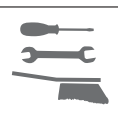

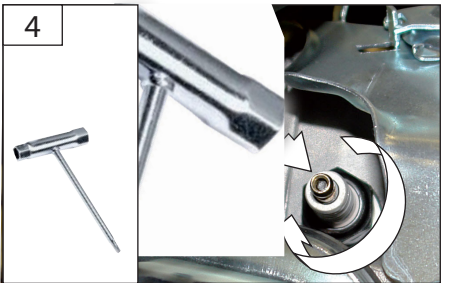
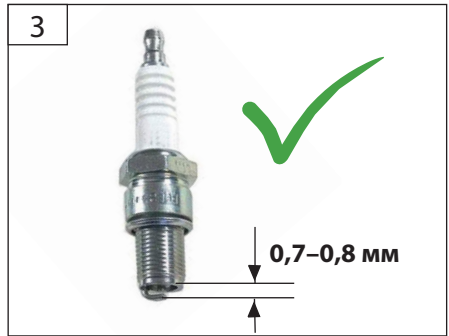
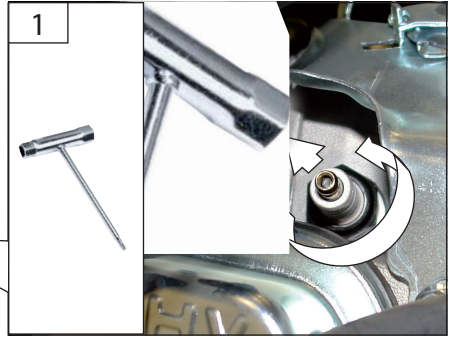
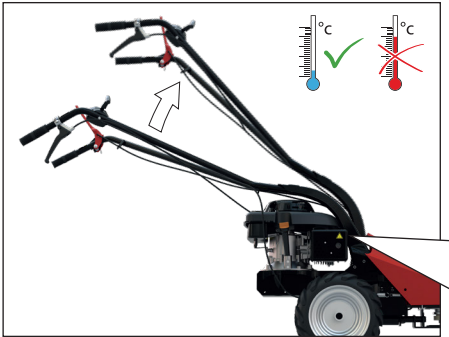
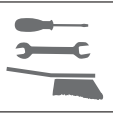

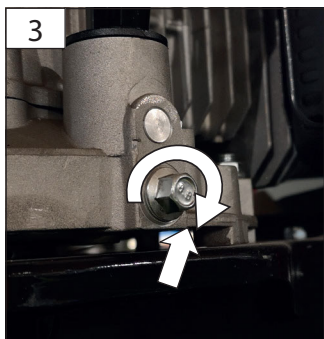
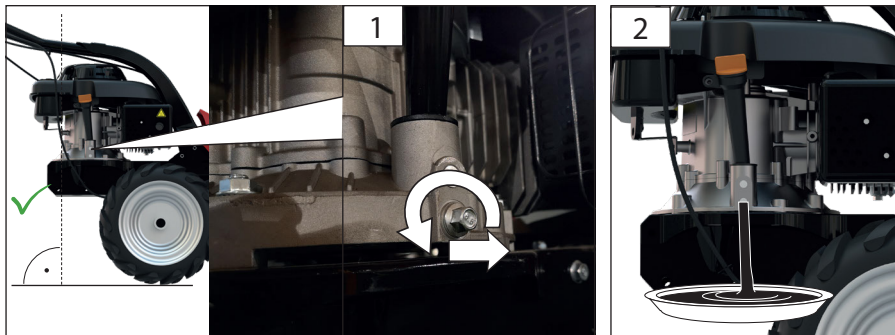
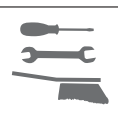

4

DE Долейте/проверете нивото на маслото!

→ 6

СЪВЕТ

Арт. № на Güde/Art.-No. 02752

2,1 bar / 31 PSI

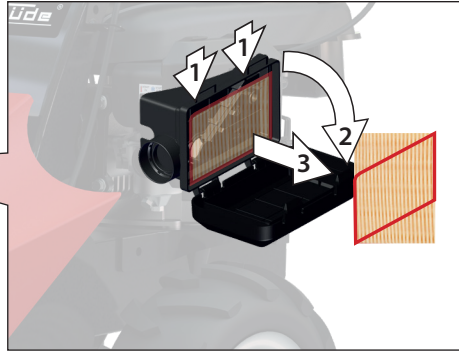
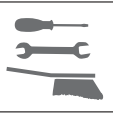

2a

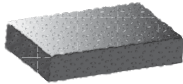

Вложка от дунарен филтър

2b



Почиствайте хартияния филтър само със състен въздух! Никога не използвайте вода!

HO₂

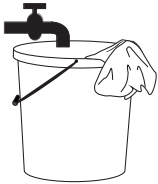

3

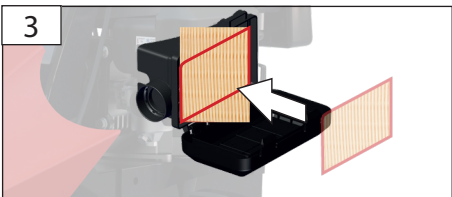

4



Технически данни

Сегментна косачка	GBM 87.1
Арт. №	95456
Работен обем	200 ccm
Макс. мощност	3,5 kW/4,8 к.с.
Гориво	Супер/E10
Вид моторно масло 0,6 l	15W 40
Работна ширина	870 mm
Регулиране на височината на рязане	30-80 mm
Работна скорост	2,6 km/h
Номинални обороти	1700 1/min
Размер на гумите (задни)	13" x 5"
Тегло нето/бруто	57,5 kg / 67,5 kg
Данни за шума	
Ниво на звуково налягане L _{pA1})	90,4 dB(A)
Измерено ниво на звукова мощност L _{WA 1})	105,4 dB (A)
Гарантирано ниво на звукова мощност L _{WA 1})	108 dB (A)
Измерено съгласно 1) prEN 1553:1996; Неопределеност K =3,0 dB (A); Носете защита за слуха!	



Използвайте уреда едва след като внимателно сте прочели ръководството за употреба и сте го разбрали. Запознайте се с органите за управление и с правилната употреба на уреда.

Спазвайте всички указания за безопасност, посочени в ръководството. Действайте отговорно спрямо другите хора.

Ако имате съмнения относно свързването и работата с уреда, обърнете се към сервизното обслужване.

Предназначение

Уредът е проектиран за работа по ливади, наклон и за косене на ливади с овощни дървета.

При спазване на техническите данни и указанията за безопасност.

Използвайте уреда само на открито и никога в затворени или слабо проветрявани помещения.

Този уред може да се използва само по предназначение, както е описано. При неспазване на изискванията, на общовалидните разпоредби и на указанията в това ръководство, производителят не носи отговорност за причинени щети.

Остатъчни рискове

Опасност от нараняване!

Моля, спазвайте и инструкциите за експлоатация на приставките

Дори при спазване на всички приложими конструктивни изисквания, при работа с машината могат да възникнат рискове, напр. изхвърчане на части от обработвания материал, изхвърчане на части от инструмента при повреден инструмент, шумови емисии, прахови емисии.

Указания за безопасност

Опасност от нараняване!

Никога не доближавайте части на тялото или дрежи до въртящите се части на уреда.

Опасност от изгаряне

Някои части на машината се нагряват силно по време на работа. Не докосвайте горещи части, напр. двигателя и заглушителя.

Прочетете внимателно ръководството за експлоатация и поддръжка. Запознайте се подробно с органите за управление и правилната употреба на уреда. Трябва да знаете как работи уредът и как органите за управление могат бързо да бъдат изключени.

Никога не позволявайте на деца да работят с уреда. Никога не допускайте възрастни да работят с уреда без надлежни инструкции.

Поддържайте работната зона свободна от хора, особено от малки деца, както и от домашни любимци.

Бъдете внимателни, за да не се подхлъзнете или паднете, особено когато работите на заден ход.

Проверете терена, на който ще използвате уреда, и отстранете всички предмети, които могат да бъдат захванати и изхвърлени.

При работа или поддръжка носете ръкавици, предпазни очила, плътно прилепнало зимно облекло и здрави обувки с грайферна подметка.

Горивото е леснозапалимо.

Съхранявайте гориво само в одобрени за целта съдове.

Зареждайте машината само на открито и далеч от открит пламък и запалени цигари.

Заредете преди да стартирате машината. Докато двигателят работи или е още горещ, не доливайте гориво и не отваряйте капачката на резервоара.

Внимавайте да не разлеете гориво. Ако все пак е разлято, не стартирайте двигателя. Отместете уреда от замърсеното място и не правете опити за запалване, докато горивните пари не се разсеят.

Не правете настройки, докато машината работи (с изключение на настройките, изрично препоръчани от производителя).

При големи температурни разлики оставете машината за кратко да се темперира до околната температура.

Работата с всяка машина с двигател може да доведе до изхвърляне на чужди предмети към очите.

По време на работа или при настройка/ремонт винаги носете предпазни очила или защита за очите.

Не доближавайте ръце или крака до или под въртящи се части. Винаги стойте извън зоната на отвора за изхвърляне.

Бъдете изключително внимателни при работа върху или при пресичане на чакълести алеи, тротоари или пътища и следете за скрити опасности или трафик.

Ако ударите чужд предмет, изключете двигателя, откачете кабела от запалителната свещ, огледайте машината внимателно за повреди и отстранете повредите, преди да я пуснете отново и да продължите работа.

Ако уредът започне да вибрира необичайно, изключете двигателя и незабавно открийте причината. Вибрациите по принцип са предупреждение за неизправност.

Винаги изключвайте двигателя, когато напускате работната позиция, преди да отпуснете корпуса на работното колело или изхвърлящия канал, както и когато извършвате ремонти, настройки или проверки.

При почистване, ремонт или проверка се уверете, че подаващият механизъм/работното колело и всички подвижни части са напълно спрели.

Никога не използвайте уреда в помещения – работете само на открито.

Не претоварвайте машината и не надвишавайте възможностите ѝ.

Никога не работете с машината при висока скорост на подаване върху хлъзгави повърхности. Бъдете внимателни при движение назад.

Прекъсвайте захранването към шнека/работното колело, когато машината се транспортира или не се използва.

Използвайте само допълнителни устройства и аксесоари, одобрени от производителя на машината (напр. тежести за колела, противотежести, кабин и др.).

Никога не използвайте машината без добра видимост или достатъчно осветление. Винаги се уверявайте, че стъпвате стабилно, и дръжте ръкохватките здраво. Вървете — никога не тичайте.

Не допускайте хора да се возят върху уреда.

Изключете двигателя и извадете щепсела от контакта, когато не работите с уреда, когато го оставяте без надзор или когато извършвате настройки, поддръжка или ремонт.

Използвайте уреда само когато е в изправно състояние. Преди всяка работа правете визуална проверка. Особено проверявайте предпазните устройства, електрическите органи за управление, електрическите кабели и винтовите съединения за повреди и надеждно закрепване. При нужда подменете повредените части преди работа.

Оставете двигателя да изстине, преди да приберете уреда в затворено помещение.

Преди първото пускане в експлоатация двигателят задължително трябва да се напълни с моторно масло.

Преди всяко пускане проверявайте нивото на маслото. При нужда долейте моторно масло.

Никога не съхранявайте машината с бензин в резервоара в помещение, където бензиновите пари могат да влязат в контакт с открит пламък или искри.

При продължително съхранение дръжте машината само с празен резервоар.

Не променяйте настройките на регулатора на двигателя и не го форсирайте прекомерно.

Изисквания към оператора

Преди употреба операторът трябва внимателно да е прочел и разбрал ръководството за експлоатация.

Квалификация

Освен подробен инструктаж от компетентно лице не е необходима специална квалификация за работа с уреда.

Минимална възраст

Продуктът е предназначен за употреба от лица на възраст над 16 години.

Ако продуктът се използва от деца над 8 години или от лица с намалени физически, сетивни или умствени способности, или без достатъчно опит и знания, те трябва да бъдат под надзор или инструктирани за безопасната употреба на уреда и да разбират произтичащите рискове. Децата не бива да играят с уреда. Почистването и потребителската поддръжка не трябва да се извършват от деца без надзор.

Инструктаж

За работа с уреда е достатъчно да получите подходящ инструктаж от компетентно лице или да следвате ръководството за употреба. Не е необходимо специално обучение.

Операторът носи отговорност за инциденти или рискове за трети лица.

Поведение при спешен случай

Предприемете необходимите мерки за първа помощ според вида на нараняването и възможно най-бързо потърсете квалифицирана медицинска помощ. Предпазете пострадалия от допълнителни увреждания и го успокойте. За евентуален инцидент на работното място винаги трябва да има аптечка по DIN 13164 на леснодостъпно място. Използваните материали от аптечката незабавно се попълват. При повикване на помощ посочете следната информация

1. Място на инцидента
2. Вид на инцидента
3. Брой пострадали
4. Вид на нараняванията

Поддръжка

Преди всякаква работа по уреда изключете двигателя и извадете накрайника на запалителната свещ. Изчакайте всички въртящи се части да спрат напълно и уредът да се охлади.

Поддържайте машината винаги чиста, особено в зоната на резервоара и двигателя.

Смазвайте всички подвижни части с екологично масло.

Ремонтите да се извършват само от квалифициран сервизен персонал.

Използвайте само оригинални аксесоари и оригинални резервни части.

Само уред, който се обслужва редовно и се поддържа добре, може да бъде надеждно помощно средство. Недостатъците в поддръжката и грижата могат да доведат до непредвидими инциденти и наранявания.

При необходимост списъкът с резервни части е достъпен онлайн на www.guede.com.

Символи



Прочетете ръководството за употреба



Носете защита за слуха!



Носете стабилни обувки!



Носете защитни ръкавици!



Внимание!



Внимание: гореща повърхност!



Предупреждение за опасно електрическо напрежение



Предупреждение за леснозапалими вещества

	Опасност от експлозия
	Докосвайте части на машината само когато са напълно спрели.
	Предупреждение за изхвърчащи части
	Токсични изгорели газове и маслени пари могат да причинят отравяне.
	Спазвайте инструкциите за употреба
	Дръжте хората на безопасно разстояние. Уверете се, че в опасната зона няма хора.
	Внимание: зареждайте гориво само при изключен двигател
	Не използвайте в затворени помещения
	Внимание: опасност от изхвърчащи части (хора, животни, сгради, автомобили)
	Силен
	Пушенето и откритият огън са забранени.
	Преди всякакви дейности по уреда изключете двигателя и извадете крайника на запалителната свещ.
	Лост за газта
	Ниво на маслото
	Пазете от влага
	Ориентация на опаковката: нагоре

Гаранция

Гаранционният срок е 12 месеца при търговска употреба и 24 месеца за потребители и започва да тече от датата на покупка на уреда.

Гаранцията важи единствено за дефекти, причинени от материални или производствени недостатъци. При предявяване на рекламация по гаранция е необходимо да приложите оригиналния документ за покупка с посочена дата на продажба.

От гаранцията се изключват неправилна употреба, напр. претоварване на уреда, прилагане на сила, повреди вследствие на външно въздействие или попаднали чужди тела. Неспазването на инструкциите за употреба и монтаж, както и нормалното износване, също не се покриват от гаранцията.

Сервис

Имате технически въпроси? Рекламация? Нуждаете се от резервни части или ръководство за употреба? В секция „Сервис“ на сайта на Güde GmbH & Co. KG (www.guede.com) ще ви съдействаме бързо и без излишни формалности. Помогнете ни да ви помогнем. За да можем да идентифицираме уреда ви при рекламация, са ни необходими серийният номер, артикулният номер и годината на производство. Всички тези данни ще намерите на табелката с данни. За да са ви винаги подръка, моля, запишете ги по-долу.

Сериен номер
Артикулен номер
Година на производство

Важна информация за клиента

Моля, имайте предвид, че връщането на уреда — както в рамките, така и извън гаранционния срок — по принцип трябва да се извършва в оригиналната опаковка. Така ефективно се предотвратяват излишни транспортни повреди и последващите, често спорни, процедури по уреждането им. Само в оригиналния кашон уредът е оптимално защитен и се гарантира безпроблемна обработка.

План за инспекция и поддръжка

Редовен период на поддръжка		Преди всяко пускане в експлоатация	След 1 месец	След 3 месеца	След 6 месеца	След 12 месеца	в края на сезона
			20 Работни часа	50 Работни часа	100 Работни часа	300 Работни часа	
Двигателно масло (15W 40) макс. 0,6 l	Проверка	✓					
	Смяна		✓		✓		✓
Запалителна свещ	Проверка и почистване				✓		
	Смяна					✓	
Въздушен филтър	Проверка	✓					
	Почистете			✓			
	Смяна					✓	
Проверете нивото на бензина		✓					
Проверете предпазните устройства		✓					
Източете резервоара за бензин							✓
Проверете крепежните елементи		✓					
Проверете жилата		✓					
Почистете машината старателно и напръскайте с масло плъзгачите и загревващата плоча		След всяко изваждане от експлоатация					✓

Извършвайте съответната поддръжка в посочения месец или след изтичане на зададените работни часове – което настъпи по-рано.

Отстраняване на неизправности

Проблеми	Причини	Решение
Двигателят не стартира	Кранът за гориво е затворен	Отворете бензиновия кран
	Замърсено гориво	Сменете горивото
	Празен резервоар	Долейте бензин
	Свещта е омаслена или повредена	Почистете или сменете свещта ¹⁵
	Неправилна позиция на лоста за газта	Коригирайте настройката
Ниска мощност	Замърсен въздушен филтър	Почистете или сменете въздушния ¹⁷ филтър
Неравномерна работа, силни вибрации	Разхлабени части или болтови съединения	Изключете двигателя и проверете, след което затегнете съединенията; сменете повредените части