

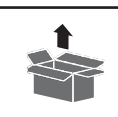

ZERO TURN GZT 1070

95481

Güde



Комплект на доставката



> 20 кг



2



3









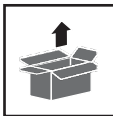

4

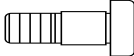

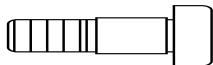
1





a		4x	Лостове за управление
b		4x	
c		4x	
d		2x	Предпазна рамка против преобръщане
e		2x	
f		2x	
g		2x	Седалка
h		2x	
i		2 x	
j		2 x	Ключ за запалване

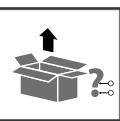

Описание на устройството



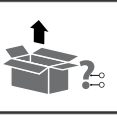

(1) Седналк
Е

(2) **Настройка на височината на рязане EN**
Е

(3) Лост за управление
Е

(4) **Водна връзка**
Е

(5) Косилен апарат Вкл./Изкл.

(6) **Предни гуми**
Е

(7) Ключ за запалване

(8) **Смукач 9**

(9) Предпазна рамка при преобръщане

(10) Косилен апарат (защитен капак)
Е

(11) **Задни гуми**
Е

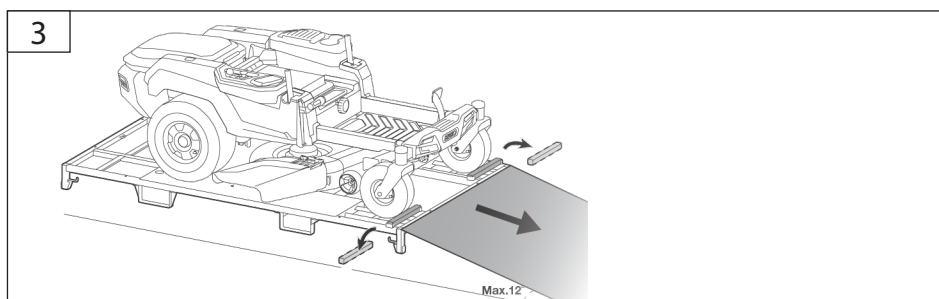
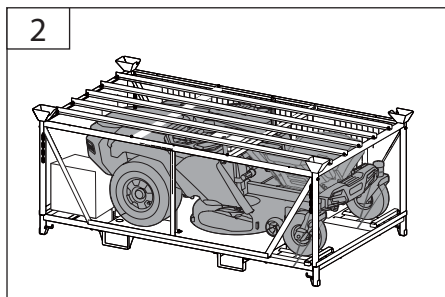
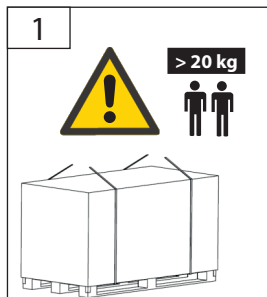

Проверете налягането на въздуха преди пускане в експлоатация / Проверете налягането на въздуха преди пускане в експлоатация / Vérification de la pression d'air avant la mise en service / Controllare la pressione dell'aria prima della messa in funzione / Controleer de luchtdruk voor ingebruikname / Kontrola tlaku vzduchu před uvedením do provozu / Kon-trola tlaku vzduchu pred uvedením do prevádzky / Ellenőrizze a légnymást üzembe helyezés előtt / Sprawdz ciśnienie powietrza przed uruchomieniem / Compruebe la presión del aire antes de la puesta en marcha



- 1
- 2
- г
- х
-

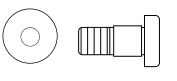
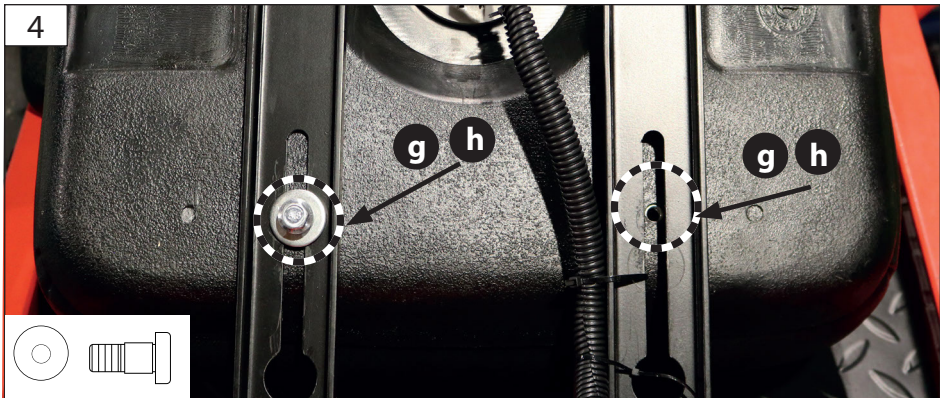
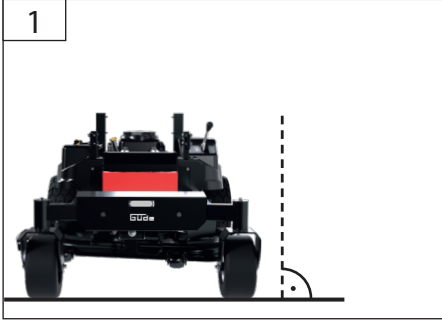



Предпазна рамка

1 4 d e f

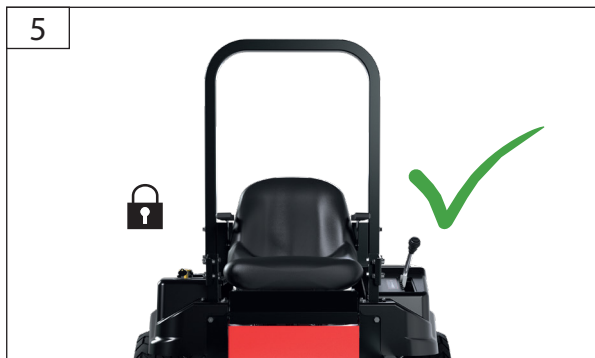
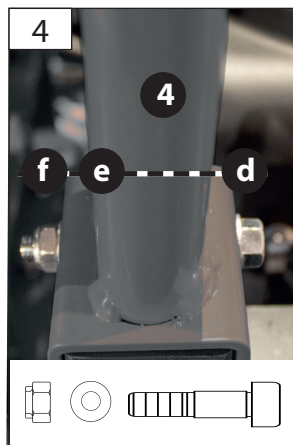
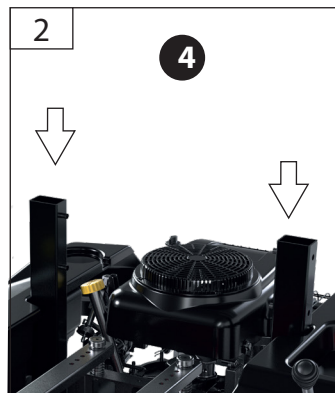

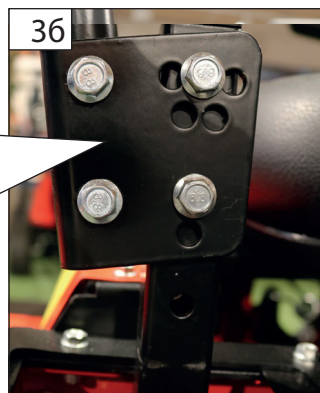
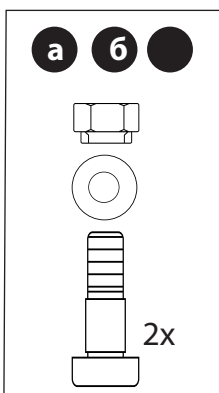
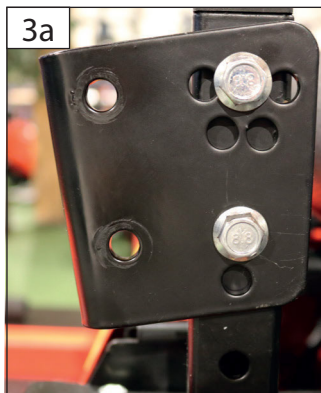

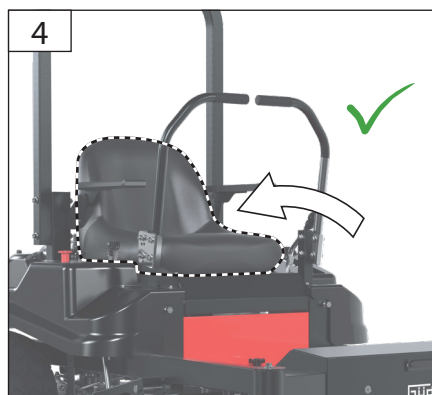
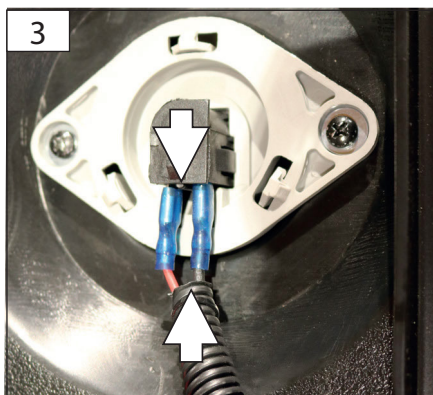
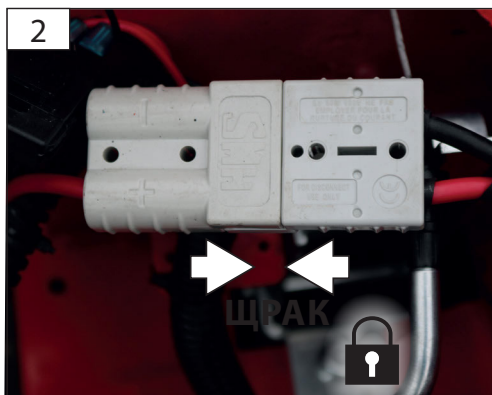
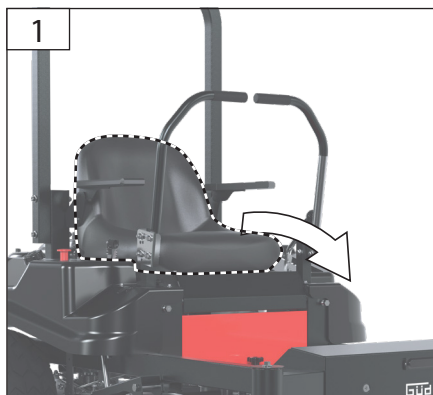

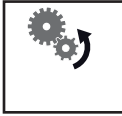

DE Преди първото пускане двигателят трябва

Преди първото пускане двигателят задължително трябва да се напълни с моторно масло. Проверявайте нивото на маслото преди всяко стартиране.

10W-40

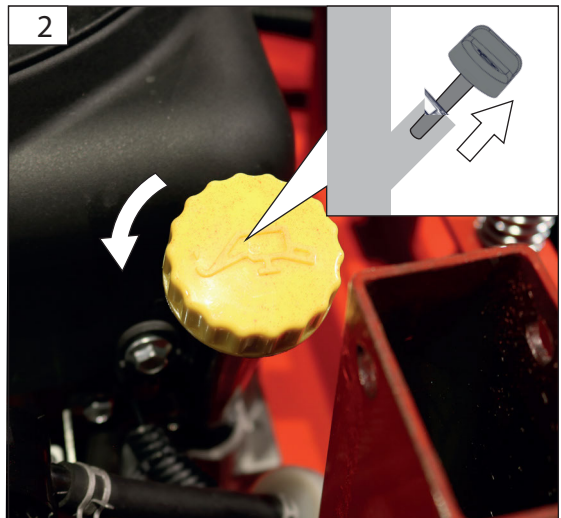

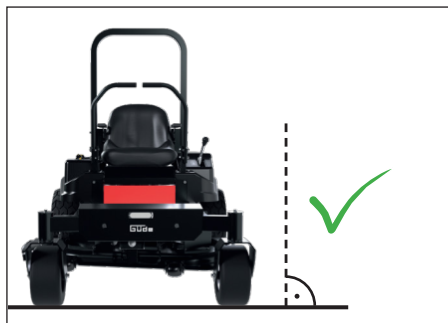
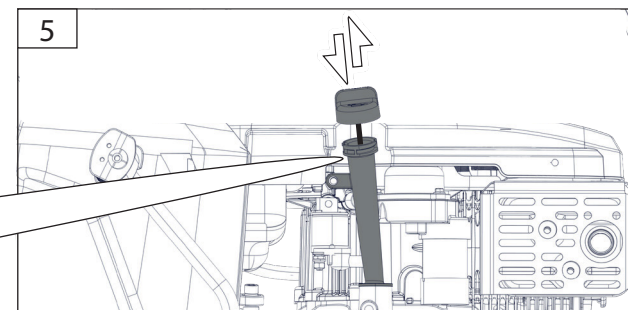
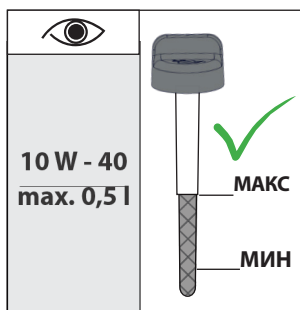
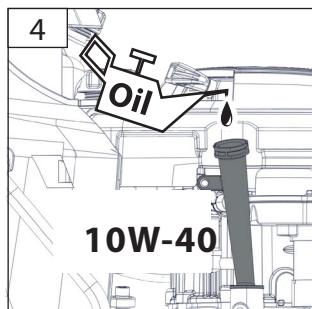
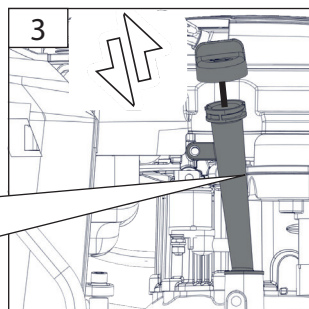
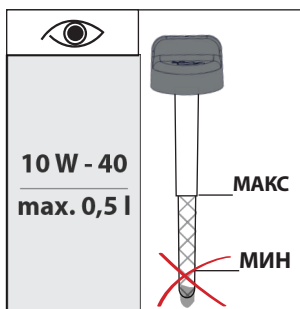
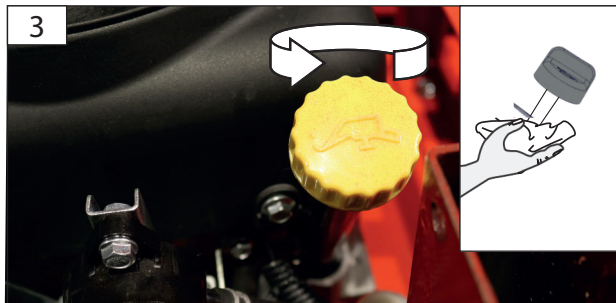
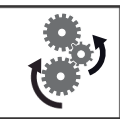



де От съображения за осигуряване на качеството-

с цел гарантиране на качеството всяко устройство преминава пробно пускане и се пълни с моторно масло.

Преди транспортиране маслото се източва отново, но е възможно да останат следи от моторно масло по измервателната пръчка. Въпреки това проверете внимателно нивото на маслото и долейте моторно масло.

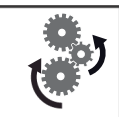

Смукач



Регулиране на височината на косене

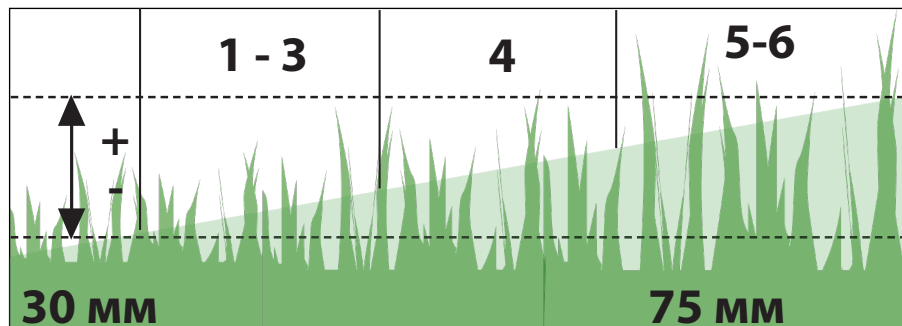
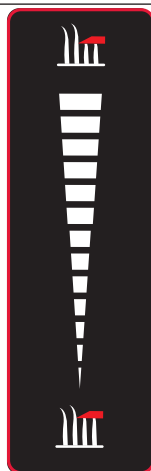



Косачка Вкл./Изкл.

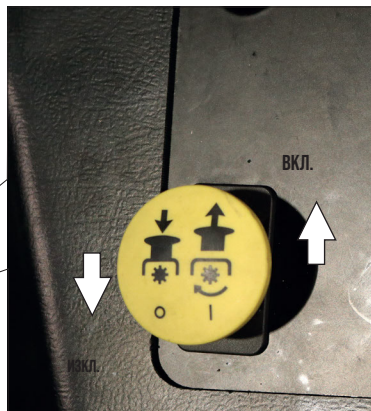

Закључване/откључване на трансмисијата

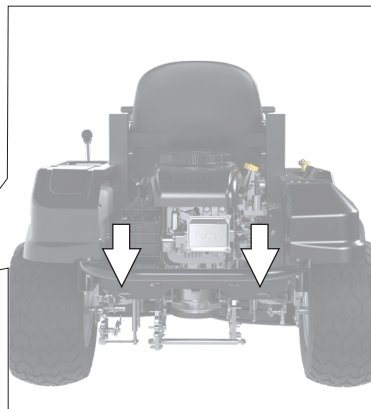
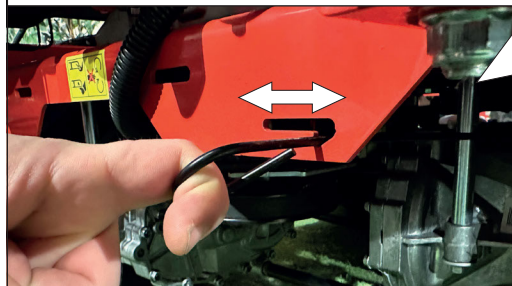

СТОП



ДВИЖЕНИЕ



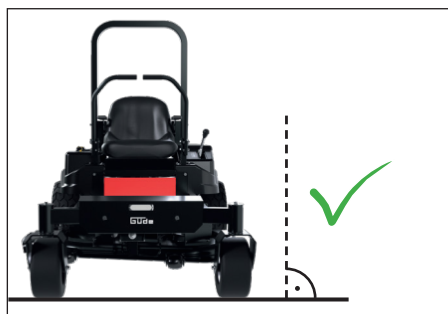
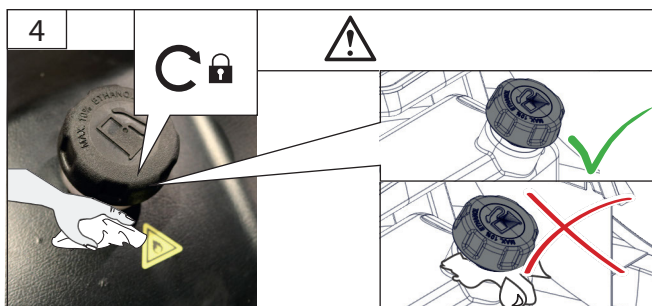
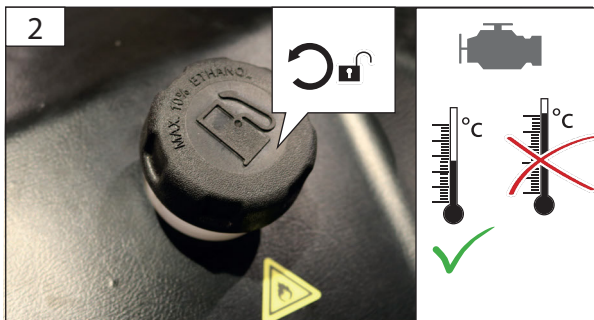
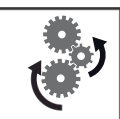



Свободен ход

СТОП



СТОП



СТАРТ



СТАРТ



СТАРТ



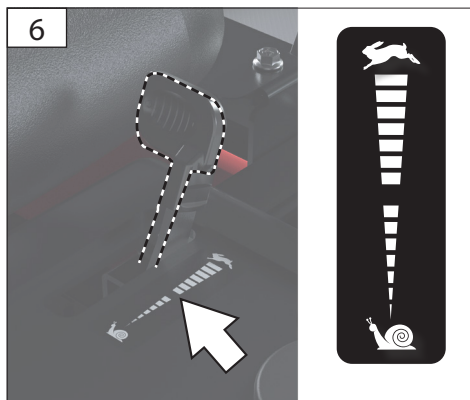
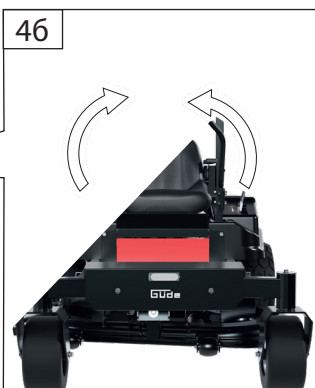
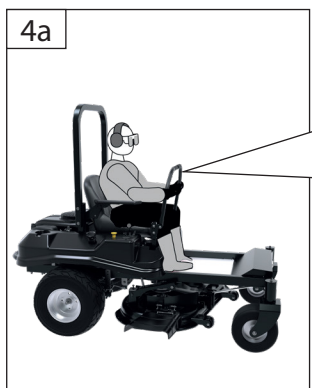
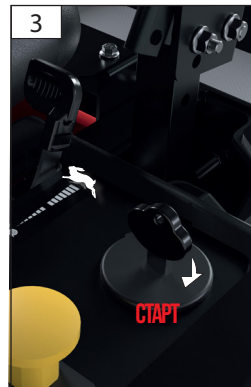
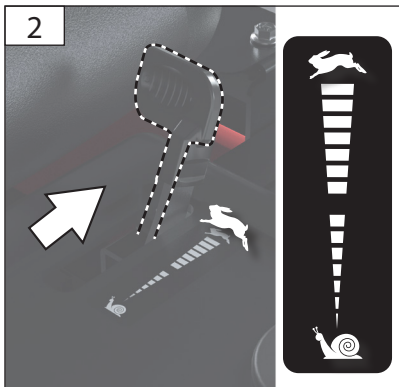

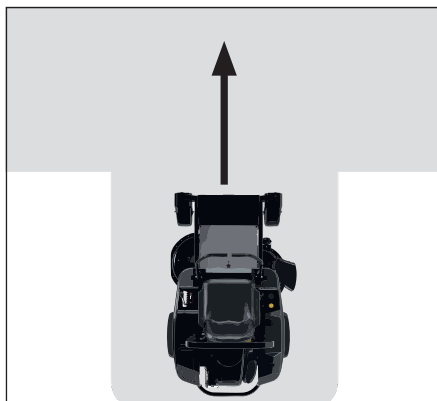
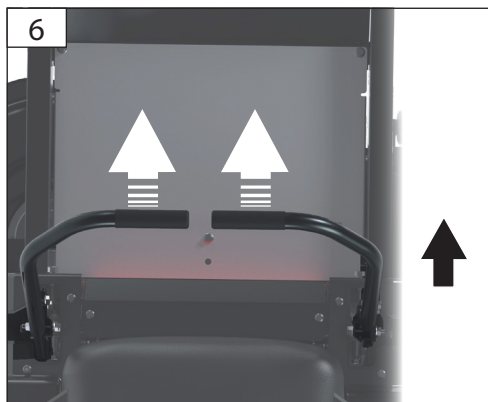

Лост от двете страни напред -> движение напред
E

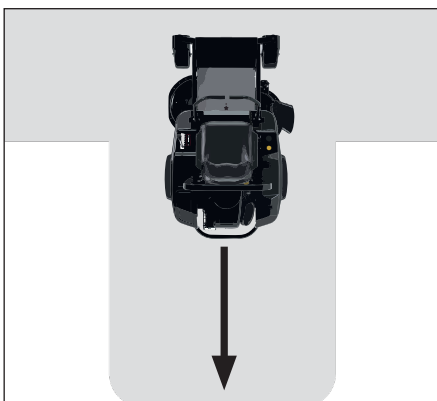
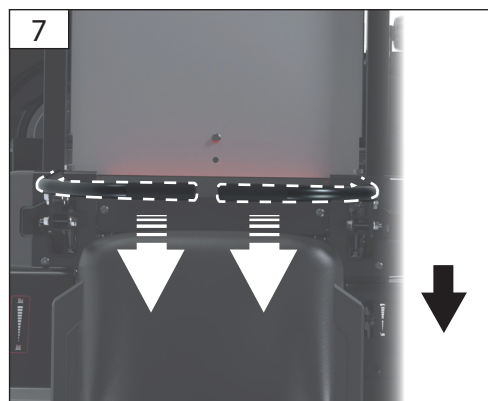

Лостът от двете страни назад -> движение на заден ход

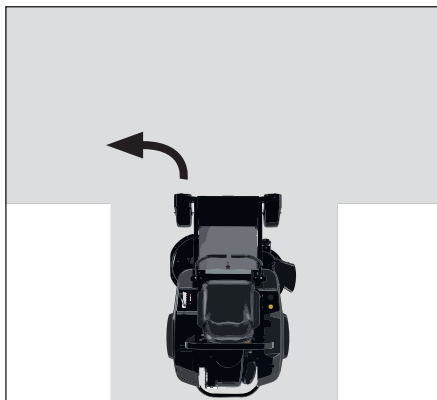
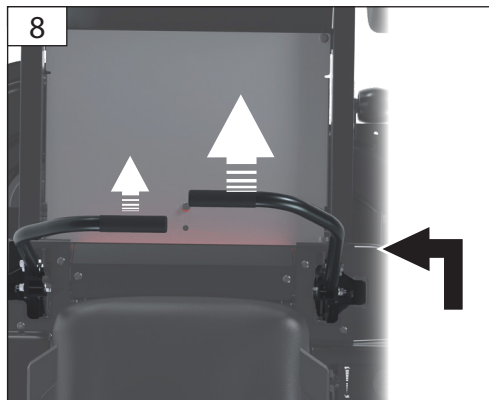

Преместете десния лост напред -> придвижете налявѐ

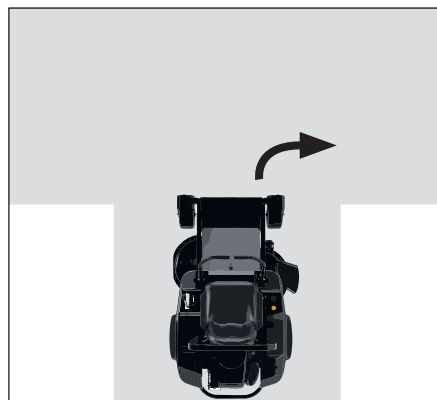

Преместете левия лост -> придвижете надяснѐ

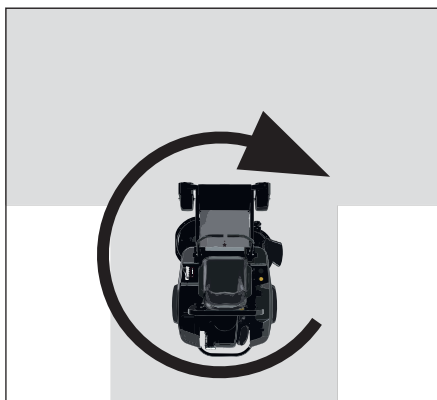
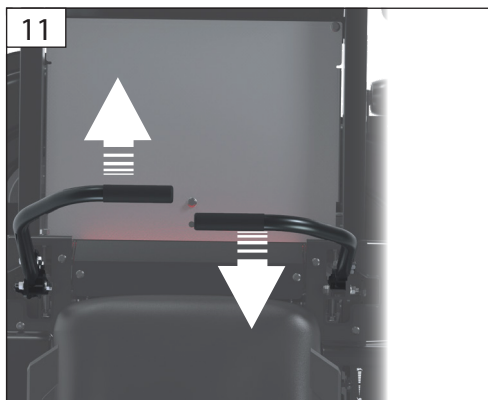
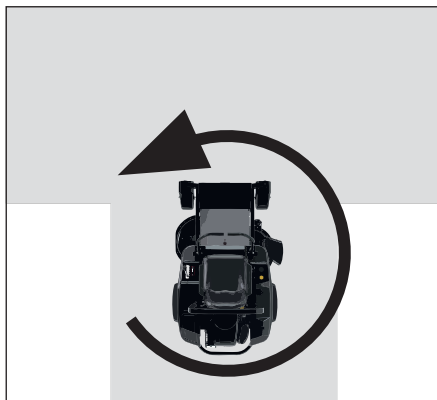
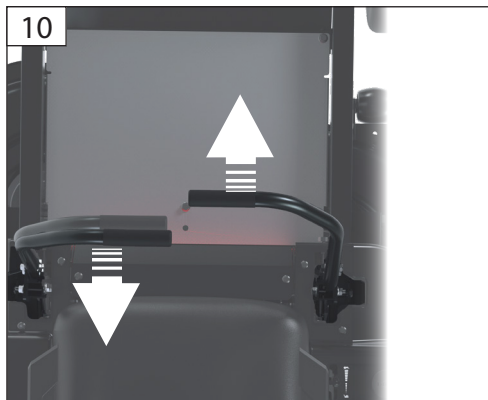

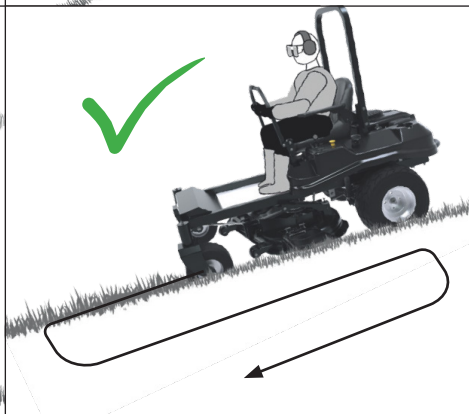
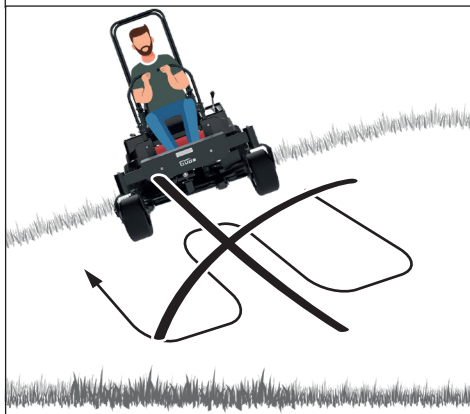
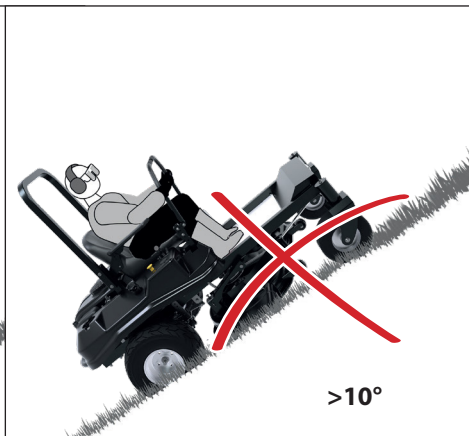
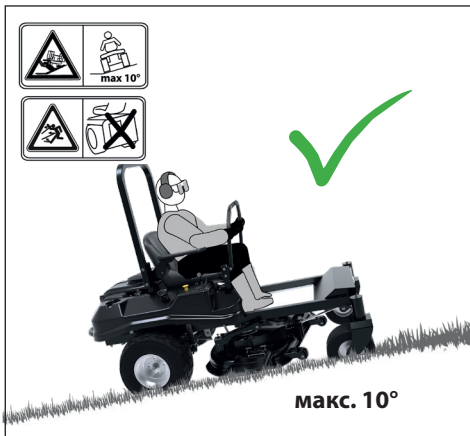



ЧАСТНО

НЕ Е ЧАСТНО

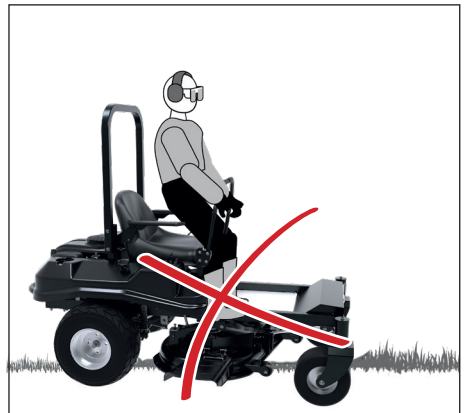
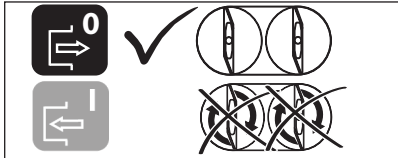
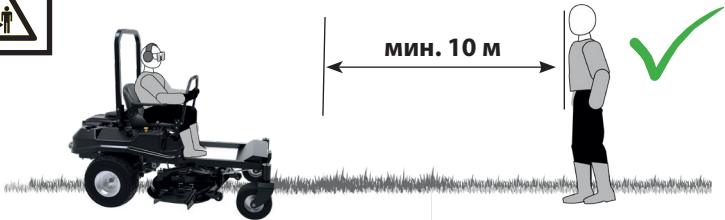

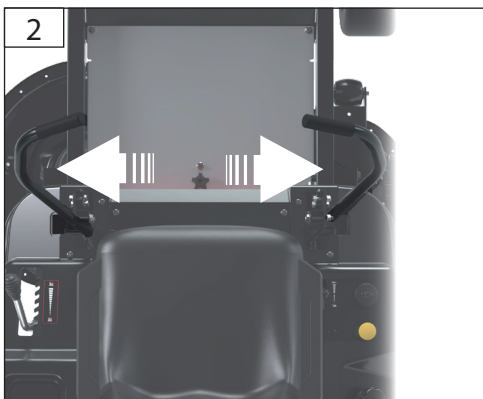
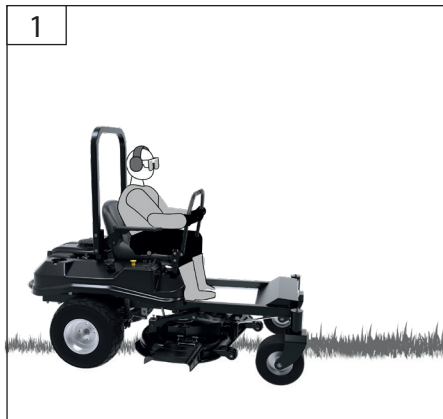

натиснете двата лоста навън -> Спиране

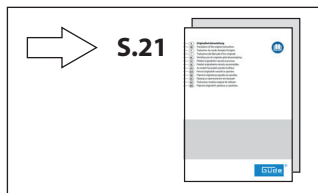
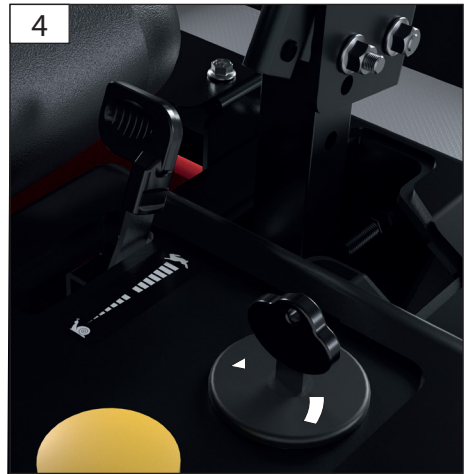
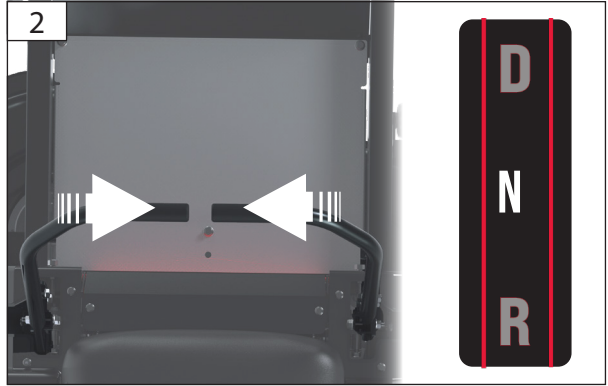

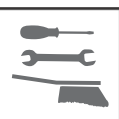

Изхвърляне на страници

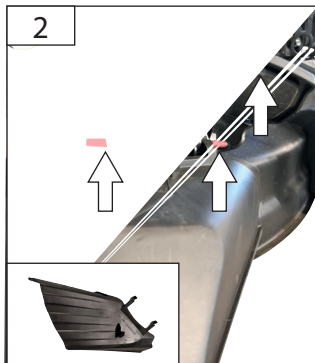

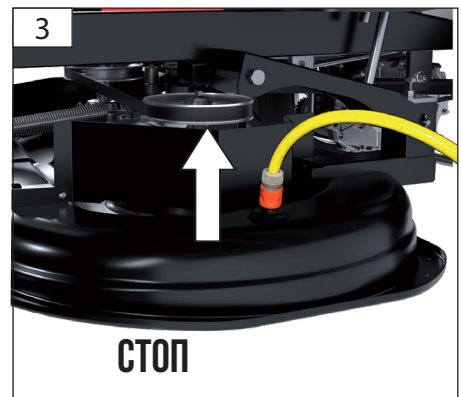
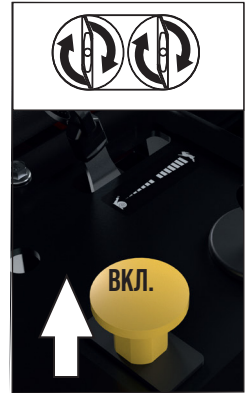
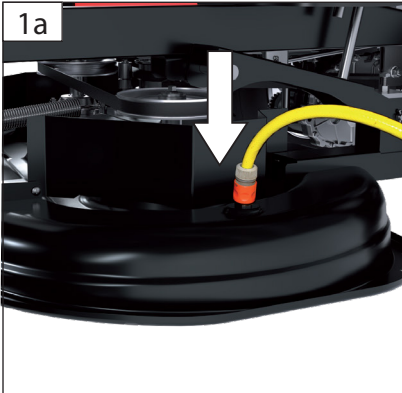
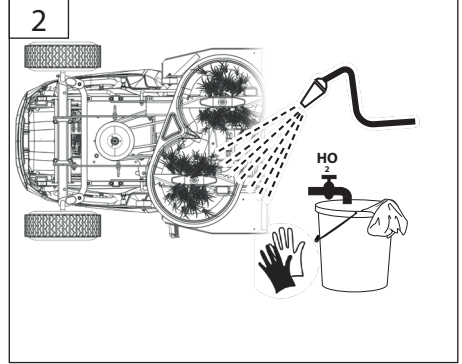
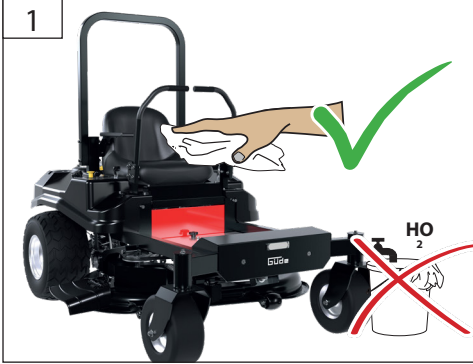

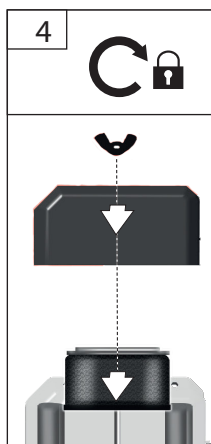
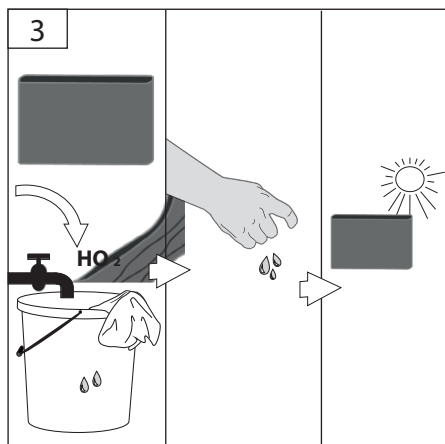
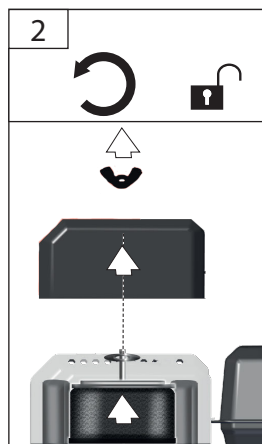
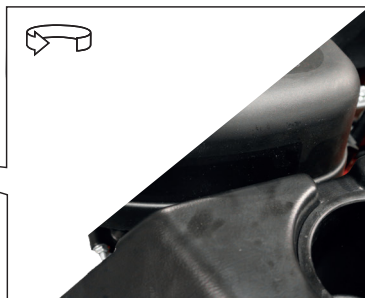
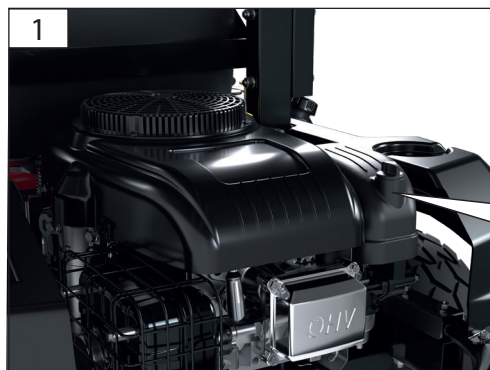
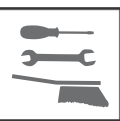

DE Хартиеният филтър се почиства само със сгъстен въздух! Никога не използвайте вода!

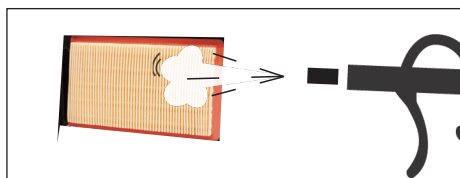

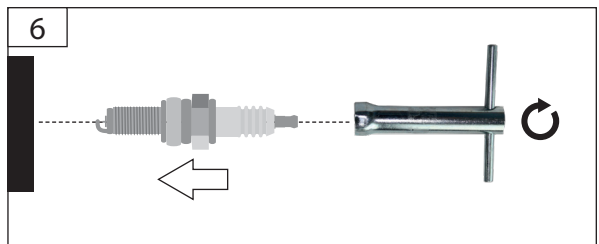
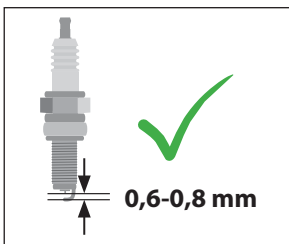
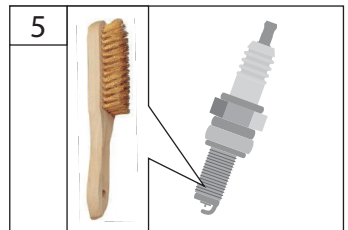
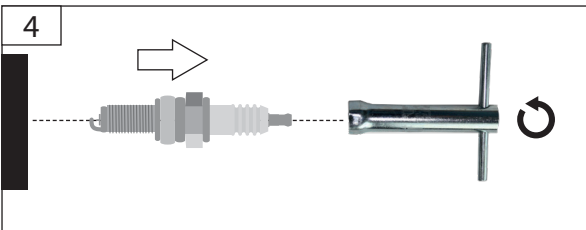
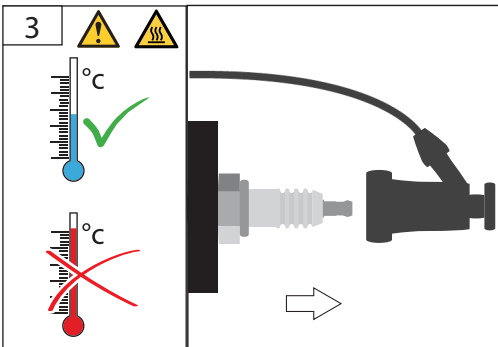
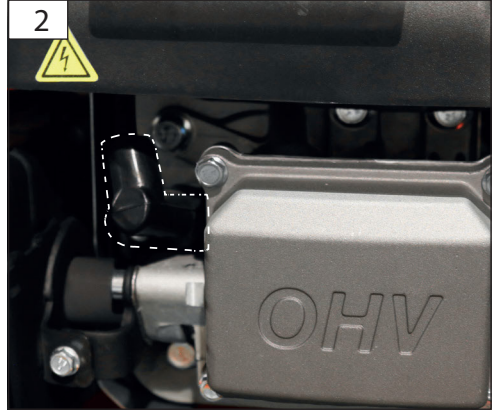
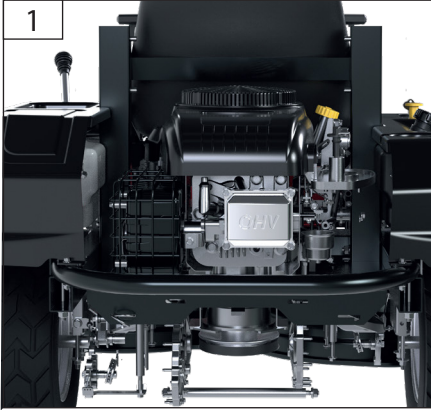

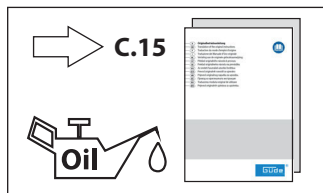
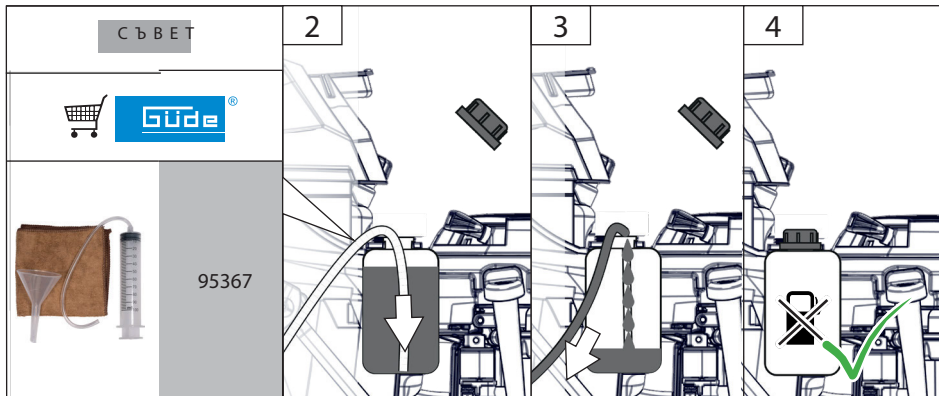
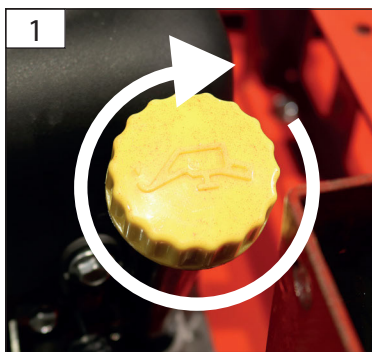
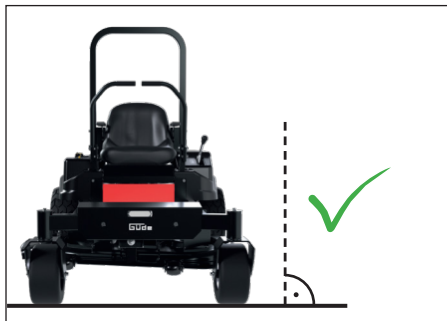
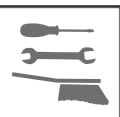

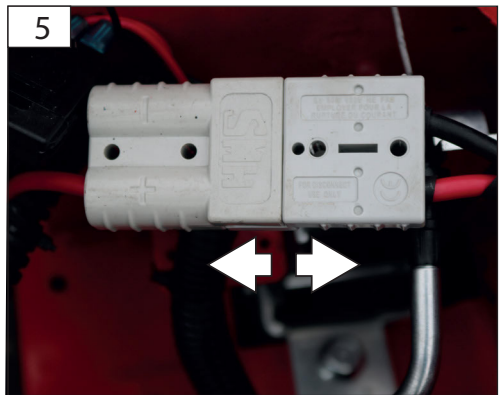
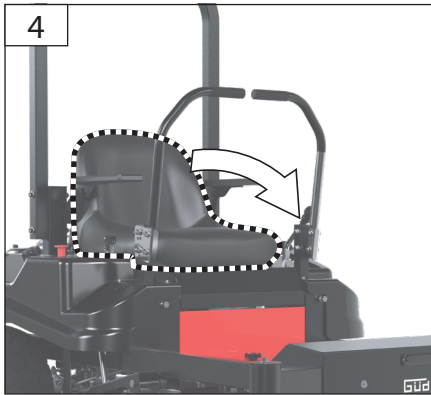
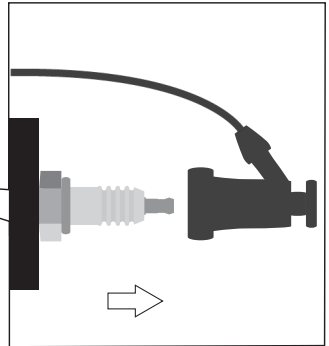
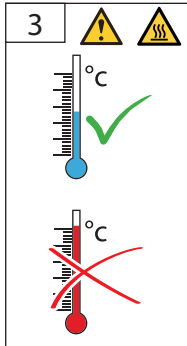
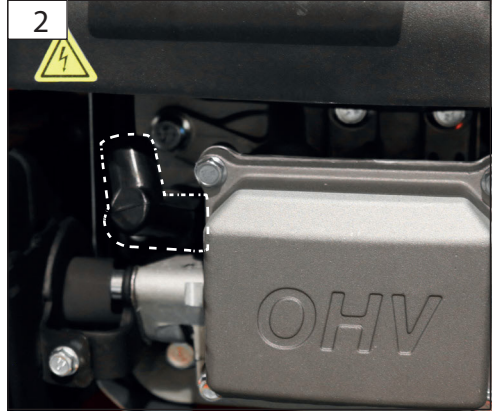
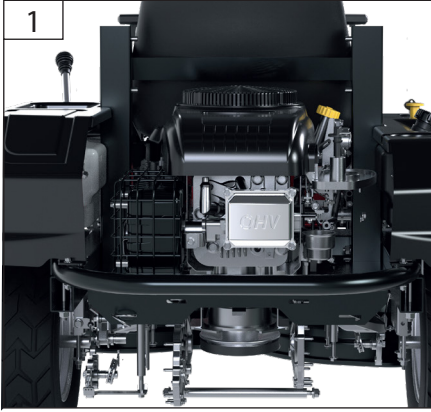
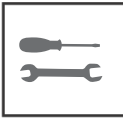

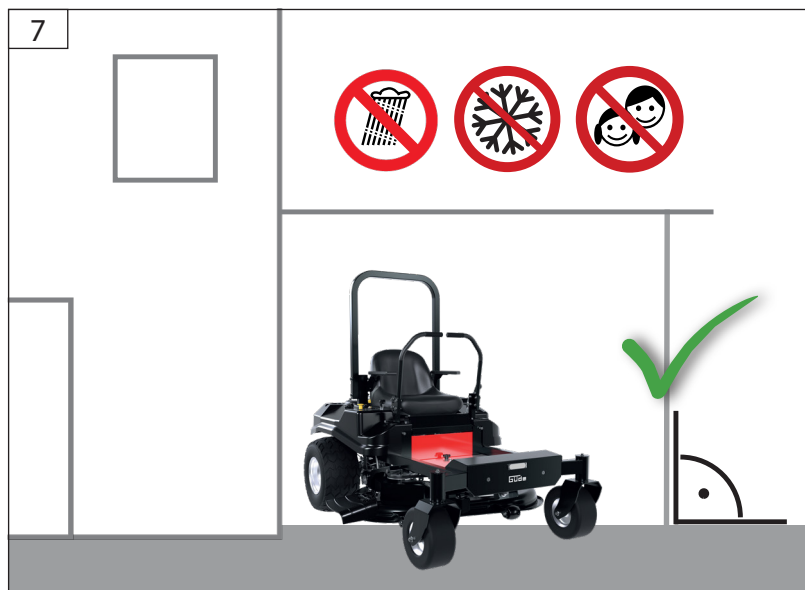
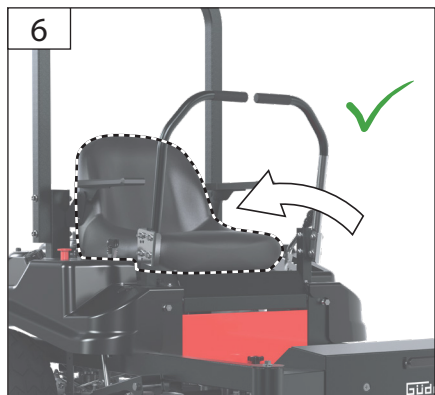

Технически данни

Бензинова косачка		ZERO TURN GZT 1070
Арт. №		95481
Мощност на двигателя		11 kW (14,9 PS)
Работен обем		546 cm ³
Обороти на празен ход		3600 1/мин
Ширина на косене		1070 мм
Регулиране на височината на косене		35 – 75 мм
Обем на коша за трева		150 л
Скорост на движение		3,2 / 8 км/ч
Обем на резервоара		5 л
Гориво		Бензин
Стартираща система		Електрически старт
Моторно масло 0,6 л		10W30
Разход на гориво		5,66 l/h
Размер на задните гуми		18"
Размер на предните гуми		11"
Макс. наклон		10°
Радиус на завиване		0 cm
Размери Д x Ш x В		1886x1238x1099 mm
Тегло нето/бруто		235/166,5kg

Данни за шум и вибрации, ниво на звукова мощност LWA₁₁ = 98 dB (A) Носете защита за слуха!

¹⁾ Неопределеност K=3 dB (A) Посочените стойности са емисионни и не е задължително да представляват едновременно и безопасни стойности за работното място. Въпреки че има връзка между емисионни и имисионни нива, от това не може надеждно да се заключи дали са необходими допълнителни предпазни мерки. Факторите, които влияят на реалното имисионно ниво на работното място, включват особеностите на помещението и други източници на шум, т.е. броя на машините и други съседни работни процеси. Допустимите стойности за работното място могат да се различават в отделните държави. Тази информация има за цел да помогне на потребителя да направи по-точна преценка на опасностите и риска.



Използвайте уреда едва след като сте прочели внимателно и сте разбрали ръководството за употреба. Спазвайте всички указания за безопасност, посочени в него. Отнасяйте се отговорно към околните. Ако имате съмнения относно свързването или работата с уреда, свържете се с обслужването на клиенти.

Употреба по предназначение

Този тракторен косач е подходящ за косене на тревни площи и ливади в частни дворове и хоби градини, както и за полупрофесионална употреба, при спазване на техническите данни и указанията за безопасност. Уредът може да се използва само по предназначение и по начина, описан тук. При неспазване на изискванията, общовалидните разпоредби и указанията в това ръководство, производителят не носи отговорност за причинени щети.

 Използвайте уреда само на открито - и никога в затворени или слабо проветрени помещения.

 Косачката не трябва да се използва за подрязване на храсти, живи плетове или шубраци, нито за рязане и надробяване на увивни растения. Освен това седящата косачка не бива да се използва като дробилка за надробяване на отрезки от дървета и жив плет както и за изравняване на неравности по терена.

Изисквания към оператора

Преди да използва уреда, операторът трябва внимателно да е прочел и разбрал ръководството за експлоатация. Квалификация: Освен подробен инструктаж от компетентно лице не е необходима специална квалификация за работа с уреда.

Минимална възраст: Уредът може да се управлява само от лица, навършили 18 години. Изключение е възможно за непълнолетни, когато използването е в рамките на професионално обучение за придобиване на умения и се извършва под надзора на инструктор. Обучение: За работа с уреда е необходим единствено подходящ инструктаж от компетентно лице и/или запознаване с ръководството за експлоатация. Специално обучение не е необходимо.

Операторът носи отговорност за злополуки или опасности за трети лица. Уверете се, че в опасната зона няма хора.

Поведение при аварийна ситуация

Опасност от нараняване!

Никога не доближавайте ръце или крака до въртящи се части. Винаги стойте на безопасно разстояние от отвора за изхвърляне.

Опасност от изгаряния!

При работа някои части на машината се нагряват силно. Не докосвайте горещи части, напр. двигателя и шумозаглушителя.

Предприемете необходимите мерки за първа помощ според вида на нараняването и възможно най-бързо потърсете квалифицирана медицинска помощ. Предпазете пострадалия от допълнителни увреждания и го успокойте. За евентуален инцидент на работното място винаги трябва да има подръка аптечка съгласно DIN 13164. Използваните материали от аптеката незабавно се допълват.

Когато повиквате помощ, посочете следното

1. Място на инцидента
2. Вид на инцидента
3. Брой пострадали
4. Вид на нараняванията

Символи



Прочетете ръководството за експлоатация



Носете защитни очила!
Носете защита за слуха!



Носете предпазни обувки със стоманени бомбета!



Носете защитни ръкавици!



Носете прилепнало облекло



Предупреждение: запалими вещества



Предупреждение: опасно електрическо напрежение



Внимание: гореща повърхност



Общи предупреждения за опасност: прочетете ръководството за употреба



Преди всякаква работа по уреда изключете двигателя и извадете накрайника на запалителната свещ



Опасност от изхвърчащи части при работещ двигател – спазвайте безопасна дистанция от хора
Уверете се, че в опасната зона няма хора



Риск от нараняване от въртящи се ножове или части – спазвайте безопасна дистанция



Преди всякаква работа по уреда извадете ключа за запалване и спазвайте указанията в това ръководство

	Никога не използвайте уреда без кош/торба за събиране. Опасност от изхвърчащи части при работещ двигател
	Опасност от преобръщане – работата по стръмни наклони може да е опасна. Спазвайте указанията в това ръководство.
	Предупреждение за наранявания на ръцете и краката
	Никога не посягайте към въртящи се части— ване - опасност от порязване
	Ръчна спирачка
	1 Изключете двигателя 2 Работа 3 Стартване
	Смучач
	Спускане и повдигане на косилния апарат
	5-степенно регулиране на височината на косене
	Скоростен лост
	Пазете от влага
	Ниво на звукова мощност

1. Общи указания за безопасност

Внимание! Прочетете всички указания и инструкции за безопасност. Неспазването им може да доведе до токов удар, пожар и/или тежки наранявания.

Запазете всички указания и инструкции за безопасност за бъдеща справка.

1.1.1 Безопасност на работното място

- а) Поддържайте работната зона чиста и добре осветена. Безпорядъкът или недостатъчно осветените работни места могат да доведат до инциденти

- в) водят.
- б) Не работете с уреда в среда с риск от експлозия, където има запалими течности, газове или прах. Уредът може да образува искри, които могат да запалят праха или парите.
- в) Дръжте деца и други лица на разстояние по време на работа с уреда. Разсейването може да доведе до загуба на контрол над уреда.
- г) Преди да започнете работа, запознайте се с всички устройства и органи за управление, както и с функциите им.

1.1.3 Безопасност на хората

- а) Бъдете внимателни, следете какво правите и работете с уреда разумно. Не използвайте уреда, ако сте уморени или сте под въздействието на наркотици, алкохол или лекарства. Дори миг невнимание при работа с уреда може да доведе до сериозни наранявания.
- б) Носете лични предпазни средства и винаги използвайте защита за слуха. Личните предпазни средства – като противоплъзгащи предпазни обувки, защитни очила, предпазни ръкавици, прилепнало облекло, дълъг панталон и защитна каска – според вида и употребата на уреда, намаляват риска от наранявания.
- в) Предотвръщайте неволно включване. Уверете се, че уредът е изключен и ключът за запалване е изваден, а при по-дълъг престой или при обслужване, почистване и др. е изваден и найкрайникът на свещта. Така се предотвратява случайно стартиране на уреда.
- д) Отстранете инструментите за настройка или гаечните ключове, преди да стартирате уреда. Инструмент или ключ, оставен в въртяща се част, може да причини наранявания.
- е) Уверете се, че в работната зона няма хора, особено деца, или животни.
- ж) Проверете терена, на който ще се използва уредът, и отстранете всички предмети, които могат да бъдат захванати и изхвърлени. Така ще избегнете риск за хората и повреди по уреда.
 - 1 Използване и обслужване на уреда а) Не претоварвайте уреда. За работата си използвайте уред, предназначен за тази цел. С подходящия уред работете по-добре и по-безопасно в посочения диапазон на мощност.
- г) Не използвайте уред с повреден ключ за включване/изключване или други дефектни части. Уред, който не може да се включва или изключва,

- е опасен и трябва да бъде ремонтиран.
- c) Съхранявайте неизползваното устройство на място, недостъпно за деца. Не позволявайте на хора да използват устройството, ако не са запознати с него или не са прочели тези инструкции. Устройството е опасно, когато се използва от неопитни лица.
- d) Поддържайте устройството грижливо. Проверявайте дали подвижните части работят безупречно и не заяждат, както и дали има счупени или повредени компоненти, които биха нарушили работата на устройството. Преди употреба ремонтирайте повредените части. Много инциденти се дължат на лошо поддържане.
- e) Поддържайте уреда с инструменти остри и чисти.
- f) Използвайте устройството, принадлежностите, работните инструменти и т.н. съгласно тези указания. Съобразявайте се с условията на работа и конкретната задача. Употребата на устройството извън предназначението му може да доведе до опасни ситуации.
- g) Уредът не е одобрен за превоз на хора. Не превозвайте пътници.

1.1.5 Сервиз

Поверявайте ремонта на уреда само на квалифицирани специалисти и използвайте единствено оригинални резервни части. Така се гарантира запазването на безопасността на уреда. Преди всяка употреба извършвайте визуална проверка. Започвайте работа само с изправен уред. Повредените части трябва да бъдат подменени преди използване на уреда.

Специфични указания за безопасност за уреда

- Никога не променяйте фабрично зададените настройки на двигателя.
- Защитните устройства са за Вашата безопасност и трябва винаги да са изправни. Не правете промени по защитните устройства и не заобикаляйте действието им. Защитни устройства са: кош за събиране на трева/изхвърлящ капак/покривало на ножа. Тези части Ви предпазват от наранявания от режещия нож или от изхвърлени предмети. Уредът може да се използва само с монтиран кош за трева, заедно с изхвърлящия канал и изхвърлящия капак.
- Никога не зареждайте гориво при работещ или горещ двигател. Зареждайте уреда с изправен кош за трева и искри и не пушете.
- Носете предпазни очила и защита за слуха. Препоръчва се и допълнителна защитна екипировка за глава, ръце, крака и стъпала. Подходящото защитно облекло намалява риска от нараняване от изхвърлящи части и др.

- Не косете по склонове с наклон над 10°. Работата по склонове е опасна; уредът може да се преобърне или да поднесе. По склонове потегляйте и спирайте възможно най-плавно; при спускане оставайте двигателя включен и се движете бавно. Никога не се движете напречно на склона, а само нагоре и надолу. Никога не се опитвайте да използвате непълна машина или такава с неразрешена модификация. Тези уреди не са предназначени да се използват от лица без достатъчен опит и/или познания или от лица с ограничени физически, сетивни или умствени способности, освен ако са под наблюдението на лице, отговорно за тяхната безопасност, или са получили от него указания как да използват уредите.

Лица под 18 години нямат право да работят с уреда.

Избягвайте работа с уреда при лоши метеорологични условия, особено при опасност от гръмотевици.

- Внимание! Местните разпоредби може да ограничават използването на седящата косачка.
- Преди употреба е необходимо да преминете обучение.
- При транспортиране обезопасете добре уреда, за да предотвратите повреди и наранявания.
- Имайте предвид: неправилната поддръжка, използването на несъвместими резервни части или премахването/модифицирането на предпазните устройства може да доведе до повреди на уреда и тежки наранявания на работещия с него.
- Редовно проверявайте дали режещият инструмент спира да се върти, когато двигателят е на празен ход.
- Съхранявайте горивото само в одобрени за целта съдове и никога в близост до източници на топлина (напр. печки или бойлери).

Внимание! Уредът не е одобрен за движение по пътищата !



Предупреждение!

Прочетете всички указания и инструкции за безопасност, включително тези в приложената брошура. Неспазването им може да доведе до токов удар, пожар и/или тежки наранявания.

Запазете всички указания и инструкции за безопасност за бъдеща справка.

Този уред не е предназначен за използване от лица (включително деца) с ограничени физически, сетивни или умствени способности или при липса на опит и/или знания, освен ако са под надзора на лице, отговорно за тяхната безопасност, или са получили от него указания как да използват уреда.

пълнолетно лице ги наблюдава или им е дало указания как да използват уреда. Децата трябва да са под надзор, за да се гарантира, че няма да играят с уреда.

Преди всякаква работа по уреда

Предпазете се от наранявания.

Преди всякаква работа по уреда:

- Изключете двигателя

- Извадете ключа за запалването

- Задействайте ръчната спирачка

-Изчакайте, докато всички движещи се части напълно спрат; двигателят трябва да е изстинал.

-Извадете капачката/накрайника на запалителната свещ от двигателя, за да не е възможно неволно стартиране.

След работа с уреда

Изпускайте уреда едва след като сте изключили двигателя, задействали ръчната спирачка и сте извадили ключа за запалването.

Акумулатор

Внимание! Опасност от отравяне и нараняване поради акумулаторна киселина. Носете предпазни очила и защитни ръкавици. Избягвайте контакт на кожата с акумулаторната киселина. Ако киселина попадне по лицето или в очите, незабавно изплакнете със студена вода и потърсете лекар. Ако по невнимание сте погълнали акумулаторна киселина, изпийте много вода и веднага потърсете лекар. Съхранявайте батерията на място, недостъпно за деца. Никога не наклоняйте батерията, тъй като може да протече електролит. Предайте останалия електролит на вашия търговец или на фирма за обезвреждане на отпадъци.

Внимание! Опасност от пожар, експлозия и корозия поради батерийна киселина и изпаренията ѝ.

Почистете незабавно частите на уреда, върху които е попаднал електролит. Батерийната киселина е корозивна. Не пушете и дръжте далеч запалими и нагорещени предмети. Зареждайте батерии само в добре проветрени и сухи помещения.

Възможно късо съединение при работа по батерията

Не поставяйте инструменти или метални предмети върху батерията. Спазвайте реда на монтаж при раз- и **свързване на батерията.**

Разкачане на батерията

Първо червеният кабел (+), после черният кабел

(-) свържете.

Свързване на батерията

Първо черният кабел (-), после червеният кабел (+) разкачете.

Експлоатация

Моля, спазвайте законовите изисквания за защита от шум, които могат да се различават според местните разпоредби.

Поддръжка

Пред да извършвате каквато и да е работа по уреда, изключете двигателя, извадете ключа за запалването и свалете капачката на запалителната свещ. Активирайте и ръчната спирачка. **Изчакайте всички въртящи се части да спрат напълно и уредът да се охлади.**

Само уред, който се поддържа и обслужва редовно, може да бъде надежден и ефективен помощник. Пропуски в поддръжката и грижата могат да доведат до непредвидими инциденти и наранявания.

Поддържайте машината винаги чиста, особено зоните около резервоара и двигателя. Почиствайте изхвърлянето на трева и корпуса след всяка употреба.

Смазвайте всички подвижни части с екологично масло. Никога не използвайте грес!

Проверявайте редовно торбата за събиране за износване, повреди и стареене.

Ремонтите да се извършват само от квалифициран сервизен персонал.

Използвайте само оригинални аксесоари и оригинални резервни части.

Всички настройки и дейности по поддръжката, които не са описани в това ръководство, трябва да се извършват от специализиран сервиз или от отдела за обслужване на клиенти.

Внимание! Затъпени, повредени или формиранни ножове трябва да се сменят незабавно. Работата с повреден нож е забранена. Свържете се със специализиран сервиз или с отдела за обслужване на клиенти.

Почистване и съхранение

Внимание! Преди почистване и съхранение винаги изключвайте двигателя, изваждайте ключа за запалване и сваляйте кабела на свещта, както и задействайте ръчната спирачка.

Почиствайте седалковата косачка за трева по възможност веднага след косене.

Поставете уреда върху стабилна и равна повърхност.

Преди прибиране за съхранение изпразнете резервоара за бензин и горивната система.

Съхранявайте уреда и неговите принадлежности на

на тъмно, сухо и защитено от замръзване място, недостъпно за деца.

Гаранция

Гаранционният срок е 12 месеца при професионална употреба, 24 месеца за потребители и започва да тече от датата на закупуване на уреда.

Гаранцията покрива единствено дефекти, причинени от материални или производствени несъответствия. При предявяване на гаранционна претенция трябва да се приложи оригиналният документ за покупка с посочена дата на продажба.

От гаранцията се изключват неправилни начини на употреба, напр. претоварване на уреда, прилагане на сила, повреди от външно въздействие или от чужди тела. Неспазването на инструкциите за експлоатация и нормалното износване също не се покриват от гаранцията.

Сервиз

Имате технически въпроси? Рекламация? Нуждаете се от резервни части или инструкция за експлоатация? В секция „Сервиз“ на сайта на Güde GmbH & Co. KG (www.guede.com) ще ви съдействаме бързо и без излишни формалности. Помогнете ни да ви помогнем. За да идентифицираме уреда ви при рекламация, са ни необходими серийният номер, артикулният номер и годината на производство. Всички тези данни ще откриете на табелката с данни.

Сериен номер:

Артикулен номер:

Година на производство:

Тел.: +49 (0) 79 04 / 700-360

Факс: +49 (0) 79 04 / 700-51999

Имейл: service@guede.com

Изхвърляне



Използвани батерии, стари електроуреди и отпадъчно електрическо и електронно оборудване не бива да се изхвърлят заедно с битовите отпадъци. Те трябва да се събират и предават отделно. Преди изхвърляне извадете от уредите старите батерии, акумулатори и лампи. Информирайте се в местната администрация или при вашия специализиран търговец за рециклиращи центрове и пунктове за събиране. Според местните разпоредби търговците могат да са длъжни да приемат безплатно обратно използвани батерии и старо електрическо и електронно оборудване. Като преизползвате и рециклирате старите си батерии и електроуреди, допринасяте за намаляване на нуждата от суровини. Използваните батерии (особено литиево-йонните), както и старите електро- и електронни уреди съдържат ценни материали за повторна употреба, които при неправилно изхвърляне могат да окажат неблагоприятно влияние върху околната среда и вашето здраве. Преди предаване за изхвърляне изтрийте всички лични данни, които може да се съхраняват на старото устройство.

Батерии

Изхвърляйте само чрез автосервиси, специализирани пунктове за прием или места за събиране на опасни отпадъци. Проверете в местната община.

План за инспекции и поддръжка

Редовен период на поддръжка		Преди всяко пускане в експлоатация	След 1 месец	След 3 месеца	След 6 месеца	След 12 месеца	След 24 месеца
			5 Работни часове	25 Работни часове	50 Работни часове	100 Работни часове	250 Работни часове
Моторно масло (10W-30)	Проверка	X					
	Смяна		X		X		
Въздушен филтър	Проверка	X					
	Смяна				X		
Запалителна свещ	Проверка и почистване					X	
	Смяна						X

Извършвайте съответната поддръжка в посочения месец или след изтичане на зададените работни часове – което настъпи първо.

Отстраняване на неизправности

Неизправност	Причина	Решение
Двигателят не стартира	Неправилна последователност при стартиране	Проверете процедурата по стартиране
	Смукачът не е задействан	Задействайте смукача
	Недостиг на гориво Няма водач на седалката	Долейте гориво Седнете на седалката и стартирайте машината
	некачествено гориво, съхранение без източване на резервоара, неподходящ вид бензин	Източете резервоара и карбуратора. Налейте пресен бензин.
	Свещта е замърсена (нагар по електродите), прекалено голям електроден луфт	Почистете свещта, проверете топлинния ѝ диапазон и при нужда я сменете; настройте 0,6–0,8 мм
Свещта е мокра от бензин (двигателят е задавен).	Подсушете свещта и я поставете отново.	
Тревата не се коси както трябва	Ножът е затъпен	Заточете ножа или го сменете
Тревата не се събира	Каналът е запушен, кошът за трева е пълен, тревата е прекалено мокра, скоростта е твърде висока	Почистете изхвърлящия канал, изпразнете коша за трева, косете при сухо време, изберете по-ниска предавка

Отстраняване на неизправности

Неизправност	Причина	Решение
Косачката не стартира с електростарт	Батерията е разредена	Заредете батерията
	Изгорял предпазител	Сменете предпазителя
Проблеми при стартиране/неравномер на работа на двигателя	Проблеми с карбуратора	Почистете или сменете въздушния филтър. Източете резервоара за гориво и карбуратора. Налейте прясно бензин.
Спад на мощността на двигателя по време на косене	Скоростта на движение е твърде висока спрямо височината на косене	Намалете скоростта на движение и увеличете височината на косене
Силни вибрации по време на работа	Проблеми с ножа	Свържете се със сервис
Недостатъчна спирачна ефективност	Спирачката вече не е правилно регулирана	