



Eco Wheeler
390 1,6 R
#95495

Güde



Съдържание на комплекта

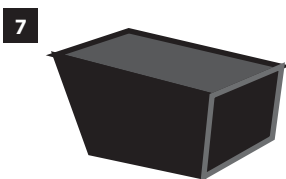
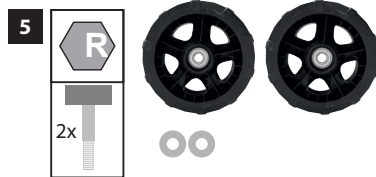
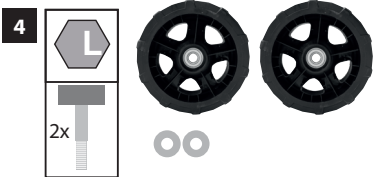

Описание на уреда



(1a) Резервоар за гориво

EN Резервоар за гориво FR Резервоар за гориво
 IT Резервоар за гориво ES Резервоар за гориво
 NL Резервоар за гориво CZ Резервоар за гориво
 SK Резервоар за гориво PL Резервоар за гориво
 HU Резервоар за гориво

(1b) Реверсивен стартер

EN Ръчен стартер (с въже) FR Реверсивен стартер
 IT Реверсивен стартер ES Реверсивен стартер NL
 Реверсивен стартер CZ Реверсивен стартер SK
 Реверсивен стартер PL Реверсивен стартер HU
 Ръкохватка за стартиране (с въже)

(1c) Масломерна пръчка

EN Масломерна пръчка FR Масломерна пръчка IT
 Масломерна пръчка ES Масломерна пръчка NL
 Масломерна пръчка CZ Масломерна пръчка SK
 Масломерна пръчка PL Масломерна пръчка HU
 Масломерна пръчка

(2a) Горна ръкохватка за водене

EN Горна ръкохватка за водене FR Горна ръкохватка за
 водене IT Горна ръкохватка за водене ES Горна
 ръкохватка за водене NL Горна ръкохватка за водене
 CZ Горна ръкохватка за водене SK Горна ръкохватка за
 водене PL Горна ръкохватка за водене HU
 Горна
 ръкохватка за водене

(2b) Предпазен прекъсвач (Deadman)

EN Предпазен прекъсвач (Deadman) FR Предпазен
 прекъсвач (Deadman) IT Аварийно-стоп превключвател
 ES Предпазен прекъсвач (Deadman) NL Предпазен прекъсвач
 (Deadman) CZ Предпазен прекъсвач (Deadman) SK
 Предпазен прекъсвач (Deadman) PL Предпазен прекъсвач
 (Deadman) HU Предпазен прекъсвач (Deadman)

HU

Описание на уреда

(3) Долна водеща ръкохватка

(4) Торба за събиране

(5) Кабелни скоби
E

(6) Ключ за запалителна свещ
E

8

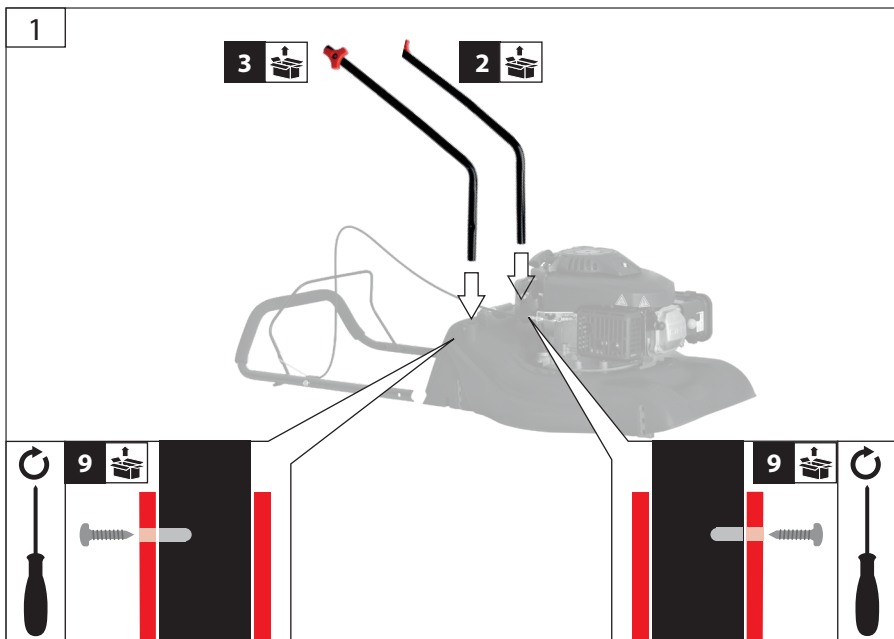
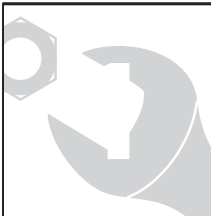

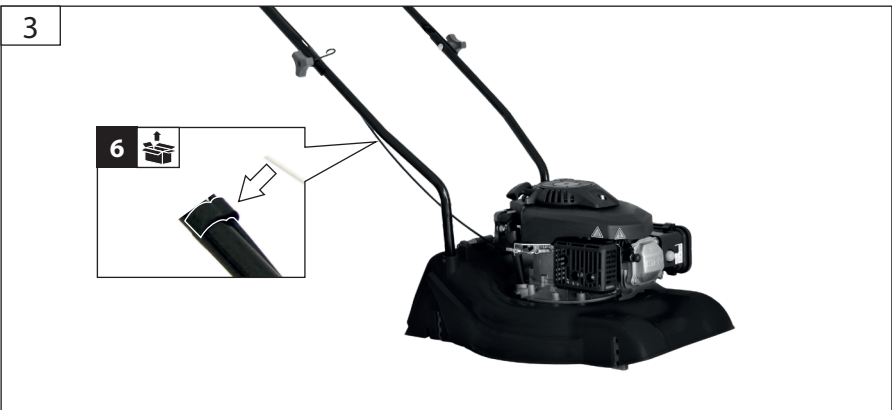
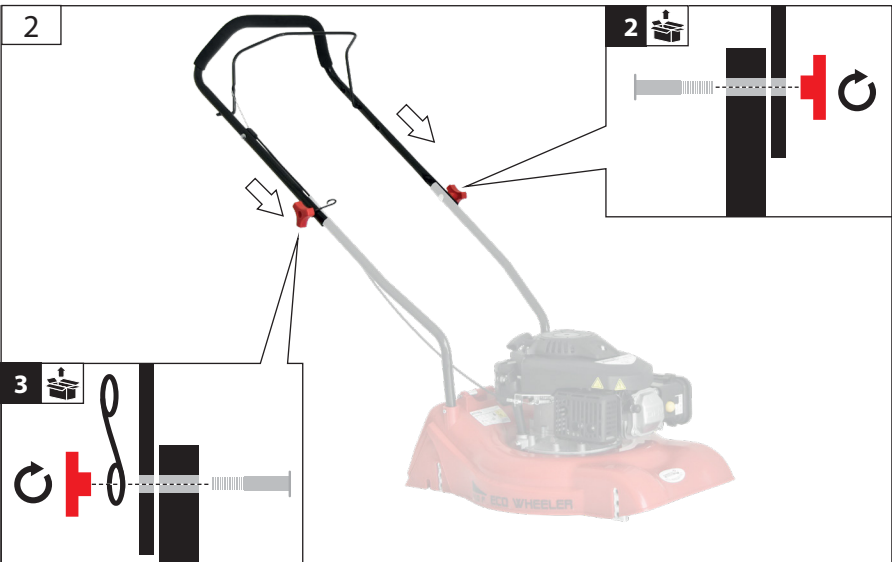

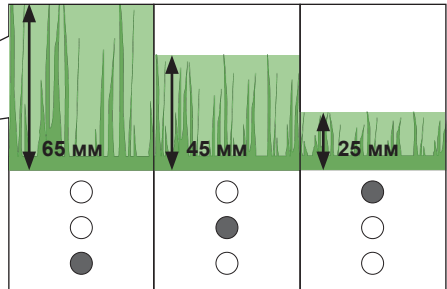
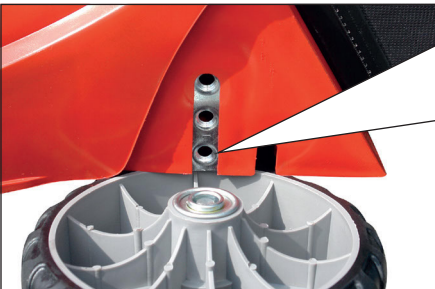
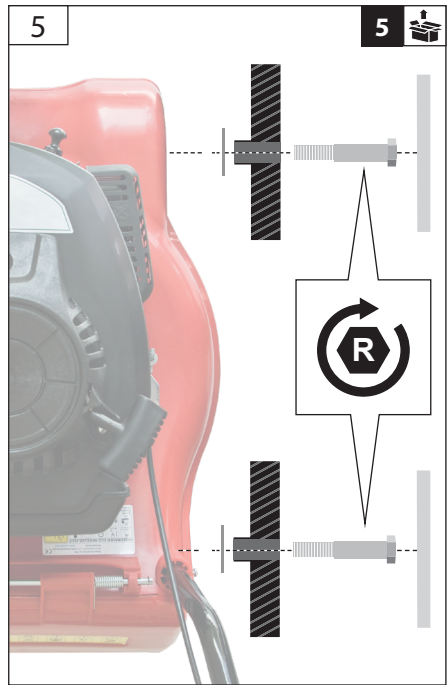
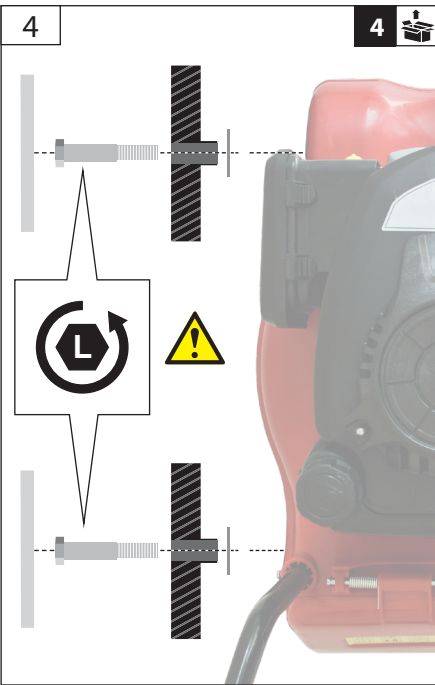



10W-40

DE Преди първото пускане в експлоатация

двигателят задължително трябва да бъде напълнен с моторно масло. Проверявайте нивото на маслото преди всяко пускане в експлоатация.

1

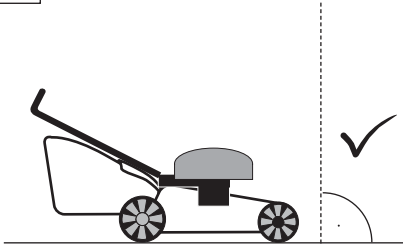

2

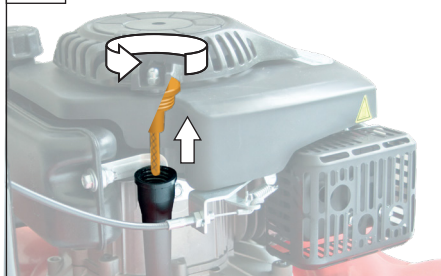

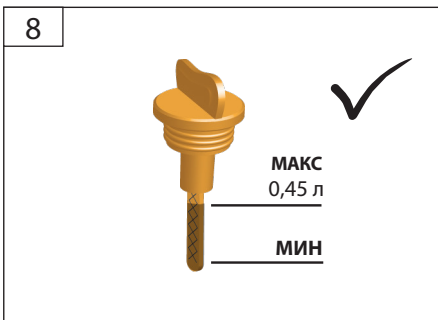
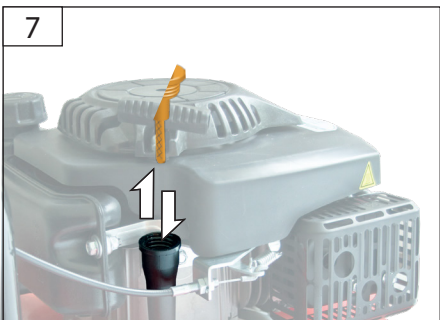
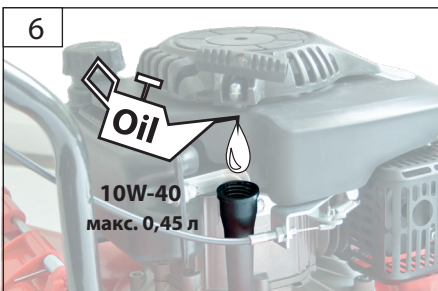
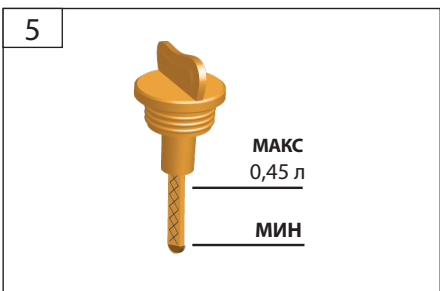
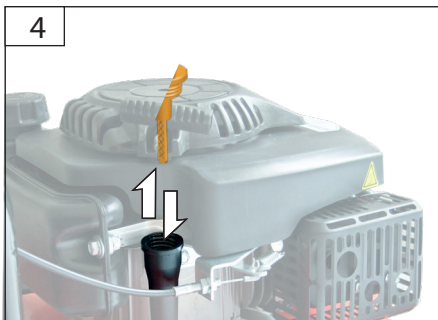
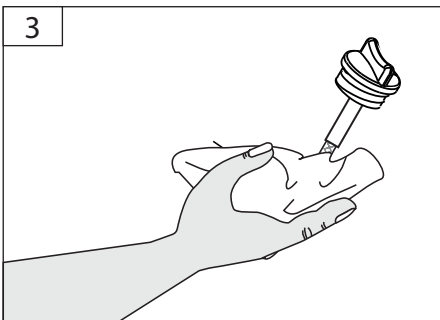
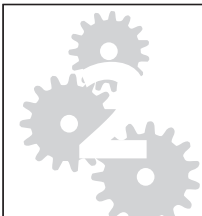



DE С цел гарантиране на качеството всяко устройство преминава пробен пуск и се пълни с моторно масло. Преди транспортиране маслото се източва отново, но е възможно по измервателната пръчка да останат следи от моторно масло. Моля, въпреки това проверете внимателно нивото на маслото и при нужда долейте моторно масло.



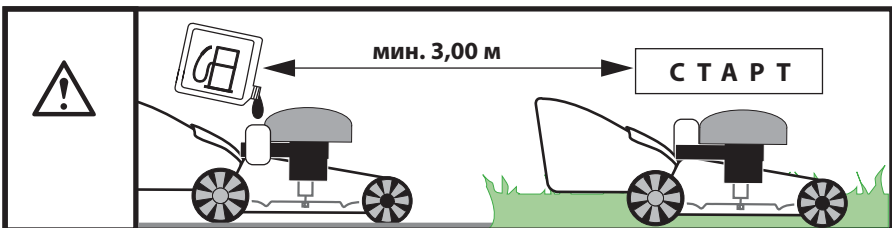
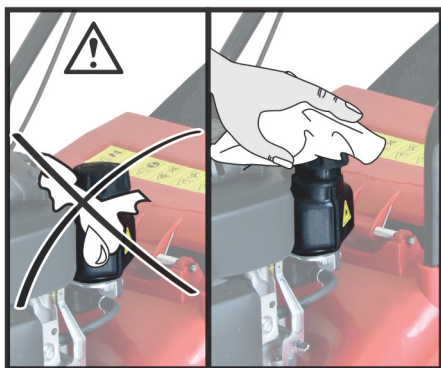
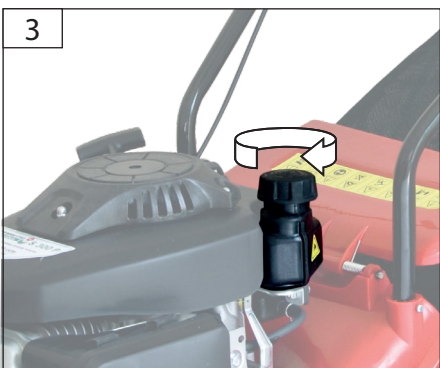
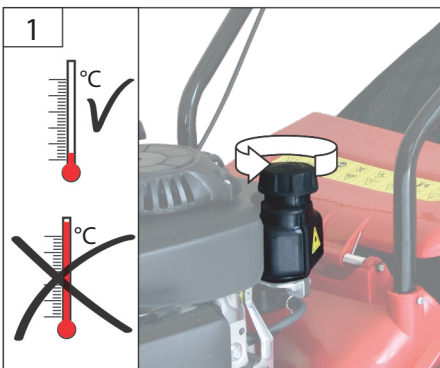
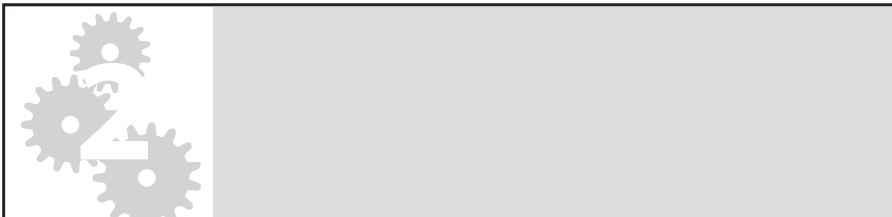

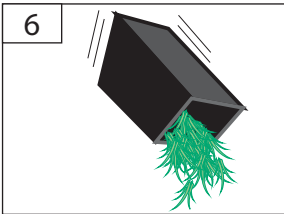
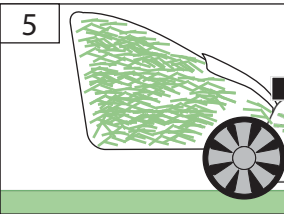
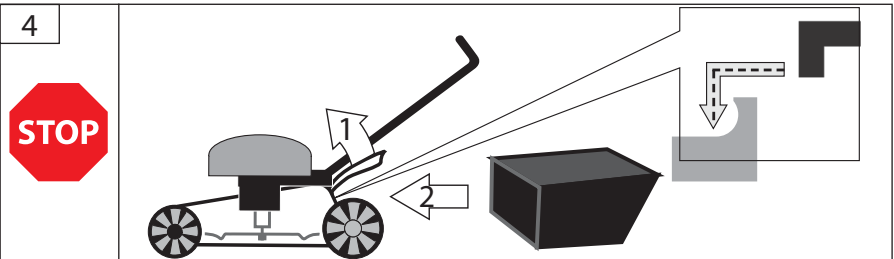
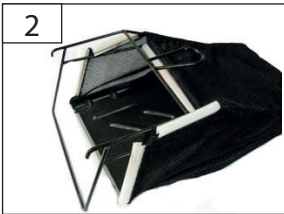
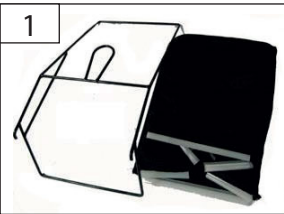
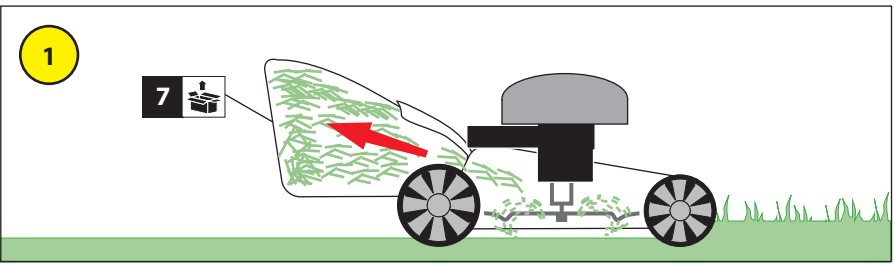

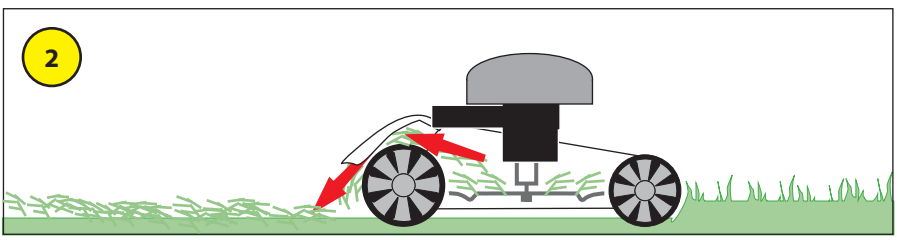

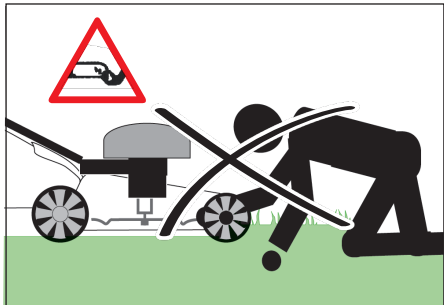
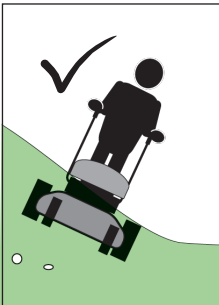
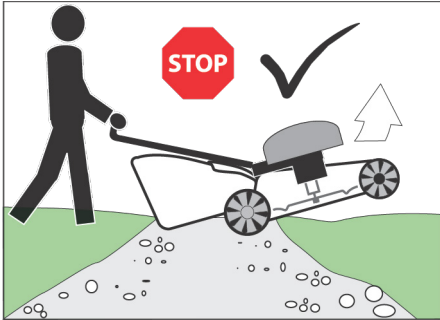
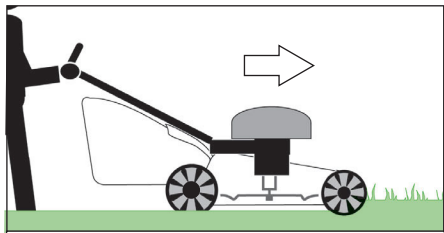
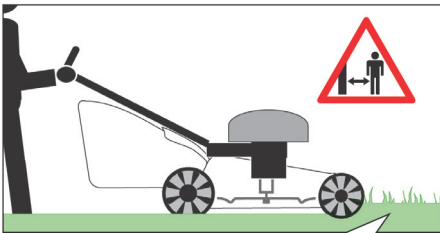

START
STOP

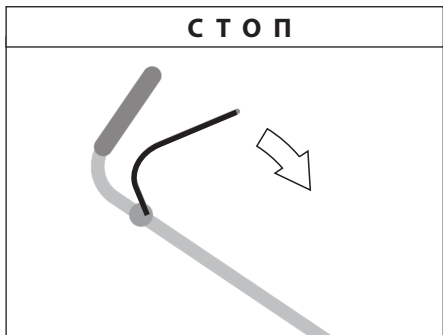
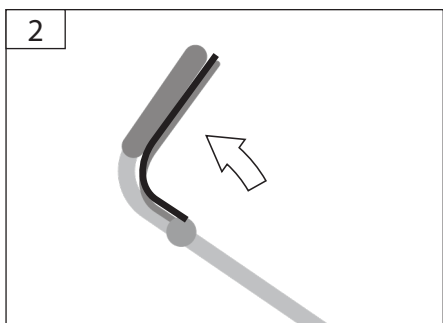
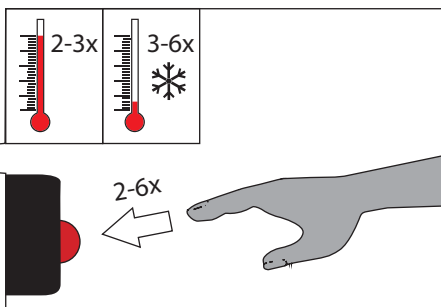

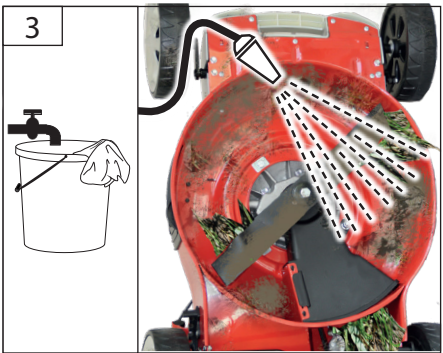
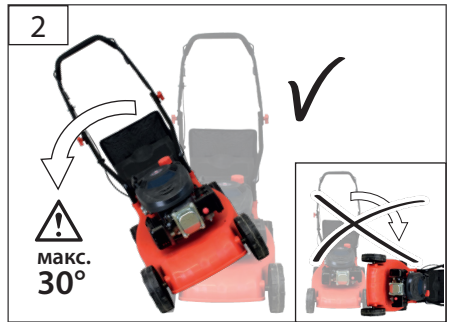
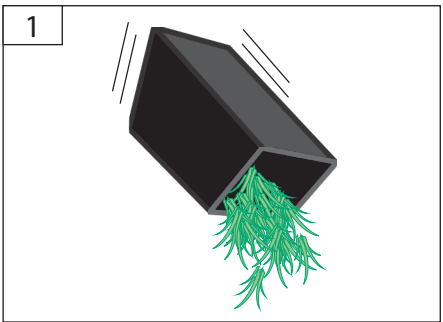

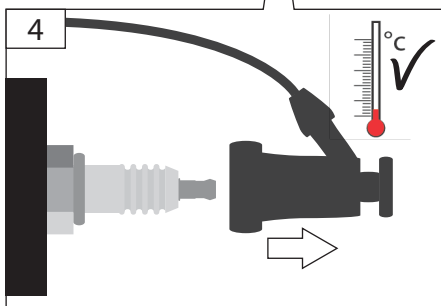
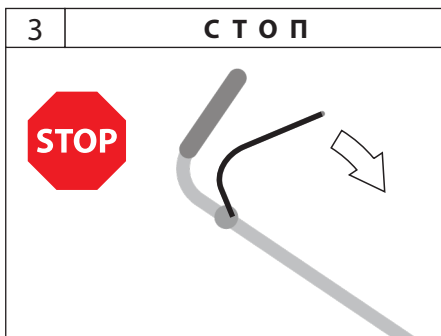
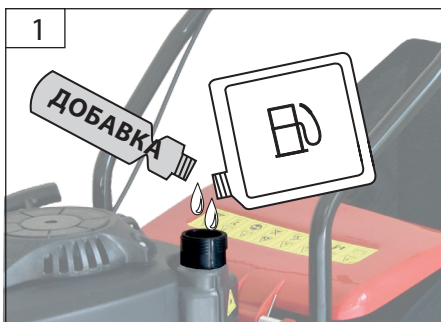
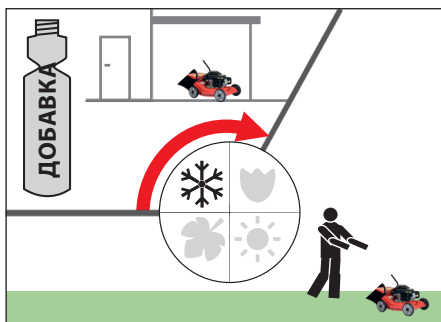
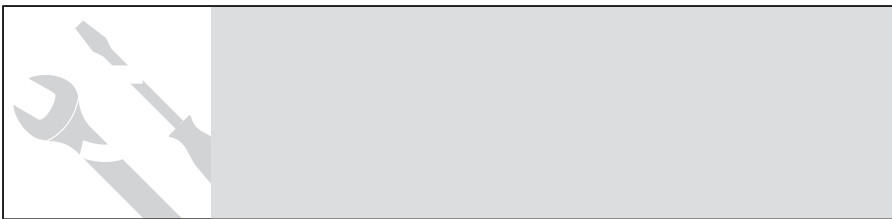

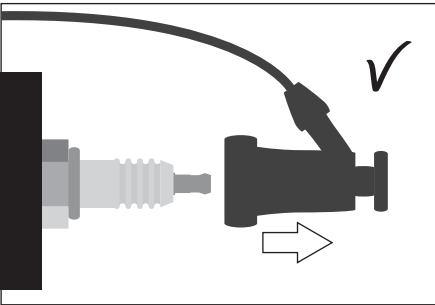
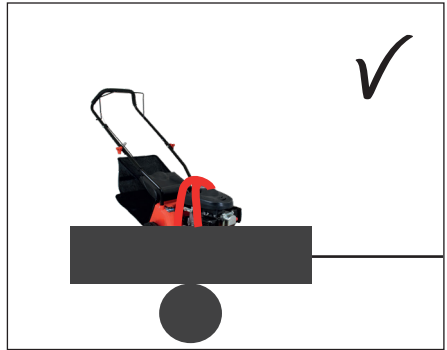
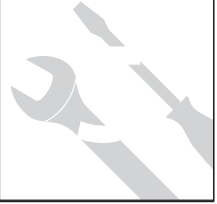

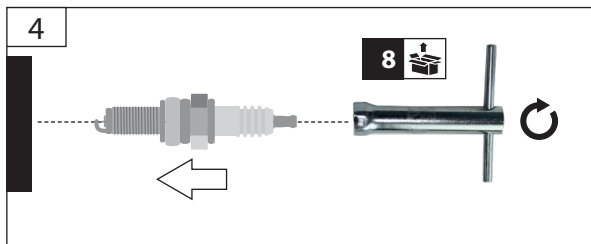
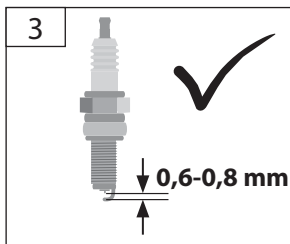
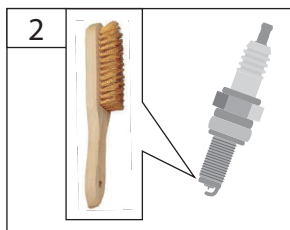
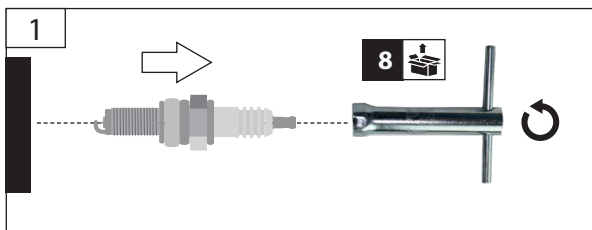
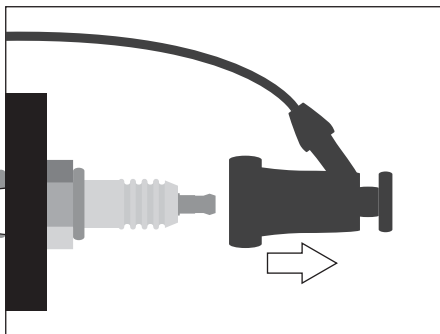
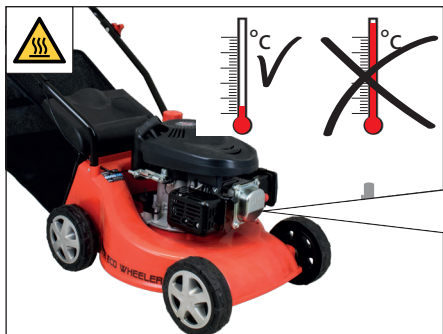

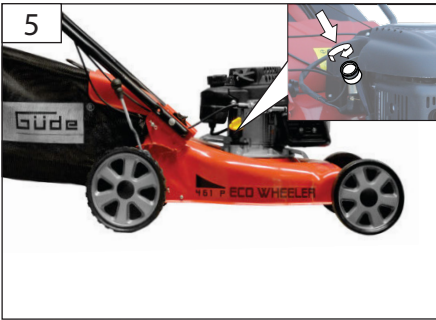
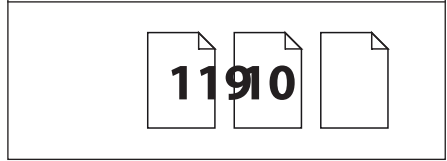
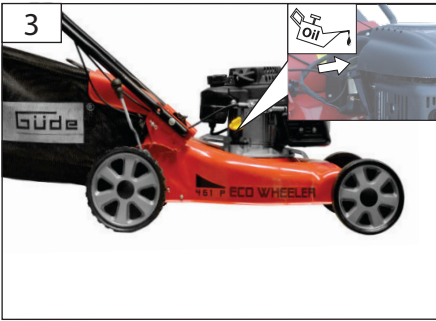
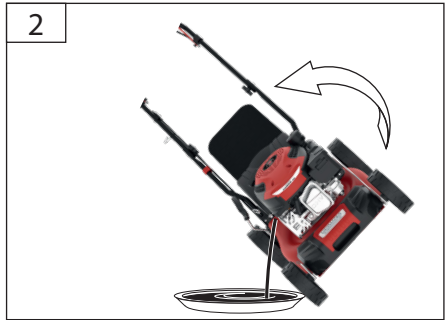
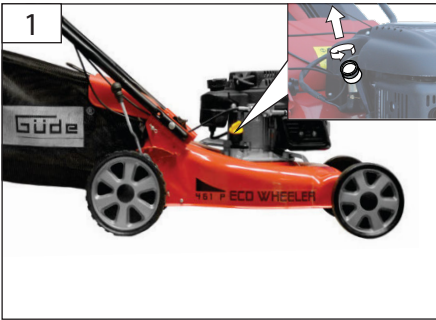

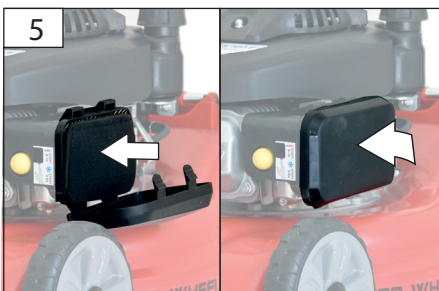
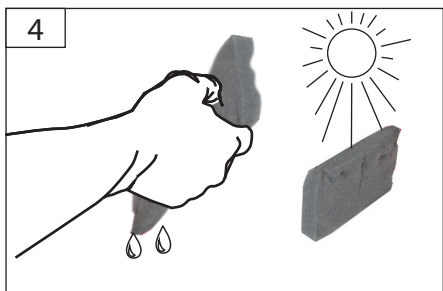
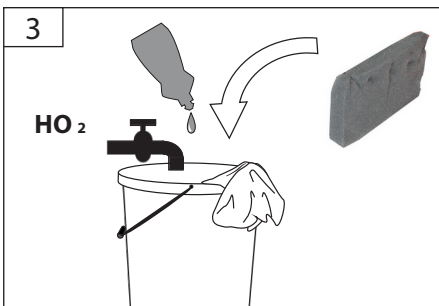
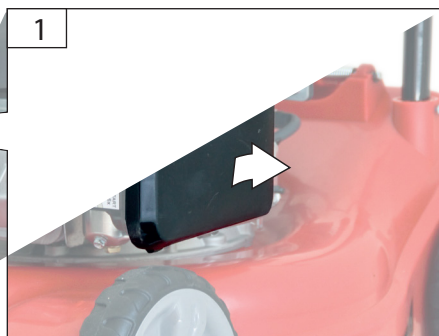
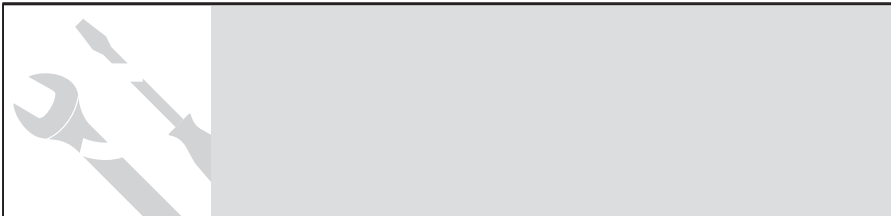

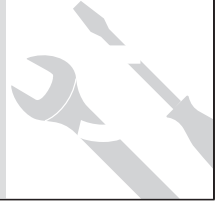

Двигателят не стартира

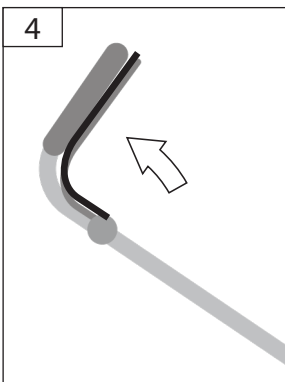
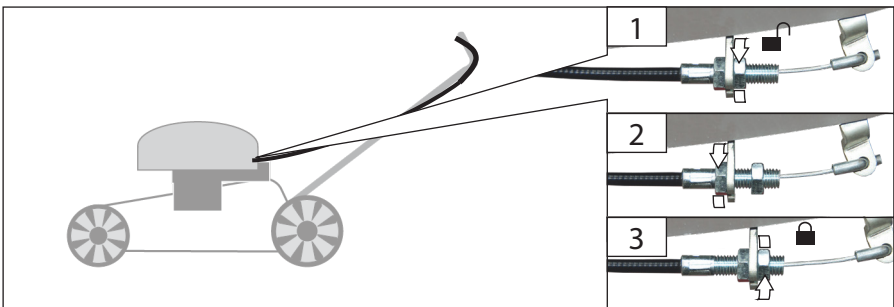

Технически данни

Бензинова косачка		ECO Wheeler 390 1,6 R
Арт. №	95495	
Двигател	Power-Engine RV80-S	
Тип двигател	4-тактов двигател	
Мощност на двигателя	1,6 kW (2 к.с.)	
Работен обем	79,7 cm ³	
Номинални обороти	3000 1/min	
Ширина на косене	390 mm	
Регулиране на височината на косене	30 - 66 mm	
Обем на коша за трева	35 l	
Обем на резервоара	1 l	
Гориво	Бензин	
Система за стартиране	Реверсивен стартер	
Двигателно масло 0,4 l	10W40	
Размер на гумите (задни)	150 mm	
Размер на гумите (предни)	150 mm	
Тегло нето/брuto	15 / 18 kg	

Данни за шума

Ниво на звуковото налягане $L_{p(A)}$	76,70 dB (A)
Измерено ниво на звуковата мощност $L_{WA, 2)}$	94,20 dB (A)
Гарантирано ниво на звуковата мощност $L_{WA, 3)}$	96 dB (A)

Измерено съгласно 1) EN ISO 5395-1:2013; 2) 3) 2000/14/EO;

1) Неопределеност $K = 3$ dB (A);

2) Неопределеност $K = 1,15$ dB (A),

Носете защита за слуха!

Данни за вибрациите

Общи стойности на вибрациите (векторна сума по три направления), определени съгласно EN ISO 5395-1:2013

Стойност на вибрационните емисии a_w	макс. 4,0 m/s ²
Неопределеност $K = 1,5$ m/s ²	

ПРЕДУПРЕЖДЕНИЕ: Действителната стойност на вибрационните емисии може да се различава от посочената в зависимост от начина на използване. Нивото на вибрациите може да се използва за сравнение между електроинструменти.

Подходящо е и за предварителна оценка на вибрационното натоварване.

За по-точна оценка на вибрационното натоварване трябва да се вземат предвид и периодите, в които уредът е изключен или работи, но реално не се използва. Това може осезаемо да намали вибрационното натоварване за целия работен период.

Определете допълнителни мерки за безопасност за защита на оператора от въздействието на вибрациите, например: поддръжка на електроинструмента и работните принадлежности, поддръжане на ръцете топли, добра организация на работните процеси.



Използвайте уреда едва след като внимателно прочетете и разберете ръководството за С него се запознайте с всички указания за безопасност, посочени в ръководството. Действайте отговорно спрямо други хора. Операторът носи отговорност за инциденти или опасности за трети лица. Ако имате съмнения относно свързването и работата с уреда, обърнете се към сервиза/обслужването на клиенти.

Употреба по предназначение

Косачката е предназначена за косене на тревни площи и тревни терени с максимален наклон 20° в частни дворове и хоби градини.

Този уред може да се използва само по предназначение, както е описано. При неспазване на изискванията, общовалидните разпоредби и указанията в това ръководство производителят не може да носи отговорност за причинени щети.

Използвайте уреда само на открито и никога в затворени или слабо проветрени помещения.

Косачката за трева не трябва да се използва за подрязване на храсти, жив плет и шубраци, за рязане и надробяване на увивни растения или на трева върху покривни насаждения или в сандъчета на балкони. Освен това косачката не бива да се използва като дробилка за надробяване на клони и изрезки от дървета и жив плет, нито за изравняване на неравности по терена.

Изисквания към оператора

Преди да използва уреда, операторът трябва внимателно да е прочел и забрал ръководството за употреба.

Този уред не е предназначен да се използва от лица (включително деца) с ограничени физически, сетивни или умствени способности, или при липса на опит и/или знания, освен ако са под надзора на лице, отговорно за тяхната безопасност, или са получили от него указания как да използват уреда.

Квалификация: Не е необходима специална квалификация за работа с уреда, освен подробно въвеждащо обучение от компетентно лице.

Минимална възраст: Уредът може да се използва само от лица, навършили 16 години. Изключение е допустимо за непълнолетни, когато използването е част от професионално обучение за придобиване на умения и се извършва под надзора на инструктор.

Местните разпоредби могат да определят минималната възраст на потребителя.

Обучение: За използването на уреда е нужна само подходяща инструкция от компетентно лице или следване на ръководството за употреба. Специално обучение не е необходимо.

Действия при аварийни ситуации

Опасност от нараняване!

Никога не приближавайте ръце или крака до въртящи се части. Винаги стойте на разстояние от отвора за изхвърляне.

Опасност от изгаряне!

Някои части на машината се нагряват силно по време на работа. Не докосвайте горещи части, напр. двигателя и заглушителя.

Предприемете необходимите мерки за първа помощ според вида на нараняването и възможно най-бързо потърсете квалифицирана медицинска помощ. Предпазете пострадалия от допълнителни увреждания и го дръжте в покой. За евентуален инцидент на работното място винаги трябва да има подръка аптечка по DIN 13164. Използваните материали от аптечката незабавно да се допълнят. Когато подавате сигнал за помощ, посочете следната информация

1. Вид на инцидента
2. Вид на инцидента
3. Брой пострадали
4. Вид на нараняванията

Предотвратете неволно стартиране. Когато дърпате стартовото въже, винаги бъдете в позиция за стартиране.

Горивото е леснозапалимо.

Съхранявайте гориво само в одобрени за целта съдове.

Зареждайте машината само на открито и далеч от открит пламък и запалени цигари.

Заредете преди да стартирате машината. Докато двигателят работи или е още горещ, не доливайте гориво и не отваряйте капачката на резервоара.

Внимавайте да не разлеете гориво. Ако гориво е преляло, двигателят не бива да се стартира. Преместете уреда от замърсеното място и не правете опити за запалване, докато парите от горивото не се разсеят.

Преди първото пускане двигателят задължително трябва да се напълни с моторно масло.

Преди всяко пускане проверявайте нивото на маслото. При нужда долейте моторно масло.

Опасност от отравяне!

Отработените газове, горивата и смазочните материали са токсични. Вдишването на изгорели газове може да бъде смъртоносно!

Използвайте уреда само на открито и никога в затворени или слабо проветрени помещения.

Не използвайте машината в затворено помещение, където могат да се натрупат опасни газове от въглероден оксид.

Преди употреба винаги правете визуална проверка, за да установите дали уредът – особено режещите инструменти, крепежните елементи или целият режещ блок – не е повреден.

Косачката не трябва да се използва, ако не е монтиран или пълният кош за трева, или самозатварящия се разделителен предпазител на отвора за изхвърляне.

 Преди всяко пускане проверявайте всички винтове и щекерни съединения, както и предпазните устройства – да са здраво затегнати и правилно поставени, и дали всички подвижни части се движат свободно.

 Преди всяко пускане проверявайте всички блокировки за стартиране и бутонни предпазители за изправка

 Друго е забранено да демонтирате, променят или използват не по предназначение предпазните устройства на машината, както и да монтират чужди/несъвместими предпазители.

 Друго е забранено да променят или манипулирате каквито и да било пломбирани устройства за регулиране на оборотите на двигателя.

 Не използвайте уреда, ако е повреден или ако предпазните устройства не работят. Подменете износените и повредените части.

Стартирайте двигателя едва когато краката ви са на безопасно разстояние от режещите инструменти.

Не наклоняйте машината при стартиране.

Не стартирайте машината, ако стоите пред отвора за изхвърляне.

Осигурете си стабилна опора, особено по склонове. Не работете по прекалено стръмни наклони. Бъдете особено внимателни при смяна на посоката на движение по наклон.

Опасно е да косите по склонове, край канавки, насили, в близост до сметища или подобни места.

Избягвайте неестествена стойка на тялото.

Стъпвайте стабилно и пазете равновесие през цялото време. Внимание при движение назад – риск от спяване!

При работа с уреда винаги осигурявайте достатъчно осветление и добра видимост. Недостатъчното осветление/лошите светлинни условия представляват висок риск за безопасността.

Избягвайте използването на машината при лошо време, особено когато има риск от мъглини.

По възможност не използвайте уреда върху мокра трева.

Вървете! Не тичайте!

Бъдете изключително внимателни, когато обръщате и придърпвате машината към себе си.

Винаги изключвайте косачката, когато я носите, наклоняте или я придвижвате извън тревните площи. Изчакайте всички въртящи се части да спрат напълно.

Ако ударите чужд предмет или се появят вибрации, трябва да изключите уреда и да извадите капачката на запалителната свещ. Проверете дали уредът е повреден. При нужда отстранете повредите.

Изключете машината незабавно, след като приключите работа.

Никога не сваляйте торбата за събиране, докато уредът работи. Винаги изключвайте машината преди поставяне или сваляне на торбата.

Не прибирайте машината в затворени помещения веднага след изключване — оставете

Оставете да се охлади.

Никога не съхранявайте машината с бензин в резервоара в помещение, където бензиновите пари могат да влязат в контакт с открит пламък или искри.

При продължително съхранение дръжте машината само с празен резервоар.

Подменяйте повредените заглушители.

Не променяйте настройката на регулатора на двигателя и не го форсирайте.

Поддръжка

Преди всякакви дейности по уреда изключете двигателя и извадете накрайника на запалителната свещ. Изчакайте всички въртящи се части да спрат напълно и уредът да се охлади.

Поддържайте машината винаги чиста, особено зоните около резервоара и двигателя. Редовно почиствайте отвора за извървяне на тревата и корпуса.

Почиствайте редовно всички остатъци от трева и плевели, за да предотвратите прегряване на тръбата на вала. Остатъци от трева/плевели се натрупват под предпазния щит и пречат на достатъчното охлаждане на тръбата. Отстранявайте ги внимателно с отвертка или подобен инструмент.

За да сведете до минимум риска от пожар, почиствайте често охлаждащите ребра на цилиндъра със сгъстен въздух и отстранявайте от зоната около шумозаглушителя остатъци от клонки, листа или други замърсявания.

За да поддържате риска от пожар възможно най-нисък, двигателят и изпускателната система трябва да са без трева, листа и излишна смазка.

Смажете всички подвижни части с екологично масло.

Проверявайте редовно торбата за събиране за износване и стареене.

Ремонти и дейности, които не са описани в това ръководство, да се извършват само от квалифициран сервизен персонал.

Използвайте само оригинални аксесоари и оригинални резервни части. Компоненти, чиято подмяна не е описана, да се сменят единствено от производителя.

Използването на неоригинални резервни части не е разрешено. При употреба на неоригинални части не можем да гарантираме правилната работа на уреда.

Само уред, който се обслужва редовно и се поддържа добре, може да бъде надежден помощник. Пропуски в обслужването и грижата могат да доведат до непредвидими инциденти и наранявания.

Гаранция

Гаранцията важи единствено за дефекти, причинени от недостатъци в материала или производствени грешки. При предявяване на гаранционна претенция трябва да се приложи оригиналният документ за покупка с посочена дата на продажба.

От гаранцията са изключени неправилни начини на употреба, напр. претоварване на уреда, прилагане на сила, повреди вследствие на външно въздействие или попадане на чужди тела. Неспазването на инструкцията за експлоатация и нормалното износване също не се покриват от гаранцията.

Сервиз

Имате технически въпроси? Искате да подадете рекламация? Нуждаете се от резервни части или инструкция за експлоатация? На уебсайта на Güde GmbH & Co. KG (www.guede.com) в раздел „Сервиз“ ще ви съдействаме бързо и без излишни формалности. Помогнете ни да ви помогнем: за да идентифицираме уреда ви при рекламация, са ни необходими серийният номер, артикулният номер и годината на производство. Всички тези данни са посочени на табелката с данни. За да са ви винаги под ръка, моля, попълнете ги по-долу.

Сериен номер:

Артикулен номер:

Година на производство:

План за инспекция и поддръжка

 При неспазване на плана за поддръжка е възможно да се стигне до повреди по двигателя!

Периодична поддръжка		Преди всяко пускане в експлоатация	След 1 месец	След 3 месеца	След 6 месеца	След 12 месеца	След 24 месеца
			5 работни часа	25 работни часа	50 работни часа	100 работни часа	250 работни часа
Моторно масло (10W-40)	Проверка	✓					
	Смяна		✓		✓		
Въздушен филтър	Проверка	✓					
	Смяна				✓		
Запалителна свещ	Проверка и почистване					✓	
	Смяна						✓

Извършвайте съответната поддръжка в посочения месец или след изтичане на зададените работни часове – което настъпи по-рано.

Отстраняване на неизправности

Неизправност	Причина	Отстраняване
Двигателят не стартира	Лостът Start/Stop не е задействан	Задействайте лоста Start/Stop
	Помпичката (праймер) не е натисната	Натиснете праймер помпата
	Недостиг на гориво	Долейте гориво
	Жилата са твърде дълги	Регулирайте жилата чрез накидната гайка.
	некачествено гориво, съхранение без изпразване на резервоара, неподходящ вид бензин	Изпразнете резервоара и карбуратора. Налейте пресен бензин.
	Свещта е замърсена (въглеродни отлагания по електродите), разстоянието между електродите е твърде голямо	Почистете свещта, проверете топлинното ѝ число, при нужда я сменете; настройте 0,6–0,8 mm
Тревата не се събира	Свещта е мокра от бензин (двигателят е зялат).	Подсушете свещта и я поставете отново.
	Каналът е запушен Торбата за трева е пълна Тревата е твърде мокра	Почистете изхвърлящия канал, изпразнете торбата за трева косете при сухо време