

Art.Nr.

5905419901 / 5905419902 / 59054259969 /
59054199969 / 5905419904 / 58054019913

AusgabeNr.

5905419901_0510

Rev.Nr.

09/02/2026



Made in P.R.C.

Compact 8t LOG8T

DE	Meterholzspalter Originalbetriebsanleitung	12
GB	Metre log splitter Translation of original instruction manual	32
BG	Машина за цепене на дърва Превод на оригиналното ръководство за експлоатация	49
GR	Σχίστης ξύλων μικρού μήκους Μετάφραση του πρωτοτύπου των οδηγιών χρήσης	68
RO	Despicător vertical de lemne Traducere din manualul de exploatare original	87
RS	Uređaj za cepanje drveta na metar Prevod originalnog uputstva za upotrebu	105
TR	Odun yarma makinesi Orijinal kullanim talimati çevirisi	122

Nachdrucke, auch auszugsweise, bedürfen der Genehmigung.
Technische Änderungen vorbehalten. Abbildungen beispielhaft!

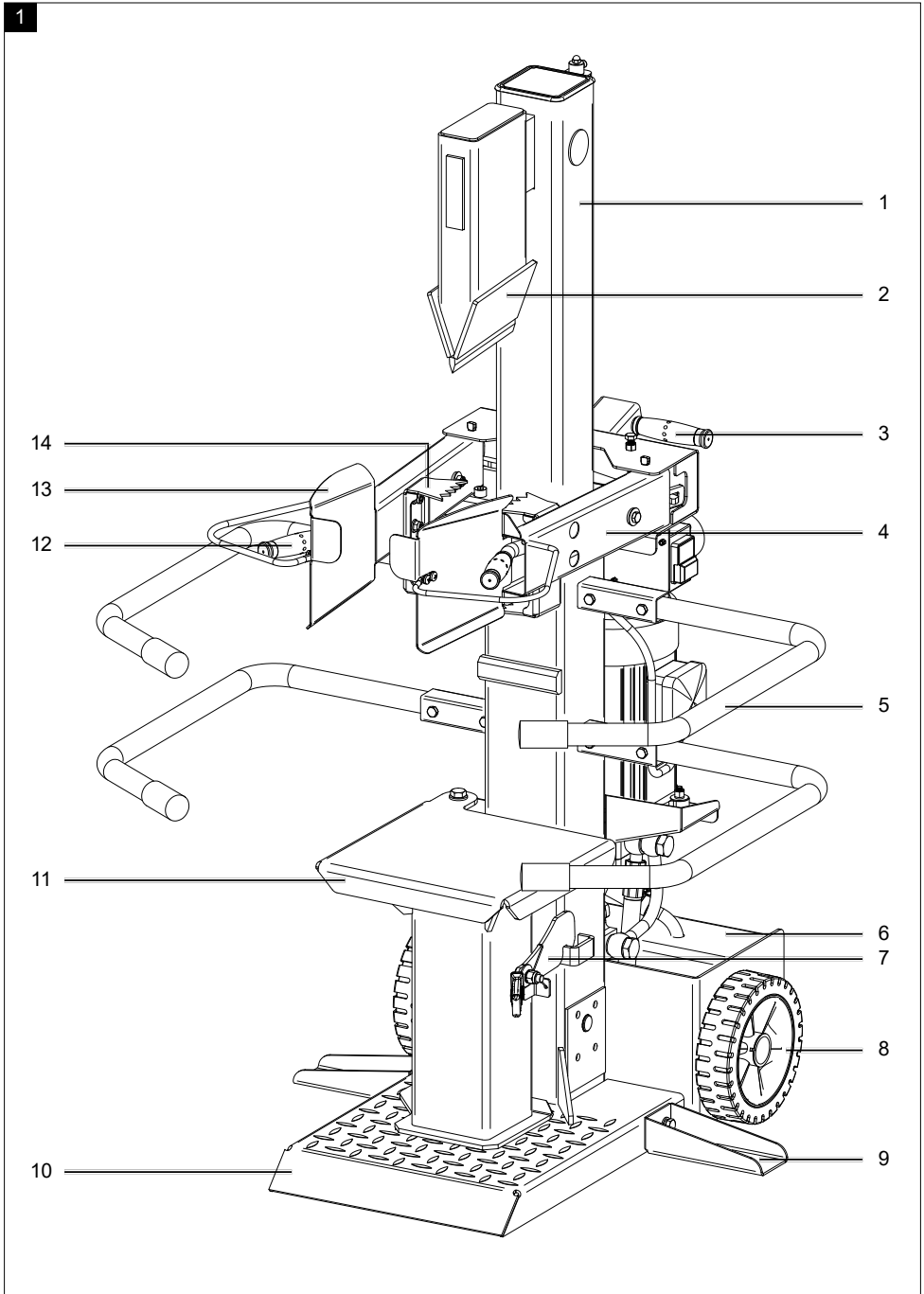

2

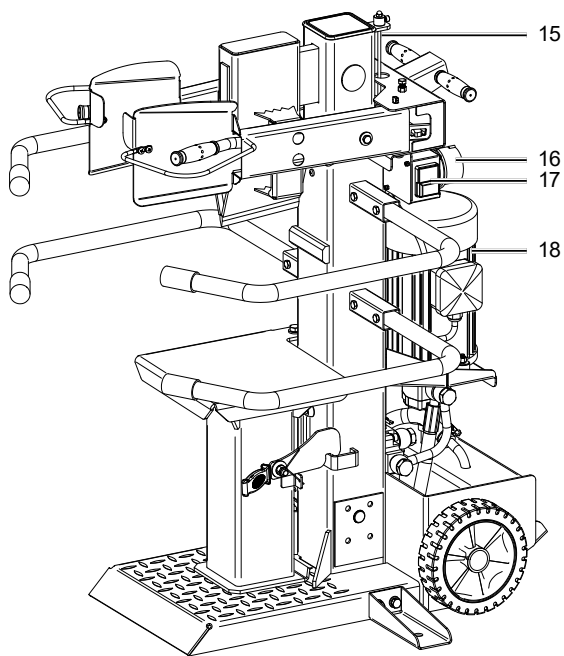

3

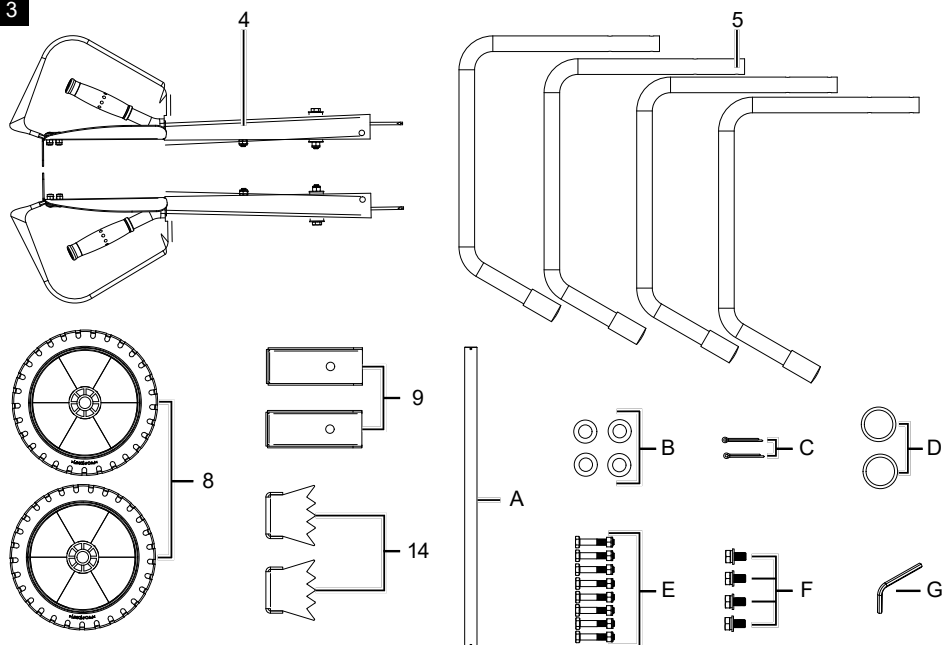

4

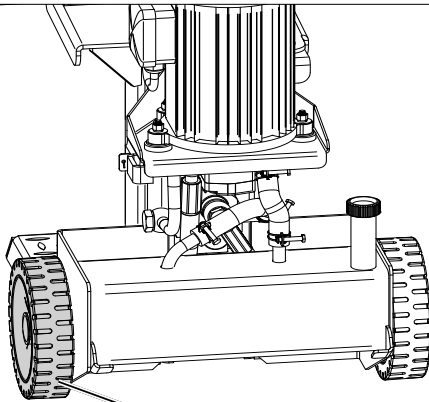

4a

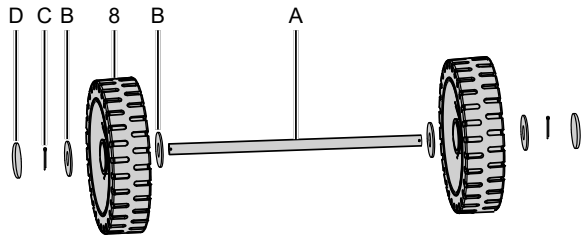

5

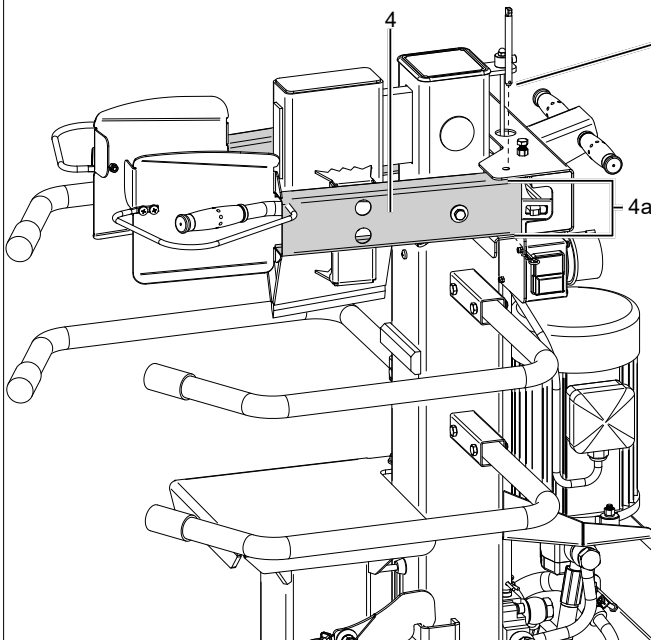

5a

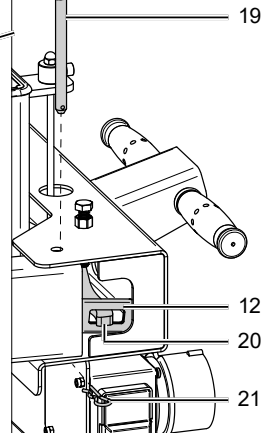

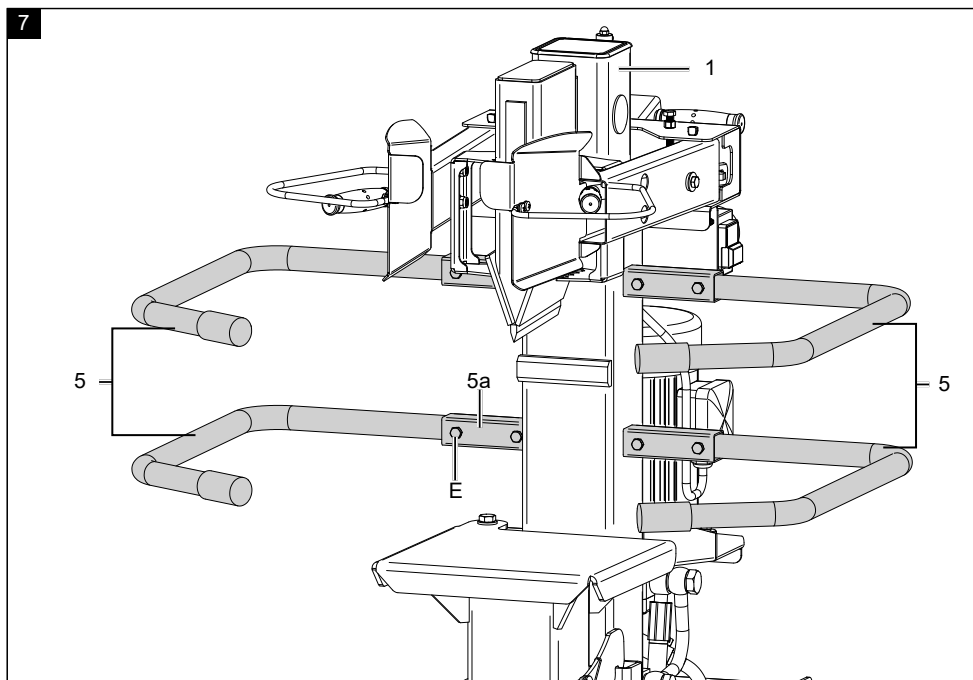
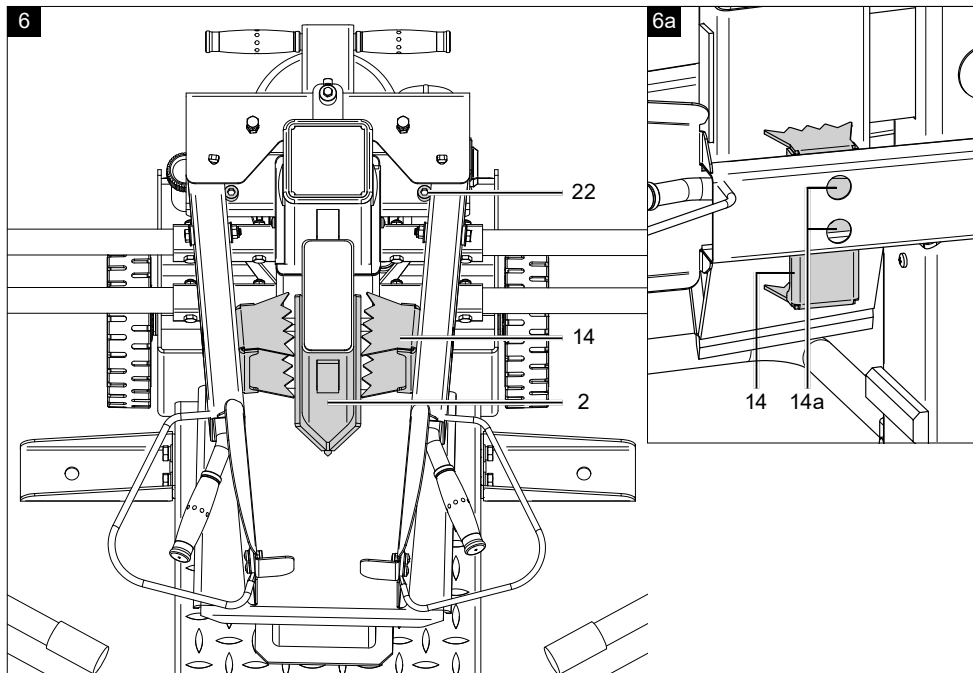

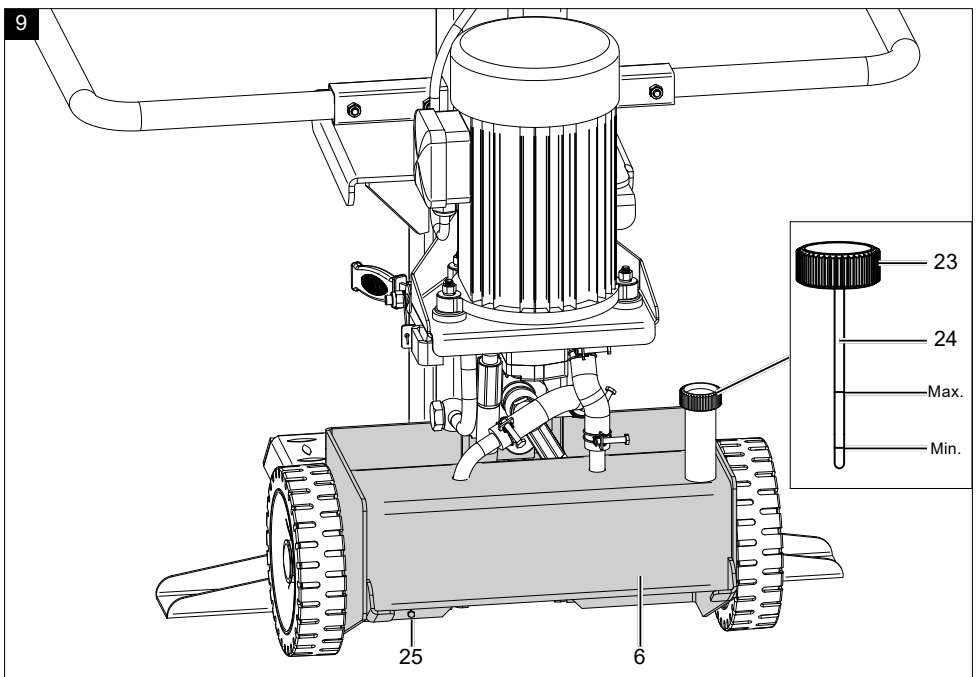
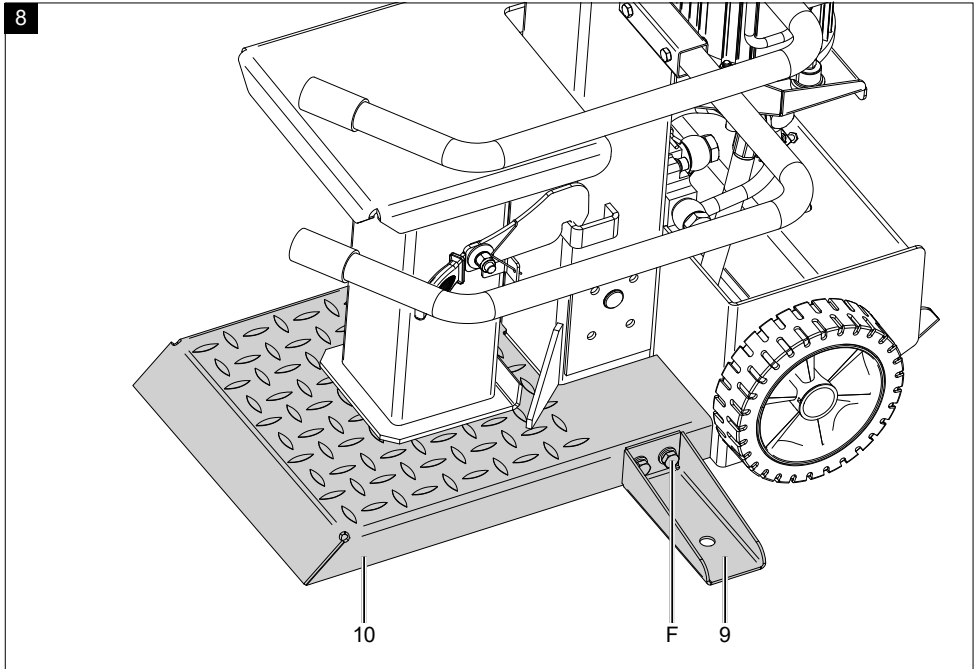

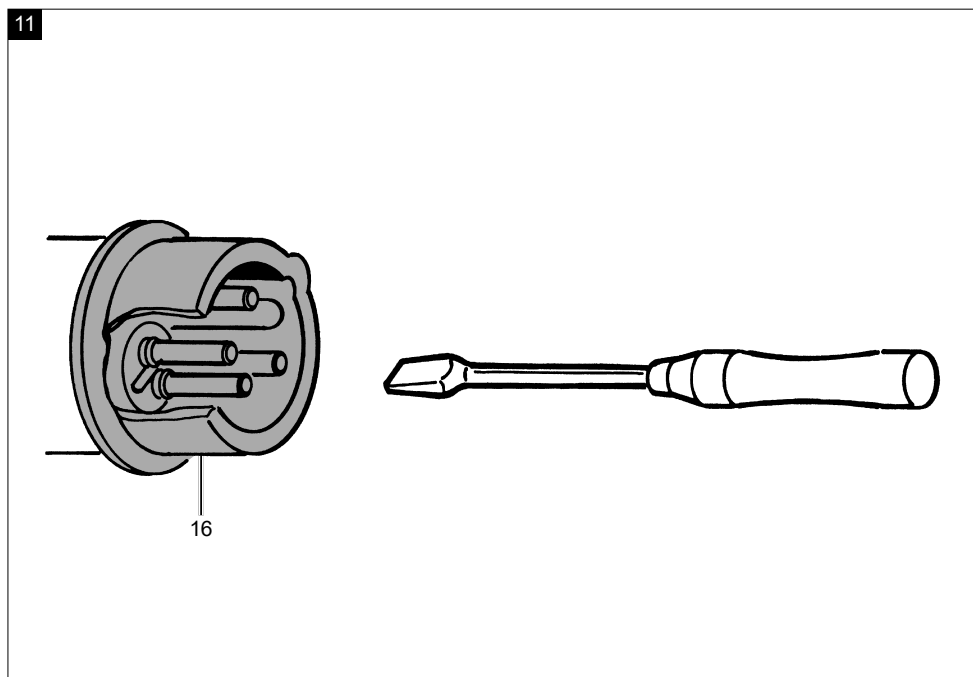
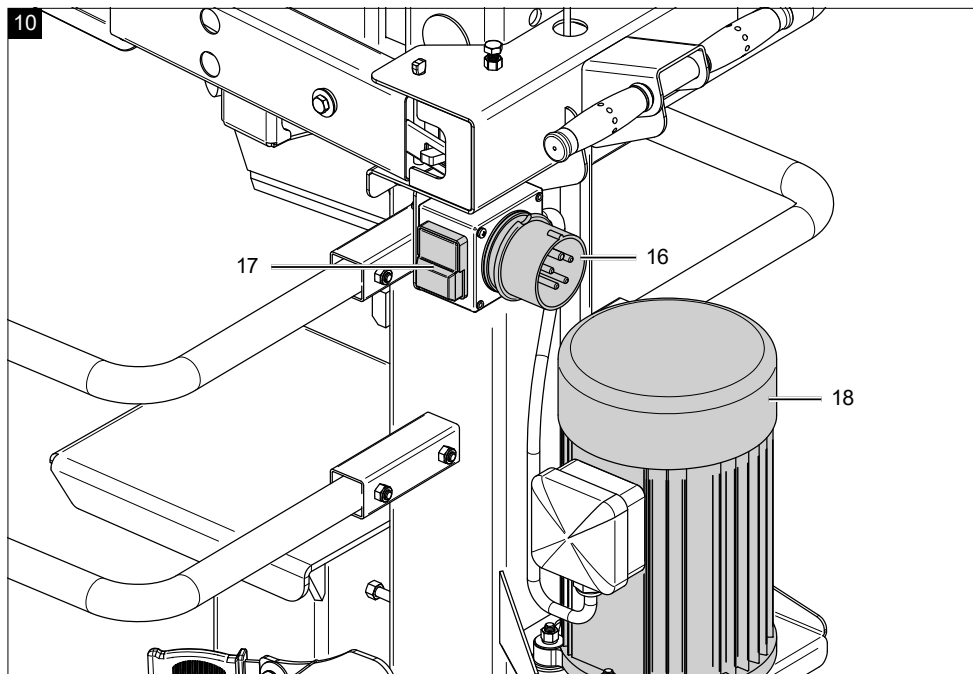

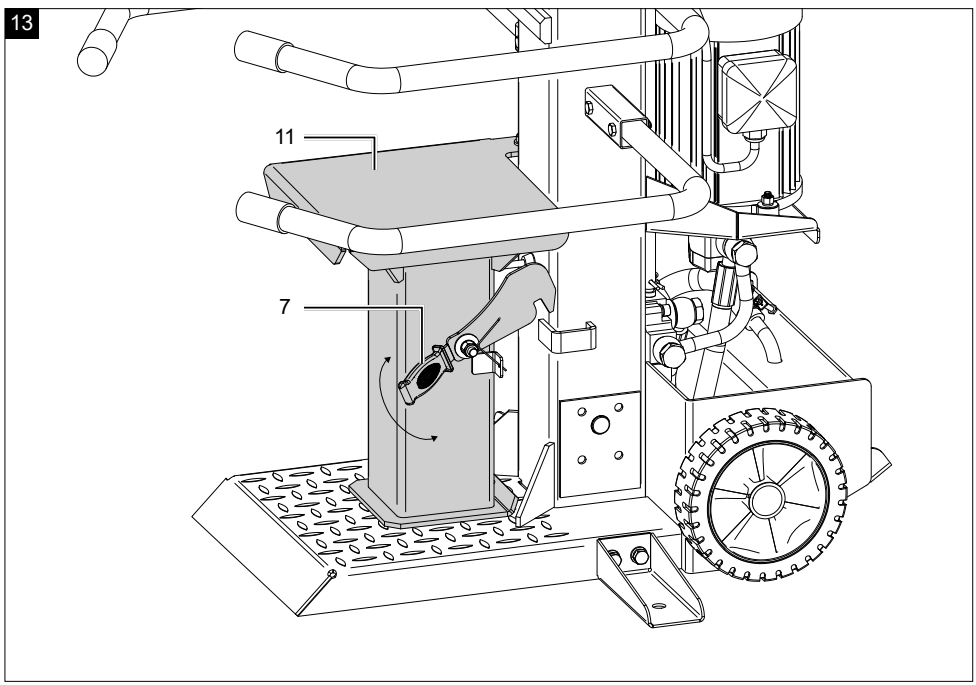
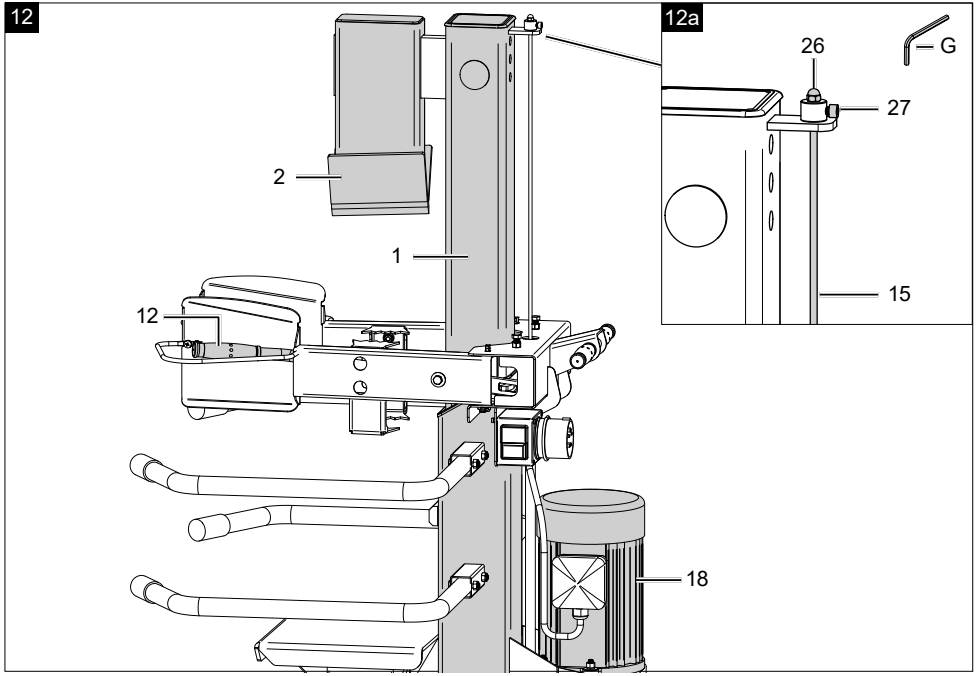

14

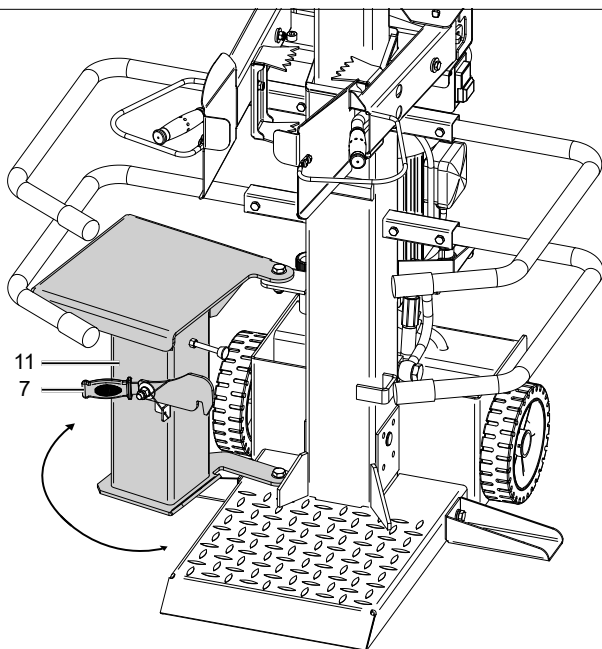

15

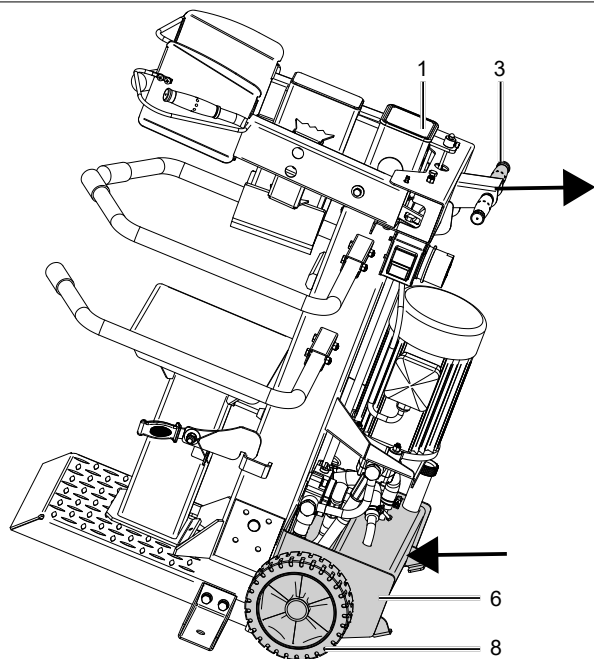



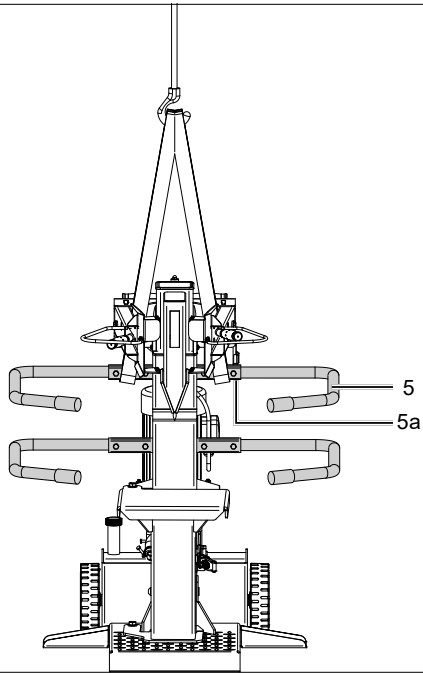



16

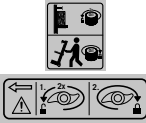

Erklärung der Symbole auf dem Gerät

Die Verwendung von Symbolen in diesem Handbuch soll Ihre Aufmerksamkeit auf mögliche Risiken lenken. Die Sicherheitssymbole und Erklärungen, die diese begleiten, müssen genau verstanden werden. Die Warnungen selbst beseitigen keine Risiken und können korrekte Maßnahmen zum Verhüten von Unfällen nicht ersetzen.

	Warnung - Zur Verringerung des Verletzungsrisikos Bedienungsanleitung lesen.		Wenn ein Kran verwendet wird, legen Sie den Heberiem um das Gehäuse. Heben Sie den Holzspalter nie am Transportgriff an.
	Unfallsichere Schuhe benutzen.		Entsorgen Sie das Altöl ordnungsgemäß (Altölsammelstelle vor Ort). Es ist verboten, Altöl in den Boden abzulassen oder mit Abfall zu vermischen.
	Tragen Sie eine Schutzbrille. Während der Arbeit entstehende Funken oder aus dem Gerät heraustretende Splitter, Späne und Stäube können Sichtverlust bewirken.		Es ist verboten, Schutz- und Sicherheitsvorrichtungen zu entfernen oder zu verändern.
	Arbeitshandschuhe verwenden.		Kein Hydrauliköl auf den Boden laufen lassen.
	Zutritt verboten für Unbefugte.		Hebepunkt
	Rauchverbot im Arbeitsbereich.		Achtung! Vor Reparatur-, Wartungs- und Reinigungsarbeiten Motor abstellen und Netzstecker ziehen.
	Halten Sie Ihren Arbeitsbereich in Ordnung! Unordnung kann Unfälle zur Folge haben!		Schnitt- und Quetschgefahr; niemals gefährliche Bereiche berühren, wenn sich das Spaltmesser bewegt.
	Maschine darf nur von einer Person bedient werden!		Hochspannung, Lebensgefahr!
	Vorsicht! Bewegte Werkzeuge!		Nur der Bediener darf im Arbeitsbereich der Maschine stehen. Unbeteiligte Personen sowie Haus- und Nutztiere aus dem Gefahrenbereich (5 m Mindestabstand) fernhalten.

	<p>Entlüfterschraube vor Arbeitsbeginn circa 2 Umdrehungen lösen. Vor Transport schließen.</p>		<p>Drehrichtung Motor</p>
	<p>Entfernen Sie verklemmte Stämme nicht mit Ihren Händen.</p>		<p>Gerät nicht liegend transportieren!</p>
	<p>Das Produkt entspricht den geltenden europäischen Richtlinien.</p>		<p>Vor Inbetriebnahme der Maschine mit der Zweihandhebel-Bedienung vertraut machen! Die Gebrauchsanweisung aufmerksam lesen.</p>
<p>⚠ Achtung!</p>	<p>In dieser Bedienungsanweisung haben wir Stellen, die Ihre Sicherheit betreffen, mit diesem Zeichen versehen.</p>		<p>Das Produkt entspricht den geltenden serbischen Richtlinien.</p>

Inhaltsverzeichnis:	Seite:
1. Einleitung	15
2. Gerätebeschreibung (Abb. 1 - 16)	15
3. Lieferumfang (Abb. 3)	15
4. Bestimmungsgemäße Verwendung	16
5. Allgemeine Sicherheitshinweise	16
6. Zusätzliche Sicherheitshinweise	19
7. Technische Daten	19
8. Auspacken	20
9. Aufbau	20
10. Vor Inbetriebnahme	21
11. Bedienung	23
12. Wartung und Reparatur	25
13. Lagerung	26
14. Transport	26
15. Elektrischer Anschluss	27
16. Entsorgung und Wiederverwertung	27
17. Störungsabhilfe	29
18. Konformitätserklärung	142

1. Einleitung

Hersteller:

Scheppach GmbH
Günzburger Straße 69
D-89335 Ichenhausen

Verehrter Kunde,

wir wünschen Ihnen viel Freude und Erfolg beim Arbeiten mit Ihrem neuen Gerät.

Hinweis:

Der Hersteller dieses Gerätes haftet nach dem geltenden Produkthaftungsgesetz nicht für Schäden, die an diesem Gerät oder durch dieses Gerät entstehen bei:

- unsachgemäßer Behandlung,
- Nichtbeachtung der Bedienungsanleitung,
- Reparaturen durch Dritte, nicht autorisierte Fachkräfte,
- Einbau und Austausch von nicht originalen Ersatzteilen,
- nicht bestimmungsgemäßer Verwendung,
- Ausfällen der elektrischen Anlage bei Nichtbeachtung der elektrischen Vorschriften und VDE-Bestimmungen 0100, DIN 57113 / VDE 0113.

Beachten Sie:

Lesen Sie vor der Montage und vor Inbetriebnahme den gesamten Text der Bedienungsanleitung durch.

Diese Bedienungsanleitung soll es Ihnen erleichtern, Ihr Gerät kennenzulernen und dessen bestimmungsgemäße Einsatzmöglichkeiten zu nutzen.

Die Bedienungsanleitung enthält wichtige Hinweise, wie Sie mit dem Gerät sicher, fachgerecht und wirtschaftlich arbeiten, und wie Sie Gefahren vermeiden, Reparaturkosten sparen, Ausfallzeiten verringern und die Zuverlässigkeit und Lebensdauer des Gerätes erhöhen.

Zusätzlich zu den Sicherheitsbestimmungen dieser Bedienungsanleitung müssen Sie unbedingt die für den Betrieb des Gerätes geltenden Vorschriften Ihres Landes beachten.

Bewahren Sie die Bedienungsanleitung, in einer Plastikhülle geschützt vor Schmutz und Feuchtigkeit, bei dem Gerät auf. Sie muss von jeder Bedienungsperson vor Aufnahme der Arbeit gelesen und sorgfältig beachtet werden.

An dem Gerät dürfen nur Personen arbeiten, die im Gebrauch des Gerätes unterwiesen und über die damit verbundenen Gefahren unterrichtet sind.

Das geforderte Mindestalter ist einzuhalten.

Neben den in dieser Bedienungsanleitung enthaltenen Sicherheitshinweisen und den besonderen Vorschriften Ihres Landes sind die für den Betrieb von baugleichen Maschinen allgemein anerkannten technischen Regeln zu beachten.

Wir übernehmen keine Haftung für Unfälle oder Schäden, die durch Nichtbeachten dieser Anleitung und den Sicherheitshinweisen entstehen.

2. Gerätebeschreibung (Abb. 1 - 16)

1. Spaltsäule
2. Spaltkeil
3. Transportgriff
4. Bedienarm
- 4a. Auflagepunkte
5. Schutzbügel
- 5a. Halterung
6. Hydrauliköltank
7. Verriegelungshaken
8. Transporträder
9. Stützen
10. Grundplatte
11. Schwenktisch
12. Bedienhebel
13. Griffschutz
14. Haltekralle
- 14a. Bohrung
15. Hubeinstellstange
16. Stromanschluss
17. Ein-/ Ausschalter
18. Motor
19. Haltebolzen
20. Schaltwippe
21. Federstecker
22. Anschlagschrauben
23. Entlüftungsschraube
24. Ölmesstab
25. Ölablassschraube
26. Hutmutter (Hubeinstellstange)
27. Feststellschraube (Hubeinstellstange)

3. Lieferumfang (Abb. 3)

- 1x Holzspalter
- 2x Bedienarme (4)
- 4x Schutzbügel (5)
- 2x Transporträder (8)
- 2x Stützen (9)
- 2x Haltekralle (14)
- 1x Radachse (A)

- 4x Beilagscheibe M10 (B)
- 2x Splint (C)
- 2x Radkappen (D)
- 8x Sechskantschrauben M8x50mm (E)
- 4x Sechskantschrauben M10x25mm (F)
- 1x Innensechskantschlüssel 5mm (G)
- 1x Betriebsanleitung

4. Bestimmungsgemäße Verwendung

Der Holzspalter ist ausschließlich zum Spalten von Brennholz in Faserrichtung bestimmt.

Die Maschine darf nur nach ihrer Bestimmung verwendet werden. Jede weitere darüber hinausgehende Verwendung ist nicht bestimmungsgemäß. Für daraus hervorgerufene Schäden oder Verletzungen aller Art haftet der Benutzer/Bediener und nicht der Hersteller. Bestandteil der bestimmungsgemäßen Verwendung ist auch die Beachtung der Sicherheitshinweise, sowie die Montageanleitung und Betriebshinweise in der Bedienungsanleitung.

Personen, welche die Maschine bedienen und warten, müssen mit dieser vertraut und über mögliche Gefahren unterrichtet sein.

Darüber hinaus sind die geltenden Unfallverhütungsvorschriften genauestens einzuhalten.

Sonstige allgemeine Regeln in arbeitsmedizinischen und sicherheitstechnischen Bereichen sind zu beachten.

Veränderungen an der Maschine schließen eine Haftung des Herstellers und daraus entstehende Schäden gänzlich aus.

- Der Hydraulik-Holzspalter ist nur für den stehenden Betrieb geeignet. Hölzer dürfen nur stehend in Faserrichtung gespalten werden. Die Abmessung der zu spaltenden Hölzer beträgt:
 - Holzlänge: 75 cm - 107 cm
 - Holzdurchmesser: 8 cm - 35 cm
- Holz niemals liegend oder gegen die Faserrichtung spalten!
- Die Sicherheits-, Arbeits- und Wartungsvorschriften des Herstellers sowie die in den technischen Daten angegebenen Abmessungen müssen eingehalten werden.
- Die zutreffenden Unfallverhütungsvorschriften und die sonstigen, allgemein anerkannten sicherheitstechnischen Regeln müssen beachtet werden.

- Die Maschine darf nur von sachkundigen Personen genutzt, gewartet oder repariert werden, die damit vertraut und über die Gefahren unterrichtet sind. Eigenmächtige Veränderungen an der Maschine schließen eine Haftung des Herstellers für daraus resultierende Schäden aus
- Die Maschine darf nur mit Originalzubehör und Originalwerkzeugen des Herstellers genutzt werden.
- Jeder darüber hinausgehende Gebrauch gilt als nicht bestimmungsgemäß. Für daraus resultierende Schäden haftet der Hersteller nicht, das Risiko dafür trägt allein der Benutzer.
- Arbeitsbereich sauber und frei von Hindernissen halten.
- Das Produkt nur auf einem flachen und festen Untergrund betreiben.
- Vor jeder Inbetriebnahme die ordnungsgemäße Funktion des Holzspalters prüfen.
- Produkt nur in Gebieten betreiben die maximal 1000 m über dem Meeresspiegel liegen.
- Bitte beachten Sie, dass unsere Geräte bestimmungsgemäß nicht für den gewerblichen, handwerklichen oder industriellen Einsatz konstruiert wurden. Wir übernehmen keine Gewährleistung, wenn das Gerät in Gewerbe-, Handwerks- oder Industriebetrieben sowie bei gleichzusetzenden Tätigkeiten eingesetzt wird.

5. Allgemeine Sicherheitshinweise

In dieser Bedienungsanleitung haben wir Stellen, die Ihre Sicherheit betreffen, mit diesem Zeichen versehen: ⚠

⚠ WARNUNG: Wenn Sie Elektrowerkzeuge verwenden, sollten Sie die nachstehenden grundlegenden Sicherheitsvorkehrungen befolgen, um so das Risiko von Feuer, elektrischem Schlag und Personenverletzungen zu reduzieren. Bitte lesen Sie alle Anweisungen, bevor sie mit diesem Werkzeug arbeiten

- Alle Sicherheits- und Gefahrenhinweise an der Maschine beachten.
- Alle Sicherheits- und Gefahrenhinweise an der Maschine vollständig in lesbarem Zustand halten.
- Die Sicherheitseinrichtungen an der Maschine dürfen nicht demontiert oder unbrauchbar gemacht werden.
- Netzanschlussleitungen überprüfen. Keine fehlerhaften Anschlussleitungen verwenden.

- Vor Inbetriebnahme die korrekte Funktion der Zweihandbedienung prüfen.
- Die Bedienungsperson muss mindestens 18 Jahre alt sein.
- Kinder dürfen nicht mit diesem Produkt arbeiten.
- Beim Arbeiten Arbeitshand- und Sicherheitsschuhe, Schutzbrille und eng anliegende Arbeitskleidung tragen (PSA).
- Vorsicht beim Arbeiten: Verletzungsgefahr für Finger und Hände durch das Spaltwerkzeug.
- Umrüst-, Einstell- und Reinigungsarbeiten, sowie Wartung und Beheben von Störungen nur bei ausgeschaltetem Motor durchführen. Netzstecker ziehen!
- Installationen, Reparaturen und Wartungsarbeiten an der Elektroinstallation dürfen nur von Fachkräften ausgeführt werden.
- Sämtliche Schutz- und Sicherheitseinrichtungen müssen nach abgeschlossener Reparatur- und Wartungsarbeiten sofort wieder montiert werden.
- Beim Verlassen des Arbeitsplatzes den Motor ausschalten.

Netzstecker ziehen!

Es ist strengstens untersagt, die Schutzeinrichtung zu entfernen oder ohne diese zu arbeiten.

- Beim Spalten kann es aufgrund der Holzbeschaffenheit (z. B. durch Verwachsungen, Stammabschnitte von unregelmäßiger Form usw.) zu Gefährdungen wie Herausschleudern von Teilen, Blockieren des Holzspalters und Quetschungen kommen.
- Abgesehen vom Bediener ist es verboten im Arbeitsradius der Maschine zu stehen. Keine andere Person und kein Tier dürfen innerhalb eines Radius von 5 Metern um die Maschine anwesend sein.
- Das Ablassen von Altöl in die Umwelt ist verboten. Das Öl muss entsprechend den gesetzlichen Vorschriften des Landes entsorgt werden, in dem der Betrieb erfolgt.

⚠ Schnitt- oder Quetschgefährdung der Hände:

- Niemals gefährliche Bereiche berühren, während sich der Keil bewegt.

⚠ Warnung!

Niemals einen Stamm mit der Hand entfernen, der sich am Keil verklemmt hat.

⚠ Warnung!

Vor sämtlichen Wartungsarbeiten den Netzstecker ziehen.

Bewahren Sie diese Anweisungen gut auf!

Allgemeine Sicherheitshinweise für Elektrowerkzeuge

⚠ WARNUNG! Lesen Sie alle Sicherheitshinweise, Anweisungen, Gebildungen und technischen Daten, mit denen dieses Elektrowerkzeug versehen ist. Versäumnisse bei der Einhaltung der nachfolgenden Anweisungen können elektrischen Schlag, Brand und/oder schwere Verletzungen verursachen.

Bewahren Sie alle Sicherheitshinweise und Anweisungen für die Zukunft auf.

Der in den Sicherheitshinweisen verwendete Begriff „Elektrowerkzeug“ bezieht sich auf netzbetriebene Elektrowerkzeuge (mit Netzleitung) oder auf akkubetriebene Elektrowerkzeuge (ohne Netzleitung).

Arbeitsplatzsicherheit

- **Halten Sie Ihren Arbeitsbereich sauber und gut beleuchtet.**
Unordnung oder unbeleuchtete Arbeitsbereiche können zu Unfällen führen.
- **Arbeiten Sie mit dem Elektrowerkzeug nicht in explosionsgefährdeter Umgebung, in der sich brennbare Flüssigkeiten, Gase oder Stäube befinden.**
Elektrowerkzeuge erzeugen Funken, die den Staub oder die Dämpfe entzünden können.
- **Halten Sie Kinder und andere Personen während der Benutzung des Elektrowerkzeugs fern.**
Bei Ablenkung können Sie die Kontrolle über das Elektrowerkzeug verlieren.

Elektrische Sicherheit

⚠ Achtung!

Beim Gebrauch von Elektrowerkzeugen sind zum Schutz gegen elektrischen Schlag, Verletzungs- und Brandgefahr folgende grundsätzliche Sicherheitsmaßnahmen zu beachten. Lesen Sie alle diese Hinweise, bevor Sie dieses Elektrowerkzeug benutzen, und bewahren Sie die Sicherheitshinweise gut auf.

- Vermeiden Sie Körperkontakt mit geerdeten Oberflächen, wie von Rohren, Heizungen, Herden und Kühlschränken. Es besteht ein erhöhtes Risiko durch elektrischen Schlag, wenn Ihr Körper geerdet ist.
- Halten Sie das Gerät von Regen oder Nässe fern. Das Eindringen von Wasser in ein Elektrogerät erhöht das Risiko eines elektrischen Schlages.
- Zweckentfremden Sie das Kabel nicht, um das Gerät zu tragen, aufzuhängen oder um den Stecker aus der Steckdose zu ziehen.

Halten Sie das Kabel fern von Hitze, Öl, scharfen Kanten oder sich bewegenden Geräteteilen. Beschädigte oder verwickelte Kabel erhöhen das Risiko eines elektrischen Schlages.

- Wenn Sie mit einem Elektrowerkzeug im Freien arbeiten, verwenden Sie nur Verlängerungskabel, die auch für den Außenbereich zugelassen sind. Die Anwendung eines für den Außenbereich zugelassenen Verlängerungskabels verringert das Risiko eines elektrischen Schlages.

Sicherheit von Personen

- **Seien Sie aufmerksam, achten Sie darauf, was Sie tun, und gehen Sie mit Vernunft an die Arbeit mit einem Elektrowerkzeug.**

Benutzen Sie kein Elektrowerkzeug, wenn Sie müde sind oder unter dem Einfluss von Drogen, Alkohol oder Medikamenten stehen. Ein Moment der Unachtsamkeit beim Gebrauch des Elektrowerkzeugs kann zu ernsthaften Verletzungen führen.

- **Tragen Sie persönliche Schutzausrüstung und immer eine Schutzbrille.**

Das Tragen persönlicher Schutzausrüstung, wie Staubmaske, rutschfeste Sicherheitsschuhe, je nach Art und Einsatz des Elektrowerkzeuges, verringert das Risiko von Verletzungen.

- **Vermeiden Sie eine unbeabsichtigte Inbetriebnahme. Vergewissern Sie sich, dass das Elektrowerkzeug ausgeschaltet ist, bevor Sie es an die Stromversorgung anschließen, es aufnehmen oder tragen.** Wenn Sie beim Tragen des Elektrowerkzeuges den Finger am Schalter haben oder das Elektrowerkzeug eingeschaltet an die Stromversorgung anschließen, kann dies zu Unfällen führen.

- **Entfernen Sie Einstellwerkzeuge oder Schraubenschlüssel, bevor Sie das Elektrowerkzeug einschalten.**

Ein Werkzeug oder Schlüssel, der sich in einem drehenden Teil des Elektrowerkzeugs befindet, kann zu Verletzungen führen.

- **Vermeiden Sie eine abnormale Körperhaltung. Sorgen Sie für einen sicheren Stand und halten Sie jederzeit das Gleichgewicht.** Dadurch können Sie das Elektrowerkzeug in unerwarteten Situationen besser kontrollieren.

- **Tragen Sie geeignete Kleidung. Tragen Sie keine weite Kleidung oder Schmuck. Halten Sie Haare, Kleidung und Handschuhe fern von sich bewegenden Teilen.** Lockere Kleidung, Schmuck oder lange Haare können von sich bewegenden Teilen erfasst werden.

- **Wiegen Sie sich nicht in falscher Sicherheit und setzen Sie sich nicht über die Sicherheitsregeln für Elektrowerkzeuge hinweg, auch wenn Sie nach vielfachem Gebrauch mit dem Elektrowerkzeug vertraut sind.** Achtloses Handeln kann binnen Sekundenbruchteilen zu schweren Verletzungen führen.

Verwendung und Behandlung des Elektrowerkzeuges

- **Überlasten Sie das Elektrowerkzeug nicht.**

Verwenden Sie für Ihre Arbeit das dafür bestimmte Elektrowerkzeug. Mit dem passenden Elektrowerkzeug arbeiten Sie besser und sicherer im angegebenen Leistungsbereich.

- **Benutzen Sie kein Elektrowerkzeug, dessen Schalter defekt ist. Ein Elektrowerkzeug, das sich nicht mehr ein- oder ausschalten lässt, ist gefährlich und muss repariert werden.**

- **Ziehen Sie den Stecker aus der Steckdose, bevor Sie Geräteeinstellungen vornehmen, Einsatzwerkzeugteile wechseln oder das Elektrowerkzeug transportieren.**

Diese Vorsichtsmaßnahme verhindert den unbeabsichtigten Start des Elektrowerkzeuges.

- **Bewahren Sie unbenutzte Elektrowerkzeuge außerhalb der Reichweite von Kindern auf.**

Lassen Sie keine Personen das Elektrowerkzeug benutzen, die mit diesem nicht vertraut sind oder diese Anweisungen nicht gelesen haben. Elektrowerkzeuge sind gefährlich, wenn sie von unerfahrenen Personen benutzt werden.

- **Pflegen Sie Elektrowerkzeuge und Einsatzwerkzeug mit Sorgfalt.**

Kontrollieren Sie, ob bewegliche Teile einwandfrei funktionieren und nicht klemmen, ob Teile gebrochen oder so beschädigt sind, dass die Funktion des Elektrowerkzeuges beeinträchtigt ist. Lassen Sie beschädigte Teile vor dem Einsatz des Elektrowerkzeuges reparieren. Viele Unfälle haben ihre Ursache in schlecht gewarteten Elektrowerkzeugen.

- **Halten Sie Schneidwerkzeuge scharf und sauber. Sorgfältig gepflegte Schneidwerkzeuge mit scharfen Schneidkanten verklemmen sich weniger und sind leichter zu führen.**

- **Verwenden Sie Elektrowerkzeug, Zubehör, Einsatzwerkzeuge usw. entsprechend diesen Anweisungen.**

Berücksichtigen Sie dabei die Arbeitsbedingungen und die auszuführende Tätigkeit. Der Gebrauch von Elektrowerkzeugen für andere als die vorgesehenen Anwendungen kann zu gefährlichen Situationen führen.

- **Halten Sie Griffe und Griffflächen trocken, sauber und frei von Öl und Fett.** Rutschige Griffe und Griffflächen erlauben keine sichere Bedienung und Kontrolle des Elektrowerkzeugs in unvorhergesehenen Situationen.

Service

- **Lassen Sie Ihr Elektrowerkzeug nur von qualifiziertem Fachpersonal und nur mit Original-Ersatzteilen reparieren.** Damit wird sichergestellt, dass die Sicherheit des Elektrowerkzeuges erhalten bleibt.

6. Zusätzliche Sicherheitshinweise

- Der Holzspalter darf nur von einer **einzelnen Person** bedient werden.
- Niemals Stämme spalten, **die Nägel, Draht oder andere Gegenstände** enthalten.
- Bereits gespaltenes Holz und Holzspäne erzeugen einen **gefährlichen Arbeitsbereich**. Es besteht die Gefahr des Stolperns, Ausrutschens oder Hinfallens. Halten Sie den Arbeitsbereich immer ordentlich.
- Niemals bei eingeschalteter Maschine die Hände auf sich bewegende Teile der Maschine legen.
- Spalten Sie nur Holz mit einer maximalen Länge von 107 cm.

⚠ Warnung! Dieses Elektrowerkzeug erzeugt während des Betriebs ein elektromagnetisches Feld. Dieses Feld kann unter bestimmten Umständen aktive oder passive medizinische Implantate beeinträchtigen. Um die Gefahr von ernsthaften oder tödlichen Verletzungen zu verringern, empfehlen wir Personen mit medizinischen Implantaten ihren Arzt und den Hersteller vom medizinischen Implantat zu konsultieren, bevor das Elektrowerkzeug bedient wird.

Restrisiken

Die Maschine ist nach dem Stand der Technik und den anerkannten sicherheitstechnischen Regeln gebaut. Dennoch können beim Arbeiten einzelne Restrisiken auftreten.

- Verletzungsgefahr für Finger und Hände durch das Spaltwerkzeug bei unsachgemäßer Führung oder Auflage des Holzes.

- Verletzungen durch das wegschleudernde Werkstück bei unsachgemäßer Halterung oder Führung.
- Gefährdung der Gesundheit durch Strom bei Verwendung nicht ordnungsgemäßer Elektro-Anschlussleitungen.
- Schalten Sie das Gerät aus und ziehen Sie den Netzstecker, bevor Sie Einstell- oder Wartungsarbeiten vornehmen.
- Desweiteren können trotz aller getroffener Vorkehrungen nicht offensichtliche Restrisiken bestehen.
- Restrisiken können minimiert werden, wenn die „Sicherheitshinweise“ und die „Bestimmungsgemäße Verwendung“, sowie die Bedienungsanleitung insgesamt beachtet werden.
- Vermeiden Sie zufällige Inbetriebsetzungen der Maschine: beim Einführen des Steckers in die Steckdose darf die Betriebstaste nicht gedrückt werden. Verwenden Sie das Werkzeug, das in dieser Bedienungsanleitung empfohlen wird.
- So erreichen Sie, dass Ihre Maschine optimale Leistungen erbringt.
- Halten Sie Ihre Hände vom Arbeitsbereich fern, wenn die Maschine in Betrieb ist.

7. Technische Daten

Compact 8t		
Maße T/B/H mm	850/900/990	
Schwenktischhöhe mm	390	
Arbeitshöhe mm	920	
Holzlänge min./max. cm	75 / 107	
Holzdurchmesser min./max. cm	8/35	
Spaltkraft max. t*	7,95	
	400V	230V
Vorlaufgeschwindigkeit cm/s	5,5	3,2
Rücklaufgeschwindigkeit cm/s	17	16
Ölmenge ml	4800	
Gewicht kg	126	125
Antrieb		
Netzanschluss 400V 3N~/50Hz 230V 1~/50Hz	400/50	230/50
Aufnahmeleistung P1 W	3500	3150
Abgabeleistung P2 W	2500	2300
Betriebsart	S6 40% **	
Motordrehzahl 1/min	2800	

Motorschutz	ja
Phasenwender	bei 400V

Technische Änderungen vorbehalten!

* Die maximal erreichbare Spaltkraft ist abhängig vom Widerstand des Spaltgutes und kann aufgrund variabler Einflussgrößen auf die Hydraulikanlage abweichen.

** Betriebsart S6 40%, ununterbrochener periodischer Betrieb mit Aussetzbelastung. Der Betrieb setzt sich aus einer Anlaufzeit, einer Zeit mit konstanter Belastung und einer Leerlaufzeit zusammen. Die Spieldauer beträgt 10 min, die relative Einschaltdauer beträgt 40% der Spieldauer.

Geräusch

Die Geräuschwerte wurden entsprechend EN 62841 ermittelt.

Schalldruckpegel L_{pA}	77,8 dB
Unsicherheit K_{pA}	3 dB
Schalleistungspegel L_{WA}	93,6 dB
Unsicherheit K_{WA}	3 dB

Die Einwirkung von Lärm kann Gehörverlust bewirken. Die angegebenen Geräuschemissionswerte sind nach einem genormten Prüfverfahren gemessen worden und können zum Vergleich eines Elektrowerkzeugs mit einem anderen verwendet werden.

Die angegebenen Geräuschemissionswerte können auch zu einer vorläufigen Einschätzung der Belastung verwendet werden.

Warnung:

- Die Geräuschemissionen können während der tatsächlichen Benutzung des Elektrowerkzeugs von den Angabewerten abweichen, abhängig von der Art und Weise, in der das Elektrowerkzeug verwendet wird, insbesondere, welche Art von Werkstück bearbeitet wird.
- Versuchen Sie, die Belastung so gering wie möglich zu halten. Beispielhafte Maßnahme: die Begrenzung der Arbeitszeit. Dabei sind alle Anteile des Betriebszyklus zu berücksichtigen (beispielsweise Zeiten, in denen das Elektrowerkzeug abgeschaltet ist, und solche, in denen es zwar eingeschaltet ist, aber ohne Belastung läuft).

8. Auspacken

- Öffnen Sie die Verpackung und nehmen Sie das Gerät vorsichtig heraus.
- Entfernen Sie das Verpackungsmaterial sowie Verpackungs- / und Transportsicherungen (falls vorhanden).
- Überprüfen Sie, ob der Lieferumfang vollständig ist.
- Kontrollieren Sie das Gerät und die Zubehörteile auf Transportschäden. Bei Beanstandungen muss sofort der Zubringer verständigt werden. Spätere Reklamationen werden nicht anerkannt.
- Bewahren Sie die Verpackung nach Möglichkeit bis zum Ablauf der Garantiezeit auf.
- Machen Sie sich vor dem Einsatz anhand der Bedienungsanleitung mit dem Produkt vertraut.
- Verwenden Sie bei Zubehör sowie Verschleiß- und Ersatzteilen nur Originalteile. Ersatzteile erhalten Sie bei Ihrem Fachhändler.
- Geben Sie bei Bestellungen unsere Artikelnummern sowie Typ und Baujahr des Produkts an.

⚠ WARNUNG!

Verschluckungs- und Erstickungsgefahr!

Verpackungsmaterial, Verpackungs- und Transportsicherungen sind kein Kinderspielzeug. Kunststoffbeutel, Folien und Kleinteile können verschluckt werden und zum Ersticken führen.

- Halten Sie Verpackungsmaterial, Verpackungs- und Transportsicherungen von Kindern fern.

9. Aufbau

Aus verpackungstechnischen Gründen ist Ihr Holzspalter nicht komplett montiert.

Hinweis:

Aufgrund des hohen Produktgewichts empfehlen wir die Montage durch mindestens zwei Personen.

Zur Montage benötigen Sie:

- 2x Gabelschlüssel / Steckschlüssel SW 13mm
- 1x Gabelschlüssel / Steckschlüssel SW 16mm
- 1x Innensechskantschlüssel 8mm
- Fett oder Sprühöl

Montagematerial ist nicht im Lieferumfang enthalten.

9.1 Transporträder (8) montieren (Abb. 4, 4a)

1. Schieben Sie die Radachse (A) durch die Bohrung am hinteren unteren Ende des Holzspalters.
2. Montieren Sie beidseitig je eine Beilagscheibe (B).

- Führen Sie das Transportrad (8) auf die Radachse (A). Fixieren Sie diese anschließend mit je einer Beilagscheibe (B) und einem Splint (C). Biegen Sie den Splint (C) leicht um.
- Bringen Sie anschließend beidseitig die Radkappen (D) an.

9.2 Bedienarme (4) montieren (Abb. 5, 5a)

Hinweis: Die Bedienarme (4) sind mit L (links) und R (rechts) gekennzeichnet.

- Ziehen Sie jeweils den Federstecker (21) heraus und entfernen Sie den Haltebolzen (19).
- Tragen Sie einen leichten Fett- oder Sprühölfilm auf die oberen und unteren Auflagepunkte (4a) der Bedienarme (4) auf.
- Bringen Sie den Bedienarm (4) an. Führen Sie gleichzeitig die Schaltwippe (20) durch den Schlitz des Bedienhebels (12).
- Fixieren Sie die Bedienarme (4) mit dem Haltebolzen (19), indem Sie die Bohrungen fluchten und den Haltebolzen (19) anbringen.
- Sichern Sie den Haltebolzen (19) nun mit einem Federstecker (21).
- Wiederholen Sie den Vorgang auf der gegenüberliegenden Seite.

9.3 Haltekrallen (14) montieren (Abb. 6, 6a)

- Für die Montage der Haltekrallen (14) müssen Sie zuerst die obere Sicherungsmutter der Schlossschraube mit einem Gabelschlüssel/Steckschlüssel SW 13mm demontieren. Halten Sie hierfür die Schlossschraube durch die Bohrung (14a) mit einem Finger fest damit sie nicht ins Rohr fällt.
- Setzen Sie die Haltekralle (14) auf die obere Schlossschraube und drehen Sie die Sicherungsmutter zwei Umdrehungen auf (nicht festziehen).
- Wiederholen Sie den Vorgang mit der unteren Schlossschraube.
- Ziehen Sie die Sicherungsmuttern mit einem Gabelschlüssel/Steckschlüssel SW 13mm fest.
- Stellen Sie gegebenenfalls die Anschlagsschrauben (22) mit einem Innensechskantschlüssel 8mm auf beiden Seiten so ein, dass die Haltekrallen (14) den Spaltkeil (2) nicht berühren.

9.4 Schutzbügel (5) montieren (Abb. 7)

- Schieben Sie den Schutzbügel (5) in die Halterung (5a).
- Führen Sie die Sechskantschrauben M8x50mm (E) mit je einer Beilagscheibe durch die Bohrungen.

- Sichern Sie die Sechskantschrauben M8x50mm (E) mit je einer Beilagscheibe und einer Sicherungsmutter. Verwenden Sie zwei Gabelschlüssel/Steckschlüssel SW 13mm.
- Montieren Sie in gleicher Weise alle drei weiteren Schutzbügel (5).

9.5 Stützen (9) montieren (Abb. 8)

- Nehmen Sie die Stützen (9) und befestigen Sie diese auf beiden Seiten mit den Sechskantschrauben M10x25mm (F) und jeweils einer Beilagscheibe an der Grundplatte (10). Verwenden Sie einen Gabelschlüssel/Steckschlüssel SW 16mm.

10. Vor Inbetriebnahme

⚠ Achtung!

Vor der Inbetriebnahme das Produkt unbedingt komplett montieren!

⚠ Achtung!

Bevor Sie Einstell- oder Wartungsarbeiten vornehmen, ziehen Sie den Netzstecker!

⚠ WARNUNG!

Gesundheitsgefahr!

Das Einatmen von Öldämpfen und Abgasen kann zu schweren gesundheitlichen Schäden, Bewusstlosigkeit und im Extremfall zum Tod führen.

- Atmen Sie Öldämpfe und Abgase nicht ein.
- Betreiben Sie das Gerät nur im Freien.

HINWEIS!

Produktbeschädigung

Wird das Produkt ohne oder mit zu wenig Hydrauliköl betrieben, kann dies zu Schäden an der Hydraulikpumpe führen.

HINWEIS!

Umweltschäden!

Ausgelaufenes Öl kann die Umwelt nachhaltig verschmutzen.

Die Flüssigkeit ist hochgiftig und kann schnell zu Wasserverschmutzung führen.

- Befüllen / Entleeren Sie Öl nur auf ebenen, befestigten Flächen.
- Nutzen Sie einen Einfüllstutzen oder Trichter.
- Fangen Sie abgelassenes Öl in einem geeigneten Gefäß auf.

- Wischen Sie verschüttetes Öl sofort sorgfältig auf und entsorgen Sie den Lappen nach den örtlichen Vorschriften.
- Entsorgen Sie Öl nach den örtlichen Vorschriften.

Überprüfen Sie vor jedem Gebrauch:

- die Anschlussleitungen auf defekte Stellen (Risse, Schnitte und dergleichen),
- das Gerät auf evtl. Beschädigungen,
- ob alle Schrauben fest angezogen sind,
- die Hydraulik auf Leckstellen,
- den Ölstand,
- die Sicherheitseinrichtungen und
- den Ein-/Ausschalter.

Umweltbedingungen

Das Gerät sollte unter folgenden Umweltbedingungen arbeiten:

	minimal	maximal	empfohlen
Temperatur	5 °C	40°C	16°C
Feuchtigkeit		95%	70%

Bei Arbeiten unter 5° C sollte das Gerät ca. 15 Minuten im Leerlauf betrieben werden, damit sich das Hydrauliköl erwärmt.

Wechselstrom Motoren 230V sollten bei niedrigen Außentemperaturen beim Start eine Temperatur zwischen 5°C - 10°C haben, da sich der Anlaufstrom bei niedrigen Temperaturen erhöht und der Sicherungsautomat auslösen kann.

- Der Netzanschluss wird mit 16A träge abgesichert.
- Der „FI-Schutzschalter“ muss mit 30mA abgesichert werden.

Benötigtes Werkzeug:

- Fett oder Sprühöl

Nicht im Lieferumfang enthalten.

10.1 Holzspalter aufstellen

⚠ Achtung!

Verletzungsgefahr durch umkippenden Holzspalter. Ein umkippende Holzspalter kann zu schweren Verletzungen und zu Beschädigungen führen.

Bereiten Sie den Arbeitsplatz, an dem das Gerät stehen soll, vor.

- Schaffen Sie ausreichend Platz, um sicheres, störungsfreies Arbeiten zu ermöglichen.

- Das Gerät ist zum Arbeiten auf ebenen Flächen konzipiert und muss auf ebenem, festen Untergrund standsicher aufgestellt werden.

10.2 Ölstand prüfen (Abb. 1, 9)

⚠ Achtung!

Vor Inbetriebnahme unbedingt Ölstand prüfen.

Die Hydraulikanlage ist ein geschlossenes System mit Öltank, Ölpumpe und Steuerventil. Bei der Auslieferung ist bereits Öl im System. Überprüfen Sie den Ölstand vor der ersten und regelmäßig vor jeder Inbetriebnahme. Zu niedriger Ölstand kann die Ölpumpe beschädigen, füllen Sie ggf. Öl nach.

Hinweis

Die Spaltsäule (1) muss vor der Prüfung eingefahren werden, das Gerät muss eben stehen.

1. Schrauben Sie die Entlüftungsschraube (23) heraus.
2. Wischen Sie den Ölmesstab (24) mit einem sauberen, fusselfreien Tuch ab.
3. Schrauben Sie die Entlüftungsschraube (23) wieder bis zum Anschlag in den Einfüllstutzen ein.
4. Schrauben Sie die Entlüftungsschraube (23) heraus und lesen in waagrecht Stellung den Ölstand ab. Der Ölstand muss am Ölmesstab (24) zwischen Min. und Max. liegen.
5. Wenn der Ölfüllstand zu gering ist, gehen Sie wie unter Abschnitt 12.6 beschrieben vor.
6. Schrauben Sie die Entlüftungsschraube (23) anschließend wieder ein.

10.3 Hydrauliköltank (6) entlüften (Abb. 9)

⚠ Achtung!

Entlüften Sie den Hydrauliköltank, bevor Sie den Holzspalter in Betrieb nehmen.

Hinweis

Wenn der Hydrauliköltank (6) nicht entlüftet wird, beschädigt die eingeschlossene Luft die Dichtungen und damit den Holzspalter!

1. Vor Arbeitsbeginn muss die Entlüftungsschraube (23) unbedingt um zwei Umdrehungen gelockert werden, damit die Luftzirkulation in dem Hydrauliköltank (6) gewährleistet ist.
2. Lassen Sie die Entlüftungsschraube (23) während des Betriebes gelockert.
3. Bevor Sie den Holzspalter bewegen, schließen Sie die Entlüftungsschraube (23) wieder, da sonst Öl auslaufen kann.

⚠ Achtung!

- Bei Arbeiten unter 5° C sollte das Gerät ca. 15 Minuten im Leerlauf betrieben werden, damit sich das Hydrauliköl erwärmt.
- Vor jedem Transport des Geräts muss die Entlüftungsschraube unbedingt fest angeschraubt werden, um Ölaustritt zu verhindern.

Funktionsprüfung

Vor jedem Einsatz soll eine Funktionsprüfung gemacht werden.

Aktion	Ergebnis
Beide Bedienelemente (12) nach unten drücken.	Spaltkeil (2) fährt nach unten.
Jeweils einen Bedienelemente (12) loslassen.	Spaltkeil (2) bleibt in der gewählten Position stehen.
Loslassen beider Bedienelemente (12).	Spaltkeil (2) fährt in die obere Position zurück.

10.4 Spaltsäule (1) einfetten (Abb. 1)

⚠ Achtung!

Die Spaltsäule darf nicht trockenlaufen.

Die Spaltsäule (1) des Holzspalters ist vor Inbetriebnahme großzügig einzufetten. Dieser Vorgang muss alle 5 Betriebsstunden wiederholt werden.

1. Die Spaltsäule (1) muss sich in der oberen Position befinden.
2. Tragen Sie einen großzügigen Fett- oder Sprühölfilm auf die Spaltsäule (1) auf.

10.5 Ein-/ Ausschalten (Abb. 10, 11)

Hinweis:

Überprüfen Sie vor jedem Gebrauch die Funktion des Ein-/Ausschalters durch einmaliges Ein- und wieder Ausschalten.

1. Schließen Sie den Stromanschluss (16) an eine Netzsteckdose an.
2. Zum Einschalten betätigen Sie die grüne Taste des Ein-/Ausschalters (17), das Gerät läuft an.
3. Zum Ausschalten drücken Sie die rote Taste des Ein-/Ausschalters (17), das Gerät schaltet ab.
4. Trennen Sie den Stromanschluss (16) von der Netzsteckdose, wenn Sie die Arbeit beenden wollen.

10.6 Drehrichtung des Motors (18) überprüfen (Abb. 1, 11)

⚠ Achtung!

Drehstrommotoren müssen bei Neuanschluss oder Standortwechsel auf ihre Drehrichtung überprüft werden, gegebenenfalls muss mit dem Phasenwender die Drehrichtung geändert werden.

1. Schalten Sie den Holzspalter wie unter Abschnitt 10.5 ein.
2. Ist die richtige Laufrichtung eingestellt, bewegt sich die Spaltsäule (1) automatisch nach oben.
3. Bewegt sich die Spaltsäule (1) nicht, schalten Sie das Gerät sofort ab.
4. Ändern Sie die Drehrichtung des Phasenwenders mit einem Schraubenzieher (nicht im Lieferumfang enthalten) im Stromanschluss (16).

⚠ Achtung!

Niemals den Motor in der falschen Drehrichtung laufen lassen! Dies führt unweigerlich zur Zerstörung des Hydrauliksystems und hierfür kann keine Garantie in Anspruch genommen werden.

11. Bedienung

Benötigtes Werkzeug:

- Innensechskantschlüssel 5mm (G)

11.1 Spaltgut spalten

⚠ WARNUNG!

Verletzungsgefahr!

Trockenes und abgelagertes Holz kann beim Spaltvorgang explosionsartig aufspringen und den Bediener verletzen.

Während des Spaltvorgangs kann es durch Einfahren des hydraulischen Spaltkeils zu Quetschungen oder Abtrennungen von Körperteilen kommen.

Holzteile, die während eines Spaltvorgangs entstehen, können herunterfallen.

- Tragen Sie entsprechende Schutzkleidung.

Vergewissern Sie sich, dass das zu spaltende Holz keine Nägel oder Fremdkörper enthält. Die Enden des Spaltguts müssen gerade geschnitten sein. Äste müssen bündig abgesägt sein.

Schräg abgeschnittene Holzstücke können beim Spaltvorgang wegrutschen. Spalten Sie nur gerade abgesägte Hölzer.

11.1.1 Hubeinstellstange (15) einstellen (Abb. 12)

1. Fahren Sie den Spaltkeil (2) über die Bedienhebel (12) in die gewünschte Position.
2. Lassen Sie **einen** Bedienhebel (12) los.
3. Schalten Sie den Motor (18) ab (siehe Abschnitt 10.5).
4. Lassen Sie nun den zweiten Bedienhebel (12) los.
5. Lösen Sie die Feststellschraube (Hubeinstellstange) (27) mit dem beiliegenden Innensechskantschlüssel 5mm (G).
6. Führen Sie die Hubeinstellstange (15) mit der Mutter (Hubeinstellstange) (26) nach oben, bis die Hubeinstellstange (15) am Anschlag gestoppt wird.
7. Ziehen Sie die Feststellschraube (Hubeinstellstange) (27) mit dem beiliegendem Innensechskantschlüssel 5mm (G) fest.
8. Betätigen Sie einen Bedienhebel (12). So wird sichergestellt, dass der Spaltkeil (2) beim Einschalten des Motors (18) nicht unkontrolliert nach oben fährt.
9. Schalten Sie den Motor (18) ein (siehe Abschnitt 10.5).
10. Betätigen Sie **beide** Bedienhebel (12) um den Spaltkeil (2) nach unten zu fahren.
11. Lassen Sie nun beide Bedienhebel (12) los und überprüfen Sie die obere Position des Spaltkeils (2).

11.2 Langholz spalten (Abb. 1, 14)

1. Schwenken Sie den Schwenktisch (11) mit dem Fuß zur Seite.
2. Stellen Sie das Spaltgut gerade auf die Grundplatte (10).
3. Halten Sie das Spaltgut mit den beiden Haltekrallen (14) an den Bedienarmen (4) fest. Achten Sie darauf, dass das Spaltgut mittig zum Spaltkeil (2) platziert ist.
4. Drücken Sie beide Bedienhebel (12) gleichzeitig nach unten.
5. Bewegen Sie die Bedienarme (4) ca. 2 cm vom Spaltgut weg, sobald der Spaltkeil (2) eindringt. Dadurch wird eine Beschädigung der Haltekrallen (14) verhindert.
6. Fahren Sie den Spaltkeil (2) so weit nach unten, bis das Spaltgut gespalten ist.
7. Wenn das Spaltgut beim ersten Spalthub nicht vollständig gespalten wurde, gehen Sie wie unter Abschnitt 11.3 vor.

11.3 Eingeklemmtes Spaltgut entfernen (Abb. 1, 13)

Hinweis:

Verklemmtes Holz mithilfe des Schwenktisches durchspalten, gegen die Spaltrichtung heraus schlagen oder durch Nachobenfahren des Spaltkeils entfernen.

⚠ **ACHTUNG!**

Verletzungsgefahr!

Der Schwenktisch muss in den Verriegelungshaken einrasten!

⚠ **ACHTUNG!**

Verletzungsgefahr!

Es besteht die Gefahr, dass sich astiges Spaltgut beim Spaltvorgang verklemmt. Bitte beachten Sie, dass das Holz beim Herauslösen stark unter Spannung steht und Körperteile im Spalttriss gequetscht werden können.

- Greifen Sie nicht in den laufenden Holzspalter.
- Stecken Sie keine Gegenstände in den laufenden Holzspalter (z.B. Hammer oder ähnliches).

1. Wenn das Spaltgut beim ersten Spalthub nicht vollständig gespalten wurde, fahren Sie den Spaltkeil (2) mit Spaltgut über die beide Bedienhebel (12) vorsichtig in die obere Position.
2. Schwenken Sie den Schwenktisch (11) mit dem Fuß ein, bis der Verriegelungshaken (7) einrastet.
3. Führen Sie nun einen zweiten Spalthub durch, bis das Spaltgut vollständig gespalten ist.
4. Entnehmen Sie das Spaltgut und schwenken Sie den Schwenktisch (11) mit Ihrem Fuß weg.

11.4 Wiederanlaufsicherung bei Stromunterbrechung (Nullspannungsauslöser)

Bei Stromausfall, unbeabsichtigtem Ziehen des Steckers oder defekter Sicherung, schaltet das Gerät automatisch ab.

Zum Wiedereinschalten gehen Sie wie unter Abschnitt 10.5 beschrieben vor.

11.5 Arbeitsende (Abb. 1, 9)

1. Fahren Sie die Spaltsäule (1) in die untere Position.
2. Lassen Sie **einen** Bedienhebel (12) los.
3. Schalten Sie den Motor (18) ab (siehe Abschnitt 10.4) und ziehen Sie den Netzstecker.
4. Schwenken Sie den Schwenktisch (11) mit dem Fuß ein, bis der Verriegelungshaken (7) einrastet.
5. Schließen Sie die Entlüftungsschraube (23).

- 6. Schützen Sie das Gerät vor Nässe!
- 7. Beachten Sie die allgemeinen Wartungshinweise.

12. Wartung und Reparatur

⚠ **WARNUNG!**

Verletzungsgefahr!

Das Gerät kann unerwartet starten und dadurch zu Verletzungen führen.

- Schalten Sie vor allen Wartungsarbeiten den Motor aus.
- Ziehen Sie vor allen Wartungsarbeiten den Netzstecker.

⚠ **WARNUNG!**

Gesundheitsgefahr!

Das Einatmen von Öldämpfen kann zu schweren gesundheitlichen Schäden, Bewusstlosigkeit und im Extremfall zum Tod führen.

- Atmen Sie Öldämpfe nicht ein.
- Betreiben Sie das Gerät nur im Freien.

HINWEIS

Produktbeschädigung

Wird das Produkt ohne oder mit zu wenig Hydrauliköl betrieben, kann dies zu Schäden an der Hydraulikpumpe führen.

HINWEIS!

Umweltschäden!

Ausgelaufenes Öl kann die Umwelt nachhaltig verschmutzen.

Die Flüssigkeit ist hochgiftig und kann schnell zu Wasserverschmutzung führen.

- Befüllen / Entleeren Sie Öl nur auf ebenen, befestigten Flächen.
- Nutzen Sie einen Einfüllstutzen oder Trichter.
- Fangen Sie abgelassenes Öl in einem geeigneten Gefäß auf.
- Wischen Sie verschüttetes Öl sofort sorgfältig auf und entsorgen Sie den Lappen nach den örtlichen Vorschriften.
- Entsorgen Sie Öl nach den örtlichen Vorschriften.

Sämtliche Schutz- und Sicherheitseinrichtungen müssen nach abgeschlossener Reparatur- und Wartungsarbeiten sofort wieder montiert werden.

Wir empfehlen Ihnen:

Reinigen Sie das Gerät nach jedem Arbeitseinsatz gründlich mit einem feuchten Tuch und etwas Schmierseife. Verwenden Sie keine Reinigungs- oder Lösungsmittel; diese könnten die Kunststoffteile des Geräts angreifen. Achten Sie darauf, dass kein Wasser in das Innere des Geräts gelangen kann.

Benötigtes Werkzeug:

- 1x Gabelschlüssel / Steckschlüssel SW 24 mm
- Trichter
- Auffangbehälter
- Feile / Winkelschleifer

Nicht im Lieferumfang enthalten.

12.1 Spaltkeil (2) (Abb. 1)

1. Der Spaltkeil (2) ist ein Verschleißteil, der bei Bedarf mit einer Feile oder einem Winkelschleifer nachgeschliffen oder durch einen neuen Spaltkeil (2) ersetzt werden soll.

12.2 Bedienarme (4) und Bedienhebel (12) (Abb. 1)

1. Die kombinierte Halte- und Steuereinrichtung muss leichtgängig bleiben. Gelegentlich mit wenigen Tropfen Öl schmieren.

12.3 Spaltsäule (1) (Abb. 1)

1. Spaltsäule (1) sauber halten. Schmutz, Holzspäne, Rinden usw. entfernen.
2. Spaltsäule (1) mit Sprühöl oder Fett schmieren.

12.4 Ölstand regelmäßig kontrollieren!

Zu niedriger Ölstand beschädigt die Ölpumpe! (siehe 10.2).

1. Prüfen Sie die Hydraulikanschlüsse und Verschraubungen regelmäßig auf Dichtheit und ziehen Sie diese evtl. nach.

12.5 Hydrauliköl nachfüllen (Abb. 1, 9)

Wir empfehlen Öle der HLP 32 Reihe.

Hinweis:

Die Spaltsäule muss vor der Prüfung eingefahren werden, das Gerät muss eben stehen.

1. Schrauben Sie die Entlüftungsschraube (23) heraus.
2. Füllen Sie mit Hilfe eines geeigneten Trichters Hydrauliköl auf. Achten Sie auf die max. Füllmenge von 4800 ml. Füllen Sie das Öl vorsichtig bis zur Unterkante des Einfüllstutzens ein.
3. Wischen Sie den Ölmesstab (24) mit einem sauberen, fusselfreien Tuch ab.

4. Schrauben Sie die Entlüftungsschraube (23) wieder bis zum Anschlag in den Einfüllstutzen ein.
5. Schrauben Sie die Entlüftungsschraube (23) heraus und lesen in waagrechtter Stellung den Ölstand ab. Der Ölstand muss am Ölmesstab (24) zwischen Min. und Max. liegen.
6. Wenn der Ölfüllstand zu gering ist, wiederholen Sie den Vorgang.
7. Schrauben Sie die Entlüftungsschraube (23) anschließend wieder ein.

12.6 Hydrauliköl wechseln (Abb. 1, 9)

Hydrauliköl nach einer Betriebszeit von 50 Stunden wechseln. Danach alle 500 Stunden.

Hinweis

Der Hydraulikölwechsel sollte bei betriebswarmem Motor durchgeführt werden.

Hinweis

Die Spaltsäule (1) muss vor dem Ölwechsel eingefahren werden, das Gerät muss eben stehen.

1. Stellen Sie einen geeigneten Auffangbehälter mit min. 7 Liter bereit.
2. Schrauben Sie die Entlüftungsschraube (23) heraus.
3. Entfernen Sie die Ölablassschraube (25) mit einem Gabelschlüssel SW 24mm, um das Öl abfließen zu lassen.
4. Schrauben Sie die Ölablassschraube (25) wieder ein.
5. Füllen Sie neues Hydrauliköl auf (ca. 4800 ml).
6. Schrauben Sie die Entlüftungsschraube (23) wieder ein.
7. Prüfen Sie den Ölstand wie unter Abschnitt 10.2 beschrieben.
8. Entsorgen Sie anfallendes Altöl ordnungsgemäß in der örtlichen Altölsammelstelle.

Die hier angegebenen Zeitabstände beziehen sich auf normale Benutzungsbedingungen; wenn also das Gerät starker Belastung ausgesetzt ist, verringern sich diese Zeiten dementsprechend.

Service-Informationen

Es ist zu beachten, dass bei diesem Produkt folgende Teile einem gebrauchsgemäßen oder natürlichen Verschleiß unterliegen bzw. folgende Teile als Verbrauchsmaterialien benötigt werden.

Verschleißteile*: Spaltkeil, Hydrauliköl und Spaltkeil-/Spaltholmführungen

* nicht zwingend im Lieferumfang enthalten!

Ersatzteile und Zubehör erhalten Sie in unserem Service-Center. Scannen Sie hierzu den QR-Code auf der Titelseite.

13. Lagerung

Hinweis

Fahren Sie die Spaltsäule in die untere Position (siehe Abschnitt 11.5).

Lagern Sie das Gerät und dessen Zubehör an einem dunklen, trockenen und frostfreien sowie für Kinder unzugänglichem Ort. Die optimale Lagertemperatur liegt zwischen 5 und 30°C. Bewahren Sie das Elektrowerkzeug in der Originalverpackung auf. Decken Sie das Elektrowerkzeug ab, um es vor Staub oder Feuchtigkeit zu schützen. Bewahren Sie die Bedienungsanleitung bei dem Elektrowerkzeug auf.

14. Transport

⚠ Achtung!

Ziehen Sie vor dem Transport den Netzstecker.

⚠ Achtung!

Gerät nicht liegend transportieren!

Hinweis

Fahren Sie die Spaltsäule in die untere Position (siehe Abschnitt 11.5).

14.1 Transport über Transportgriff (3) (Abb. 15)

Für den einfachen Transport ist der Holzspalter mit zwei Transporträdern (8) und einem Transportgriff (3) ausgestattet.

1. Um das Gerät zu transportieren, fassen Sie mit einer Hand an den Transportgriff (3) und kippen Sie den Holzspalter leicht mit dem Fuß.
2. Der Holzspalter neigt sich auf die Transporträder (8) und kann so fortbewegt werden.

14.2 Transport mit Kran (Abb. 16)

⚠ Achtung!

Niemals am Spaltkeil (2) anheben!

1. Befestigen Sie die Transportgurte (nicht im Lieferumfang enthalten) auf beiden Seiten an der oberen Halterung (5a) der Schutzbügel (5).
2. Heben Sie das Gerät vorsichtig an.

15. Elektrischer Anschluss

Der installierte Elektromotor ist betriebsfertig angeschlossen. Der Anschluss entspricht den einschlägigen VDE- und DIN-Bestimmungen.

Der kundenseitige Netzanschluss sowie die verwendete Verlängerungsleitung müssen diesen Vorschriften entsprechen.

Verwenden Sie einen ortsveränderlichen Personenschutzschalter (PRCD), falls im Versorgungsnetz die Fehlerstromschutzschaltung (RCD) mit einem Nennfehlerstrom von max. 30mA nicht vorgesehen ist.

Der Netzanschluss wird mit 16 A träge abgesichert.

Schadhafte Elektro-Anschlussleitungen

An elektrischen Anschlussleitungen entstehen oft Isolationsschäden.

Ursachen hierfür können sein:

- Druckstellen, wenn Anschlussleitungen durch Fenster oder Türspalten geführt werden.
- Knickstellen durch unsachgemäße Befestigung oder Führung der Anschlussleitung.
- Schnittstellen durch Überfahren der Anschlussleitung.
- Isolationsschäden durch Herausreißen aus der Wandsteckdose.
- Risse durch Alterung der Isolation.

Solch schadhafte Elektro-Anschlussleitungen dürfen nicht verwendet werden und sind aufgrund der Isolationsschäden lebensgefährlich.

Elektrische Anschlussleitungen regelmäßig auf Schäden überprüfen. Achten Sie darauf, dass beim Überprüfen die Anschlussleitung nicht am Stromnetz hängt. Elektrische Anschlussleitungen müssen den einschlägigen VDE und DIN-Bestimmungen entsprechen. Verwenden Sie nur Anschlussleitungen mit Kennzeichnung H07RN-F.

Ein Aufdruck der Typenbezeichnung auf dem Anschlusskabel ist Vorschrift.

- Das Produkt erfüllt die Anforderungen der EN 61000-3-11 und unterliegt Sonderanschlussbedingungen. Das heißt, dass eine Verwendung an beliebigen frei wählbaren Anschlusspunkten nicht zulässig ist.
- Das Produkt kann bei ungünstigen Netzverhältnissen zu vorübergehenden Spannungsschwankungen führen.
- Das Produkt ist ausschließlich zur Verwendung an Anschlusspunkten vorgesehen, die

a) eine maximale zulässige Netzimpedanz "Z" ($Z_{\max} = 0,354 \Omega (230V\sim) / 0,330 \Omega (400V\sim)$) nicht überschreiten, oder

b) eine Dauerstrombelastbarkeit des Netzes von mindestens 100 A je Phase haben.

- Sie müssen als Benutzer sicherstellen, wenn nötig in Rücksprache mit Ihrem Energieversorgungsunternehmen, dass Ihr Anschlusspunkt, an dem Sie das Produkt betreiben möchten, eine der beiden genannten Anforderungen a) oder b) erfüllt.

Drehstrommotor 400 V 3~ / 50 Hz

Netzspannung 400 V 3N~ / 50 Hz

Netzanschluss und Verlängerungsleitung müssen 5-adrig sein = 3~ + N + PE.

- Verlängerungsleitungen müssen einen Mindestquerschnitt von 1,5 mm² aufweisen ($\leq 25m$).
- Verlängerungsleitungen müssen einen Mindestquerschnitt von 2,5 mm² aufweisen ($> 25m$).

Wechselstrommotor 230V / 50Hz

Netzspannung 230V / 50Hz

- Verlängerungsleitungen müssen einen Mindestquerschnitt von 1,5 mm² aufweisen ($\leq 25m$).
- Verlängerungsleitungen müssen einen Mindestquerschnitt von 2,5 mm² aufweisen ($> 25m$).

Anschlüsse und Reparaturen der elektrischen Ausrüstung dürfen nur von einer Elektro-Fachkraft durchgeführt werden.

Bei Rückfragen bitte folgende Daten angeben:

- Stromart des Motors
- Daten des Maschinen-Typschildes
- Daten des Motor-Typschildes

16. Entsorgung und Wiederverwertung

Hinweise zur Verpackung



Die Verpackungsmaterialien sind recycelbar. Bitte Verpackungen umweltgerecht entsorgen.

Hinweise zum Elektro- und Elektronikgerätegesetz (ElektroG)



Elektro- und Elektronik-A Altgeräte gehören nicht in den Hausmüll, sondern sind einer getrennten Erfassung bzw. Entsorgung zuzuführen!

- Altbatterien oder -akkus, welche nicht fest im Altgerät verbaut sind, müssen vor Abgabe zerstörungsfrei entnommen werden! Deren Entsorgung wird über das Batteriegesetz geregelt.
- Besitzer bzw. Nutzer von Elektro- und Elektronikgeräten sind nach deren Gebrauch gesetzlich zur Rückgabe verpflichtet.
- Der Endnutzer trägt die Eigenverantwortung für das Löschen seiner personenbezogenen Daten auf dem zu entsorgenden Altgerät!
- Das Symbol der durchgestrichenen Mülltonne bedeutet, dass Elektro- und Elektronikaltgeräte nicht über den Hausmüll entsorgt werden dürfen.
- Elektro- und Elektronikaltgeräte können bei folgenden Stellen unentgeltlich abgegeben werden:
 - Öffentlich-rechtliche Entsorgungs- bzw. Sammelstellen (z. B. kommunale Bauhöfe).
 - Verkaufsstellen von Elektrogeräten (stationär und online), sofern Händler zur Rücknahme verpflichtet sind oder diese freiwillig anbieten.
 - Bis zu drei Elektroaltgeräte pro Geräteart, mit einer Kantenlänge von maximal 25 Zentimetern, können Sie ohne vorherigen Erwerb eines Neugerätes vom Hersteller kostenfrei bei diesem abgeben oder einer anderen autorisierten Sammelstelle in Ihrer Nähe zuführen.
 - Weitere ergänzende Rücknahmebedingungen der Hersteller und Vertrieber erfahren Sie beim jeweiligen Kundenservice.
- Im Falle der Anlieferung eines neuen Elektrogerätes durch den Hersteller an einen privaten Haushalt, kann dieser die unentgeltliche Abholung des Elektroaltgerätes, auf Nachfrage vom Endnutzer, veranlassen. Setzen Sie sich hierzu mit dem Kundenservice des Herstellers in Verbindung.
- Diese Aussagen gelten nur für Geräte, die in den Ländern der Europäischen Union installiert und verkauft werden und die der Europäischen Richtlinie 2012/19/EU unterliegen. In Ländern außerhalb der Europäischen Union können davon abweichende Bestimmungen für die Entsorgung von Elektro- und Elektronik-Altgeräten gelten.
- Kraftstoff und Motoröl gehören nicht in den Hausmüll oder Abfluss, sondern sind einer getrennten Erfassung bzw. Entsorgung zuzuführen!
- Leere Öl- und Kraftstoffbehälter müssen umweltgerecht entsorgt werden.

Möglichkeiten zur Entsorgung des ausgedienten Gerätes erfahren Sie bei Ihrer Gemeinde- oder Stadtverwaltung.

Kraftstoffe und Öle

- Vor der Entsorgung des Geräts müssen der Kraftstofftank und der Motorölbehälter geleert werden!

17. Störungsabhilfe

Die folgende Tabelle zeigt Fehlersymptome auf und beschreibt, wie Sie Abhilfe schaffen können, wenn Ihre Maschine einmal nicht richtig arbeitet. Wenn Sie das Problem damit nicht lokalisieren und beseitigen können, wenden Sie sich an Ihre Service-Werkstatt.

Störung	Mögliche Ursache	Abhilfe
Motor (18) läuft, Spaltsäule (1) fährt nicht nach oben.	Motor (18) dreht in die falsche Richtung.	Phasenwender im Stromanschluss drehen (siehe Punkt 10.6).
Motor (18) beendet selbstständig Spaltvorgang.	Überspannungs-Schutzvorrichtung wurde ausgelöst.	Elektrofachkraft anrufen.
Spaltsäule (1) fährt nur langsam nach unten.	Zu wenig Öl vorhanden.	Ölstand bei eingeschraubtem Ölmesstab (24) prüfen.
	Entlüftungsschraube (23) ist geschlossen.	Entlüftungsschraube (23) vor Gebrauch zwei Umdrehungen lösen.
	Überprüfen Sie, ob die Hutmutter (Hubeinstellstange) (26) der Hubeinstellstange (15) lose ist.	Hutmutter (Hubeinstellstange) (26) der Hubeinstellstange (15) festziehen. Ggf. eine neue Hutmutter anbringen.
Spaltgut wird nicht gespalten.	Holzspalter falsch bestückt.	Spaltgut richtig einlegen.
	Spaltkeil (2) ist stumpf.	Spaltkeil (2) schleifen.
	Öl tritt aus.	Undichte Stelle lokalisieren, Händler kontaktieren.
Spaltsäule (1) vibriert, erzeugt Geräusche.	Ölmangel und Luftüberschuss im Hydraulischem System.	Ölstand prüfen, ggf. Öl nachfüllen, ansonsten Händler kontaktieren.
Spaltsäule (1) vibriert stark in oberer Position.	Kunststoffführungen sind verschlissen.	Kunststoffführungen oben und unten erneuern.
Hydraulikpumpe pfeift.	Zu wenig Hydrauliköl im Hydrauliköltank (6).	Hydrauliköl nachfüllen.
Ölaustritt an Spaltsäule (1) oder an anderen Stellen.	Lufteinschluss im hydraulischen System während Betrieb.	Entlüftungsschraube (23) vor Gebrauch zwei Umdrehungen lösen.
	Entlüftungsschraube (23) vor Transport nicht angezogen.	Entlüftungsschraube (23) vor Transport fest anziehen.
	Ölablassschraube (25) locker.	Ölablassschraube (25) fest anziehen.
	Ölventil und/oder Dichtungen defekt.	Händler kontaktieren.

Garantiebedingungen

Revisionsdatum 26.11.2021

Sehr geehrte Kundin, sehr geehrter Kunde,

unsere Produkte unterliegen einer strengen Qualitätskontrolle. Sollte ein Gerät dennoch nicht einwandfrei funktionieren, bedauern wir dies sehr und bitten Sie, sich an unseren Servicecenter unter der unten angegebenen Adresse zu wenden. Gerne stehen wir Ihnen auch telefonisch über die Service-Rufnummer zur Verfügung. Die nachfolgenden Hinweise sollen Ihnen für eine problemlose Bearbeitung und Regulierung im Schadensfall dienen.

Für die Geltendmachung von Garantieansprüchen - innerhalb Deutschland - gilt folgendes:

1. **Diese Garantiebedingungen** regeln unsere zusätzlichen Hersteller-Garantieleistungen für Käufer (private Endverbraucher) von Neugeräten. Die gesetzlichen Gewährleistungsansprüche werden von dieser Garantie nicht berührt. Für diese ist der Händler zuständig, bei dem Sie das Produkt erworben haben.
2. Die **Garantieleistung** erstreckt sich ausschließlich auf Mängel an einem von Ihnen erworbenen neuen Gerät, die auf einem Material- oder Herstellungsfehler beruhen und ist - nach unserer Wahl - auf die unentgeltliche Reparatur solcher Mängel oder den Austausch des Gerätes beschränkt (ggf. auch Austausch mit einem Nachfolgemodell). Ersetzte Geräte oder Teile gehen in unser Eigentum über. Bitte beachten Sie, dass unsere Geräte bestimmungsgemäß nicht für den gewerblichen, handwerklichen oder beruflichen Einsatz konstruiert wurden. Ein Garantiefall kommt daher nicht zustande, wenn das Gerät innerhalb der Garantiezeit in Gewerbe-, Handwerks- oder Industriebetrieben verwendet wurde oder einer gleichzusetzenden Beanspruchung ausgesetzt war.
3. **Von unseren Garantieleistungen ausgenommen sind:**
 - Schäden am Gerät, die durch Nichtbeachtung der Montageanleitung, nicht fachgerechte Installation, Nichtbeachtung der Bedienungsanleitung (z.B. Anschluss an eine falsche Netzspannung oder Stromart) bzw. der Wartungs- und Sicherheitsbestimmungen oder durch Einsatz des Geräts unter ungeeigneten Umweltbedingungen sowie durch mangelnde Pflege und Wartung entstanden sind.
 - Schäden am Gerät, die durch missbräuchliche oder unsachgemäße Anwendungen (wie z.B. Überlastung des Gerätes oder Verwendung von nicht zugelassenen Werkzeugen bzw. Zubehör), Eindringen von Fremdkörpern in das Gerät (wie z.B. Sand, Steine oder Staub), Transportschäden, Gewaltanwendung oder Fremdeinwirkungen (wie z. B. Schäden durch Herunterfallen) entstanden sind.
 - Schäden am Gerät oder an Teilen des Gerätes, die auf einen bestimmungsgemäßen, üblichen (betriebsbedingten) oder sonstigen natürlichen Verschleiß zurückzuführen sind sowie Schäden und/oder Abnutzung von Verschleißteilen.
 - Mängel am Gerät, die durch Verwendung von Zubehör-, Ergänzungs- oder Ersatzteilen verursacht wurden, die keine Originalteile sind oder nicht bestimmungsgemäß verwendet werden.
 - Geräte, an denen Veränderungen oder Modifikationen vorgenommen wurden.
 - Geringfügige Abweichungen von der Soll-Beschaffenheit, die für Wert und Gebrauchstauglichkeit des Geräts unerheblich sind.
 - Geräte an denen eigenmächtig Reparaturen oder Reparaturen , insbesondere durch einen nicht autorisierten Dritten, vorgenommen wurden.
 - Wenn die Kennzeichnung am Gerät bzw. die Identifikationsinformationen des Produktes (Maschinenaufkleber) fehlen oder unlesbar sind.
 - Geräte die eine starke Verschmutzung aufweisen und daher vom Servicepersonal abgelehnt werden.

Schadensersatzansprüche sowie Folgeschäden sind von dieser Garantieleistung generell ausgeschlossen.
4. Die **Garantiezeit** beträgt regulär **24 Monate*** (12 Monate bei Batterien / Akkus) und beginnt mit dem Kaufdatum des Gerätes. Maßgeblich ist das Datum auf dem Original-Kaufbeleg. Garantieansprüche müssen jeweils nach Kenntniserlangung unverzüglich erhoben werden. Die Geltendmachung von Garantieansprüchen nach Ablauf der Garantiezeit ist ausgeschlossen. Die Reparatur oder der Austausch des Gerätes führt weder zu einer Verlängerung der Garantiezeit noch wird eine neue Garantiezeit durch diese Leistung für das Gerät oder für etwaige eingebaute Ersatzteile in Gang gesetzt. Dies gilt auch bei Einsatz eines Vor-Ort-Services. Das betroffene Gerät ist in gesäubertem Zustand zusammen mit einer Kopie des Kaufbelegs, - hierin enthalten die Angaben zum Kaufdatum und der Produktbezeichnung - der Kundendienststelle vorzulegen bzw. einzusenden. Wird ein Gerät unvollständig, ohne den kompletten Lieferumfang eingeschendet, wird das fehlende Zubehör wertmäßig in Anrechnung / Abzug gebracht, falls das Gerät ausgetauscht wird oder eine Rückerstattung erfolgt. Teilweise oder komplett zerlegte Geräte können nicht als Garantiefall akzeptiert werden. Bei nicht berechtigter Reklamation bzw. außerhalb der Garantiezeit trägt der Käufer generell die Transportkosten und das Transportrisiko. **Einen Garantiefall melden Sie bitte vorab bei der Servicestelle (s.u.) an.** In der Regel wird vereinbart, dass das defekte Gerät mit einer kurzen Beschreibung der Störung per Abhol-Service (nur in Deutschland) oder - im Reparaturfall außerhalb des Garantiezeitraums - ausreichend frankiert, unter Beachtung der entsprechenden Verpackungs- und Versandrichtlinien, an die unten angegebene Serviceadresse eingeschendet wird. **Beachten Sie bitte, dass Ihr Gerät (modellabhängig) bei Rücklieferung, aus Sicherheitsgründen - frei von allen Betriebsstoffen ist.** Das an unser Service-Center eingeschickte Produkt, muss so verpackt sein, dass Beschädigungen am Reklamationsgerät auf dem Transportweg vermieden werden. Nach erfolgter Reparatur / Austausch senden wir das Gerät frei an Sie zurück. Können Produkte nicht repariert oder ausgetauscht werden, kann nach unserem eigenen freien Ermessen ein Geldbetrag bis zur Höhe des Kaufpreises des mangelhaften Produkts erstattet werden, wobei ein Abzug aufgrund von Abnutzung und Verschleiß berücksichtigt wird. Diese Garantieleistungen gelten nur zugunsten des privaten Erstkäufers und sind nicht abtret- oder übertragbar.

5. Für die Geltendmachung Ihres Garantieanspruches **kontaktieren Sie bitte unser Service-Center.**

Bitte verwenden Sie vorzugsweise unser Formular auf unserer

Homepage: <https://www.scheppach.com/de/service>

Bitte senden Sie uns keine Geräte ohne vorherige Kontaktaufnahme und Anmeldung bei unserem Service-Center.

Für die Inanspruchnahme dieser Garantieversprechen ist der Erstkontakt mit unserem Service-Center zwingende Voraussetzung.

6. **Bearbeitungszeit** - Im Regelfall erledigen wir Reklamationsendungen innerhalb 14 Tagen nach Eingang in unserem Service-Center.

Sollte in Ausnahmefällen die genannte Bearbeitungszeit überschritten werden, so informieren wir Sie rechtzeitig.

7. **Verschleißteile** - Verschleißteile sind: a) mitgelieferte, an- und/oder eingebaute Batterien / Akkus sowie b) alle modellabhängigen Verschleißteile (siehe Bedienungsanleitung). Von der Garantieleistung ausgeschlossen sind tief entladene bzw. an Gehäuse und oder Batteriepolen beschädigte Batterien / Akkus.

8. **Kostenvoranschlag** - Von der Garantieleistung nicht oder nicht mehr erfasste Geräte reparieren wir gegen Berechnung. Auf Nachfrage bei unserem Service-Center können Sie die defekten Geräte für einen Kostenvoranschlag einsenden und ggf. dem Service-Center schriftlich (per Post, eMail) die Reparaturfreigabe erteilen. Ohne Reparaturfreigabe erfolgt keine weitere Bearbeitung.

9. **Andere Ansprüche**, als die oben genannten, können nicht geltend gemacht werden.

Die **Garantiebedingungen** gelten nur in der jeweils aktuellen Fassung zum Zeitpunkt der Reklamation und können ggf. unserer Homepage (www.scheppach.com) entnommen werden.

Bei Übersetzungen ist stets die deutsche Fassung maßgeblich.

Scheppach GmbH · Günzburger Str. 69 · 89335 Ichenhausen (Deutschland) · www.scheppach.com

Telefon: +800 4002 4002 (Service-Hotline/Freecall Rufnummer dt. Festnetz**) · Telefax +49 [0] 8223 4002 20 · E-Mail: service@scheppach.com

· Internet: <http://www.scheppach.com>



**Ersatzteile
Zubehör**



Reparatur



Kontakt



Dokumente

* Produktabhängig auch über 24 Monate; länderbezogen können erweiterte Garantieleistungen gelten

** Verbindungskosten: kostenlos aus dem deutschen Festnetz

Änderungen dieser Garantiebedingungen ohne Voranmeldung behalten wir uns jederzeit vor.

Explanation of the symbols on the device

Symbols are used in this manual to draw your attention to potential hazards. The safety symbols and the accompanying explanations must be fully understood. The warnings themselves will not rectify a hazard and cannot replace proper accident prevention measures.

	Warning - read the instruction manual to reduce the risk of injury.		If a crane is used, place the lifting belt around the housing. Never lift the log splitter by the transport handle.
	Use safety shoes.		Dispose of the used oil properly (waste oil collection point on site). Dumping used oil in the soil or mixing it with waste is prohibited.
	Wear safety goggles. Sparks created during work or fragments, chippings and dust ejected by the device can cause sight loss.		Removing or modifying protective or safety equipment is prohibited.
	Use work gloves.		Do not let hydraulic oil run onto the floor.
	No entry for unauthorised persons.		Lifting point
	No smoking in the working area.		Attention! Before starting repair, maintenance and cleaning work, switch off the engine and unplug the mains plug.
	Keep the work area orderly! Disorder can lead to accidents!		Cutting and crushing hazard; never touch hazardous areas when the splitting blade is moving.
	The machine may only be operated by one person!		High voltage, risk of death!
	Caution! Moving tools!		Only the operator may stand in the working area of the machine. Keep uninvolved persons as well as pets and livestock away from the danger zone (minimum distance 5 m).







	<p>Before starting work, loosen the bleeder screw by approx. 2 turns. Close before transport.</p>		<p>Direction of rotation of the motor</p>
	<p>Do not remove jammed trunks with your hands.</p>		<p>Do not transport the device lying on its side!</p>
<p>CE</p>	<p>The product complies with the applicable European directives.</p>		<p>Familiarise yourself with the two-hand lever operation before commissioning the machine! Read the usage instructions carefully.</p>
<p>⚠ Attention!</p>	<p>We have marked points in these operating instructions that impact your safety with this symbol.</p>		<p>The product complies with the applicable Serbian directives.</p>

Table of contents:	Page:
1. Introduction	35
2. Device description (Fig. 1 - 16).....	35
3. Scope of delivery (Fig. 3).....	35
4. Proper use	36
5. General safety instructions.....	36
6. Additional safety instructions.....	38
7. Technical data.....	39
8. Unpacking.....	39
9. Layout	40
10. Before commissioning	41
11. Operation	43
12. Maintenance and repairs.....	44
13. Storage	45
14. Transport.....	45
15. Electrical connection	46
16. Disposal and recycling.....	46
17. Troubleshooting	48
18. Declaration of conformity	142

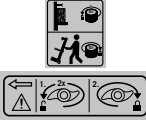
1. Introduction

Manufacturer:

Scheppach GmbH
Günzburger Straße 69
D-89335 Ichenhausen

Dear Customer,

we wish you much pleasure and success in working with your new device.

Note:

In accordance with the applicable product liability laws, the manufacturer of this device assumes no liability for damage to the device or caused by the device arising from:

- Improper handling,
- Non-compliance with the operating manual,
- Repairs carried out by third parties, unauthorised specialists.
- Installing and replacing non-original spare parts,
- Application other than specified,
- Failures of the electrical system in the event of the electrical regulations and VDE provisions 0100, DIN 57113 / VDE 0113 not being observed.

Note:

Read through the complete text in the operating manual before installing and commissioning the device.

This operating manual should help you to familiarise yourself with your device and to use it for its intended purpose.

The operating manual includes important instructions for safe, proper and economic operation of the device, for avoiding danger, for minimising repair costs and downtimes, and for increasing the reliability and extending the service life of the device.

In addition to the safety instructions in this operating manual, you must also observe the regulations applicable to the operation of the device in your country.

Keep the operating manual at the device, in a plastic sleeve, protected from dirt and moisture. They must be read and carefully observed by all operating personnel before starting the work.

The device may only be used by personnel who have been trained to use it and who have been instructed with respect to the associated hazards.

The required minimum age must be observed.

In addition to the safety instructions in this operating manual and the separate regulations of your country, the generally recognised technical rules relating to the operation of such machines must also be observed.

We accept no liability for accidents or damage that occur due to a failure to observe this manual and the safety instructions.

2. Device description (Fig. 1 - 16)

1. Splitting column
2. Riving knife
3. Transport handle
4. Control arm
- 4a. Support points
5. Hoop guard
- 5a. Holder
6. Hydraulic oil tank
7. Locking hooks
8. Transport wheels
9. Supports
10. Base plate
11. Swivel table
12. Control lever
13. Handle guard
14. Retaining claw
- 14a. Hole
15. Stroke setting bar
16. Electrical power connection
17. On/off switch
18. Engine
19. Retaining bolt
20. Rocker switch
21. Cotter pin
22. Stop screw
23. Ventilation screw
24. Oil dipstick
25. Oil drain screw
26. Cap nut (stroke setting bar)
27. Locking screw (stroke setting bar)

3. Scope of delivery (Fig. 3)

- 1x Log splitter
- 2x Control arms (4)
- 4x Protective bars (5)
- 2x Transport wheels (8)
- 2x Supports (9)
- 2x Retaining claws (14)
- 1x Wheel axle (A)
- 4x Washer M10 (B)

- 2x Split pin (C)
- 2x Wheel caps (D)
- 8x Hexagon bolts M8x50mm (E)
- 4x Hexagonal bolts M10x25mm (F)
- 1x 5mm Allen key (G)
- 1x operating manual

4. Proper use

The log splitter is designed exclusively for chopping firewood in the direction of the grain.

The machine may only be used in the intended manner. Any use beyond this is improper. The user/operator, not the manufacturer, is responsible for damages or injuries of any type resulting from this.

An element of the intended use is also the observance of the safety instructions, as well as the assembly instructions and operating information in the operating manual.

Persons who operate and maintain the machine must be familiar with it and must be informed about potential dangers.

In addition, the applicable accident prevention regulations must be strictly observed.

Other general occupational health and safety-related rules and regulations must be observed.

The liability of the manufacturer and resulting damages are excluded in the event of modifications of the machine.

- The hydraulic log splitter is only suitable for upright operation. Timbers may only be split vertically in the direction of the grain. The dimensions of the timbers to be split are:
 - Wood length: 75 cm - 107 cm
 - Wood diameter: 8 cm - 35 cm
- Never split wood horizontally or against the grain!
- The manufacturer's safety, operating and maintenance specifications as well as the dimensions given in the technical data must be observed.
- Relevant accident prevention regulations and other generally recognized safety and technical rules must also be observed.
- The machine may only be used, maintained or repaired by trained persons who are familiar with it and have been informed of the dangers. Any liability of the manufacturer for damages resulting from arbitrary changes to the machine is excluded
- The machine may only be operated with original accessories and original tools from the manufacturer.

- Any use beyond this is improper use. The manufacturer is not responsible for the resultant damages, the user bears this risk alone.
- Keep the work area clean and free of obstructions.
- Only operate the product on a flat, firm surface.
- Before each commissioning, check that the log splitter is functioning properly.
- Only operate the product in areas that are a maximum of 1000 m above sea level.
- Please note that our equipment was not designed with the intention of use for commercial or industrial purposes. We assume no guarantee if the device is used in commercial or industrial applications, or for equivalent work.

5. General safety instructions

We have marked points in these operating instructions that impact your safety with this symbol: ⚠

⚠ WARNING: When using power tools, the basic safety precautions below must be followed in order to reduce the risk of fire, electric shock, and personal injury. Please read all instructions before working with this tool

- Observe all safety information and danger notices on the machine.
- Ensure that all of the safety information and danger notices on the machine are complete and in legible condition.
- The safety equipment on the machine must not be disassembled or made unusable.
- Check mains connection cables. Do not use faulty connection cables.
- Check for correct function of the two-hand control before commissioning.
- The operating personnel must be at least 18 years of age.
- Children may not work with this product.
- Wear work and safety gloves, safety glasses, close-fitting work clothes (PPE) while working.
- Caution when working: Danger of injury for fingers and hands due to the splitting tool.
- Modification, adjustment and cleaning work, as well as maintenance and rectification of faults may only be carried out when the engine is switched off. Pull out the mains plug!

- Installation, repairs and maintenance work on the electrical equipment may only be carried out by electricians.
- All protective and safety equipment must be re-assembled immediately after repair, maintenance is completed.
- Switch off the engine when leaving the work station.
Pull out the mains plug!
Removing or working without guards is prohibited.
- When splitting, the properties of the wood (e.g. growths, trunk slices of irregular shape, etc.) can result in hazards such as ejecting parts, jamming the log splitter, and crushing.
- Apart from the operator, it is forbidden to stand within the working radius of the machine. No other persons or animals may be within 5 metres of the machine.
- The discharging of waste oil into the environment is prohibited. The oil must be disposed of in accordance with the legal requirements of the country in which the operation takes place.

⚠ Cutting or crushing hazard to hands:

- Never touch dangerous areas while the wedge is moving.

⚠ Warning!

Never remove a trunk that is caught in the wedge by hand.

⚠ Warning!

Always pull out the mains plug before carrying out maintenance work.

Store these instructions safely!

General power tool safety warnings

⚠ WARNING! Read all safety warnings, instructions, illustrations and specifications provided with this power tool. Failure to follow all instructions listed below may result in electric shock, fire and/or serious injury.

Save all warnings and instructions for future reference.

The term "power tool" in the warnings refers to your mains-operated (corded) power tool or battery-operated (cordless) power tool.

Work area safety

- **Keep your work area clean and well-lit.**
Cluttered or dark areas invite accidents.
- **Do not operate power tools in explosive atmospheres, such as in the presence of flammable liquids, gases or dust.**
Power tools create sparks which may ignite the dust or fumes.
- **Keep children and bystanders away while operating a power tool.**
Distractions can cause you to lose control.

Electrical safety

⚠ Attention!

The following basic safety measures must be observed when using electric tools for protection against electric shock, and the risk of injury and fire. Read all these notices before using the power tool and store the safety instructions well for later reference.

- Avoid physical contact with earthed or grounded surfaces, such as pipes, radiators, ranges and refrigerators. There is an increased risk of electric shock if your body is earthed or grounded.
- Keep the device away from rain and moisture. Water entering a power tool will increase the risk of electric shock.
- Do not use the cable for another purpose, for example, carrying or hanging the device or pulling the plug out of the socket. Keep the cable away from heat, oil, sharp edges or moving device parts. Damaged or coiled cables increase the risk of an electric shock.
- If you work with an electric tool outdoors, only use extension cables that are also permitted for outdoor use. Using an extension cable permitted for outdoor use reduces the risk of an electric shock.

Personal safety

- **Stay alert, watch what you are doing and use common sense when operating a power tool.**
Do not use a power tool while you are tired or under the influence of drugs, alcohol or medication. A moment of carelessness when using electrical tools can result in serious injuries.
- **Wear personal protective equipment and always safety goggles.**
Wearing personal protective equipment such as a dust mask, non-skid safety shoes to suit the respective use of the power tool will reduce the risk of personal injuries.

- **Prevent unintentional starting. Make sure the switch is in the off-position before connecting to the power supply, picking up or carrying the electric tool.** Carrying power tools with your finger on the switch or energising power tools that have the switch on invites accidents.
- **Remove any adjusting key or screwdriver before turning the power tool on.**
A wrench or a key left attached to a rotating part of the power tool may result in personal injury.
- **Do not overreach. Keep proper footing and balance at all times.**
This enables better control of the power tool in unexpected situations.
- **Dress properly. Do not wear loose clothing or jewellery. Keep hair, clothing and gloves away from moving parts.** Loose clothes, jewellery or long hair can be caught in moving parts.
- **Do not let familiarity gained from frequent use of tools allow you to become complacent and ignore tool safety principles.** A careless action can cause severe injury within a fraction of a second.

Power tool use and care

- **Do not force the power tool.**
Use the correct power tool for your application. The correct power tool will do the job better and safer at the rate for which it was designed.
- **Do not use the power tool if the switch does not turn it on and off. Any power tool that cannot be controlled with the switch is dangerous and must be repaired.**
- **Disconnect the plug from the power socket before making any adjustments to the device, changing tool inserts or transporting the power tool.**
Such preventive safety measures reduce the risk of starting the power tool accidentally.
- **Store idle power tools out of the reach of children and**
do not allow persons unfamiliar with the power tool or these instructions to operate the power tool. Power tools are dangerous in the hands of untrained users.
- **Maintain power tools and accessories.**
Check whether moving parts function properly and do not get stuck and whether parts are broken or are damaged and thus adversely affect the electric tool function. If damaged, have the power tool repaired before use. Many accidents are caused by poorly maintained power tools.

- **Keep cutting tools sharp and clean. Properly maintained cutting tools with sharp cutting edges are less likely to bind and are easier to control.**
- **Use the power tool, accessories and tool bits etc. in accordance with these instructions,** taking into account the working conditions and the work to be performed. Use of the power tool for operations different from those intended could result in a hazardous situation.
- **Keep handles and grasping surfaces dry, clean and free from oil and grease.** Slippery handles and grasping surfaces do not allow for safe handling and control of the tool in unexpected situations.

Service

- **Only have your electric tool repaired by qualified specialists and only with original spare parts.** This will ensure that the safety of the power tool is maintained.

6. Additional safety instructions

- The log splitter may only be operated by a **single person**.
- Never split trunks that contain **nails, wire, or other objects**.
- Wood that has already been split and wood chip-pings create a **hazardous work area**. There is a danger of tripping, slipping or falling. Always keep the work area orderly.
- Never place your hands on moving parts of the machine when it is switched on.
- Only split wood with a maximum length of 107 cm.

⚠ Warning! This power tool generates an electro-magnetic field during operation. This field can impair active or passive medical implants under certain circumstances. In order to prevent the risk of serious or deadly injuries, we recommend that persons with medical implants consult with their physician and the manufacturer of the medical implant prior to operating the power tool.

Residual risks

The machine has been built according to the state-of-the-art and the recognised technical safety requirements. However, individual residual risks can arise during operation.

- Danger of injury for fingers and hands from the splitting tool in the event of improper guiding or support of the wood.

- Injuries due to the workpiece being ejected at high speed due to improper holding or guiding.
- Health hazard due to electrical power, with the use of improper electrical connection cables.
- Switch off the device and pull out the mains plug before carrying out any setting or maintenance work.
- Furthermore, despite all precautions having been met, some non-obvious residual risks may still remain.
- Residual risks can be minimised if the “Safety Instructions” and the “Intended Use” together with the operating manual as a whole are observed.
- Avoid accidental starting of the machine: the operating button may not be pressed when inserting the plug in an outlet. Use the tool that is recommended in this operating manual.
- This is how to ensure that your machine provides optimum performance.
- Keep your hands away from the working area when the machine is in operation.

7. Technical data

Compact 8t

Dimensions D/W/H mm	850/900/990	
Swivel table height mm	390	
Working height mm	920	
Min./max. wood length cm	75 / 107	
Min./max. wood diameter cm	8/35	
Splitting force max. t*	7,95	
	400V	230V
Feed speed cm/s	5,5	3,2
Return speed cm/s	17	16
Oil quantity ml	4800	
Weight kg	126	125

Drive

Mains power connection 400V 3N~/50Hz 230V 1~/50Hz	400/50	230/50
Rated input P1 W	3500	3150
Power output P2 kW	2500	2300
Operating mode	S6 40% **	
Speed rpm	2800	
Motor protection	Yes	
Phase inverter	at 400V	

Subject to technical changes!

* The maximum achievable splitting force is dependent on the resistance of the log and can differ due to variable contributing factors on the hydraulic system.

** Operating mode S6 40%, uninterrupted periodic operation with intermittent load. The mode comprises of a start-up period, a time with constant load and an idle time. The operating time is 10 mins, the relative duty cycle is 40% of the operating time.

Noise

The noise levels have been determined in accordance with EN 62841.

Sound pressure level L_{pA}	77.8 dB
Uncertainty K_{pA}	3 dB
Sound power level L_{WA}	93.6 dB
Uncertainty K_{WA}	3 dB

Excessive noise can result in a loss of hearing.

The specified noise emission values have been measured in accordance with a standardised test procedure and can be used to compare one power tool with another.

The specified device emissions values can also be used for an initial estimation of the load.

Warning:

- The noise emission values can vary from the specified values during the actual use of the power tool, depending on the type and the manner in which the power tool is used, and in particular the type of workpiece being processed.
- Try to keep the stress as low as possible. For example: Limit working time. In doing so, all parts of the operating cycle must be taken into account (such as times in which the power tool is switched off or times in which it is switched on, but is not running under a load).

8. Unpacking

- Open the packaging and carefully remove the device.
- Remove the packaging material, as well as the packaging and transport safety devices (if present).
- Check whether the scope of delivery is complete.
- Check the device and accessory parts for transport damage. In the event of complaints the carrier must be informed immediately. Later claims will not be recognised.

- If possible, keep the packaging until the expiry of the warranty period.
- Familiarise yourself with the product by means of the operating manual before using for the first time.
- With accessories as well as wearing parts and replacement parts use only original parts. Spare parts can be obtained from your specialist dealer.
- When ordering please provide our article number as well as type and year of manufacture for the product.

⚠ WARNING!

Danger of choking and suffocating!

The packaging material, packaging and transport safety devices are not children's toys. Plastic bags, foils and small parts can be swallowed and lead to choking.

- Keep packaging material, packaging and transport safety devices away from children.

9. Layout

Your log splitter is not completely assembled for packaging reasons.

Note:

Due to the heavy weight of the product, we recommend installation by at least two people.

You require the following for assembly:

- 2x open-ended spanner / socket spanner, size 13mm
- 1x open-ended spanner / socket spanner, size 16mm
- 1x 8mm Allen key
- Grease or spray oil

Assembly material is not included in the scope of delivery.

9.1 Fitting the transport wheels (8) (Fig. 4, 4a)

1. Slide the wheel axle (A) through the holes on the bottom, rear end of the log splitter.
2. Fit a washer (B) on both sides.
3. Fit the transport wheel (8) onto the wheel axle (A). Then fix them with one washer (B) and one split pin (C) each. Bend the split pin (C) around slightly.
4. Then attach the wheel caps (D) on both sides.

9.2 Fitting the control arms (4) (Fig. 5, 5a)

Note: The operating arms (4) are marked L (left) and R (right).

1. Pull out the cotter pin (21) from each and remove the retaining bolt (19).
2. Apply a light film of grease or spray oil to the upper and lower support points (4a) of the operating arms (4).
3. Attach the operating arm (4). At the same time, guide the rocker switch (20) through the slot in the operating lever (12).
4. Fix the operating arms (4) with the retaining bolt (19) by aligning the holes and attaching the retaining bolt (19).
5. Now secure the retaining bolt (19) with a cotter pin (21).
6. Repeat the process on the opposite side.

9.3 Fitting the retaining claw (14) (Fig. 6, 6a)

1. To fit the retaining claws (14), you must first dismantle the upper locknut of the coach bolt using a 13mm open-ended spanner / socket spanner. To do this, hold the coach bolt through the hole (14a) with a finger so that it does not fall into the tube.
2. Place the retaining claw (14) on the upper coach bolt and turn the locknut two turns (do not tighten).
3. Repeat the process with the bottom coach bolt.
4. Tighten the locknuts with a 13mm open-ended spanner / socket spanner.
5. If necessary, adjust the stop screws (22) on both sides with an 8 mm Allen key such that the retaining claws (14) do not touch the splitting wedge (2).

9.4 Mounting the protective frame (5) (Fig. 7)

1. Push the bars of the protective frame (5) into the mounts (5a).
2. Insert the hexagonal bolts M8x50mm (E) with a washer through each of the holes.
3. Secure the hexagonal bolts M8x50mm (E) with one washer and one locknut each. Use two 13mm open-ended spanners / socket spanners.
4. Fit all three further protective bars (5) in the same way.

9.5 Fitting the supports (9) (Fig. 8)

1. Take the supports (9) and fix them to the base plate (10) on both sides with the M10x25mm hexagonal bolts (F) and a washer for each. Use a 16mm open-ended spanner / socket spanner.

10. Before commissioning

⚠ Attention!

Always make sure the product is fully assembled before commissioning!

⚠ Attention!

Before performing setting or maintenance work, unplug the mains plug!

⚠ WARNING!

Health hazard!

Inhalation of oil vapours and exhaust gases can cause serious damage to health, unconsciousness and in extreme cases death.

- Do not breathe in oil vapours and exhaust gases.
- Operate the device outdoors only.

NOTE!

Product damage

If the product is operated without or with too little hydraulic oil, this can lead to hydraulic pump damage.

NOTE!

Environmental damage!

Spilled oil can pollute the environment permanently. The liquid is highly toxic and can quickly lead to water pollution.

- Fill/empty oil only on level, paved surfaces.
- Use a filling nozzle or funnel.
- Collect drained oil in a suitable container.
- Wipe up spilled oil carefully immediately and dispose of the cloth according to local regulations.
- Dispose of oil as per local regulations.

Before each use, always check:

- the connection cables for defective areas (cracks, cuts and the like),
- The device for possible damage,
- whether all screws are tightened,
- The hydraulic system for leaks,
- The oil level
- The safety devices and
- The ON/OFF switch.

Environmental conditions

The device must work under the following environmental conditions:

	Minimum	Maximum	Recommended
Temperature	5°C	40°C	16°C
Humidity		95%	70%

When working below 5°C, the device should be idled for approx. 15 minutes to allow the hydraulic oil to warm up.

AC motors 230V should have a temperature between 5°C - 10°C when starting at low outdoor temperatures, as the starting current increases at low temperatures and the circuit breaker can be triggered.

- The mains power connection is protected with a 16A slow-blow fuse.
- The "RCD circuit breaker" must have a 30mA trip rating.

Tool required:

- Grease or spray oil
- Not included in the scope of delivery.

10.1 Setting up the log splitter

⚠ Attention!

Risk of injury from the log splitter tipping over. A toppling log splitter can cause serious injuries and damage.

Prepare the workplace where the device is to be located.

- Create enough space to allow safe, trouble-free working.
- The device is designed for working on level surfaces and must be set up securely on a level and firm surface.

10.2 Checking the oil level (Fig. 1, 9)

⚠ Attention!

Check the oil level prior to commissioning!

The hydraulic system is a closed system with an oil tank, oil pump and control valve. There is already oil in the system when delivered. Check the oil level before the initial commissioning and regularly before commissioning. An oil level that is too low can damage the oil pump, refill with oil if necessary.

Note

The splitting column (1) must be retracted before the check, the device must be level.

1. Unscrew the bleed screw (23).
2. Wipe the oil dipstick (24) with a clean, lint-free cloth.
3. Screw the bleed screw (23) back into the filler neck until it reaches the stop.
4. Unscrew the bleed screw (23) and read the oil level in the horizontal position. The oil level must be between min. and max. at the dipstick (24).
5. If the oil level is too low, top up as described in section 12.6.
6. Then screw the bleed screw (23) back in.

10.3 Bleeding the hydraulic oil tank (6) (Fig. 9)

⚠ Attention!

Bleed the hydraulic tank before starting the log splitter.

Note

If the hydraulic tank (6) is not bled, the trapped air will damage the seals and therefore the log splitter!

1. Before starting work, it is essential to loosen the bleed screw (23) by two turns to ensure air circulation in the hydraulic oil tank (6).
2. Leave the bleed screw (23) loose during operation.
3. Before you move the log splitter, close the bleed screw (23) again, since oil can run out otherwise.

⚠ Attention!

- When working below 5°C, the device should be idled for approx. 15 minutes to allow the hydraulic oil to warm up.
- Before transporting the device, it is essential to tighten the bleed screw to prevent oil leakage.

Functional check

Carry out a functional check before every use.

Action	Result
Push both operating levers down (12).	The splitting wedge (2) drives down.
Release one operating lever (12) at a time.	The splitting wedge (2) remains in the selected position.
Release both operating levers (12).	Splitting wedge (2) moves back to the upper position.

10.4 Greasing the splitting column (1) (Fig. 1)

⚠ Attention!

Do not run the splitting column dry.

Generously grease the splitting column (1) of the log splitter before putting it into operation. This process must be repeated every 5 operating hours.

1. The splitting column (1) must be in the top position.
2. Apply a generous film of grease or spray oil to the splitting column (1).

10.5 Switching on/off (Fig. 10, 11)

Note:

Check the function of the on/off switch by switching it on and off again once before each use.

1. Connect the electrical power connection (16) to the mains socket.
2. To switch on, press the green button on the ON/OFF switch (17), the device switches on.
3. To switch off, press the red button on the ON/OFF switch (17), the device switches off.
4. Disconnect the electrical power connection (16) from the mains socket when you want to finish work.

10.6 Check the direction of rotation of the motor (18) (Fig. 1, 11)

⚠ Attention!

The direction of rotation of 3-phase motors must be checked when they are connected for the first time or if they are relocated. If necessary the polarity must be changed with the phase inverter.

1. Switch on the log splitter as described in section 10.5.
2. If the correct running direction is set, the splitting column (1) automatically moves upwards.
3. If the splitting column (1) does not move, switch the device off immediately.
4. Change the direction of rotation of the phase inverter with a screwdriver (not included in the scope of delivery) in the power connection (16).

⚠ Attention!

Never allow the motor to run with the wrong direction of rotation! This will inevitably lead to the destruction of the hydraulic system and no warranty claim can be made for this.

11. Operation

Tool required:

- 5mm Allen key (G)

11.1 Splitting logs

⚠ WARNING!

Danger of injury!

Dry and seasoned wood can explode during the splitting process and injure the operator.

During the splitting process, bruising or severing of body parts may occur due to retracting of the riving knife.

Pieces of wood that are produced during a splitting process can fall down.

- Wear appropriate personal protective equipment.

Make sure that the wood to be split does not contain nails or foreign objects. The end of the log must be cut straight. Branches must be sawn off flush.

Pieces of wood cut at an angle can slip away during the splitting process. Only split timbers that have been sawn off straight.

11.1.1 Adjusting the stroke setting bar (15) (Fig. 12)

1. Move the splitting wedge (2) to the desired position with the operating levers (12).
2. Release the operating lever (12).
3. Switch the motor (18) off (see section 10.5).
4. Now release the second operating lever (12).
5. Loosen the locking screw (stroke setting bar) (27) with the 5mm Allen key (G) provided.
6. Guide the stroke setting bar (15) with the cap nut (stroke setting bar) (26) upwards until the stroke setting bar (15) is stopped on the stop.
7. Tighten the locking screw (stroke setting bar) (27) with the 5mm Allen key (G) provided.
8. Engage the operating lever (12). Make sure that the splitting wedge (2) does not move upwards uncontrollably when the motor (18) is switched on.
9. Switch the motor (18) on (see section 10.5).
10. Actuate **both** operating levers (12) in order to move the splitting wedge (2) downwards.
11. Now release both operating levers (12) and check the top position of the splitting wedge (2).

11.2 Splitting long logs (Fig. 1, 14)

1. Swivel the swivel table (11) to the side with your foot.
2. Place the log straight on the base plate (10).
3. Hold the log with the two retaining claws (14) on the operating arms (4). Make sure that the log is placed centrally to the splitting wedge (2).
4. Press both operating levers (12) down simultaneously.
5. Move the operating arms (4) approx. 2 cm away from the log as soon as the splitting wedge (2) penetrates. This prevents damage to the retaining claws (14).
6. Drive the splitting wedge (2) down until the log is split.
7. If the log has not been completely split during the first splitting stroke, proceed as described in section 11.3.

11.3 Remove jammed log (Fig. 1, 13)

Note:

Split through jammed wood using the swivel table, knock it out against the splitting direction or remove it by moving the splitting wedge upwards.

⚠ ATTENTION!

Danger of injury!

The swivel table must engage in the locking hook!

⚠ ATTENTION!

Danger of injury!

There is a danger of knotty logs becoming jammed during the splitting process. Please note that the wood is under a lot of tension when it is removed and parts of your body can be crushed in the split crack.

- Do not reach into the log splitter when it is running.
 - Do not put any objects into the log splitter while it is running (e.g. hammer or similar).
1. If the log is not completely split during the first splitting stroke, carefully move the splitting wedge (2) with the log to the upper position using the two operating levers (12).
 2. Swivel in the swivel table (11) by foot until the locking hook (7) engages.
 3. Now carry out a second splitting stroke until the log is completely split.
 4. Remove the log and swivel the swivel table (11) away with your foot.

11.4 Restart protection in the event of a power failure (zero voltage trigger)

In the event of a power failure, unintentional removal of the plug or a defective fuse, the device switches off automatically.

To switch on again, proceed as described in section 10.5.

11.5 End of work (Fig. 1, 9)

1. Move the splitting column (1) to the bottom position.
2. Release the operating lever (12).
3. Switch off the motor (18) (see section 10.4) and disconnect the mains plug.
4. Swivel in the swivel table (11) by hand or foot until the locking hook (7) engages.
5. Close the bleed screw (23).
6. Protect the device from moisture!
7. Observe the general maintenance information.

12. Maintenance and repairs

⚠ WARNING!

Danger of injury!

The device can start unexpectedly and cause injuries.

- Switch the motor off before performing any maintenance work.
- Disconnect the mains plug before carrying out any maintenance work.

⚠ WARNING!

Health hazard!

Inhalation of oil vapours can cause serious damage to health, unconsciousness and in extreme cases death.

- Do not inhale oil vapours.
- Operate the device outdoors only.

NOTE

Product damage

If the product is operated without or with too little hydraulic oil, this can lead to hydraulic pump damage.

NOTE!

Environmental damage!

Spilled oil can pollute the environment permanently. The liquid is highly toxic and can quickly lead to water pollution.

- Fill/empty oil only on level, paved surfaces.
- Use a filling nozzle or funnel.
- Collect drained oil in a suitable container.

- Wipe up spilled oil carefully immediately and dispose of the cloth according to local regulations.
- Dispose of oil as per local regulations.

All protective and safety equipment must be reassembled immediately after repair, maintenance is completed.

Our recommendation to you:

Clean the device thoroughly after each use using a damp cloth and a little soft soap. Do not use any cleaning products or solvents; they could attack the plastic parts of the device. Make sure that no water can penetrate the interior of the device.

Tool required:

- 1x open-ended spanner / socket spanner, size 24 mm
- Funnel
- Drip tray
- File / angle grinder

Not included in the scope of delivery.

12.1 Splitting wedge (2) (Fig. 1)

1. The splitting wedge (2) is a wearing part that should be reground with a file or angle grinder or replaced with a new splitting wedge (2) if necessary.

12.2 Operating arms (4) and operating levers (12) (Fig. 1)

1. The combined retaining and control device must remain smooth-running. Lubricate with a few drops of oil as required.

12.3 Splitting column (1) (Fig. 1)

1. Keep the splitting column (1) clean. Remove fouling, wood chips, bark, etc.
2. Lubricate splitting column (1) with spray oil or grease.

12.4 Check the oil level regularly!

An oil level that is too low will damage the oil pump! (see 10.2)

1. Check the hydraulic connections and screw connections for leaks regularly and retighten them if necessary.

12.5 Topping up the hydraulic oil (Fig. 1, 9)

We recommend oil from the HLP 32 range.

Note:

The splitting column must be retracted before the check, the device must be level.

1. Unscrew the bleed screw (23).
2. Top up the hydraulic oil with the help of a suitable funnel. Note the max. filling capacity of 4800 ml. Carefully fill the oil up to the lower edge of the filling port.
3. Wipe the oil dipstick (24) with a clean, lint-free cloth.
4. Screw the bleed screw (23) back into the filler neck until it reaches the stop.
5. Unscrew the bleed screw (23) and read the oil level in the horizontal position. The oil level must be between min. and max. at the dipstick (24).
6. If the oil level is too low, repeat the process.
7. Then screw the bleed screw (23) back in.

12.6 Changing the hydraulic oil (Fig. 1, 9)

Change hydraulic oil after 50 hours of operating time. Every 500 hours thereafter.

Note

The hydraulic oil change should be carried out while the motor is at operating temperature.

Note

The splitting column (1) must be retracted before the oil change, the device must be level.

1. Position a suitable collecting container with min. 7 litre volume.
2. Unscrew the bleed screw (23).
3. Remove the oil drain screw (25) with a 24mm open-ended spanner to let the oil drain out.
4. Screw the oil drain screw (25) back in.
5. Fill up with new hydraulic oil (approx. 4800 ml).
6. Screw the bleed screw (23) back in.
7. Check the oil level as described in section 10.2.
8. Dispose of the used oil properly at a local used oil collection point.

The time intervals cited here relate to normal operating conditions. If the device is subjected to heavier loads, these times must be reduced accordingly.

Service information

With this product, it is necessary to note that the following parts are subject to natural or usage-related wear, or that the following parts are required as consumables.

Wearing parts*: Riving knife, hydraulic oil and splitting wedge/bar guides

* may not be included in the scope of delivery!

Spare parts and accessories can be obtained from our Service Centre. To do this, scan the QR code on the front page.

13. Storage

Note

Move the splitting column into the bottom position (see section 11.5).

Store the device and its accessories in a dark, dry and frost-free place that is inaccessible to children. The optimum storage temperature is between 5 and 30°C. Store the power tool in its original packaging. Cover the power tool to protect it from dust or moisture. Store the operating manual with the power tool.

14. Transport

⚠ Attention!

Disconnect the mains plug before transport.

⚠ Attention!

Do not transport the device lying on its side!

Note

Move the splitting column into the bottom position (see section 11.5).

14.1 Transport with transport handle (3) (Fig. 15)

The log splitter is equipped with two transport wheels (8) and a transport handle (3) for easy transport.

1. In order to transport the device, hold the transport handle (3) with one hand and tilt the log splitter slightly with your foot.
2. The log splitter tilts on the transport wheels (8) and can thus be moved away.

14.2 Transport by crane (Fig 16)

⚠ Attention!

Never lift by the splitting wedge (2)!

1. Attach the transport straps (not included in the scope of delivery) on both sides to the top mounts (5a) for the protective frame (5).
2. Lift the device up carefully.

15. Electrical connection

The electrical motor installed is connected and ready for operation. The connection complies with the applicable VDE and DIN provisions.

The customer's mains connection as well as the extension cable used must also comply with these regulations.

Use a portable safety switch (PRCD) if the residual current protective circuit (RCD) in the mains power supply is not provided with a rated residual current of no more than 30 mA.

The mains power connection is protected with a 16 A slow-blow fuse.

Damaged electrical connection cables

The insulation on electrical connection cables is often damaged.

This may have the following causes:

- Pressure points, where connection cables are passed through windows or doors.
- Kinks where the connection cable has been improperly fastened or routed.
- Places where the connection cables have been cut due to being driven over.
- Insulation damage due to being ripped out of the wall outlet.
- Cracks due to the insulation ageing.

Such damaged electrical connection cables must not be used and are life-threatening due to the insulation damage.

Check the electrical connection cables for damage regularly. Ensure that the connection cables are disconnected from electrical power when checking for damage.

Electrical connection cables must comply with the applicable VDE and DIN provisions. Only use connection cables with the designation H07RN-F.

The printing of the type designation on the connection cable is mandatory.

- The product fulfils the requirements of EN 61000-3-11 and is subject to special connection requirements. This means that use at any freely selectable connection points is not permitted.
- Given unfavourable conditions in the power supply the product can cause the voltage to fluctuate temporarily.
- The product is intended exclusively for use at connection points which

a) do not exceed a maximum permitted mains impedance "Z" ($Z_{\max} = 0.354 \Omega (230V\sim) / 0.330 \Omega (400V\sim)$), or

b) have a continuous current carrying capacity of the mains of at least 100 A per phase.

- As the user, you are required to ensure, in consultation with your electric power company if necessary, that the connection point at which you wish to operate the product meets one of the two requirements, a) or b), named above.

Three-phase motor 400 V 3~ / 50 Hz

Mains voltage 400 V 3N~ / 50 Hz

Mains power connection and extension leads must be 5-core = 3~ + N + PE.

- Extension cables must have a minimum cross section of 1.5 mm² ($\leq 25m$).
- Extension cables must have a minimum cross section of 2.5 mm² ($> 25m$).

AC motor 230V / 50Hz

Mains voltage 230V / 50Hz

- Extension cables must have a minimum cross section of 1.5 mm² ($\leq 25m$).
- Extension cables must have a minimum cross section of 2.5 mm² ($> 25m$).

Connections and repair work on the electrical equipment may only be carried out by electricians.

Please provide the following information in the event of any enquiries:

- Type of current for the motor
- Machine data - type plate
- Motor data - type plate

16. Disposal and recycling

Notes for packaging



The packaging materials are recyclable. Please dispose of packaging in an environmentally friendly manner.

Notes on the electrical and electronic equipment act [ElektroG]



Electrical and electronic appliances do not belong in household waste, but should be collected and disposed of separately.

- Used batteries or rechargeable batteries that are not installed permanently in the old appliance must be removed non-destructively before disposal. Their disposal is regulated by the battery act.
- Owners or users of electrical and electronic devices are legally obliged to return them after use.
- The end user is responsible for deleting their personal data from the old device being disposed of!
- The symbol of the crossed-out dustbin means that waste electrical and electronic equipment must not be disposed of with household waste.
- Waste electrical and electronic equipment can be handed in free of charge at the following places:
 - Public disposal or collection points (e.g. municipal works yards).
 - Points of sale of electrical appliances (stationary and online), provided that dealers are obliged to take them back or offer to do so voluntarily.
 - Up to three waste electrical devices per type of device, with an edge length of no more than 25 centimetres, can be returned free of charge to the manufacturer without prior purchase of a new device from the manufacturer or taken to another authorised collection point in your vicinity.
 - For additional take-back conditions of the manufacturers and distributors, please contact the respective customer service.
- In the case of delivery of a new electrical device by the manufacturer to a private household, the latter may arrange for the free collection of the old electrical device upon request from the end-user. Get in contact with the manufacturer's customer service.
- These statements only apply to devices installed and sold in the countries of the European Union and which are subject to the European Directive 2012/19/EU. Different provisions may apply to the disposal of electrical and electronic appliances in countries outside the European Union.

Contact your local refuse disposal authority for more details of how to dispose of your worn-out electrical devices.

Fuels and oils

- Before disposing of the unit, the fuel tank and the engine oil tank must be emptied!
- Fuel and engine oil do not belong in household waste or drains, but must be collected or disposed of separately!
- Empty oil and fuel tanks must be disposed of in an environmentally friendly manner.

17. Troubleshooting

The following table shows fault symptoms and describes remedial measures in the event of your machine failing to work properly. If you cannot localise and rectify the problem with this, please contact your service workshop.

Fault	Possible cause	Remedy
Motor (18) is running, splitting column (1) does not move up.	Motor (18) turns in the wrong direction.	Turn the phase inverter in the power connection (see point 10.6).
The motor (18) ends the splitting process automatically.	Overvoltage protective device was triggered.	Call a qualified electrician.
The splitting column (1) only moves down slowly.	Not enough oil available.	Check oil level with oil dipstick (24) screwed in.
	Bleed screw (23) is closed.	Loosen the bleed screw (23) two turns before use.
	Check if the cap nut (stroke setting bar) (26) of the stroke setting bar (15) is loose.	Tighten the cap nut (stroke setting bar) (26) of the stroke setting bar (15). If necessary, fit a new cap nut.
Log is not split.	Log splitter loaded incorrectly.	Insert the log correctly.
	Splitting wedge (2) is blunt.	Grind the splitting wedge (2).
	Oil leaks.	Locate the leak, contact the dealer.
Splitting column (1) vibrates, makes noise.	Low oil and excess air in the hydraulic system.	Check the oil level, top up if necessary, otherwise contact the dealer.
Splitting column (1) vibrates strongly in the upper position.	Plastic guides are worn out.	Replace the plastic guides at the top and bottom.
Hydraulic pump whistles.	Too little hydraulic oil in the hydraulic oil tank (6).	Top up hydraulic oil.
Oil leakage at splitting column (1) or in other places.	Trapped air in the hydraulic system during operation.	Loosen the bleed screw (23) two turns before use.
	Bleed screw (23) not tightened before transport.	Tighten bleed screw (23) before transport.
	Oil drain screw (25) loose.	Tighten the oil drain screw (25) firmly.
	Oil valve and/or seals defective.	Contact dealer.

Обяснение на символите върху уреда

Използването на символи в настоящото ръководство следва да насочи вниманието Ви към евентуални рискове. Символите за безопасност и обясненията, които ги придружават, трябва да бъдат разбрани точно. Самите предупреждения не премахват рисковете и не могат да заменят правилните мерки за предотвратяване на злополуки.

	Предупреждение - За да сведете до минимум руска от нараняване, прочетете ръководството за експлоатация.		Ако се използва кран, поставете подемните ремъци около корпуса. Никога не повдигайте машината за цепене на дърва за дръжката за транспортиране.
	Да се носят обезопасени обувки.		Изхвърляйте отработеното масло съгласно изискванията (местен пункт за събиране на отработено масло). Забранено е изпускането на отработено масло в почвата или смесването му с отпадъци.
	Носете защитни очила. Възникващите по време на работа искри или излитащите от уреда трески, стърготини и прахове могат да причинят загуба на зрението.		Забранено е премахването или изменянето на защитните и предпазните приспособления.
	Да се използват работни ръкавици.		Не позволявайте хидравлично масло да изтича на пода.
	Достъпът за неупълномощени лица е забранен.		Точка за повдигане
	Забрана за пушене в работната зона.		Внимание! Преди работи по ремонт, поддръжка и почистване изключете двигателя и изтеглете мрежовия щепсел.
	Поддържайте Вашето работно място подредено! Безпорядъкът може да доведе до злополуки!		Опасност от порязване и премазване; никога не пипайте опасни зони, докато разцепващият нож се движи.
	Машината може да се обслужва само от едно лице!		Високо напрежение, опасност за живота!

	<p>Благодариме! Движещи се инструменти!</p>		<p>Само операторът може да стои в работната зона на машината. Дръжте странични лица, както и животни, далеч от опасната зона (минимално разстояние 5 метра).</p>
	<p>Преди започване на работа разхлабете винта за обезвъздушаване с около 2 оборота. Преди транспортиране го затворете.</p>		<p>Посока на въртене двигател</p>
	<p>Не отстранявайте заклещени стволоче с ръцете си.</p>		<p>Не транспортирайте уреда легнал!</p>
	<p>Продуктът отговаря на приложимите европейски директиви.</p>		<p>Преди пускане на машината в експлоатация се запознайте с обслужването на лоста за две ръце! Прочетете внимателно ръководството за употреба.</p>
<p>⚠ Внимание!</p>	<p>В настоящото ръководство за обслужване с този знак сме обозначили местата, които засягат Вашата безопасност.</p>		<p>Продуктът отговаря на приложимите сръбски директиви.</p>

Съдържание:
Страница:

1.	Увод.....	52
2.	Описание на уреда (Фиг. 1 - 16)	52
3.	Обем на доставката (Фиг. 3).....	52
4.	Употреба по предназначение	53
5.	Общи указания за безопасност	53
6.	Допълнителни указания за безопасност.....	56
7.	Технически данни	57
8.	Разопаковане	57
9.	Конструкция.....	58
10.	Преди пускане в експлоатация.....	59
11.	Управление	61
12.	Поддръжка и ремонт	62
13.	Съхранение	64
14.	Транспортиране.....	64
15.	Електрическо свързване	64
16.	Изхвърляне и рециклиране.....	65
17.	Отстраняване на неизправности	67
18.	Декларация за съответствие	142

1. Увод

Производител:

Schepach GmbH
Günzburger Straße 69
D-89335 Ichenhausen, Германия

Уважаеми клиенти,

Желаем Ви много приятни моменти и успехи при работата с Вашия нов уред.

Указание:

Съгласно действащия закон за продуктовата отговорност, производителят на този уред не носи отговорност за щети, възникнали по или поради този уред, при:

- неправилно боравене,
- неспазване на ръководството за употреба,
- ремонти от неупълномощени специалисти, явяващи се трети лица,
- вграждане и подмяна на не оригинални резервни части,
- употреба не по предназначение,
- Отказ на електрическата инсталация при неспазване на предписанията за работа с електричество и разпоредбите на VDE 0100, DIN 57113/VDE 0113.

Вземете под внимание:

Преди монтажа и пускането в експлоатация прочетете целия текст на ръководството за употреба. Целта на това ръководство за употреба е да Ви улесни при запознаването с Вашия уред и използването на неговите възможности за употреба съгласно предписанията.

Ръководството за употреба съдържа важни указания относно безопасната, правилната и икономичната работа с уреда, избягването на опасности, спестяването на разходи за ремонт, намаляването на времената на престой и увеличаването на надеждността и експлоатационния живот на електрическия инструмент.

В допълнение към указанията за безопасност в това ръководство за употреба, задължително трябва да спазвате отнасящите се до експлоатацията на уреда предписания във Вашата страна. Съхранявайте ръководството за употреба при уреда, защитено от замърсяване и влага в пластмасова торбичка. То трябва да бъде прочетено и внимателно спазвано от всеки оператор преди започване на работа.

С уреда могат да работят само лица, които са инстуркирани относно употребата на уреда и са запознати със свързаните с това опасности.

Изискваната минимална възраст трябва да се спазва.

Освен съдържащите се в това ръководство за употреба указания за безопасност и специалните разпоредби във Вашата страна, при работата с машини трябва да се спазват и общопризнатите правила на техниката.

Не поемаме отговорност за злополуки или щети, възникнали поради неспазване на това ръководство или на указанията за безопасност.

2. Описание на уреда (Фиг. 1 - 16)

1. Колона за цепене
2. Разделящ клин
3. Дръжка за транспортиране
4. Рамо за обслужване
- 4а. Опорни точки
5. Защитна скоба
- 5а. Държач
6. Резервоар за хидравличното масло
7. Блокираща кука
8. Транспортни колела
9. Щуцер
10. Основна плоча
11. Наклянящ се плот
12. Ръкохватка за управление
13. Предпазител на дръжката
14. Фиксиращ зъбец
- 14а. Отвор
15. Прът за настройка на хода
16. Електрическо свързване
17. Превключвател за включване / изключване
18. Двигател
19. Закрепващи болтове
20. Двупозиционен превключвател
21. Пружинен щекер
22. Ограничителни винтове
23. Обезвъздушавача пробка
24. Маслоизмервателна щeka
25. Пробка за източване на маслото
26. Глуха гайка (прът за регулиране на хода)
27. Винт за фиксиране (прът за регулиране на хода)

3. Обем на доставката (Фиг. 3)

- 1 x машина за цепене на дърва
- 2 x работни рамена (4)

- 4x подвижни скоби (5)
- 2x транспортни колела (8)
- 2x опори (9)
- 2x фиксиращи зъбци (14)
- 1 x ос на колелото (A)
- 4 x подложни шайби M10 (B)
- 2 x шплинта (C)
- 2 x капака на главината (D)
- 8x винта с шестотенна глава M8x50mm (E)
- 4x винта с шестотенна глава M10x25mm (F)
- 1x ключ с вътрешен шестостен 5mm (G)
- 1 x ръководство за експлоатация

4. Употреба по предназначение

Машината за цепене на дърва е предназначена изключително за цепене на дърва за огрев по посока на влакното.

Машината може да се използва само съгласно нейното предназначение. Всяка различаваща се от това употреба не е по предназначение. За всякакъв вид произтичащи от това щети или наранявания отговорност носи потребителят/операторът, а не производителят.

Съставна част от употребата по предназначение е също и спазването на указанията за безопасност, както и ръководството за монтаж и указанията за експлоатация в ръководството за употреба.

Лицата, които обслужват и поддържат машината, трябва да са запознати с него и да са информирани относно възможните опасности.

Освен това трябва да се спазват най-точно и действащите предписания за трудова безопасност.

Други общи правила в областите трудова медицина и техника на безопасност също трябва да се съблюдават.

Промени по машината освобождават изцяло производителя от отговорност за възникнали в резултат от това щети.

- Хидравличната машина за цепене на дърва може да се използва само за вертикална работа. Дървеният материал може да се реже само вертикално по посока на нишката. Размерите на дървения материал за цепене са:
 - Дължина на дървото: 75 cm - 107 cm
 - Диаметър на дървото: 8 cm - 35 cm
- Никога не цепете дърво легнало или напречно на посоката на влакната!

- Предписанията за безопасност, работа и поддръжка на производителя, както и посочените размери в техническите данни, трябва да бъдат спазвани.
- Съответните предписания за безопасност на труда и другите, общопризнати правила на техниката на безопасност, трябва да бъдат спазвани.
- Машината може да се използва, поддържа или ремонтира само от компетентни лица, които са запознати с нея и са инструктирани относно опасностите. Своеволни промени по машината освобождават производителя от отговорност за възникнали в резултат от това
- Машината може да се използва само с оригинални принадлежности и оригинални инструменти от производителя.
- Всяка различаваща се от това употреба се счита за употреба не по предназначение. За щети в резултат на това производителят не носи отговорност, рискът се поема само от потребителя.
- Почистете работната зона и я дръжте свободна от препятствия.
- Продуктът трябва да се управлява само върху плоска и твърда повърхност.
- Преди всеки пуск в експлоатация проверявайте правилното функциониране на машината за цепене на дърва.
- Управлявайте продукта само в зони, които са над 1000 m над морското равнище.
- Моля, обърнете внимание, че нашите уреди не са конструирани с предназначение за търговска, професионална или промишлена употреба. Не поемаме гаранция, ако уредът се използва в търговски, занаятчийски или промишлени предприятия, както и при равносилни дейности.

5. Общи указания за безопасност

В настоящата инструкция за обслужване с този знак сме обозначили местата, които засягат Вашата безопасност: ⚠

⚠ ПРЕДУПРЕЖДЕНИЕ: Когато използвате електрически инструменти, трябва да следвате посочените по-долу основни мерки за безопасност, за да намалите риска от пожар, токов удар и наранявания на хора. Моля прочетете всички инструкции, преди да работите с този

- Съблюдавайте всички указания за безопасност и предупреждения за опасности върху машината.

- Поддържайте всички указания за безопасност и предупреждения за опасности върху машината в четливо състояние.
- Устройствата за безопасност по машината не бива да се демонтират или да се привеждат в неизползваемо състояние.
- Проверявайте свързващите мрежови проводници. Не използвайте повредени свързващи проводници.
- Преди пускане в експлоатация проверете правилното функциониране на двуръчното управление.
- Операторът трябва да е най-малко 18-годишен.
- Децата не бива да работят с продукта.
- По време на работа носете работни ръкавици и предпазни обувки, защитни очила и плътно прилепващо работно облекло (ЛПС).
- Внимание при работа: Опасност от нараняване на пръсти и длани от разцепващия инструмент.
- Извършвайте работи по преоборудване, настройка и почистване, както и поддръжка и отстраняване на неизправности, само при изключен двигател. Издърпайте щепсела!
- Работи по монтаж, ремонт и поддръжка на електрическата инсталация могат да се извършват само от специалисти.
- Всички предпазни устройства и устройства за безопасност трябва отново да се монтират незабавно след завършени работи по ремонт или поддръжка.
- При напускане на работното място изключвайте двигателя.

Издърпайте щепсела!

Строго забранено е да се отстранява предпазителят или да се работи без него.

- При цепене могат да възникнат опасности, като изхвърляне на части, блокиране на машината за цепене на дърва и смачкване поради естеството на дървесината (напр. поради израстъци, части от трупи с неправилна форма и т.н.).
- Освен оператора е забранено да се стои в зона на работния радиус на машината. В радиус от 5 метра от машината не се допуска присъствието на други хора или животни.
- Изхвърлянето на отработени масла в околната среда е забранено. Маслото трябва да бъде изхвърлено в съответствие със законовите изисквания на страната, в която се извършва операцията.

⚠ Опасност от порязване или премазване на ръцете:

- Никога не докосвайте опасни зони, докато клинът се движи.

⚠ Предупреждение!

Никога не отстранявайте с ръка заклещен в клина ствол.

⚠ Предупреждение!

Преди дейности по техническата поддръжка изключвайте щепсела от контакта.

Съхранявайте тези указания на сигурно място!

Общи указания за безопасност за електрически инструменти

⚠ ПРЕДУПРЕЖДЕНИЕ! Прочетете всички указания за безопасност, инструкции, илюстрации и технически данни, предоставени с този електрически инструмент. Пропуски при спазването на инструкциите по-долу могат да доведат до ток удар, пожар и/или тежки наранявания.

Запазете всички указания за безопасност и инструкции за бъдещи справки.

Използването в указанията за безопасност понятие „електрически инструмент“ се отнася до захранвани от мрежата електрически инструменти (с мрежов проводник) или до захранвани с акумулатор електрически инструменти (без мрежов проводник).

Безопасност на работното място

- **Поддържайте работното си място чисто и добре осветено.** Безпорядъкът или неосветените работни места могат да доведат до злополуки.
- **Не работете с електрическия инструмент във взривоопасна среда, в която има запалими течности, газове или прахове.** Електрическите инструменти създават искри, които могат да възпламенят праха или парите.
- **Дръжте деца и други лица далеч по време на използването на електрическия инструмент.** При разсейване можете да изгубите контрол върху електрическия инструмент.

Безопасност при работа с електрически ток

⚠ Внимание!

При употреба на електрически инструменти трябва да се съблюдават следните основни предпазни мерки срещу опасност от токов удар, нараняване и пожар. Прочетете всички тези указания, преди да използвате този електрически инструмент, и съхранявайте добре указанията за безопасност.

- Избягвайте телесен контакт със заземени повърхности като тръби, отоплителни уреди, фурни и хладилници. Съществува повишен риск от токов удар, когато тялото Ви е заземено.
- Пазете уреда от дъжд или влага. Проникването на вода в електрическия уред увеличава риска от токов удар.
- Не използвайте кабела не по предназначение, за носене или качане на уреда или за издърпване на щепсела от контакта. Пазете кабела от горещина, масло, остри ръбове или движещи се части на уреда. Повредени или усукани кабели увеличават риска от токов удар.
- Когато работите с електрически инструмент на открито, използвайте само удължаващи кабели, които също са одобрени за употреба на открито. Използването на разрешен удължаващ кабел намалява риска от токов удар.

Безопасност на хората

- **Бъдете внимателни, обръщайте внимание на това, което правите, и подхождайте разумно към работата с електрически инструмент.** Не използвайте електрически инструменти, ако сте уморени или под влиянието на наркотици, алкохол или медикаменти. Момент невнимание при използването на електрически инструмент може да доведе до сериозни наранявания.
- **Носете лични предпазни средства и винаги предпазни очила.** Носенето на лични предпазни средства, като противопрахова маска, предпазни обувки, които не се хлъзгат, според вида и употребата на електрическия инструмент, намалява риска от наранявания.
- **Избягвайте неволно включване. Уверете се, че електрическият инструмент е изключен, преди да го включите към електрозахранването, преди да го вземете или носите.** Ако при носенето на електрическия инструмент държите пръста си върху прекъсвача или свържете към електрозахранването включен електрически инструмент, това може да доведе до злополуки.

- **Отстранете инструментите за настройка или гаечните ключове, преди да включите електрическия инструмент.** Инструмент или ключ, намиращ се във въртяща се част на електрическия инструмент, може да доведе до наранявания.
- **Избягвайте неправилна стойка на тялото. Осигурете си стабилен стоеж и постоянно пазете равновесие.** Така можете да контролирате електрическия инструмент по-добре при неочаквани ситуации.
- **Носете подходящо облекло. Не носете широки дрехи или накити. Дръжте косата, облеклото и ръкавиците си далеч от движещи се части.** Широки дрехи, накити или дълги коси могат да бъдат захванати от движещи се части.
- **Не се поддавайте на фалшивото чувство за безопасност и не пренебрегвайте правилата за безопасност при работа с електрическите инструменти, дори ако след многократната им употреба мислите че ги познавате добре.** Небрежните действия могат да доведат до тежки телесни повреди в рамките на части от секундата.

Употреба и боравене с електрическия инструмент

- **Не претоварвайте електрическия инструмент.** Използвайте подходящия за Вашата работа електрически инструмент. С подходящия електрически инструмент работите по-добре и по-сигурно в диапазона на работните му характеристики.
- **Не използвайте електрически инструмент, чийто прекъсвач е повреден. Електрически инструмент, който не може да се включва или изключва, е опасен и трябва да бъде ремонтиран.**
- **Изключете щепсела от контакта, преди да извършвате настройки по уреда, да смените принадлежности или да транспортирате електрическия инструмент.** Тази мярка за безопасност предотвратява неумишленото включване на инструмента.
- **Съхранявайте неизползваните електрически инструменти на недостъпно за деца място.** Не позволявайте електрическият инструмент да бъде използван от лица, които не са запознати с него или не са прочели тези инструкции. Електрическите инструменти са опасни, ако се използват от неопитни лица.

- **Поддържайте електрическите инструменти и работния инструмент грижливо.**

Проверявайте дали движещите се части функционират безупречно и не заяждат, дали няма счупени или така повредени части, че да нарушават функционирането на електрическия инструмент. Повредените части следва да бъдат ремонтирани преди използването на електрическия инструмент. Много злополуки са причинени от лошо поддържани електрически инструменти.

- **Поддържайте режещите инструменти наточени и чисти. Грижливо поддържаните режещи инструменти с остри режещи ръбове се заклинват по-малко и се водят по-лесно.**

- **Използвайте електрическия инструмент, принадлежностите, работните инструменти и т.н. съгласно настоящите инструкции.**

При това вземайте под внимание условията на работа и действието, което трябва да се извърши. Употребата на електрически инструменти за различни от предвидените приложения може да доведе до опасни ситуации.

- **Пазете дръжките и техните повърхности сухи, чисти и без масло и грес.** Хлъзгавите дръжки и техните повърхности не позволяват безопасна работа и контрол на електрическия инструмент в непредвидени ситуации.

Сервиз

- **Възлагайте ремонти по Вашия електрически инструмент само на квалифицирани специалисти и само с оригинални резервни части.**

Така се гарантира, че безопасността на електрическия инструмент ще се запази.

6. Допълнителни указания за безопасност

- Машината за цепене на дърва трябва да се обслужва само от едно **единствено лице**.
- Никога не цепете стволоче, в които има **пирони, тел или други предмети**.
- Вече нацепените дърва и дървесни стърготини създават **опасна работна зона**. Съществува опасност от препъване, подхлъзване или падане. Винаги дръжте работната зона подредена.
- Никога при включена машина не поставяйте дланите си върху движещи се части на машината.
- Цепете само дърва с максимална дължина от 107 cm.

⚠ Предупреждение! По време на експлоатация този електрически инструмент създава електромагнитно поле. При определени условия това поле може да наруши функционирането на активни или пасивни медицински импланти. За да се намали опасността от сериозни или смъртоносни наранявания, препоръчваме на лица с медицински импланти да се консултират със своя лекар и с производителя на медицинския имплант, преди електрическият инструмент да бъде използван.

Остатъчни рискове

Машината е конструирана съгласно нивото на развитие на техниката и признатите правила на техниката на безопасност. Въпреки това, при работа могат да възникнат отделни остатъчни рискове.

- Опасност от нараняване на пръсти и длани от разцепващия инструмент при неправилно водене или поставяне на дървото.
- Наранявания от изхвърлено парче при неправилно държане или водене.
- Застрашаване на здравето поради ток при използване на неправилни електрически свързващи проводници.
- Изключете уреда и извадете щепсела от контакта, преди да извършвате работи по настройката и техническата поддръжка.
- Освен това, въпреки всички взети предпазни мерки, могат да съществуват неяви остатъчни рискове.
- Остатъчните рискове могат да бъдат намалени, ако бъдат спазвани глави „Указания за безопасност“ и „Употреба по предназначение“, както и ръководството за употреба като цяло.
- Предотвратявайте случайни включения на машината: при поставяне на щепсела в контакта пусковият бутон не бива да е натиснат. Използвайте инструмента, препоръчан в това ръководство за употреба.
- Така постигате оптимална производителност на Вашата машина.
- Дръжте ръцете си далеч от работната зона, когато машината работи.

7. Технически данни

Compact 8t		
Размери Д/Ш/В mm	850/900/990	
Височина на въртящата се маса mm	390	
Работна височина mm	920	
Дължина на дървото мин./ макс. cm	75 / 107	
Диаметър на дървото мин./ макс. cm	8/35	
Разцепваща сила макс. t*	7,95	
	400 V	230 V
Скорост на движение напред cm/s	5,5	3,2
Скорост на движение назад cm/s	17	16
Количество масло ml	4800	
Тегло kg	126	125
Задвижване		
Присъединяване към мрежата 400V 3N~/50Hz 230V 1~/50Hz	400/50	230/50
Консумирана мощност P1 W	3500	3150
Отдавана мощност P2 W	2500	2300
Режим на работа	S6 40% **	
Обороти на двигателя 1/min	2800	
Защита на двигателя	да	
Приспособление за обръщане на фазите	при 400V	

Запазва се правото на технически промени!

* Максимално достижимата сила на цепене зависи от съпротивлението на материала за цепене и може да се различава поради променливи величини, оказващи влияние върху хидравличната инсталация.

** Режим на работа S6 40%, непрекъсната периодична работа с прекъснато натоварване. Експлоатацията се състои от време на пускане, време с постоянно натоварване и време на работа на празен ход. Продължителността на цикъла е 10 мин., относителната продължителност на включване е 40% от продължителността на цикъла.

Шум

Стойностите на шума са определени съгласно EN 62841.

Ниво на звуково налягане L_{pA}	77,8 dB
Неопределеност K_{pA}	3 dB
Ниво на звукова мощност L_{WA}	93,6 dB
Неопределеност K_{WA}	3 dB

Въздействието на шум може да причини загуба на слуха.

Посочените стойности на шумови емисии са измерени по стандартен метод на изпитване и може да бъдат използвани за сравнение на един електрически инструмент с друг.

Посочените стойности на шумови емисии могат да се използват и за предварителна оценка на натоварването.

Предупреждение:

- По време на действителното използване на електрическия инструмент стойностите на шумови емисии може да се различават от посочената стойност в зависимост от вида и начина, по който електрическият инструмент се използва, и по-специално какъв вид детайл се обработва.
- Опитайте се да поддържате натоварването възможно най-ниско. Примерни мерки за ограничаване на времето на работа. При това трябва да се вземат под внимание всички части на работния цикъл (например времената, през които електрическият инструмент е изключен, и такива, в които той е включен, но работи без натоварване).

8. Разопаковане

- Отворете опаковката и внимателно извадете уреда.
- Отстранете опаковъчния материал, както и опаковъчните и транспортните осигуровки (ако има такива).
- Проверете дали обемът на доставката е пълен.
- Проверете уреда и принадлежностите за повреди от транспортирането. При рекламации доставчикът трябва да бъде уведомен незабавно. По-късни рекламации не се признават.
- По възможност запазете опаковката до изтичане на гаранционния срок.
- Преди употреба се запознайте с продукта посредством ръководството за употреба.

- За принадлежности, както за износващи се и резервни части, използвайте само оригинални части. Резервни части можете да си набавите от Вашия специализиран търговец.
- При поръчки посочвайте нашия номер на артикул, както и типа и годината на производство на продукта.

⚠ ПРЕДУПРЕЖДЕНИЕ!

Опасност от поглъщане и задушаване!

Опаковъчният материал, опаковъчните и транспортните предпазители не са детска играчка. Пластмасовите торбички, фолиото и малките части могат да бъдат поглънати и да доведат до задушаване.

- Дръжте опаковъчния материал, опаковъчните и транспортните предпазители далеч от деца.

9. Конструкция

От опаковъчно-технически съображения Вашата машина за цепене на дърва не е напълно сглобена.

Указание:

Поради голямото тегло на продукта препоръчваме монтажът да се извършва от най-малко две лица.

За монтажа се нуждаете от:

- 2 x вилкообразен ключ/гаечен ключ SW 13mm
- 1 x вилкообразен ключ/гаечен ключ SW 16mm
- 1 x ключ с вътрешен шестостен 8mm
- Грес или масло на спрей

Монтажният материал не е включен в обема на доставката.

9.1 Монтиране на транспортните колела (8) (Фиг. 4, 4а)

1. Прокарайте оста на колелото (А) през отворите в задния долен край на машината за цепене на дърва.
2. Поставете по една подложна шайба (В) от двете страни.
3. Насочете транспортното колело (8) към оста на колелото (А). След това ги закрепете с по една подложна шайба (В) и един шплинт (С). Огънете леко шплинта (С).
4. След това поставете капациите на главините (D) от двете страни.

9.2 Монтиране на работните рамена (4) (Фиг. 5, 5а)

Указание: Работните рамена (4) са обозначени с L (ляво) и R (дясно).

1. Издърпайте пружинния щекер (21) във всеки случай и извадете фиксиращия болт (19).
2. Нанесете лек слой грес или масло в спрей върху горните и долните опорни точки (4а) на работните рамена (4).
3. Закрепете рамото за обслужване (4). Едновременно с това прекарайте лоста за превключване (20) през шлица на лоста за управление (12).
4. Фиксирайте работните рамена (4) с фиксиращия болт (19), като подравните отворите и закрепите фиксиращия болт (19).
5. Сега закрепете фиксиращия болт (19) с пружинен щекер (21).
6. Повторете процедурата от отсрещната страна.

9.3 Монтиране на фиксиращите зъбци (14) (Фиг. 6, 6а)

1. За да монтирате фиксиращите зъбци (14), първо трябва да демонтирате горната контрагайка на болта на каретата с помощта на гаечен ключ с отворен край/гаечен ключ SW 13mm. За да направите това, задръжте с пръст каретарния болт през отвора (14а), така че да не падне в тръбата.
2. Поставете фиксиращия зъбец (14) върху горния болт на каретата и завъртете контрагайката на два оборота (не затягайте).
3. Повторете процеса с долния каретен болт.
4. Затегнете контрагайките с помощта на ключ с вътрешен шестостен/гаечен ключ SW 13mm.
5. Ако е необходимо, регулирайте ограничителните винтове (22) с помощта на ключ с вътрешен шестостен 8mm от двете страни, така че фиксиращите зъбци (14) да не докосват разделящия клин (2).

9.4 Монтиране на предпазната скоба (5) (Фиг. 7)

1. Плъзнете защитната скоба (5) в държача (5а).
2. Поставете винтовете с шестостенна глава M8x50mm (Е) с по една подложна шайба през отворите.
3. Закрепете винтовете с шестостенна глава M8x50mm (Е) с по една подложна шайба и една контрагайка. Използвайте два гаечни ключа с отворен край SW 13mm.
4. Монтирайте останалите три защитни скоби (5) по същия начин.

9.5 Монтиране на опорите (9) (Фиг. 8)

1. Вземете опорите (9) и ги закрепете към основната плоча (10) от двете страни с винтовете с шестстенна глава M10x25mm (F) и по една подложна шайба. Използвайте гаечен ключ с отворен край/гаечен ключ SW 16mm.

10. Преди пускане в експлоатация

⚠ Внимание!

Преди пускането в експлоатация задължително сглобете напълно продукта!

⚠ Внимание!

Преди да извършвате каквито и да било дейности по настройване или поддръжка, изключете щепсела от електрическата мрежа!

⚠ ПРЕДУПРЕЖДЕНИЕ!

Опасност за здравето!

Вдишването на пари от масло и отработени газове може да доведе до сериозни увреждания на здравето, безсъзнание и в екстремни случаи – до смърт.

- Не вдишвайте парите от масло и отработените газове.
- Използвайте уреда само на открито.

УКАЗАНИЕ!

Повреждане на продукта

Ако продуктът се експлоатира без хидравлично масло или с твърде малко хидравлично масло, това може да доведе до повреда на хидравличната помпа.

УКАЗАНИЕ!

Екологични щети!

Изтеклото масло може трайно да замърси околната стрела.

Течността е силно отровна и може бързо да доведе до замърсяване на водата.

- Пълнете/източвайте маслото само върху равни, твърди повърхности.
- Използвайте гърловина за зареждане или фуния.
- Събирайте източеното масло в подходящ съд.
- Незабавно извършете разлятото масло и изхвърлете парцала съгласно местните разпоредби.
- Изхвърляйте маслото съгласно местните разпоредби.

Преди всяка употреба проверявайте:

- свързващите проводници за дефектни места (пукнатини, нарязи и подобни),
- уреда за евент. повреди,
- дали всички винтове са здраво затегнати,
- хидравликата за течове,
- нивото на маслото,
- предпазните приспособления и
- превключвателя за вкл/изключване.

Условия на околната среда

Уредът трябва да работи при следните условия на околната среда:

	мини-мална	макси-мална	препоръчителна
Температура	5 °C	40 °C	16 °C
влажност		95 %	70 %

При работа при температура под 5°C уредът трябва да работи на празен ход за около 15 минути, за да може хидравличното масло да се загрее.

При стартиране на променливотокови двигатели 230V при ниски външни температури температурата трябва да е между 5°C и 10°C, тъй като при ниски температури стартовият ток се увеличава и автоматичният предпазител може да се задейства.

- Присъединяването към мрежата се осигурява с бавнодействащ предпазител 16A.
- „Дефектнотокът защита“ трябва да е с предпазител 30mA.

Необходим инструмент:

- Грес или масло на спрей
- Не е включено в обема на доставката.

10.1 Разполагане на машината за цепене на дърва

⚠ Внимание!

Опасност от нараняване поради обръщаща се машина за цепене на дърва. Преобръщаща се машина за цепене на дърва може да причини сериозни наранявания и повреди.

Подгответе работното място, на което уредът трябва да стои.

- Създайте достатъчно място, за да осигурите сигурна, безаварийна работа.

- Уредът е проектиран за работа върху равни повърхности и трябва да бъде поставен стабилно върху равна, устойчива основа.

10.2 Проверка на нивото на маслото (Фиг. 1, 9)

⚠ Внимание!

Преди пуск в експлоатация непременно проверявайте нивото на маслото.

Хидравличната инсталация е затворена система с резервоар за масло, маслена помпа и управляващ вентил. При доставката в системата вече има масло. Проверявайте нивото на маслото преди първата употреба и редовно преди всеки пуск в експлоатация. Твърде ниското ниво на маслото може да повреди маслената помпа, ако е необходимо, долейте масло.

Указание

Преди проверката колоната за цепене (1) трябва да е прибрана, уредът трябва да е поставен на равно.

1. Отвийте пробката за обезвъздушаване (23).
2. Избършете маслоизмервателната щека (24) с чиста кърпа без власинки.
3. Завийте пробката за обезвъздушаване (23) обратно в гърловината за зареждане докрай.
4. Развийте пробката за обезвъздушаване (23) и отчетете нивото на маслото в хоризонтално положение. Нивото на маслото трябва да е между мин. и макс. при маслоизмервателната щека (24).
5. Ако нивото на маслото е твърде ниско, процедирайте, както е описано в раздел 12.6.
6. Накрая завинтете отново пробката за обезвъздушаване (23).

10.3 Обезвъздушаване на резервоара за хидравлично масло (6) (Фиг. 9)

⚠ Внимание!

Обезвъздушете резервоара за хидравлично масло, преди да пуснете машината за цепене на дърва в експлоатация.

Указание

Ако резервоарът за хидравлично масло (6) не се обезвъздушава, затвореният в него въздух поврежда уплътненията, с което и машината за цепене на дърва!

1. Преди начало на работа пробката за обезвъздушаване (23) трябва да се развие непременно с два оборота, за да се гарантира циркулация на въздуха в резервоара за хидравлично масло (6).

2. Оставете пробката за обезвъздушаване по време (23) по време на работа разхлабен.
3. Преди да премествате машината за цепене на дърва, затворете отново пробката за обезвъздушаване (23), тъй като иначе може да изтече масло.

⚠ Внимание!

- При работа при температура под 5°C уредът трябва да работи на празен ход за около 15 минути, за да може хидравличното масло да се загрее.
- Преди транспортиране на уреда пробката за обезвъздушаване задължително трябва да се затегне, за да се избегне теч на масло.

Функционална проверка

Преди всяка употреба трябва да се извършва функционална проверка.

Действие	Резултат
Натиснете надолу двата лоста за управление (12).	Разделящият клин (2) се придвижва надолу.
Отпуснете съответно един лост за управление (12).	Разделящият клин (2) остава на място в избраната позиция.
Отпуснете двата лоста за управление (12).	Разделящият клин (2) се връща в горното положение.

10.4 Смазване на колоната за цепене (1) (Фиг. 1)

⚠ Внимание!

Колоната за цепене не бива да се движи на сухо.

Колоната за цепене (1) на машината за цепене на дърва трябва да се смаже обилно преди пуск в експлоатация. Тази процедура трябва да се повтаря на всеки 5 часа работа.

1. Колоната за цепене (1) трябва да се намира в горна позиция.
2. Нанесете значителен слой грес или масло от спрей върху колоната за цепене (1).

10.5 Включване / Изключване (Фиг. 10, 11)

Указание:

Преди всяка употреба проверявайте функционирането на превключвателя за включване/изключване чрез еднократно включване и изключване.

1. Свържете електрозахранването (16) към контакта.
2. За включване натиснете зеления бутон на превключвателя за включване/изключване (17), уредът започва да работи.
3. За изключване натиснете червения бутон на превключвателя за включване/изключване (17), уредът се изключва.
4. Изключете електрозахранването (16) от контакта, когато искате да приключите работа.

10.6 Проверете посоката на въртене на двигателя (18) (Фиг. 1, 11)

⚠ Внимание!

При ново свързване към мрежата или смяна на местоположението трифазните мотори трябва да бъдат проверявани за посоката на въртене, ако е необходимо, посоката на въртене трябва да се промени с фазовия инвертор.

1. Включете машината за цепене на дърва, както е описано в Раздел 10.5.
2. Ако е настроена правилната посока на движение, колоната за цепене (1) се придвижва автоматично нагоре.
3. Ако колоната за цепене (1) не се движи, незабавно изключете уреда.
4. Променете посоката на въртене на фазовия инвертор с отвертка (не се включва в обема на доставката) в електрозахранването (16).

⚠ Внимание!

Никога не оставяйте двигателя да работи с неправилна посока на въртене! Това неминуемо ще доведе до повреда на хидравличната система и за това не може да се предявят претенции относно гаранцията.

11. Управление

Необходим инструмент:

- Ключ с вътрешен шестстен 5mm (G)

11.1 Цепене на продукт за цепене

⚠ ПРЕДУПРЕЖДЕНИЕ!

Опасност от нараняване!

Сухата и залежала дървесина може да отскочи взривоопасно по време на процеса на цепене и да нарани оператора.

По време на процеса на цепене при прибиране на хидравличния разделящ клин може да се стигне до притискане или рбутури на части от тялото.

Дървените части, които се получават по време на процес на цепене, могат да паднат.

- Носете съответно защитно облекло.

Уверете се, че дървесината, която ще се цепи, не съдържа гвоздеи или други чужди тела. Краищата на продукта за цепене трябва да са отрязани прави. Клоните трябва да бъдат отрязани на равно. Косо отрязаните парчета дървен материал могат да се изплъзнат по време на процеса на цепене. Цепете само право отрязан дървен материал.

11.1.1 Настройка на пръта за регулиране на хода (15) (Фиг. 12)

1. Придвигнете разделящия клин (2) с помощта на лостовите за управление (12) в желаната позиция.
2. Отпуснете единия лост за управление (12).
3. Изключете двигателя (18) (виж Раздел 10.5).
4. Сега отпуснете втория лост за управление (12).
5. Развийте винта за фиксиране (прът за регулиране на хода) (27) с приложения ключ с вътрешен шестстен 5mm (G).
6. Прекарайте пръта за регулиране на хода (15) с глухата гайка (прът за регулиране на хода) (26) нагоре, докато прътът за регулиране на хода (15) не спре до ограничителя.
7. Затегнете винт за фиксиране (прът за регулиране на хода) (27) с приложения ключ с вътрешен шестстен 5mm (G).
8. Задействайте единия лост за управление (12). Така ще се гарантира, че разделящият клин (2) няма да се движи неконтролирано нагоре при включване на двигателя (18).
9. Включете двигателя (18) (виж Раздел 10.5).
10. Задействайте двата лоста за управление (12), за да придвижите разделящия клин (2) надолу.
11. Сега отпуснете двата лоста за управление (12) и проверете горната позиция на разделящия клин (2).

11.2 Цепене на дълги дърва (Фиг. 1, 14)

1. Завъртете наклонящия се плот (11) с крак на страни.
2. Поставете продукта за цепене право върху основната плоча (10).
3. Застопорете продукта за цепене с двата фиксиращи зъбци (14) към рамката за управление (4). Внимавайте продуктът за цепене да е позициониран в средата към разделящия клин (2).

- Натиснете двата лоста за управление (12) едновременно надолу.
- Преместете раменете за управление (4) на ок. 2 см от продукта за цепене, щом като разделящият клин (2) проникне в него. По този начин се предотвратява повреждане на фиксиращите зъбци (14).
- Придвижвайте разделящия клин (2) до толкова надолу, докато продуктът за цепене се разцепи.
- Ако при първия ход продуктът за цепене не е разцепен, процедирайте както в Раздел 11.3.

11.3 Отстраняване на заклещен продукт за цепене (Фиг. 1, 13)

Указание:

Разцепете заклешеното дърво с помощта на наклонящия се плот, избутайте го срещу посоката на цепене или го отстранете, като преместите разделящия клин нагоре.

⚠ ВНИМАНИЕ!

Опасност от нараняване!

Наклонящият се плот трябва да щракне в блокиращата кука!

⚠ ВНИМАНИЕ!

Опасност от нараняване!

Съществува опасност продукт за цепене с клони да се заклепи по време на процеса на цепене. Моля, имайте предвид, че при изваждането дървото е подложено на голямо напрежение и части от тялото могат да бъдат смачкани в цепнатината на рязане.

- Не посягайте в работещата машина за цепене на дърва.
 - Не вкарвайте предмети в работещата машина за цепене на дърва (напр. чук или нещо подобно).
- Ако при първия ход продуктът за цепене не е изцяло разцепен, придвижете разделящия клин (2) с продукта за цепене с помощта на двата лоста за управление (12) внимателно в горна позиция.
 - Завъртете наклонящия се плот (11) с крак, докато блокиращата кука (7) щракне.
 - Сега извършете втори ход на цепене, докато продуктът за цепене се разцепи изцяло.
 - Издадете продукта за цепене и завъртете наклонящия се плот (11) с крак настрани.

11.4 Защита от рестартиране в случай на прекъсване на електрозахранването (освобождение на нулево напрежение)

При прекъсване на тока, неволно изтегляне на щепсела или дефектен предпазител уредът се изключва автоматично.

За повторно включване процедирайте, както е описано в Раздел 10.5.

11.5 Край на работата (Фиг. 1, 9)

- Приведете колоната за цепене (1) в долната позиция.
- Отпуснете **единия** лост за управление (12).
- Изключете двигателя (18) (виж Раздел 10.4) и извадете щепсела.
- Завъртете наклонящия се плот (11) с крак, докато блокиращата кука (7) щракне.
- Затворете винта за обезвъздушаване (23).
- Пазете уреда от влага!
- Спазвайте общите указания за поддръжка.

12. Поддръжка и ремонт

⚠ ПРЕДУПРЕЖДЕНИЕ!

Опасност от нараняване!

Уредът може да се стартира неочаквано, което да доведе до наранявания.

- Преди всякакви работи по поддръжка изключвайте двигателя.
- Преди всякакви работи по поддръжката издърпвайте мрежовия щепсел.

⚠ ПРЕДУПРЕЖДЕНИЕ!

Опасност за здравето!

Вдишването на пари от масло може да доведе до сериозни увреждания на здравето, загуба на съзнание и в екстремни случаи – до смърт.

- Не вдишвайте парите от масло.
- Използвайте уреда само на открито.

УКАЗАНИЕ

Повреждане на продукта

Ако продуктът се експлоатира без хидравлично масло или с твърде малко хидравлично масло, това може да доведе до повреда на хидравличната помпа.

УКАЗАНИЕ!

Екологични щети!

Изтеклото масло може трайно да замърси околната среда.

Течността е силно отровна и може бързо да доведе до замърсяване на водата.

- Пълнете/източвайте маслото само върху равни, твърди повърхности.
- Използвайте гърловина за зареждане или фуния.
- Събирайте източеното масло в подходящ съд.
- Незабавно избършете разлятото масло и изхвърлете парцала съгласно местните разпоредби.
- Изхвърляйте маслото съгласно местните разпоредби.

Всички предпазни устройства и устройства за безопасност трябва отново да се монтират незабавно след завършени работи по ремонт или поддръжка.

Препоръчваме Ви:

Почиствайте уреда след всяка работна употреба основно с влажна кърпа и малко кашообразен сапун. Не използвайте почистващи препарати или разтворители; те биха могли да разядат пластмасовите части на уреда. Внимавайте за това, да не може да попадне вода във вътрешността на уреда.

Необходим инструмент:

- 1 x вилкообразен ключ/гаечен ключ SW 24mm
- Фуния
- Приемен съд
- Пила / Ъглошлайф

Не е включено в обема на доставката.

12.1 Разделящ клин (2) (Фиг. 1)

1. Разделящият клин (2) е бързоизносваща се част, която при нужда трябва да бъде допълнително шлайфана с пила или ъглошлайф или заменена с нов разделящ клин (2).

12.2 Рамене за управление (4) и лостове за управление (12) (Фиг. 1)

1. Комбинираното устройство за спиране и управление трябва да е лесноподвижно. От време на време смазвайте с няколко капки масло.

12.3 Колона за цепене (1) (Фиг. 1)

1. Поддържайте колоната за цепене (1) чиста. Отстранявайте замърсявания, дървени стърготини, кори и т.н.
2. Смазвайте колоната за цепене (1) с масло на спрей или грес.

12.4 Проверявайте редовно нивото на маслото!

Твърде ниското ниво на маслото поврежда маслената помпа! (виж 10.2).

1. Проверявайте редовно херметичността на хидравличните връзки и винтови съединения и ги затягайте при необходимост.

12.5 Доливане на хидравлично масло (Фиг. 1, 9) Препоръчваме Ви масла от серията HLP 32.

Указание:

Преди проверката колоната за цепене трябва да е прибрана, уредът трябва да е поставен на равно.

1. Отвийте пробката за обезвъздушаване (23).
2. Налейте хидравлично масло с помощта на подходяща фуния. Обърнете внимание на макс. количество на пълнене от 4800 ml. Внимателно налейте масло до долния ръб на гърловината за зареждане.
3. Избършете маслоизмервателната щека (24) с чиста кърпа без власинки.
4. Завийте пробката за обезвъздушаване (23) обратно в гърловината за зареждане докрай.
5. Развийте пробката за обезвъздушаване (23) и отчетете нивото на маслото в хоризонтално положение. Нивото на маслото трябва да е между мин. и макс. при маслоизмервателната щека (24).
6. Ако нивото на маслото е твърде ниско, повторете процеса.
7. Накрая завинтете отново пробката за обезвъздушаване (23).

12.6 Смяна на хидравлично масло (Фиг. 1, 9)

Сменете хидравличното масло след 50 работни часа. След това на всеки 500 часа.

Указание

Смяната на хидравличното масло трябва да се извършва при достигнал работна температура двигателят.

Указание

Преди смяната на маслото колоната за цепене (1) трябва да е прибрана, уредът трябва да е поставен на равно.

1. Поставете подходящ съд за събиране с минимален капацитет 7 литра.
2. Отвийте пробката за обезвъздушаване (23).
3. Свалете пробката за източване на масло (25) с вилкообразен ключ SW 24mm, за да изтече маслото.

4. Завинтете отново пробката за източване на маслото (25).
5. Налейте ново хидравлично масло (ок. 4800 ml).
6. Завинтете отново пробката за обезвъздушаване (23).
7. Проверете нивото на маслото, както е описано в Раздел 10.2.
8. Изхвърляйте отработеното масло съгласно изискванията в местните пунктове за събиране на отработено масло.

Посочените тук времеви интервали се отнасят за нормални условия на употреба, така че ако уредът е подложен на голямо натоварване, тези времена ще бъдат съответно намалени.

Сервизна информация

Трябва да се има предвид, че следните части на този продукт са обект на износване поради износване или на естествено износване, респ. следните части са необходими като консумативи.

Бързоизносващи се части*: разделящ клин, хидравлично масло и водачи на разделящия клин/разделящата греда

* не са включени задължително в обема на доставката!

Резервните части и аксесоарите се предлагат в нашия сервизен център. За целта сканирайте QR кода на заглавната страница.

13. Съхранение

Указание

Придвижете колоната за цепене в долна позиция (виж Раздел 11.5).

Съхранявайте уреда и неговите принадлежности на тъмно, сухо и защитено от замръзване, както и недостъпно за деца място. Оптималната температура за съхранение е между 5 и 30 °C. Съхранявайте електрическия инструмент в оригиналната опаковка. Покривайте електрическия инструмент, за да го предпазите от прах или влага. Съхранявайте ръководството за употреба при електрическия инструмент.

14. Транспортиране

△ Внимание!

Преди транспортиране изключвайте щепсела.

△ Внимание!

Не транспортирайте уреда легнал!

Указание

Придвижете колоната за цепене в долна позиция (виж Раздел 11.5).

14.1 Транспортиране чрез дръжка за транспортиране (3) (Фиг. 15)

За лесно транспортиране машината за цепене на дърва е оборудвана с две транспортни колела (8) и дръжка за транспортиране (3).

1. За да транспортирате уреда, хванете с една ръка дръжката за транспортиране (3) и наклонете машината за цепене на дърва леко с крак.
2. Машината за цепене на дърва се накланя върху транспортните колела (8) и по този начин може да бъде преместена.

14.2 Транспортиране с кран (Фиг. 16)

△ Внимание!

Никога не повдигайте за разделящия клин (2)!

1. Закрепете транспортните ремъци (не са включени в обема на доставката) от двете страни на горния държач (5a) или на защитната скоба (5).
2. Внимателно повдигнете уреда.

15. Електрическо свързване

Монтираният електродвигател е свързан в готовност за експлоатация. Свързването отговаря на приложимите разпоредби на VDE и DIN. Мрежовото свързване от страна на клиента, както и използваният удължаващ кабел, трябва да отговарят на тези предписания.

Използвайте преносим прекъсвач за лична защита (PRCD), ако в захранващата мрежа прекъсвачът за остатъчен ток (RCD) не е предвиден с номинален паразитен ток от макс. 30mA.

Присъединяването към мрежата се осигурява с бавнодействащ предпазител 16A.

Повредени свързвачи електрически проводници

По свързвачите електрически проводници често възникват повреди в изолацията.

Причини за това могат да бъдат:

- Точки на притискане, когато свързвачите проводници са прокарани през процепи на прозорци или врати.
- Точки на прегъване поради неправилно закрепване или прокаране на свързвачия проводник.
- Места на прерязване поради прегазване на свързвачия проводник.
- Повреди в изолацията поради дърпане от стенния контакт.
- Пукнатини поради стареене на изолацията.

Такива дефектни свързвачи електрически проводници не бива да се използват и поради повредената изолация са опасни за живота.

Редовно проверявайте за повреди свързвачите електрически проводници. Внимавайте за това, при проверката свързвачият проводник да не е свързан към електрическата мрежа.

Свързвачите електрически проводници трябва да отговарят на приложимите разпоредби на VDE и DIN. Използвайте само свързвачи проводници с обозначение H07RN-F.

Отпечатване на типовото обозначение върху свързвачия кабел е задължително предписание.

- Продуктът отговаря на изискванията на EN 61000-3-11 и подлежи на специални условия за свързване. Това означава, че използването на произволни, свободно избрани точки на свързване не е допустимо.
- При неблагоприятни условия на захранващата мрежа продуктът може да доведе до временни колебания в напрежението.
- Продуктът е предназначен само за използване в точки на свързване, които
 - а) не превишават максимално допустимия мрежов импеданс „Z“ ($Z_{\max} = 0,354 \Omega (230V\sim) / 0,330 \Omega (400V\sim)$) или
 - б) имат допустимо натоварване на мрежата при продължителна работа от поне 100 А за фаза.
- Вие, като потребител, трябва да гарантирате, ако е необходимо чрез консултация с Вашето електроснабдително дружество, че Вашата точка на свързване, към която желаете да използвате продукта, отговаря на едно от двете посочени изисквания, а) или б).

Трифазов мотор 400 V 3~ / 50 Hz

Мрежово напрежение 400 V 3N~ / 50 Hz

Присъединяването към мрежата и удължителната линия трябва да са 5-жилни = 3~ + N + PE.

- Удължителните линии трябва да имат минимално напречно сечение 1,5 mm² ($\leq 25m$).
- Удължителните линии трябва да имат минимално напречно сечение 2,5 mm² ($> 25m$).

Двигател на променлив ток 230V / 50Hz

Мрежово напрежение 230V / 50Hz

- Удължителните линии трябва да имат минимално напречно сечение 1,5 mm² ($\leq 25m$).
- Удължителните линии трябва да имат минимално напречно сечение 2,5 mm² ($> 25m$).

Свързвания и ремонти по електрическото оборудване могат да се извършват само от електротехник.

При запитвания, моля посочвайте следните данни:

- Тип ток на двигателя
- Данни от типовата табелка на уреда
- Данни от типовата табелка на двигателя

16. Изхвърляне и рециклиране

Указания за опаковката



Опаковъчните материали са рециклируеми. Моля, изхвърлете опаковката по природосъобразен начин.

Указания за Закона за електрическото и електронното оборудване (ElektroG)



Старото електрическо и електронно оборудване не трябва да се изхвърля заедно с битовите отпадъци, а трябва да се събира и изхвърля отделно!

- Старите батерии и акумулатори, които не са неподвижно монтирани в стария уред, трябва да бъдат извадени преди предаване без да се разрушават! Тяхното изхвърляне е регламентирано от Закона за батериите и акумулаторите.
- Собствениците, респ. ползвателите на електрическо и електронно оборудване са законово задължени да ги върнат след употреба.

- Крайният потребител е отговорен за изтриването на личните му данни от стария уред, който трябва да бъде изхвърлен!
- Символът на зачеркната кофа на колела означава, че отпадъците от електрическото и електронното оборудване не трябва да се изхвърлят заедно с битовите отпадъци.
- Електрическото и електронното оборудване може да се предава безплатно на следните места:
 - Публични събирателни пунктове (например дворове на общински сгради).
 - Магазини за продажба на електронни уреди (физически и онлайн), при условие че търговците са длъжни да ги вземат обратно или предлагат това вземане доброволно.
 - Можете да предадете до три стари електрически уреда от всеки тип уред с максимална дължина на ръба от 25 сантиметра без да купувате нов уред от производителя, или да ги предадете в друг оторизиран събирателен пункт във вашия район.
 - За допълнителните условия за връщане на производители и дистрибутори се обърнете към съответния център за обслужване на клиенти.
- Ако новият електрически уред се доставя от производителя на частно домакинство, той може да организира безплатно извозване на стария електрически уред при поискване от крайния потребител. За целта се свържете с отдела за обслужване на клиенти на производителя.
- Това се отнася само за уредите, които се инсталират и продават в Европейския съюз и са предмет на европейската Директива 2012/19/ЕС. В страни извън Европейския съюз могат да се прилагат различни разпоредби за изхвърляне на отпадъците от електрическо и електронно оборудване.

Можете да се информирате относно възможностите за изхвърляне на излезли от употреба уреди от Вашите общински или градски власти.

Горива и масла

- Преди да изхвърлите уреда, резервоарът за гориво и резервоарът за двигателно масло трябва да бъдат изпразнени!
- Горивото и двигателното масло не бива да се изхвърлят заедно с битовите отпадъци или в канализацията, а трябва да се събират и изхвърлят отделно!

17. Отстраняване на неизправности

Следващата таблица показва симптомите за повреди и описва как могат да Ви помогнат, ако машината Ви не работи правилно. Ако не можете да намерите и отстраните проблема, свържете се със сервиз.

Неизправност	Възможна причина	Отстраняване
Двигателят (18) работи, колоната за цепене (1) не се придвижва нагоре.	Двигателят (18) се върти в грешна посока.	Завъртете фазовия инвертор електрозахранването (виж точка 10.6).
Двигателят (18) автоматично прекъсва процеса на цепене.	Задействано е защитното устройство за свръхнапрежение.	Свържете се с електротехник.
Колоната за цепене (1) се придвижва бавно надолу.	Налице е твърде малко масло.	Проверете нивото на маслото в завинтената маслоизмервателна щека (24).
	Пробката за обезвъздушаване (23) е затворена.	Преди употреба развийте винта за обезвъздушаване (23) с два оборота.
	Проверете, дали глухата гайка (прът за регулиране на хода) (26) на пръта за регулиране на хода (15) е хлабава.	Затегнете глухата гайка (прът за регулиране на хода) (26) на пръта за регулиране на хода (15). Еventуално поставете нова глуха гайка.
Продуктът за цепене не се цепа.	Машината за цепене на дърва не е заредена правилно.	Поставете правилно продукта за цепене.
	Разделящият клин (2) е тъп.	Наточете разделящия клин (2).
	Има теч на масло.	Локализирайте неуплътнените точки, обърнете се към търговеца.
Колоната за цепене (1) вибрира, издава шумове.	Липса на масло и излишък на въздух в хидр. система.	Проверете нивото на маслото, долейте масло при нужда, в противен случай се свържете с търговеца.
Колоната за цепене (1) вибрира силно в горна позиция.	Пластмасовите водачи са износени.	Сменете пластмасовите водачи горе и долу.
Хидравличната помпа свири.	Твърде малко хидравлично масло в резервоара за хидр. масло (6).	Долейте хидравлично масло.
Теч на масло по колоната за цепене (1) или на други места.	Въздушен джоб в хидр. система по време на работа.	Преди употреба развийте винта за обезвъздушаване (23) с два оборота.
	Винтът за обезвъздушаване (23) не е затегнат преди транспортиране.	Затегнете винта за обезвъздушаване (23) преди транспортиране.
	Пробката за източване на масло (25) е хлабава.	Затегнете пробката за източване на масло (25).
	Дефектен вентил за масло и/или уплътнения.	Свържете се с търговеца.

Εξήγηση των συμβόλων πάνω στη συσκευή

Η χρήση συμβόλων στο παρόν εγχειρίδιο έχει σκοπό να επιστήσει την προσοχή σας σε ενδεχόμενους κινδύνους. Τα σύμβολα ασφαλείας και οι εξηγήσεις που τα συνοδεύουν πρέπει να κατανοούνται πλήρως. Οι προειδοποιήσεις αυτές καθ' εαυτές δεν αποσοβούν τους κινδύνους και δεν υποκαθιστούν τη λήψη σωστών μέτρων πρόληψης ατυχημάτων.

	<p>Προειδοποίηση - Για να μειωθεί ο κίνδυνος τραυματισμού, διαβάστε τις οδηγίες χειρισμού.</p>		<p>Όταν χρησιμοποιείται γερανός, τοποθετήστε τον μάντα ανύψωσης γύρω από το περιβλήμα. Ποτέ μην ανυψώσετε τον σχίστη ξύλου από τη λαβή μεταφοράς.</p>
	<p>Χρησιμοποιείτε υποδήματα ασφαλή έναντι ατυχημάτων.</p>		<p>Απορρίπτετε το χρησιμοποιημένο λάδι σύμφωνα με τους κανονισμούς (τοπική εγκατάσταση συλλογής χρησιμοποιημένων λαδιών). Απαγορεύεται η εκκένωση χρησιμοποιημένου λαδιού στο έδαφος ή η ανάμιξή του με απόβλητα.</p>
	<p>Φοράτε προστατευτικά γυαλιά. Οι σπινθήρες που παράγονται κατά την εργασία ή τα θραύσματα, τα πριονίδια και οι σκόνες που εξέρχονται από τη συσκευή μπορούν να προκαλέσουν απώλεια της όρασης.</p>		<p>Απαγορεύεται η αφαίρεση ή τροποποίηση συστημάτων προστασίας και συστημάτων ασφαλείας.</p>
	<p>Χρησιμοποιείτε γάντια εργασίας.</p>		<p>Μην αφήνετε να τρέξει υδραυλικό λάδι στο έδαφος.</p>
	<p>Απαγορεύεται η πρόσβαση σε μη εξουσιοδοτημένα άτομα.</p>		<p>Σημείο ανύψωσης</p>
	<p>Απαγόρευση καπνίσματος στην περιοχή εργασίας.</p>		<p>Προσοχή! Πριν από κάθε εργασία επισκευής, συντήρησης και καθαρισμού, σβήνετε τον κινητήρα και αποσυνδέετε το φως ρευματοληψίας από την πρίζα.</p>
	<p>Διατηρείτε την περιοχή εργασίας σας σε τάξη! Η ακαταστασία μπορεί να έχει ως συνέπεια ατυχήματα!</p>		<p>Κίνδυνος κοψίματος και σύνθλιψης: ποτέ μην αγγίζετε επικίνδυνες περιοχές, όταν κινείται το μαχαίρι σχισίματος.</p>
	<p>Ο χειρισμός του μηχανήματος επιτρέπεται να γίνεται μόνο από ένα άτομο!</p>		<p>Υψηλή τάση, θανάσιμος κίνδυνος!</p>

	<p>Προφύλαξη! Κινούμενα εργαλεία!</p>		<p>Μόνο ο χειριστής επιτρέπεται να στέκεται στην περιοχή εργασίας του μηχανήματος. Κρατάτε μακριά από την περιοχή κινδύνου άτομα που δεν συμμετέχουν στην εργασία, καθώς και κατοικίδια και ζώα εργασίας (σε ελάχιστη απόσταση 5 m).</p>
	<p>Πριν την έναρξη της εργασίας λασκάρτε τη βίδα εξαέρωσης περίπου κατά 2 στροφές. Κλείστε την πριν τη μεταφορά.</p>		<p>Κατεύθυνση περιστροφής του μοτέρ</p>
	<p>Μην επιχειρήσετε να αφαιρέσετε σφηνωμένα κούτσουρα με τα χέρια σας.</p>		<p>Μη μεταφέρετε τη συσκευή σε ξαπλωτή θέση!</p>
	<p>Το προϊόν συμμορφώνεται με τις ισχύουσες Ευρωπαϊκές Οδηγίες.</p>		<p>Πριν από τη θέση σε λειτουργία του μηχανήματος εξοικειωθείτε με τον χειρισμό με δύο χέρια των μοχλών! Διαβάστε προσεκτικά τις οδηγίες χρήσης.</p>
<p>⚠ Προσοχή!</p>	<p>Στις παρούσες οδηγίες χειρισμού έχουμε τοποθετήσει αυτό το σύμβολο στα σημεία που αφορούν την ασφάλειά σας.</p>		<p>Το προϊόν συμμορφώνεται με τις ισχύουσες σερβικές κανονιστικές Οδηγίες.</p>

Περιεχόμενα:
Σελίδα:

1.	Εισαγωγή.....	71
2.	Περιγραφή της συσκευής (Εικ. 1 - 16).....	71
3.	Παραδοτέο υλικό (Εικ. 3).....	71
4.	Ενδεδειγμένη χρήση.....	72
5.	Γενικές υποδείξεις ασφαλείας.....	72
6.	Πρόσθετες υποδείξεις ασφαλείας.....	75
7.	Τεχνικά χαρακτηριστικά	75
8.	Αποσυσκευασία.....	76
9.	Στήσιμο	77
10.	Πριν από τη θέση σε λειτουργία.....	77
11.	Χειρισμός.....	80
12.	Συντήρηση και επισκευή	81
13.	Αποθήκευση	83
14.	Μεταφορά	83
15.	Ηλεκτρική σύνδεση.....	83
16.	Απόρριψη και ανακύκλωση.....	84
17.	Αντιμετώπιση προβλημάτων	86
18.	Δήλωση συμμόρφωσης	142

1. Εισαγωγή

Κατασκευαστής:

Schepbach GmbH
Günzburger Straße 69
D-89335 Ichenhausen

Αξιότιμε πελάτη,

σας ευχόμαστε να απολαύσετε τη νέα σας συσκευή και να έχετε καλά αποτελέσματα κατά τη χρήση της.

Υπόδειξη:

Ο κατασκευαστής αυτής της συσκευής δεν ευθύνεται σύμφωνα με τον ισχύοντα νόμο περί ευθύνης προϊόντων για ζημιές, που προκαλούνται σε αυτή τη συσκευή ή από αυτή τη συσκευή στις εξής περιπτώσεις:

- ακατάλληλη μεταχείριση,
- παράβλεψη των οδηγιών χειρισμού,
- επισκευές από τρίτους, μη εξουσιοδοτημένους τεχνικούς,
- τοποθέτηση και αντικατάσταση μη γνήσιων ανταλλακτικών,
- μη ενδειγμένη χρήση,
- Βλάβες της ηλεκτρικής εγκατάστασης σε περίπτωση παράβλεψης των ηλεκτρικών κανόνων και των κανονισμών VDE 0100, DIN 57113 / VDE 0113.

Προσέξτε:

Πριν από τη συναρμολόγηση και πριν τη θέση σε λειτουργία διαβάστε όλο το κείμενο των οδηγιών χειρισμού. Αυτές οι οδηγίες χειρισμού έχουν σκοπό να σας διευκολύνουν να εξοικειωθείτε με τη συσκευή και να αξιολογήσετε τις ενδειγμένες δυνατότητες χρήσης της.

Οι οδηγίες χειρισμού περιέχουν σημαντικές υποδείξεις για να εργάζεστε με τη συσκευή με ασφάλεια, σωστά και οικονομικά και για να αποφεύγετε κινδύνους, να εξοικονομείτε έξοδα επισκευής, να μειώνετε τους χρόνους αδυναμίας λειτουργίας και να αυξάνετε την αξιοπιστία και τη διάρκεια ζωής της συσκευής.

Επιπρόσθετα στους κανόνες ασφαλείας στις παρούσες οδηγίες χειρισμού, πρέπει να λαμβάνετε οπωσδήποτε υπόψη σας τις διατάξεις που ισχύουν στη χώρα σας για τη λειτουργία της συσκευής.

Φυλάξτε τις οδηγίες χειρισμού σε ένα πλαστικό κάλυμμα προστατευμένες από ρύπους και υγρασία, κοντά στη συσκευή. Όλα τα άτομα του προσωπικού χειρισμού πρέπει να τις διαβάζουν πριν από την έναρξη της εργασίας και να τις τηρούν σχολαστικά.

Στη συσκευή επιπρέπει να εργάζονται μόνο άτομα που έχουν ενημερωθεί για τη χρήση της συσκευής και γνωρίζουν τους κινδύνους που σχετίζονται με αυτή.

Πρέπει να τηρείται η απαιτούμενη ελάχιστη ηλικία.

Εκτός από τις υποδείξεις ασφαλείας που αναφέρονται στις παρούσες οδηγίες χειρισμού και τις ειδικές διατάξεις της χώρας σας, για τη λειτουργία μηχανημάτων παρόμοιας κατασκευής, πρέπει να τηρείτε τους γενικά αναγνωρισμένους τεχνικούς κανόνες.

Δεν αναλαμβάνουμε καμία ευθύνη για ατυχήματα ή ζημιές που οφείλονται σε παράβλεψη αυτών των οδηγιών και των υποδείξεων ασφαλείας.

2. Περιγραφή της συσκευής (Εικ. 1 - 16)

1. Κολόνα σχισίματος
2. Σφήνα σχισίματος
3. Λαβή μεταφοράς
4. Βραχίονας χειρισμού
- 4a. Σημεία στήριξης
5. Προστατευτικός βραχίονας
- 5a. Υποδοχή φύλαξης
6. Ρεζερβουάρ υδραυλικού λαδιού
7. Άγκιστρο ασφάλισης
8. Τροχοί μεταφοράς
9. Στήριγμα
10. Πλάκα βάσης
11. Στεφόμενο τραπέζι
12. Μοχλός χειρισμού
13. Προστασία λαβής
14. Νύχι συγκράτησης
- 14a. Οπή διάτρησης
15. Ράβδος ρύθμισης ανύψωσης
16. Σύνδεσμος ρεύματος
17. Διακόπτης ενεργοποίησης/ απενεργοποίησης
18. Κινητήρας
19. Πείρος συγκράτησης
20. Μοχλός αλλαγής
21. Ελατηριωτή περόνη
22. Τερματικές βίδες
23. Βίδα εξαέρωσης
24. Ράβδος ένδειξης στάθμης λαδιού
25. Τάπα αποστράγγισης λαδιού
26. Τυφλό παξιμάδι (της ράβδου ρύθμισης ανύψωσης)
27. Βίδα ακινητοποίησης (της ράβδου ρύθμισης ανύψωσης)

3. Παραδοτέο υλικό (Εικ. 3)

- 1x σχισίτης ξύλου
- 2x βραχίονες χειρισμού (4)
- 4x προστατευτικοί βραχίονες (5)
- 2x τροχοί μεταφοράς (8)

- 2x στηρίγματα (9)
- 2x νύχια συγκράτησης (14)
- 1x άξονας τροχών (A)
- 4x ροδέλες M10 (B)
- 2x περόνες (C)
- 2x καπάκια πλήμνης τροχών (D)
- 8x βίδες εξαγωνικής κεφαλής M8x50 mm (E)
- 4x βίδες εξαγωνικής κεφαλής M10x25 mm (F)
- 1x κλειδί Άλεν 5 mm (G)
- 1x οδηγίες χρήσης

4. Ενδεδειγμένη χρήση

Ο σχίστης ξύλου προορίζεται αποκλειστικά για σχίστιμο καυσόξυλων στη διεύθυνση των ινών τους.

Το μηχάνημα επιτρέπεται να χρησιμοποιείται μόνο όπως προβλέπεται. Κάθε χρήση πέραν αυτής θεωρείται μη ενδεδειγμένη. Για ζημιές ή τραυματισμούς οποιουδήποτε είδους προκαλούμενες από αυτή τη χρήση, την ευθύνη φέρει ο χρήστης/χειριστής και όχι ο κατασκευαστής.

Συστατικό μέρος της ενδεδειγμένης χρήσης αποτελεί και η τήρηση των υποδείξεων ασφαλείας, καθώς και των οδηγιών συναρμολόγησης και των υποδείξεων λειτουργίας που υπάρχουν στις Οδηγίες χειρισμού. Τα άτομα τα οποία χειρίζονται και συντηρούν το μηχάνημα πρέπει να είναι εξοικειωμένα με αυτή και να έχουν διδαχθεί σχετικά με τους ενδεχόμενους κινδύνους.

Πέραν αυτού, πρέπει να τηρούνται με απόλυτη ακρίβεια οι ισχύοντες κανονισμοί πρόληψης ατυχημάτων. Πρέπει να τηρούνται και οι λοιποί κανόνες στους τομείς της ιατρικής εργασίας και της τεχνικής ασφάλειας. Οι τροποποιήσεις στο μηχάνημα αποκλείουν κάθε ευθύνη του κατασκευαστή για όσες ζημιές προκύψουν από αυτές.

- Ο υδραυλικός σχίστης ξύλου ενδείκνυται μόνο για λειτουργία σε όρθια θέση. Τα ξύλα επιτρέπεται να κόβονται μόνο όρθια και στην διεύθυνση των ινών τους. Οι διαστάσεις των ξύλων για σχίστιμο είναι:
 - Μήκος ξύλου: 75 cm - 107 cm
 - Διάμετρος ξύλου: 8 cm - 35 cm
- Ποτέ μη σχίζετε τα ξύλα σε ξαπλωτή θέση ή όχι στη διεύθυνση των ινών τους!
- Πρέπει να τηρούνται οι κανονισμοί ασφαλείας, εργασίας και συντήρησης του κατασκευαστή καθώς και οι διαστάσεις που αναφέρονται στα τεχνικά χαρακτηριστικά.
- Πρέπει να τηρούνται οι σχετικές διατάξεις πρόληψης ατυχημάτων καθώς και οι λοιποί, γενικά αναγνωρισμένοι τεχνικοί κανόνες ασφαλείας.

- Η χρήση, η συντήρηση και η επισκευή του μηχανήματος επιτρέπεται μόνο σε εξειδικευμένα άτομα, τα οποία διαθέτουν την ανάλογη εξοικείωση και έχουν ενημερωθεί σχετικά με τους κινδύνους. Οι εξ ιδίων τροποποιήσεις στο μηχάνημα αποκλείουν την ευθύνη του κατασκευαστή για όσες ζημιές προκύψουν από αυτές
- Η χρήση του μηχανήματος επιτρέπεται μόνο με γνήσια αξεσουάρ και γνήσια εργαλεία του κατασκευαστή.
- Κάθε άλλη χρήση θεωρείται ως μη προβλεπόμενη. Για ζημιές που προκύπτουν από τέτοια χρήση δεν ευθύνεται ο κατασκευαστής. Τον σχετικό κίνδυνο αναλαμβάνει αποκλειστικά ο χρήστης.
- Διατηρείτε την περιοχή εργασίας καθαρή και χωρίς εμπόδια.
- Χρησιμοποιείτε το προϊόν πάνω σε ένα επίπεδο και σταθερό υπόβαθρο στήριξης.
- Πριν από κάθε θέση σε λειτουργία, ελέγχετε την κανονική λειτουργία του σχίστη ξύλου.
- Χρησιμοποιείτε το προϊόν μόνο σε περιοχές με υψόμετρο το πολύ 1000 m από την επιφάνεια της θάλασσας.
- Παρακαλούμε να έχετε υπόψη σας ότι οι συσκευές μας κανονικά δεν έχουν σχεδιαστεί για εμπορική, βιοτεχνική ή βιομηχανική χρήση. Δεν αναλαμβάνουμε καμία ευθύνη αν η συσκευή χρησιμοποιηθεί σε εμπορικές, βιοτεχνικές ή βιομηχανικές επιχειρήσεις καθώς και σε παρόμοιες δραστηριότητες.

5. Γενικές υποδείξεις ασφαλείας

Στις παρούσες οδηγίες χειρισμού έχουμε τοποθετήσει αυτό το σύμβολο στα σημεία που αφορούν την ασφάλειά σας: ⚠

⚠ ΠΡΟΕΙΔΟΠΟΙΗΣΗ: Όταν χρησιμοποιείτε ηλεκτρικά εργαλεία, θα πρέπει να ακολουθείτε τις ακόλουθες βασικές προφυλάξεις ασφαλείας, ώστε να μειώσετε τον κίνδυνο φωτιάς, ηλεκτροπληξίας και τραυματισμού. Διαβάστε όλες τις οδηγίες, πριν εργαστείτε με αυτό το εργαλείο

- Τηρείτε όλες τις υποδείξεις ασφαλείας και υποδείξεις κινδύνου που υπάρχουν πάνω στο μηχάνημα.
- Διατηρείτε σε ευανάγνωστη κατάσταση όλες τις υποδείξεις ασφαλείας και υποδείξεις κινδύνου που υπάρχουν πάνω στο μηχάνημα.
- Οι διατάξεις ασφαλείας στο μηχάνημα δεν επιτρέπεται να αφαιρούνται ή να τίθενται σε αχρηστία.
- Ελέγξτε τα καλώδια ρεύματος. Μη χρησιμοποιείτε καλώδια σύνδεσης που έχουν βλάβη.

- Πριν από θέση σε λειτουργία, ελέγχετε τη σωστή λειτουργία του συστήματος λειτουργίας με δύο χέρια.
- Ο χειριστής πρέπει να είναι τουλάχιστον 18 ετών.
- Δεν επιτρέπεται να εργάζονται παιδιά με το προϊόν αυτό.
- Κατά την εργασία φοράτε γάντια εργασίας και υποδήματα ασφαλείας, προστατευτικά γυαλιά και ρουχισμό εργασίας με καλή εφαρμογή (ατομικό εξοπλισμό προστασίας).
- Προφύλαξη κατά την εργασία: Κίνδυνος τραυματισμού για τα δάχτυλα και τα χέρια από το εργαλείο σχισίματος.
- Εκτελείτε εργασίες μετασκευής, ρύθμισης και καθαρισμού, καθώς και εργασίες συντήρησης και εξάλειψης προβλημάτων μόνο με απενεργοποιημένο κινητήρα. Αποσυνδέστε το φως ρευματοληψίας από την πρίζα!
- Εργασίες εγκατάστασης, επισκευές και εργασίες συντήρησης στην ηλεκτρική εγκατάσταση επιτρέπεται να εκτελούνται μόνο από ειδικούς τεχνικούς.
- Όλες οι διατάξεις προστασίας και ασφαλείας πρέπει να τοποθετούνται ξανά αμέσως μετά την ολοκλήρωση των εργασιών επισκευής και συντήρησης.
- Κατά την απομάκρυνση από τη θέση εργασίας απενεργοποιείτε τον κινητήρα.

Αποσυνδέστε το φως ρευματοληψίας από την πρίζα!

- Απαγορεύεται αυστηρότατα η αφαίρεση της προστατευτικής διάταξης και η εργασία χωρίς αυτήν.**
- Κατά το σχίσιμο μπορεί, λόγω της υψής του ξύλου (π.χ. εξ αιτίας ρόζων, ακανόνιστου σχήματος κούτσουρων κλπ.) να προκληθούν επικίνδυνες καταστάσεις όπως εκσφενδονισμός μερών, μπλοκάρισμα του σχίστη ξύλου και συνθλίψεις.
 - Εκτός του χειριστή, απαγορεύεται η πρόσβαση άλλων ατόμων εντός της ακτίνας εργασίας του μηχανήματος. Δεν επιτρέπεται να υπάρχει άλλο άτομο ή ζώο εντός ακτίνας 5 μέτρων γύρω από το μηχανήμα.
 - Απαγορεύεται η έκλυση μεταχειρισμένου λαδιού στο περιβάλλον. Το λάδι πρέπει να απορρίπτεται σύμφωνα με τους νομικούς κανονισμούς της χώρας λειτουργίας του μηχανήματος.

⚠ Κίνδυνος για κόψιμο ή σύνθλιψη των χεριών:

- Ποτέ μην αγγίζετε επικίνδυνες περιοχές ενώ κινείται η σφήνα.

⚠ ΠΡΟΕΙΔΟΠΟΙΗΣΗ!

Ποτέ μην απομακρύνετε με τα χέρια ένα κούτσουρο που έχει σφηνώσει στη σφήνα.

⚠ ΠΡΟΕΙΔΟΠΟΙΗΣΗ!

Πριν από όλες τις εργασίες συντήρησης αφαιρέστε το φως ρευματοληψίας από την πρίζα.

Φυλάξτε προσεκτικά αυτές τις οδηγίες!

Γενικές υποδείξεις ασφαλείας για ηλεκτρικά εργαλεία

⚠ ΠΡΟΕΙΔΟΠΟΙΗΣΗ! Διαβάστε όλες τις υποδείξεις ασφαλείας, τις οδηγίες, τις απεικονίσεις και τα τεχνικά χαρακτηριστικά που παρέχονται με το ηλεκτρικό εργαλείο σας. Από παραλείψεις στην τήρηση των ακόλουθων οδηγιών ενδέχεται να προκληθεί ηλεκτροπληξία, φωτιά και/ή σοβαροί τραυματισμοί.

Φυλάξτε όλες τις υποδείξεις ασφαλείας και τις οδηγίες για μελλοντική χρήση.

Ο όρος «ηλεκτρικό εργαλείο» που χρησιμοποιείται στις υποδείξεις ασφαλείας αναφέρεται σε ηλεκτρικά εργαλεία που λειτουργούν με ρεύμα (με καλώδιο ρεύματος) ή σε ηλεκτρικά εργαλεία που λειτουργούν με επαναφορτιζόμενες μπαταρίες (χωρίς καλώδιο ρεύματος).

Ασφάλεια χώρου εργασίας

- **Διατηρείτε την περιοχή εργασίας καθαρή και καλά φωτισμένη.**
Από ακαταστασία ή μη φωτισμένες περιοχές εργασίας μπορεί να προκληθούν ατυχήματα.
- **Μην εργάζεστε με το ηλεκτρικό εργαλείο σε δυνητικά εκρηξιμο περιβάλλον όπου βρίσκονται καύσιμα υγρά, αέρια ή σκόνες.**
Τα ηλεκτρικά εργαλεία παράγουν σπινθήρες οι οποίοι μπορούν να προκαλέσουν ανάφλεξη της σκόνης ή των ατμών.
- **Κατά τη χρήση του ηλεκτρικού εργαλείου κρατάτε μακριά παιδιά και άλλα άτομα.**
Σε περίπτωση εκτροπής μπορεί να χάσετε τον έλεγχο του ηλεκτρικού εργαλείου.

Ασφάλεια χρήσης ηλεκτρικού ρεύματος

⚠ Προσοχή!

Κατά τη χρήση ηλεκτρικών εργαλείων πρέπει να τηρείτε τα εξής βασικά μέτρα ασφαλείας, για προστασία από ηλεκτροπληξία και από κίνδυνο τραυματισμού και πυρκαγιάς. Διαβάστε όλες αυτές τις υποδείξεις πριν χρησιμοποιήσετε αυτό το ηλεκτρικό εργαλείο και φυλάξτε καλά τις υποδείξεις ασφαλείας.

- Αποφεύγετε την επαφή του σώματος με γειωμένες επιφάνειες όπως σε σωλήνες, θερμαντικά σώματα, ηλεκτρικές κουζίνες και ψυγεία. Όταν το σώμα σας είναι γειωμένο, υπάρχει αυξημένος κίνδυνος από ηλεκτροπληξία.
- Κρατάτε τη συσκευή μακριά από βροχή ή υγρασία. Η διείσδυση νερού σε μια ηλεκτρική συσκευή αυξάνει τον κίνδυνο ηλεκτροπληξίας.
- Απαγορεύεται η κατοκεταχείριση του καλωδίου, για μεταφορά ή ανάρτηση της συσκευής ή για αφαίρεση του φιο από την πρίζα. Κρατάτε το καλώδιο μακριά από θερμότητα, λάδι, αιχμηρές ακμές ή κινούμενα μέρη της συσκευής. Τα καλώδια που έχουν υποστεί ζημιά ή είναι μπερδεμένα αυξάνουν τον κίνδυνο ηλεκτροπληξίας.
- Όταν εργάζεστε με ένα ηλεκτρικό εργαλείο σε ανοικτό χώρο, χρησιμοποιείτε μόνο καλώδια επέκτασης τα οποία είναι και αυτά εγκεκριμένα για χρήση σε εξωτερικούς χώρους. Η χρήση καλωδίου επέκτασης εγκεκριμένου για χρήση σε εξωτερικούς χώρους μειώνει τον κίνδυνο ηλεκτροπληξίας.

Ασφάλεια ατόμων

- **Πρέπει να είστε προσεκτικοί, να προσέχετε τι κάνετε και να χρησιμοποιείτε σύνεση κατά την εργασία με ένα ηλεκτρικό εργαλείο.**
Μη χρησιμοποιείτε ηλεκτρικό εργαλείο όταν είστε κουρασμένοι ή υπό την επήρεια ναρκωτικών, οινοπνεύματος ή φαρμάκων. Μία στιγμή απροσεξίας κατά τη χρήση του ηλεκτρικού εργαλείου μπορεί να οδηγήσει σε σοβαρούς τραυματισμούς.
- **Φοράτε ατομικό εξοπλισμό προστασίας και πάντα προστατευτικά γυαλιά.**
Η χρήση ατομικού εξοπλισμού προστασίας, όπως μάσκας κατά της σκόνης, αντιολισθητικών υποδημάτων ασφαλείας, ανάλογα με το είδος και τη χρήση του ηλεκτρικού εργαλείου, μειώνει τον κίνδυνο τραυματισμών.
- **Αποφεύγετε την ακούσια θέση σε λειτουργία. Να βεβαιώνετε ότι το ηλεκτρικό εργαλείο είναι απενεργοποιημένο πριν το συνδέσετε στην τροφοδοσία ρεύματος, το πάρετε στα χέρια σας ή το μεταφέρετε.** Αν κατά τη μεταφορά του ηλεκτρικού εργαλείου έχετε το δάχτυλο στον διακόπτη ή αν συνδέσετε το εργαλείο στην τροφοδοσία ρεύματος ενώ είναι ενεργοποιημένο, μπορεί να προκληθούν ατυχήματα.
- **Απομακρύνετε εργαλεία ρύθμισης ή κλειδιά βιδώματος πριν ενεργοποιήσετε το ηλεκτρικό εργαλείο.**
Ένα εργαλείο ή κλειδί το οποίο βρίσκεται σε ένα περιστεφόμενο μέρος του ηλεκτρικού εργαλείου μπορεί να προκαλέσει τραυματισμούς.

- **Αποφεύγετε οποιαδήποτε αφύσικη στάση σώματος.**

Να φροντίζετε για ασφαλή στήριξη στα πόδια σας και να διατηρείτε πάντα την ισορροπία σας. Με αυτόν τον τρόπο μπορείτε να ελέγχετε καλύτερα το ηλεκτρικό εργαλείο σε μη αναμενόμενες καταστάσεις.

- **Φοράτε κατάλληλο ρουχισμό. Μη φοράτε φαρδιά ρούχα ή κοσμήματα. Κρατάτε τα μαλλιά, τα ρούχα και τα γάντια σας μακριά από κινούμενα μέρη.** Τα ρούχα με φαρδιά εφαρμογή, τα κοσμήματα ή τα μακριά μαλλιά μπορεί να πιαστούν από κινούμενα μέρη.
- **Μην έχετε ψευδή αίσθηση της ασφάλειας και μην αψηφάτε τους κανόνες ασφαλείας για ηλεκτρικά εργαλεία, ακόμα και αν έχετε εξοικειωθεί με το ηλεκτρικό εργαλείο μετά από επανειλημμένη χρήση του.** Οι απρόσεκτοι χειρισμοί μπορούν σε κλάσματα του δευτερολέπτου να επιφέρουν σοβαρούς τραυματισμούς.

Χρήση και μεταχείριση του ηλεκτρικού εργαλείου

- **Μην υπερφορτώνετε το ηλεκτρικό εργαλείο.**
Χρησιμοποιείτε για την εργασία σας το ηλεκτρικό εργαλείο που προορίζεται για αυτή. Με το κατάλληλο ηλεκτρικό εργαλείο εργάζεστε καλύτερα και ασφαλέστερα στην προβλεπόμενη περιοχή ισχύος.
- **Μη χρησιμοποιήσετε ποτέ ηλεκτρικό εργαλείο του οποίου ο διακόπτης παρουσιάζει βλάβη.** Ένα ηλεκτρικό εργαλείο που δεν μπορεί πλέον να ενεργοποιηθεί ή να απενεργοποιηθεί, είναι επικίνδυνο και πρέπει να επισκευαστεί.
- **Αφαιρέστε το φιο από την πρίζα πριν πραγματοποιήσετε ρυθμίσεις στο συσκευή, αλλάξετε ένθετο εργαλείο ή μεταφέρετε το ηλεκτρικό εργαλείο.** Αυτό το μέτρο προφύλαξης αποτρέπει την αθέλητη εκκίνηση του ηλεκτρικού εργαλείου.
- **Φυλάσσετε μακριά από παιδιά τα ηλεκτρικά εργαλεία που δεν χρησιμοποιείτε.**
Μην αφήνετε να χρησιμοποιεί το ηλεκτρικό εργαλείο κανένα άτομο που δεν είναι εξοικειωμένο με αυτό ή δεν έχει διαβάσει τις παρούσες οδηγίες. Τα ηλεκτρικά εργαλεία είναι επικίνδυνα, όταν χρησιμοποιούνται από άπειρα άτομα.
- **Φροντίζετε σχολαστικά τα ηλεκτρικά εργαλεία και το εργαλείο εργασίας.**
Ελέγχετε αν τα κινητά μέρη λειτουργούν άψογα χωρίς να κολούν, αν υπάρχουν εξαρτήματα που έχουν σπάσει ή έχουν υποστεί ζημιά τέτοια που να επηρεάζεται η λειτουργία του ηλεκτρικού εργαλείου. Αναθέστε πριν τη χρήση του ηλεκτρικού εργαλείου την επισκευή των εξαρτημάτων που έχουν υποστεί ζημιά. Πολλά ατυχήματα έχουν την αιτία τους σε κακοσυντηρημένα ηλεκτρικά εργαλεία.

- Διατηρείτε τα εργαλεία κοπής αιχμηρά και καθαρά. Τα προσεκτικά φροντισμένα εργαλεία κοπής με κοφτερές αιχμές έχουν μικρότερη τάση για σχήνωμα και είναι ευκολότερο να καθοδηγηθούν.
- Χρησιμοποιείτε το ηλεκτρικό εργαλείο, τα αξεσουάρ, τα εργαλεία εργασίας κλπ. σύμφωνα με τις παρούσες οδηγίες.
Λαμβάνετε επίσης υπόψη τις συνθήκες εργασίας και την εργασία που πρόκειται να εκτελεστεί. Η χρήση ηλεκτρικών εργαλείων για εφαρμογές άλλες από τις προβλεπόμενες μπορεί να οδηγήσει σε επικίνδυνες καταστάσεις.
- Κρατάτε τις λαβές και τις επιφάνειες κρατήματος στεγνές, καθαρές και απαλλαγμένες από λάδια και γράσα. Οι ολισθηρές λαβές και επιφάνειες κρατήματος δεν επιτρέπουν ασφαλή χειρισμό και έλεγχο του ηλεκτρικού εργαλείου σε απρόβλεπτες καταστάσεις.

Σέρβις

- Αναθέτετε την επισκευή του ηλεκτρικού εργαλείου μόνο σε πιστοποιημένο ειδικευμένο προσωπικό και μόνο με γνήσια ανταλλακτικά. Με αυτόν τον τρόπο διασφαλίζετε ότι δεν θα διακυβευτεί η ασφάλεια του ηλεκτρικού εργαλείου.

6. Πρόσθετες υποδείξεις ασφαλείας

- Ο χειρισμός του σχίστη ξύλου επιτρέπεται να γίνεται μόνο από ένα **μόνο άτομο**.
- Ποτέ μη σχίζετε κούτσουρα που περιέχουν **καρφιά, σύρμα ή άλλα αντικείμενα**.
- Τα ήδη σχισμένα ξύλα και τα πριονίδια ξύλου δημιουργούν μια **επικίνδυνη περιοχή εργασίας**. Υπάρχει κίνδυνος σκοντάμματος, γλιστρήματος ή πτώσης. Διατηρείτε την περιοχή εργασίας πάντα τακτοποιημένη.
- Ποτέ μην τοποθετείτε τα χέρια σας πάνω σε κινούμενα μέρη του μηχανήματος όταν είναι ενεργοποιημένο το μηχάνημα.
- Σχίζετε μόνο ξύλο μέγιστου μήκους 107 cm.

⚠ Προειδοποίηση! Αυτό το ηλεκτρικό εργαλείο παράγει ένα ηλεκτρομαγνητικό πεδίο κατά τη διάρκεια της λειτουργίας του. Αυτό το πεδίο υπό ορισμένες περιστάσεις μπορεί να επηρεάσει ενεργά ή παθητικά ιατρικά εμφυτεύματα. Για να μειώσετε τον κίνδυνο σοβαρών ή θανατηφόρων τραυματισμών, συνιστούμε σε άτομα με ιατρικά εμφυτεύματα να συμβουλευονται το γιατρό τους και τον κατασκευαστή του ιατρικού εμφυτεύματος, πριν το χειρισμό του ηλεκτρικού εργαλείου.

Υπολειπόμενοι κίνδυνοι

Το μηχάνημα είναι κατασκευασμένο σύμφωνα με την τελευταία λέξη της τεχνολογίας και με βάση τους αναγνωρισμένους τεχνικούς κανόνες ασφαλείας. Κατά την εργασία ενδέχεται παρόλα αυτά να παρουσιαστούν μεμονωμένοι υπολειπόμενοι κίνδυνοι.

- Κίνδυνος τραυματισμού για τα δάχτυλα και τα χέρια από το εργαλείο σχίσματος σε περίπτωση ακατάλληλης καθοδήγησης ή τοποθέτησης του ξύλου.
- Τραυματισμοί από εκτόξευση του αντικειμένου εργασίας σε περίπτωση ακατάλληλης συγκράτησης ή καθοδήγησης.
- Κίνδυνος για την υγεία από ηλεκτρικό ρεύμα σε περίπτωση χρήσης ακατάλληλων καλωδίων ηλεκτρικής σύνδεσης.
- Απενεργοποιήστε τη συσκευή και αποσυνδέστε το φις ρευματοληψίας από την πρίζα πριν πραγματοποιήσετε εργασίες ρύθμισης ή συντήρησης.
- Παρά όλες τις προφυλάξεις που έχουν ληφθεί ενδέχεται πέραν αυτών να υπάρχουν μη προφανείς υπολειπόμενοι κίνδυνοι.
- Οι υπολειπόμενοι κίνδυνοι μπορούν να ελαχιστοποιηθούν όταν τηρούνται οι «Υποδείξεις ασφαλείας» και η «Ενδεδειγμένη χρήση», καθώς και οι οδηγίες χειρισμού στην ολόκληρά τους.
- Αποφεύγετε αθλήτη θέση σε λειτουργία του μηχανήματος: κατά την εισαγωγή του φις στην πρίζα δεν επιτρέπεται να είναι πατημένο το μπουτόν λειτουργίας. Χρησιμοποιείτε το εργαλείο που συνιστάται στις παρούσες Οδηγίες χειρισμού.
- Έτσι απολαμβάνετε πάντα τη μέγιστη απόδοση από το μηχάνημά σας.
- Κρατάτε τα χέρια σας μακριά από την περιοχή εργασίας, όταν είναι σε λειτουργία το μηχάνημα.

7. Τεχνικά χαρακτηριστικά

Compact 8t	
Διαστάσεις Β/Π/Υ, mm	850/900/990
Ύψος του στρεφόμενου τροπέζιου, mm	390
Ύψος εργασίας, mm	920
Μήκος ξύλου ελάχ./μέγ., cm	75 / 107
Διάμετρος ξύλου ελάχ./μέγ., cm	8/35
Δύναμη σχίσματος μέγ., t*	7,95
	400 V 230 V
Ταχύτητα προώθησης, cm/s	5,5 3,2

Ταχύτητα επαναφοράς, cm/s	17	16
Ποσότητα λαδιού, ml	4800	
Βάρος kg	126	125

Μονάδα κίνησης

Σύνδεση ρεύματος 400 V 3N~/50 Hz 230 V 1~/50 Hz	400/50	230/50
Κατανάλωση ισχύος P ₁ , W	3500	3150
Ισχύς εξόδου P ₂ , W	2500	2300
Τρόπος λειτουργίας	S6 40% **	
Αριθμός στροφών κινητήρα, 1/min	2800	
Προστασία κινητήρα	vαι	
Μηχανισμός αλλαγής διαδοχής φάσεων	στα 400 V	

Με την επιφύλαξη τεχνικών τροποποιήσεων!

* Η μέγιστη δύναμη σχισίματος που μπορεί να επιτευχθεί εξαρτάται από την αντίσταση του υλικού για σχίσιμο και μπορεί να αποκλίσει λόγω μεταβλητών μεγεθών επίδρασης στο υδραυλικό σύστημα.

** Τρόπος λειτουργίας S6 40%, αδιάλειπτη περιοδική λειτουργία με διακοπόμενη φόρτιση. Η λειτουργία αποτελείται από ένα χρονικό διάστημα εκκίνησης, ένα χρονικό διάστημα με σταθερό φορτίο και ένα χρονικό διάστημα λειτουργίας χωρίς φορτίο. Ο κύκλος δραστηριότητας είναι 10 λεπτά, η σχετική διάρκεια ενεργοποιημένης κατάστασης είναι 40% του κύκλου δραστηριότητας.

Θόρυβος

Οι τιμές θορύβου μετρήθηκαν βάσει του προτύπου EN 62841.

Στάθμη ηχητικής πίεσης L _{pA}	77,8 dB
Αβεβαιότητα K _{pA}	3 dB
Στάθμη ηχητικής ισχύος L _{WA}	93,6 dB
Αβεβαιότητα K _{WA}	3 dB

Η επίδραση του θορύβου ενδέχεται να προκαλέσει απώλεια ακοής.

Οι αναφερόμενες τιμές εκπομπών θορύβου έχουν μετρηθεί σύμφωνα με μια πρότυπη διαδικασία εξέτασης και μπορούν να χρησιμοποιηθούν για τη σύγκριση ενός ηλεκτρικού εργαλείου με ένα άλλο.

Οι αναφερόμενες τιμές εκπομπών θορύβου μπορούν να χρησιμοποιηθούν και για μια προσωρινή αξιολόγηση της καταπόνησης.

Προειδοποίηση:

- Κατά τη χρήση του ηλεκτρικού εργαλείου στην πράξη, οι τιμές εκπομπών θορύβου μπορεί να αποκλίνουν από την αναφερόμενη τιμή, ανάλογα με τον τρόπο και μέθοδο χρήσης του ηλεκτρικού εργαλείου, και ιδιαιτέρως, τον τρόπο επεξεργασίας του αντικειμένου εργασίας.
- Προσπαθείτε να διατηρείτε όσο το δυνατόν μικρότερη την καταπόνηση. Παράδειγμα μέτρου: ο περιορισμός του χρόνου εργασίας. Για την εκτίμηση της καταπόνησης πρέπει να λαμβάνονται υπόψη όλα τα μέρη του κύκλου λειτουργίας (για παράδειγμα, τα χρονικά διαστήματα κατά τα οποία το ηλεκτρικό εργαλείο είναι απενεργοποιημένο, και αυτά κατά τα οποία είναι ενεργοποιημένο αλλά λειτουργεί χωρίς φορτίο).

8. Αποσυσκευασία

- Ανοίξτε τη συσκευασία και αφαιρέστε προσεκτικά τη συσκευή.
- Απομακρύνετε το υλικό συσκευασίας καθώς και τα ασφαλιστικά συσκευασίας και μεταφοράς (εφόσον υπάρχουν).
- Ελέγξτε εάν είναι πλήρες το παραδοτέο υλικό.
- Ελέγξτε τη συσκευή και τα αξεσουάρ για τυχόν ζημιές κατά τη μεταφορά. Σε περίπτωση αξιώσεως πρέπει να ειδοποιηθεί άμεσα ο μεταφορέας. Μεταγενέστερες αξιώσεις δεν αναγνωρίζονται.
- Φυλάξτε τη συσκευασία κατά το δυνατό μέχρι τη λήξη της εγγύησης.
- Πριν τη χρήση, εξοικειωθείτε με το προϊόν με τη βοήθεια των οδηγιών χειρισμού.
- Για αξεσουάρ, φθειρόμενα εξαρτήματα και ανταλλακτικά, χρησιμοποιείτε μόνο γνήσια εξαρτήματα. Ανταλλακτικά μπορείτε να τα προμηθευτείτε από το τοπικό σας εξειδικευμένο κατάστημα.
- Κατά τις παραγγελίες αναφέρετε τον αριθμό είδους των προϊόντων μας καθώς και τον τύπο και το έτος κατασκευής του προϊόντος.

⚠ ΠΡΟΕΙΔΟΠΟΙΗΣΗ!

Κίνδυνος κατάποσης και ασφυξίας!

Κανένα υλικό συσκευασίας αλλά ούτε και τα ασφαλιστικά συσκευασίας και μεταφοράς δεν είναι παιδικά παιχνίδια. Πλαστικές σακούλες, μεμβράνες και μικρά εξαρτήματα μπορούν να καταποθούν και να επιφέρουν ασφυξία.

- Κρατάτε κάθε υλικό συσκευασίας και τα ασφαλιστικά συσκευασίας και μεταφοράς μακριά από παιδιά.

9. Στήσιμο

Για τεχνικούς λόγους συσκευασίας αυτός ο σχίστη ξύλου δεν παραδίδεται πλήρως συναρμολογημένος.

Υπόδειξη:

Λόγω του μεγάλου βάρους του προϊόντος συνιστούμε τη συναρμολόγηση από τουλάχιστον δύο άτομα.

Για την εγκατάσταση χρειάζεστε:

- 2x γερμανικό κλειδί / σωληνωτό κλειδί 13 mm
- 1x γερμανικό κλειδί / σωληνωτό κλειδί 16 mm
- 1x κλειδί Άλεν 8 mm
- Γράσο ή σπρέι λαδιού

Τα υλικά συναρμολόγησης δεν περιλαμβάνονται στο παραδοτέο υλικό.

9.1 Εγκατάσταση των τροχών μεταφοράς (8) (Εικ. 4, 4a)

1. Περάστε τον άξονα τροχών (A) μέσα από τις οπές στο πίσω κάτω άκρο του σχίστη ξύλου.
2. Εγκαταστήστε και στις δύο πλευρές από μία ροδέλα (B).
3. Τοποθετήστε τον τροχό μεταφοράς (8) στον άξονα τροχών (A). Κατόπιν στερεώστε τον χρησιμοποιώντας από μία ροδέλα (B) και μια περόνη (C). Λυγίστε ελαφρά την περόνη (C).
4. Κατόπιν τοποθετήστε και στις δύο πλευρές τα καπάκια πλήμνης τροχών (D).

9.2 Εγκατάσταση των βραχιόνων χειρισμού (4) (Εικ. 5, 5a)

Υπόδειξη: Οι βραχιόνες χειρισμού (4) επισημαίνονται με L (αριστερός) και R (δεξιός).

1. Τραβήξτε έξω την ελατηριωτή περόνη (21) και αφαιρέστε τον πείρο συγκράτησης (19).
2. Απλώστε μια λεπτή στρώση γράσου ή σπρέι λαδιού στα πάνω και κάτω σημεία στήριξης (4a) των βραχιόνων χειρισμού (4).
3. Τοποθετήστε τον βραχίονα χειρισμού (4). Ταυτόχρονα περάστε τον μοχλό αλλαγής (20) μέσα από τη σχισμή του μοχλού χειρισμού (12).
4. Στερεώστε τους βραχιόνες χειρισμού (4) με τον πείρο συγκράτησης (19) ευθυγραμμίζοντας τις οπές και τοποθετώντας τον πείρο συγκράτησης (19).
5. Ασφαλίστε τον πείρο συγκράτησης (19) με μια ελατηριωτή περόνη (21).
6. Επαναλάβετε τη διαδικασία στην απέναντι πλευρά.

9.3 Εγκατάσταση των νυχιών συγκράτησης (14) (Εικ. 6, 6a)

1. Για την εγκατάσταση των νυχιών συγκράτησης (14) πρέπει πρώτα να αφαιρέσετε το πάνω παξιμάδι ασφάλισης της καρόβιδας με ένα γερμανικό κλειδί/ σωληνωτό κλειδί 13 mm. Για το σκοπό αυτό κρατήστε την καρόβιδα μέσα από την οπή διάτρησης (14a) σταθερά με ένα δάχτυλο ώστε να μην πέσει μέσα στον σωλήνα.
2. Τοποθετήστε το νύχι συγκράτησης (14) πάνω στην επάνω καρόβιδα και βιδώστε το παξιμάδι ασφάλισης κατά δύο στροφές (μην το σφίξετε).
3. Επαναλάβετε τη διαδικασία με την κάτω καρόβιδα.
4. Σφίξτε τα παξιμάδια ασφάλισης χρησιμοποιώντας ένα γερμανικό κλειδί/ σωληνωτό κλειδί 13 mm.
5. Αν χρειάζεται, χρησιμοποιώντας ένα κλειδί Άλεν 8 mm ρυθμίστε τις τερματικές βίδες (22) έτσι ώστε τα νύχια συγκράτησης (14) να μην έρχονται σε επαφή με τη σφήνα σχισίματος (2).

9.4 Εγκατάσταση προστατευτικού βραχίονα (5) (Εικ. 7)

1. Σπρώξτε τον προστατευτικό βραχίονα (5) μέσα στο στήριγμα (5a).
2. Περάστε τις βίδες εξαγωνικής κεφαλής M8x50 mm (E) μέσα από τις οπές χρησιμοποιώντας από μία ροδέλα.
3. Ασφαλίστε τις βίδες εξαγωνικής κεφαλής M8x50 mm (E) με μία ροδέλα και ένα παξιμάδι ασφάλισης η καμία. Χρησιμοποιήστε δύο γερμανικά κλειδιά/ σωληνωτά κλειδιά 13 mm.
4. Εγκαταστήστε με τον ίδιο τρόπο και τους άλλους τρεις προστατευτικούς βραχιόνες (5).

9.5 Εγκατάσταση των στηριγμάτων (9) (Εικ. 8)

1. Πάρτε τα στηρίγματα (9) και στερεώστε τα και στις δύο πλευρές στην πλάκα βάσης (10) χρησιμοποιώντας τις βίδες εξαγωνικής κεφαλής M10x25 mm (F) και από μία ροδέλα. Χρησιμοποιήστε ένα γερμανικό κλειδί/ σωληνωτό κλειδί 16 mm.

10. Πριν από τη θέση σε λειτουργία

⚠ Προσοχή!

Πριν από τη θέση σε λειτουργία, οπωσδήποτε συναρμολογήστε πλήρως το προϊόν!

⚠ Προσοχή!

Πριν πραγματοποιήσετε εργασίες ρύθμισης ή συντήρησης, αποσυνδέστε το φως ρευματοληψίας από την πρίζα!

⚠ ΠΡΟΕΙΔΟΠΟΙΗΣΗ!

Κίνδυνος για την υγεία!

Η εισπνοή αναθυμιάσεων λαδιού και καυσαερίων μπορεί να προξενήσει βαριές βλάβες στην υγεία, απώλεια των αισθήσεων και σε ακραίες περιπτώσεις ακόμα και θάνατο.

- Μην εισπνέετε αναθυμιάσεις λαδιού και καυσαέρια.
- Χρησιμοποιείτε τη συσκευή μόνο σε ανοικτό εξωτερικό χώρο.

ΥΠΟΔΕΙΞΗ!

Ζημιά στο προϊόν

Αν το προϊόν χρησιμοποιηθεί χωρίς ή με πολύ λίγο υδραυλικό λάδι, μπορεί να προκληθούν ζημιές στην υδραυλική αντλία.

ΥΠΟΔΕΙΞΗ!

Βλάβες στο περιβάλλον!

Το χυμένο λάδι μπορεί να ρυπάνει μόνιμα το περιβάλλον.

Το υγρό είναι πολύ τοξικό και μπορεί να επιφέρει γρήγορα ρύπανση των υδάτων.

- Προσθέτετε / αδειάζετε το λάδι μόνο πάνω από οριζόντιες, συμπαγείς επιφάνειες.
- Χρησιμοποιείτε ένα στόμιο πλήρωσης ή ένα χωνί.
- Συλλέγετε το λάδι που αποστραγγίζετε σε ένα κατάλληλο δοχείο.
- Πλένετε αμέσως προσεκτικά το λάδι που έχει χυθεί και απορρίπτετε το πανί καθαρισμού σύμφωνα με τους τοπικούς κανονισμούς.
- Απορρίπτετε το λάδι σύμφωνα με τους τοπικούς κανονισμούς.

Ελέγχετε πριν από κάθε θέση σε λειτουργία:

- τα καλώδια σύνδεσης για σημεία βλάβης (ρωγμές, κοπές και παρόμοια),
- τη συσκευή για τυχόν ζημιές,
- αν είναι σφιγμένες καλά όλες οι βίδες,
- το υδραυλικό σύστημα για σημεία διαρροής,
- τη στάθμη λαδιού,
- τις διατάξεις ασφαλείας και
- τον διακόπτη ενεργοποίησης/ απενεργοποίησης.

Συνθήκες περιβάλλοντος

Η συσκευή θα πρέπει να λειτουργεί υπό τις εξής συνθήκες περιβάλλοντος:

	ελάχιστη τιμή	μέγιστη τιμή	συνιστώμενη τιμή
Θερμοκρασία	5 °C	40 °C	16 °C
Υγρασία		95%	70%

Σε περίπτωση εργασίας σε θερμοκρασία κάτω των 5 °C θα πρέπει να λειτουργήσει η συσκευή σε λειτουργία χωρίς φορτίο για περ. 15 λεπτά, ώστε να θερμομανθεί το υδραυλικό λάδι.

Τα μοτέρ εναλλασσόμενου ρεύματος 230 V θα πρέπει σε περίπτωση χαμηλών εξωτερικών θερμοκρασιών να έχουν κατά την εκκίνηση μια θερμοκρασία μεταξύ 5 °C και 10 °C, επειδή το ρεύμα εκκίνησης είναι αυξημένο σε χαμηλές θερμοκρασίες και μπορεί να προκαλέσει απενεργοποίηση ασφαλείας του αυτόματου ασφαλειοδιακόπτη.

- Η σύνδεση ρεύματος προστατεύεται με ασφάλεια 16 A βραδείας απόκρισης.
- Ο «διακόπτης προστασίας ρεύματος διαρροής» πρέπει να προστατεύεται με 30 mA.

Απαιτούμενο εργαλείο:

- Γράσο ή σπρέι λαδιού
- Δεν περιλαμβάνεται στο παραδοτέο υλικό.

10.1 Τοποθέτηση του σχίστη ξύλου

⚠ Προσοχή!

Κίνδυνος τραυματισμού από ανατροπή του σχίστη ξύλου. Ένας σχίστης ξύλου που ανατρέπεται μπορεί να επιφέρει βαρείς τραυματισμούς και ζημιές.

Προετοιμάστε τον χώρο εργασίας στην οποία θα βρίσκεται η συσκευή.

- Δημιουργήστε επαρκή χώρο που θα επιτρέπει ασφαλή εργασία χωρίς προβλήματα.
- Η συσκευή έχει σχεδιαστεί για εργασία πάνω σε οριζόντιες επιφάνειες και πρέπει να τοποθετηθεί πάνω σε οριζόντιο, σταθερό υπόβαθρο στήριξης ώστε να είναι ευσταθής.

10.2 Έλεγχος της στάθμης λαδιού (Εικ. 1, 9)

⚠ Προσοχή!

Πριν από τη θέση σε λειτουργία, ελέγχετε οπωσδήποτε τη στάθμη λαδιού.

Το υδραυλικό σύστημα είναι ένα κλειστό σύστημα με ρεζερβουάρ λαδιού, αντλία λαδιού και βαλβίδα ελέγχου. Κατά την παράδοση υπάρχει ήδη λάδι μέσα στο σύστημα. Ελέγξτε τη στάθμη λαδιού πριν την πρώτη θέση σε λειτουργία και κατόπιν ελέγχετε την τακτικά πριν από κάθε θέση σε λειτουργία. Τυχόν πολύ χαμηλή στάθμη λαδιού μπορεί να προξενήσει ζημιά στην αντλία λαδιού, επομένως συμπληρώνετε λάδι όταν χρειάζεταιται.

Υπόδειξη

Η κολόνα σχισίματος (1) πρέπει πριν τον έλεγχο να κινήθει μέσα και η συσκευή πρέπει να είναι σε οριζόντια θέση.

- Ξεβιδώστε τη βίδα εξαέρωσης (23).
- Σκουπίστε τη ράβδο ένδειξης στάθμης λαδιού (24) με ένα καθαρό πανί που δεν αφήνει χνούδι.
- Βιδώστε πάλι τη βίδα εξαέρωσης (23) στο στόμιο πλήρωσης μέχρι να τερματίσει.
- Βιδώστε τη βίδα εξαέρωσης (23) και διαβάστε τη στάθμη λαδιού σε οριζόντια θέση. Η στάθμη λαδιού πρέπει να βρίσκεται ανάμεσα στις ενδείξεις Min. (ελάχιστη) και Max. (μέγιστη) στη ράβδο ένδειξης στάθμης λαδιού (24).
- Αν η στάθμη πλήρωσης λαδιού είναι πολύ χαμηλή, ενεργήστε όπως περιγράφεται στην παράγραφο 12.6.
- Κατόπιν βιδώστε πάλι τη βίδα εξαέρωσης (23).

10.3 Εξαέρωση του ρεζερβουάρ υδραυλικού λαδιού (6) (Εικ. 9)

⚠ Προσοχή!

Εξαερώστε το ρεζερβουάρ υδραυλικού λαδιού πριν θέσετε σε λειτουργία τον σχίστη ξύλου.

Υπόδειξη

Αν δεν εξαερωθεί το ρεζερβουάρ υδραυλικού λαδιού (6), ο αέρας που έχει παγιδευτεί προκαλεί ζημιά στις στεγανοποιήσεις και επομένως στον σχίστη ξύλου!

- Πριν από την έναρξη της εργασίας πρέπει απαραίτητα η βίδα εξαέρωσης (23) να λασκαριστεί κατά δύο στροφές ώστε να είναι εξασφαλισμένη η κυκλοφορία αέρα μέσα στο ρεζερβουάρ υδραυλικού λαδιού (6).
- Αφήνετε τη βίδα εξαέρωσης (23) λασκαρισμένη κατά τη διάρκεια της λειτουργίας.
- Πριν μετακινήσετε τον σχίστη ξύλου, κλείστε πάλι τη βίδα εξαέρωσης (23), διαφορετικά μπορεί να χυθεί λάδι.

⚠ Προσοχή!

- Σε περίπτωση εργασίας σε θερμοκρασία κάτω των 5 °C θα πρέπει να λειτουργήσει η συσκευή σε λειτουργία χωρίς φορτίο για περ. 15 λεπτά, ώστε να θερμανθεί το υδραυλικό λάδι.
- Πριν από κάθε μεταφορά της συσκευής πρέπει οπωσδήποτε να βιδωθεί καλά η βίδα εξαέρωσης, για την αποτροπή εξόδου λαδιού.

Έλεγχος λειτουργίας

Πριν από κάθε χρήση θα πρέπει να πραγματοποιείται ένας έλεγχος λειτουργίας.

Ενέργεια	Αποτέλεσμα
Πιέστε τους δύο μοχλούς χειρισμού (12) προς τα κάτω.	Η σφήνα σχισίματος (2) κινείται προς τα κάτω.
Αφήστε ελεύθερο κάθε φορά έναν μοχλό χειρισμού (12).	Η σφήνα σχισίματος (2) παραμένει στην επιλεγμένη θέση.
Αφήστε ελεύθερους και τους δύο μοχλούς χειρισμού (12).	Η σφήνα σχισίματος (2) επιστρέφει στην επάνω θέση.

10.4 Γρασάρισμα της κολόνας σχισίματος (1) (Εικ. 1)

⚠ Προσοχή!

Η κολόνα σχισίματος δεν επιτρέπεται να λειτουργήσει εν ξηρώ.

Πριν τη θέση σε λειτουργία, η κολόνα σχισίματος (1) του σχίστη ξύλου πρέπει να γρασαριστεί πλούσια. Αυτή η διαδικασία πρέπει να επαναλαμβάνεται κάθε 5 ώρες λειτουργίας.

- Η κολόνα σχισίματος (1) πρέπει να βρίσκεται στην επάνω θέση.
- Απλώστε μια πλούσια στρώση γράσου ή σπρέι λαδιού στην κολόνα σχισίματος (1).

10.5 Ενεργοποίηση/ απενεργοποίηση (Εικ. 10, 11)

Υπόδειξη:

Πριν από κάθε χρήση, ελέγχετε τη λειτουργία του διακόπτη ενεργοποίησης/ απενεργοποίησης εκτελώντας έναν κύκλο ενεργοποίησης και απενεργοποίησης.

- Συνδέστε τον σύνδεσμο ρεύματος (16) σε μια πρίζα ρεύματος δικτύου.
- Για την ενεργοποίηση πατήστε το πράσινο πλήκτρο του διακόπτη ενεργοποίησης/ απενεργοποίησης (17) οπότε αρχίζει η λειτουργία της συσκευής.
- Για την απενεργοποίηση πατήστε το κόκκινο πλήκτρο του διακόπτη ενεργοποίησης/ απενεργοποίησης (17) οπότε σταματά η λειτουργία της συσκευής.
- Αποσυνδέστε τον σύνδεσμο ρεύματος (16) από την πρίζα ρεύματος δικτύου, αν θέλετε να τερματίσετε την εργασία σας.

10.6 Έλεγχος της κατεύθυνσης περιστροφής του μοτέρ (18) (Εικ. 1, 11)

⚠ Προσοχή!

Σε περίπτωση νέας σύνδεσης ή αλλαγής θέσης πρέπει να ελέγξετε τα μοτέρ εναλλασσόμενου ρεύματος για τη φορά περιστροφής τους και, αν χρειάζεται, να αλλάξετε την κατεύθυνση περιστροφής με τον μηχανισμό αλλαγής διαδοχής φάσεων.

1. Θέστε σε λειτουργία τον σχιστή ξύλου όπως αναφέρεται στο τμήμα 10.5.
2. Αν έχει ρυθμιστεί η σωστή κατεύθυνση κίνησης, η κολόνα σχισίματος (1) κινείται αυτόματα προς τα πάνω.
3. Αν δεν κινηθεί η κολόνα σχισίματος (1), απενεργοποιήστε άμεσα τη συσκευή.
4. Αλλάξτε τη διαδοχή φάσεων του μηχανισμού αλλαγής διαδοχής φάσεων χρησιμοποιώντας ένα κατασβίδι (δεν περιλαμβάνεται στο παραδοτέο υλικό) στον σύνδεσμο ρεύματος (16).

⚠ Προσοχή!

Ποτέ μην αφήσετε τον κινητήρα να λειτουργήσει τη λανθασμένη φορά περιστροφής! Αυτό θα επιφέρει αναπόφευκτα την καταστροφή του υδραυλικού συστήματος και στην περίπτωση αυτή δεν θα ισχύει η εγγύηση.

11. Χειρισμός

Απαιτούμενο εργαλείο:

- Κλειδί Άλεν 5 mm (G)

11.1 Σχίσσιμο υλικού για σχίσσιμο

⚠ ΠΡΟΕΙΔΟΠΟΙΗΣΗ!

Κίνδυνος τραυματισμού!

Το ξερό και παλαιό ξύλο μπορεί κατά τη διαδικασία σχισίματος να αναπηδήσει με εκρηκτικό τρόπο και να τραυματίσει τον χειριστή.

Κατά τη διαδικασία σχισίματος μπορεί από την κίνηση μέσα της υδραυλικής σφήνας να προκύψουν ατυχήματα με σύνθλιψη ή αποκοπή μελών του σώματος.

Τα κομμάτια ξύλου που προκύπτουν από μια διαδικασία σχισίματος μπορεί να πέσουν κάτω.

- Φοράτε αντίστοιχο προστατευτικό ρουχισμό.

Βεβαιωθείτε ότι το ξύλο που σκοπεύετε να σχίσετε δεν περιέχει καρφιά ή ξένα σώματα. Τα άκρα του υλικού για σχίσσιμο πρέπει να είναι κομμένα κάθετα. Τα κλαδιά πρέπει να έχουν κοπεί σύρριζα.

Τα λοξά κομμένα κομμάτια ξύλου μπορεί να γλιστρήσουν κατά τη διαδικασία σχισίματος. Σχίζετε μόνο κάθετα κομμένα ξύλα.

11.1.1 Ρύθμιση της ράβδου ρύθμισης ανύψωσης (15) (Εικ. 12)

1. Μέσω των μοχλών χειρισμού (12) κινήστε τη σφήνα σχισίματος (2) στην επιθυμητή θέση.
2. Αφήστε ελεύθερο **έναν** μοχλό χειρισμού (12).
3. Απενεργοποιήστε τον κινητήρα (18) (βλ. τμήμα 10.5).
4. Κατόπιν αφήστε ελεύθερο τον δεύτερο μοχλό χειρισμού (12).
5. Λασκάρτε τη βίδα ακινητοποίησης (της ράβδου ρύθμισης ανύψωσης) (27) χρησιμοποιώντας το παρεχόμενο κλειδί Άλεν 5 mm (G).
6. Περάστε τη ράβδο ρύθμισης ανύψωσης (15) με το τυφλό παξιμάδι (της ράβδου ρύθμισης ανύψωσης) (26) προς τα πάνω, έως ότου η ράβδος ρύθμισης ανύψωσης (15) σταματήσει στον αναστολέα.
7. Σφίξτε τη βίδα ακινητοποίησης (της ράβδου ρύθμισης ανύψωσης) (27) με το παρεχόμενο κλειδί Άλεν 5 mm (G).
8. Πιέστε ένα μοχλό χειρισμού (12). Έτσι εξασφαλίζεται ότι η σφήνα σχισίματος (2) κατά την ενεργοποίηση του μοτέρ (18) δεν θα κινηθεί ανεξέλεγκτα προς τα πάνω.
9. Ενεργοποιήστε τον κινητήρα (18) (βλ. τμήμα 10.5).
10. Χρησιμοποιήστε **και τους δύο** μοχλούς χειρισμού (12) για να κινήσετε τη σφήνα σχισίματος (2) προς τα κάτω.
11. Κατόπιν αφήστε ελεύθερους και τους δύο μοχλούς χειρισμού (12) και ελέγξτε την επάνω θέση της σφήνας σχισίματος (2).

11.2 Σχίσσιμο ξύλων μεγάλου μήκους (Εικ. 1, 14)

1. Στρέψτε προς το πλάι το στρεφόμενο τραπέζι (11) με το πόδι.
2. Τοποθετήστε το υλικό για σχίσσιμο κατακόρυφα πάνω στην πλάκα βάσης (10).
3. Συγκρατήστε σταθερά το υλικό για σχίσσιμο με τα δύο νύχια συγκράτησης (14) στους βραχίονες χειρισμού (4). Προσέχετε ώστε το υλικό για σχίσσιμο να έχει τοποθετηθεί κεντρικά ως προς τη σφήνα σχισίματος (2).
4. Πιέστε και τους δύο μοχλούς χειρισμού (12) ταυτόχρονα προς τα κάτω.
5. Μόλις διεισδύσει η σφήνα σχισίματος (2), απομακρύνετε τους βραχίονες χειρισμού (4) περ. 2 cm από το υλικό για σχίσσιμο. Με αυτόν τον τρόπο αποτρέπεται ζημιά των νυχιών συγκράτησης (14).

6. Κινήστε τη σφήνα σχισίματος (2) προς τα κάτω έως ότου σχιστεί το υλικό για σχίσσιμο.
7. Αν το προς σχίσσιμο υλικό δεν σχιστεί τελείως κατά την πρώτη διαδρομή σχισίματος, ενεργήστε όπως περιγράφεται στο τμήμα 11.3.

11.3 Αφαίρεση σφηνωμένου υλικού για σχίσσιμο (Εικ. 1, 13)

Υπόδειξη:

Σχίστε τελείως το σφηνωμένο ξύλο με τη βοήθεια του στρεφόμενου τραπέζιου, χτυπήστε το αντίθετα με την κατεύθυνση σχισίματος για να βγει ή αφαιρέστε το με κίνηση προς τα πάνω της σφήνας σχισίματος.

⚠ ΠΡΟΣΟΧΗ!

Κίνδυνος τραυματισμού!

Το στρεφόμενο τραπέζι πρέπει να ασφαλίσει μέσα στο άγκιστρο ασφάλισης!

⚠ ΠΡΟΣΟΧΗ!

Κίνδυνος τραυματισμού!

Υπάρχει κίνδυνος αν το υλικό για σχίσσιμο έχει κλαδιά να σφηνώσει κατά τη διαδικασία σχισίματος. Προσέχετε γιατί κατά την απόσπαση το σφηνωμένο ξύλο βρίσκεται υπό μεγάλη μηχανική τάση και μέρη του σώματος μπορούν να συνθλιβούν μέσα στη ρωγμή σχισίματος.

- Μην πλησιάζετε τα χέρια σας μέσα στον σχίστη ξύλου κατά τη λειτουργία του.
- Μην εισάγετε αντικείμενα μέσα στον σχίστη ξύλου κατά τη λειτουργία του (π.χ. σφυρί ή παρόμοιο αντικείμενο).

1. Αν το υλικό για σχίσσιμο δεν σχιστεί τελείως κατά την πρώτη διαδρομή σχισίματος, κινήστε τη σφήνα σχισίματος (2) με το υλικό για σχίσσιμο μέσω των δύο μοχλών χειρισμού (12) προσεκτικά στην επάνω θέση.
2. Στρέψτε μέσα το στρεφόμενο τραπέζι (11) με το πόδι, μέχρι να κουμπώσει το άγκιστρο ασφάλισης (7).
3. Κατόπιν διενεργήστε μια δεύτερη διαδρομή σχισίματος έως ότου σχιστεί πλήρως το υλικό για σχίσσιμο.
4. Αφαιρέστε το προς σχίσσιμο υλικό και στρέψτε και απομακρύνετε το στρεφόμενο τραπέζι (11) με το χέρι ή το πόδι σας.

11.4 Ασφάλεια κατά της επανέναρξης λειτουργίας σε περίπτωση διακοπής ρεύματος (αποσύνπλεξη σε μηδενική τάση)

Σε περίπτωση διακοπής ρεύματος, αθλήτη αποσύνδεση του φις ή βλάβης σε ασφάλεια, η συσκευή απενεργοποιείται αυτόματα.

Για την εκ νέου ενεργοποίηση, ενεργήστε όπως περιγράφεται στο τμήμα 10.5.

11.5 Τέλος της εργασίας (Εικ. 1, 9)

1. Κινήστε την κολόνα σχισίματος (1) στην κάτω θέση.
2. Αφήστε ελεύθερο έναν μοχλό χειρισμού (12).
3. Απενεργοποιήστε τον κινητήρα (18) (βλ. τμήμα 10.4) και αποσυνδέστε το φις ρευματοληψίας.
4. Στρέψτε μέσα το στρεφόμενο τραπέζι (11) με το πόδι, μέχρι να κουμπώσει το άγκιστρο ασφάλισης (7).
5. Κλείστε τη βίδα εξαέρωσης (23).
6. Προστατεύετε τη συσκευή από υγρασία!
7. Λαμβάνετε υπόψη σας τις γενικές υποδείξεις συντήρησης.

12. Συντήρηση και επισκευή

⚠ ΠΡΟΕΙΔΟΠΟΙΗΣΗ!

Κίνδυνος τραυματισμού!

Η συσκευή μπορεί να ξεκινήσει μη αναμενόμενα και έτσι να προκαλέσει τραυματισμούς.

- Απενεργοποιείτε τον κινητήρα πριν από όλες τις εργασίες συντήρησης.
- Αποσυνδέετε το φις ρευματοληψίας από την πρίζα πριν από όλες τις εργασίες καθαρισμού.

⚠ ΠΡΟΕΙΔΟΠΟΙΗΣΗ!

Κίνδυνος για την υγεία!

Η εισπνοή αναθυμιάσεων λαδιού μπορεί να προξενήσει βαριές βλάβες στην υγεία, απώλεια των αισθήσεων και σε ακραίες περιπτώσεις ακόμα και θάνατο.

- Μην εισπνέετε αναθυμιάσεις λαδιού.
- Χρησιμοποιείτε τη συσκευή μόνο σε ανοικτό εξωτερικό χώρο.

ΥΠΟΔΕΙΞΗ

Ζημιά στο προϊόν

Αν το προϊόν χρησιμοποιηθεί χωρίς ή με πολύ λίγο υδραυλικό λάδι, μπορεί να προκληθούν ζημιές στην υδραυλική αντλία.

ΥΠΟΔΕΙΞΗ!

Βλάβες στο περιβάλλον!

Το χυμένο λάδι μπορεί να ρυπάνει μόνιμα το περιβάλλον.

Το υγρό είναι πολύ τοξικό και μπορεί να επιφέρει γρήγορα ρύπανση των υδάτων.

- Προσθέτετε / αδειάζετε το λάδι μόνο πάνω από οριζόντιες, συμπαγείς επιφάνειες.
- Χρησιμοποιείτε ένα στόμιο πλήρωσης ή ένα χωνί.
- Συλλέγετε το λάδι που αποστραγγίζετε σε ένα κατάλληλο δοχείο.
- Πλένετε αμέσως προσεκτικά το λάδι που έχει χυθεί και απορρίπτετε το πανί καθαρισμού σύμφωνα με τους τοπικούς κανονισμούς.
- Απορρίπτετε το λάδι σύμφωνα με τους τοπικούς κανονισμούς.

Όλες οι διατάξεις προστασίας και ασφαλείας πρέπει να τοποθετούνται ξανά αμέσως μετά την ολοκλήρωση των εργασιών επισκευής και συντήρησης.

Σας συνιστούμε:

Καθαρίζετε τη συσκευή σχολαστικά μετά από κάθε χρήση για εργασία, χρησιμοποιώντας ένα ελαφρά υγρό πανί και λίγο μαλακό σαπούνι. Μη χρησιμοποιείτε καθαριστικά ή διαλυτικά, γιατί θα μπορούσαν να προσβάλουν τα πλαστικά μέρη της συσκευής. Προσέχετε να μην μπορεί να εισχωρήσει νερό στο εσωτερικό της συσκευής.

Απαιτούμενο εργαλείο:

- 1x γερμανικό κλειδί / σωληνωτό κλειδί 24 mm
- Χωνί
- Δοχείο συλλογής
- Λίμα / Γωνιακός τροχός

Δεν περιλαμβάνεται στο παραδοτέο υλικό.

12.1 Σφήνα σχισίματος (2) (Εικ. 1)

1. Η σφήνα σχισίματος (2) είναι ένα φθειρόμενο εξάρτημα το οποίο αν χρειάζεται πρέπει να τροχιστεί με μια λίμα ή ένα γωνιακό τροχό ή να αντικατασταθεί με καινούργια σφήνα σχισίματος (2).

12.2 Βραχίονες χειρισμού (4) και μοχλοί χειρισμού (12) (Εικ. 1)

1. Η συνδυασμένη διάταξη συγκράτησης και ελέγχου πρέπει να διατηρεί την ευκολία κίνησής της. Περιστασιακά χρησιμοποιείτε λίγες σταγόνες λαδιού για λίπανση.

12.3 Κολόνα σχισίματος (1) (Εικ. 1)

1. Διατηρείτε καθαρή την κολόνα σχισίματος (1). Αφαιρείτε ακαθαρσίες, πριονίδια ξύλου, κομμάτια φλοιού κλπ.
2. Φιπνίζετε την κολόνα σχισίματος (1) με σπρέι λαδιού ή με γράσο.

12.4 Ελέγχετε τακτικά τη στάθμη λαδιού!

Τυχόν πολύ χαμηλή στάθμη λαδιού προξενεί ζημιά στην αντλία λαδιού! (βλ. 10.2).

1. Ελέγχετε τακτικά τους υδραυλικούς συνδέσμους και τις βιδωτές συνδέσεις για στεγανότητα και συσφίγγετε συμπληρωματικά αν χρειάζεται.

12.5 Συμπλήρωση υδραυλικού λαδιού (Εικ. 1, 9)

Συνιστούμε λάδια της σειράς HLP 32.

Υπόδειξη:

Η κολόνα σχισίματος πρέπει πριν τον έλεγχο να κινηθεί μέσα και η συσκευή πρέπει να είναι σε οριζόντια θέση.

1. Ξεβιδώστε τη βίδα εξαέρωσης (23).
2. Γεμίστε υδραυλικό λάδι με τη βοήθεια ενός κατάλληλου χωνιού. Προσέξτε τη μέγιστη ποσότητα πλήρωσης των 4800 ml. Προσθέστε λάδι προσεκτικά έως το κάτω χείλος του στομίου πλήρωσης.
3. Σκουπίστε τη ράβδο ένδειξης στάθμης λαδιού (24) με ένα καθαρό πανί που δεν αφήνει χνούδι.
4. Βιδώστε πάλι τη βίδα εξαέρωσης (23) στο στόμιο πλήρωσης μέχρι να τερματίσει.
5. Βιδώστε τη βίδα εξαέρωσης (23) και διαβάστε τη στάθμη λαδιού σε οριζόντια θέση. Η στάθμη λαδιού πρέπει να βρίσκεται ανάμεσα στις ενδείξεις Min. (ελάχιστη) και Max. (μέγιστη) στη ράβδο ένδειξης στάθμης λαδιού (24).
6. Αν η στάθμη του λαδιού είναι πολύ χαμηλή, επαναλάβετε τη διαδικασία.
7. Κατόπιν βιδώστε πάλι τη βίδα εξαέρωσης (23).

12.6 Αλλαγή υδραυλικού λαδιού (Εικ. 1, 9)

Αλλάξτε το υδραυλικό λάδι μετά από ένα χρόνο λειτουργίας 50 ωρών. Κατόπιν κάθε 500 ώρες λειτουργίας.

Υπόδειξη

Η αλλαγή υδραυλικού λαδιού θα πρέπει να πραγματοποιείται με τον κινητήρα σε θερμοκρασία λειτουργίας.

Υπόδειξη

Η κολόνα σχισίματος (1) πρέπει πριν την αλλαγή λαδιού να κινηθεί μέσα και η συσκευή πρέπει να είναι σε οριζόντια θέση.

1. Ετοιμάστε ένα κατάλληλο δοχείο συλλογής με ελάχιστο όγκο 7 λίτρα.

2. Ξεβιδώστε τη βίδα εξαέρωσης (23).
3. Αφαιρέστε την τάπα αποστράγγισης λαδιού (25) χρησιμοποιώντας ένα γερμανικό κλειδί 24 mm, για να αφήσετε να τρέξει έξω το λάδι.
4. Βιδώστε πάλι την τάπα αποστράγγισης λαδιού (25).
5. Γεμίστε με καινούργιο υδραυλικό λάδι (περίπου 4800 ml).
6. Βιδώστε πάλι τη βίδα εξαέρωσης (23).
7. Ελέγξτε τη στάθμη λαδιού όπως περιγράφεται στο τμήμα 10.2.
8. Απορρίψτε το χρησιμοποιημένο λάδι που προκύπτει στην τοπική σας εγκατάσταση συλλογής χρησιμοποιημένων λαδιών.

Τα χρονικά διαστήματα που αναφέρονται στο παρόν αφορούν κανονικές συνθήκες χρήσης. Αν επομένως η συσκευή είναι εκτεθειμένη σε ισχυρή καταπόνηση, μειώ- νετε αυτά τα χρονικά διαστήματα αντίστοιχα.

Πληροφορίες σέρβις

Πρέπει να έχετε υπόψη σας ότι σε αυτό το προϊόν τα παρακάτω εξαρτήματα υπόκεινται σε φθορά ανάλογα με τη χρήση ή φυσική φθορά, δηλ. τα παρακάτω εξαρτήματα χρειάζονται ως αναλώσιμα.

Φθειρόμενα εξαρτήματα*: σφήνα σχισίματος, υδραυλικό λάδι και οδηγοί σφήνας σχισίματος/μπάρας σχισίματος
 * δεν περιλαμβάνονται υποχρεωτικά στο παραδοτέο υλικό!

Ανταλλακτικά και αξεσουάρ μπορείτε να προμηθευτείτε από το κέντρο σέρβις της εταιρείας μας. Για τον σκοπό αυτόν, σαρώστε τον κωδικό QR στη σελίδα τίτλου.

13. Αποθήκευση

Υπόδειξη

Κινήστε την κολόνα σχισίματος στην κάτω θέση (βλ. τμήμα 11.5).

Αποθηκεύετε τη συσκευή και τα αξεσουάρ της σε χώρο σκοτεινό, στεγνό, χωρίς κίνδυνο παγετού και μη προσβάσιμο σε παιδιά. Η ιδανική θερμοκρασία αποθήκευσης είναι μεταξύ 5 και 30 °C. Φυλάσσετε το ηλεκτρικό εργαλείο στη αρχική συσκευασία του. Καλύψτε το ηλεκτρικό εργαλείο, για προστασία από σκόνη ή υγρασία. Φυλάσσετε τις οδηγίες χειρισμού μαζί με το ηλεκτρικό εργαλείο.

14. Μεταφορά

Δ Προσοχή!

Αποσυνδέετε το φινς ρευματοληψίας από την πρίζα πριν τη μεταφορά.

Δ Προσοχή!

Μη μεταφέρετε τη συσκευή σε ξαπλωτή θέση!

Υπόδειξη

Κινήστε την κολόνα σχισίματος στην κάτω θέση (βλ. τμήμα 11.5).

14.1 Μεταφορά μέσω της λαβής μεταφοράς (3) (Εικ. 15)

Για την εύκολη μεταφορά, ο σχίστης ξύλου είναι εξοπλισμένος με δύο τροχούς μεταφοράς (8) και μια λαβή μεταφοράς (3).

1. Για να μεταφέρετε τη συσκευή, πιάστε τη με ένα χέρι από τη λαβή μεταφοράς (3) και γείρετε ελαφρά τον σχίστη ξύλου με το πόδι σας.
2. Ο σχίστης ξύλου γέρνει πάνω στους τροχούς μεταφοράς (8) και έτσι μπορεί να μετακινηθεί προς τα εμπρός.

14.2 Μεταφορά με γερανό (Εικ. 16)

Δ Προσοχή!

Ποτέ μην ανυψώσετε τη μονάδα από τη σφήνα σχισίματος (2)!

1. Στερεώστε τους μόντες μεταφοράς (δεν περιλαμβάνονται στο παραδοτέο υλικό) και στις δύο πλευρές στο πάνω στήριγμα (5a) των προστατευτικών βραχιόνων (5).
2. Ανυψώστε τη συσκευή προσεκτικά.

15. Ηλεκτρική σύνδεση

Ο εγκατεστημένος ηλεκτροκινητήρας έχει συνδεθεί ώστε να είναι έτοιμος για λειτουργία. Η σύνδεση συμμορφώνεται με τις ισχύουσες διατάξεις VDE και DIN.

Η σύνδεση στο ηλεκτρικό δίκτυο από την πλευρά του πελάτη καθώς και το καλώδιο επέκτασης που χρησιμοποιείται πρέπει να συμμορφώνονται με αυτές τις προδιαγραφές.

Χρησιμοποιήστε ένα φορητό διακόπτη ρεύματος διαρροής (PRCD), αν το ρελέ προστασίας από ρεύμα διαρροής (RCD) που υπάρχει στο δίκτυο τροφοδοσίας δεν έχει ονομαστικό ρεύμα διαρροής το πολύ 30 mA.

Η σύνδεση ρεύματος προστατεύεται με ασφάλεια 16 Α βραδείας απόκρισης.

Ελαττωματικά καλώδια ηλεκτρικής σύνδεσης

Στα καλώδια σύνδεσης συχνά προκύπτουν ζημιές στη μόνωση.

Οι σχετικές αιτίες μπορεί να είναι:

- σημεία πίεσης, όταν καλώδια σύνδεσης περνούν μέσα από διάκενα παραθύρου ή πόρτας.
- θέσεις τσακίσματος λόγω ακατάλληλης στερέωσης ή διέλευσης του καλωδίου σύνδεσης.
- σημεία κοψίματος λόγω διέλευσης τροχήλατων αντικειμένων επάνω από το καλώδιο σύνδεσης.
- ζημιές στη μόνωση λόγω τραβήγματος του φιλς από την πρίζα.
- ρωγμές λόγω γήρανσης της μόνωσης.

Καλώδια ηλεκτρικής σύνδεσης με τέτοιες ζημιές δεν επιτρέπεται να χρησιμοποιηθούν και λόγω των ζημιών στη μόνωση αποτελούν κίνδυνο για τη ζωή.

Ελέγχετε τακτικά τα καλώδια ηλεκτρικής σύνδεσης για τυχόν ζημιές. Προσέχετε ώστε κατά τον έλεγχο το καλώδιο σύνδεσης να μην είναι συνδεδεμένο στο δίκτυο ρεύματος.

Τα καλώδια ηλεκτρικής σύνδεσης πρέπει να συμμορφώνονται με τις ισχύουσες διατάξεις VDE και DIN. Χρησιμοποιείτε μόνο καλώδια σύνδεσης με χαρακτηρισμό H07RN-F.

Είναι υποχρεωτικό να είναι τυπωμένη η ονομασία τύπου πάνω στο καλώδιο σύνδεσης.

- Το προϊόν ικανοποιεί τις απαιτήσεις του EN 61000-3-11 και υπόκειται σε ειδικούς όρους σύνδεσης. Αυτό σημαίνει ότι δεν επιτρέπεται η χρήση του σε οποιαδήποτε ελεύθερα επιλέξιμα σημεία σύνδεσης.
- Το προϊόν μπορεί, σε περίπτωση δυσμενών συνθηκών ηλεκτρικού δικτύου, να προκαλέσει προσωρινές διακυμάνσεις τάσης.
- Το προϊόν προορίζεται αποκλειστικά για χρήση σε σημεία σύνδεσης τα οποία
 - α) δεν υπερβαίνουν μια μέγιστη επιτρεπόμενη σύνθετη αντίσταση δικτύου «Z» (Zμέγ. = 0,354 Ω (230 V~) / 0,330 Ω (400 V~)), ή
 - β) έχουν ικανότητα ρεύματος δικτύου τουλάχιστον 100 Α ανά φάση.
- Ως χρήστης πρέπει να εξασφαλίσετε, εάν χρειάζεται σε συνεννόηση με την εταιρεία παροχής ηλεκτρικής ενέργειας, ότι το σημείο σύνδεσής σας, στο οποίο θέλετε να χρησιμοποιείτε το προϊόν, ικανοποιεί μία εκ των δύο αναφερόμενων απαιτήσεων α) ή β).

Μοτέρ εναλλασσόμενου ρεύματος 400 V 3~ / 50 Hz

Τάση ηλεκτρικού δικτύου 400 V 3N~ / 50 Hz

Το καλώδιο ρεύματος και το καλώδιο επέκτασης πρέπει να έχουν 5 επί μέρους αγωγούς = 3~ + N + προστατευτική γείωση (PE).

- Οι αγωγοί επέκτασης πρέπει να έχουν ελάχιστη διατομή 1,5 mm² (για ≤ 25 m).
- Οι αγωγοί επέκτασης πρέπει να έχουν ελάχιστη διατομή 2,5 mm² (για > 25 m).

Μοτέρ εναλλασσόμενου ρεύματος 230 V / 50 Hz

Τάση δικτύου ρεύματος 230 V / 50 Hz

- Οι αγωγοί επέκτασης πρέπει να έχουν ελάχιστη διατομή 1,5 mm² (για ≤ 25 m).
- Οι αγωγοί επέκτασης πρέπει να έχουν ελάχιστη διατομή 2,5 mm² (για > 25 m).

Συνδέσεις και επισκευές του ηλεκτρικού εξοπλισμού επιτρέπεται να γίνονται μόνο από ειδικευμένο ηλεκτρολόγο.

Σε περίπτωση ερωτήσεων, αναφέρετε τα εξής στοιχεία:

- Τύπος ρεύματος του κινητήρα
- Στοιχεία της πινακίδας τύπου του μηχανήματος
- Δεδομένα της πινακίδας τύπου του κινητήρα

16. Απόρριψη και ανακύκλωση

Υποδείξεις σχετικά με τη συσκευασία



Τα υλικά συσκευασίας είναι ανακυκλώσιμα. Παρακαλούμε να απορρίψετε τη συσκευασία με τρόπο φιλικό προς το περιβάλλον.

Υποδείξεις σχετικά με το νόμο περί ηλεκτρικού και ηλεκτρονικού εξοπλισμού (ElektroG)



Τα απόβλητα ηλεκτρικού και ηλεκτρονικού εξοπλισμού δεν πρέπει να απορρίπτονται στα οικιακά απορρίμματα, αλλά να συλλέγονται ή να απορρίπτονται ξεχωριστά!

- Οι χρησιμοποιημένες μπαταρίες ή επαναφορτιζόμενες μπαταρίες που δεν είναι σταθερά εγκατεστημένες στην παλαιά συσκευή, πρέπει πριν την παράδοσή τους να αφαιρούνται χωρίς να καταστραφούν! Η απόρριψή τους ρυθμίζεται από τον νόμο σχετικά με μπαταρίες.

- Οι ιδιοκτήτες ή χρήστες παλαιού ηλεκτρικού και ηλεκτρονικού εξοπλισμού υποχρεούνται από τη νομοθεσία να τον επιστρέφουν μετά το τέλος της ωφέλιμης ζωής του.
- Ο τελικός χρήστης φέρει ο ίδιος την ευθύνη για τη διαγραφή των προσωπικών δεδομένων του από την προς απόρριψη παλαιά συσκευή!
- Το σύμβολο διαγραμμένου κάδου απορριμμάτων σημαίνει ότι τα απόβλητα ηλεκτρικού και ηλεκτρονικού εξοπλισμού δεν επιτρέπεται να απορρίπτονται στα οικιακά απορρίμματα.
- Τα απόβλητα ηλεκτρικού και ηλεκτρονικού εξοπλισμού μπορούν να παραδίδονται χωρίς χρέωση στις εξής θέσεις:
 - Δημόσιες θέσεις απόρριψης ή θέσεις συλλογής (π.χ. θέσεις που έχουν ορίσει οι δημοτικές αρχές).
 - Σημεία πώλησης ηλεκτρικού εξοπλισμού (είτε φυσικά καταστήματα είτε online) εφόσον οι έμποροι έχουν την υποχρέωση παραλαβής τους ή προσφέρουν αυτή την υπηρεσία εθελοντικά.
 - Έως τρεις παλαιές ηλεκτρικές συσκευές ανά είδος συσκευής, με μήκος ακμής έως 25 εκατοστών μπορείτε να τις παραδώσετε στον κατασκευαστή, χωρίς χρέωση και χωρίς προηγούμενη αγορά νέας συσκευής, ή να τις παραδώσετε σε άλλη εξουσιοδοτημένη θέση συλλογής στην περιοχή σας.
 - Περαιτέρω συμπληρωματικούς όρους παραλαβής του κατασκευαστή και του διανομέα μπορείτε να πληροφορηθείτε από το εκάστοτε τμήμα εξυπηρέτησης πελατών.
- Σε περίπτωση παράδοσης μιας νέας ηλεκτρικής συσκευής από τον κατασκευαστή σε μια ιδιωτική οικία, αυτός μπορεί να φροντίσει για τη δωρεάν παραλαβή της παλαιάς ηλεκτρικής συσκευής, κατόπιν ζήτησης από τον τελικό χρήστη. Για τον σκοπό αυτό επικοινωνήστε με το τμήμα εξυπηρέτησης πελατών του κατασκευαστή.
- Αυτές οι δηλώσεις ισχύουν μόνο για συσκευές που εγκαθίστανται και πωλούνται σε χώρες της Ευρωπαϊκής Ένωσης και υπόκεινται στην Ευρωπαϊκή Οδηγία 2012/19/ΕΕ. Σε χώρες εκτός Ευρωπαϊκής Ένωσης μπορεί να ισχύουν διαφορετικές διατάξεις για την απόρριψη αποβλήτων ηλεκτρικού και ηλεκτρονικού εξοπλισμού.

Σχετικά με τις δυνατότητες απόρριψης της συσκευής στο τέλος της ωφέλιμης ζωής της μπορείτε να πάρετε πληροφορίες από τις τοπικές ή δημοτικές σας αρχές.

Καύσιμα και λάδια

- Πριν την απόρριψη της συσκευής πρέπει να εκκενωθούν το ρεζερβουάρ καυσίμου και το δοχείο λαδιού κινητήρα!
- Το καύσιμο και το λάδι κινητήρα δεν πρέπει να απορρίπτονται στα οικιακά απορρίμματα, αλλά πρέπει να συλλέγονται ή να απορρίπτονται ξεχωριστά!
- Τα κενά δοχεία λαδιού και δοχεία καυσίμου πρέπει να απορρίπτονται με τρόπο φιλικό προς το περιβάλλον.

17. Αντιμετώπιση προβλημάτων







Ο παρακάτω πίνακας δείχνει συμπτώματα σφαλμάτων και περιγράφει πώς μπορείτε να τα αντιμετωπίσετε, στην περίπτωση που το μηχανήμά σας εμφανίσει κάποτε κάποια δυσλειτουργία. Αν δεν μπορείτε να εντοπίσετε και να εξαλείψετε το πρόβλημα με αυτό τον τρόπο, απευθυνθείτε στο τοπικό σας συνεργείο σέρβις.

Πρόβλημα	Ενδεχόμενη αιτία	Μέτρο αντιμετώπισης
Ο κινητήρας (18) λειτουργεί, η κολόνα σχισίματος (1) δεν κινείται προς τα πάνω.	Ο κινητήρας (18) περιστρέφεται σε λανθασμένη κατεύθυνση.	Γυρίστε τον μηχανισμό αλλαγής διαδοχής φάσεων στον σύνδεσμο ρεύματος (βλ. σημείο 10.6).
Ο κινητήρας (18) τερματίζει από μόνος του τη διαδικασία σχισίματος.	Υπήρξε απενεργοποίηση ασφαλείας από την προστατευτική διάταξη έναντι υπέρτασης.	Καλέστε ηλεκτρολόγο.
Η κολόνα σχισίματος (1) κινείται αργά προς τα κάτω.	Υπάρχει πολύ λίγο λάδι.	Ελέγξτε τη στάθμη λαδιού με βιδωμένη τη ράβδο ένδειξης στάθμης λαδιού (24).
	Η βίδα εξαέρωσης (23) είναι κλειστή.	Πριν τη χρήση ξεβιδώστε τη βίδα εξαέρωσης (23) κατά δύο στροφές.
	Ελέγξτε αν είναι λασκαρισμένο το τυφλό παξιμάδι (της ράβδου ρύθμισης ανύψωσης) (26) για τη ράβδο ρύθμισης ανύψωσης (15).	Σφίξτε το τυφλό παξιμάδι (της ράβδου ρύθμισης ανύψωσης) (26) για τη ράβδο ρύθμισης ανύψωσης (15). Αν χρειάζεται, τοποθετήστε ένα καινούργιο τυφλό παξιμάδι.
Το υλικό για σχίσιμο δεν σχίζεται.	Ο σχίστης ξύλου έχει γεμιστεί λανθασμένα.	Εισάγετε σωστά το υλικό για σχίσιμο.
	Η σφήνα σχισίματος (2) είναι στομαωμένη.	Τροχήστε τη σφήνα σχισίματος (2).
	Υπάρχει εκροή λαδιού.	Εντοπίστε το σημείο διαρροής, επικοινωνήστε με τον έμπορο.
Η κολόνα σχισίματος (1) δονείται, παράγει θορύβους.	Έλλειψη λαδιού και υπερβολική ποσότητα αέρα μέσα στο υδραυλικό σύστημα.	Ελέγξτε τη στάθμη λαδιού, αν χρειάζεται συμπληρώστε λάδι, διαφορετικά επικοινωνήστε με τον έμπορο.
Η κολόνα σχισίματος (1) δονείται έντονα στην επάνω θέση.	Οι πλαστικοί οδηγοί είναι φθαρμένοι.	Αντικαταστήστε τους πάνω και κάτω πλαστικούς οδηγούς.
Η υδραυλική αντλία παράγει ήχο συριγμού.	Πολύ λίγο υδραυλικό λάδι στο ρεζερβουάρ υδραυλικού λαδιού (6).	Συμπληρώστε υδραυλικό λάδι.
Υπάρχει εκροή λαδιού στην κολόνα σχισίματος (1) ή σε άλλες θέσεις.	Εγκλωβισμός αέρα στο υδραυλικό σύστημα κατά τη λειτουργία.	Πριν τη χρήση ξεβιδώστε τη βίδα εξαέρωσης (23) κατά δύο στροφές.
	Η βίδα εξαέρωσης (23) δεν έχει σσφιχτεί πριν τη μεταφορά.	Σφίξτε καλά τη βίδα εξαέρωσης (23) πριν τη μεταφορά.
	Λασκαρισμένη τάπα αποστράγγισης λαδιού (25).	Σφίξτε καλά την τάπα αποστράγγισης λαδιού (25).
	Ελαττωματική βαλβίδα λαδιού και/ή στεγανοποιήσεις.	Επικοινωνήστε με έμπορο.

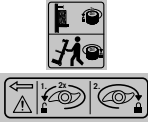
Explicitatea simbolurilor de pe aparat

Utilizarea simbolurilor din acest manual trebuie să vă atragă atenția asupra posibilelor riscuri. Simbolurile de securitate și declarațiile, care le însoțesc, trebuie înțelese exact. Avertizările în sine nu îndepărtează riscurile și nu pot înlocui măsurile corecte pentru prevenirea accidentelor.

	Avertizare - Pentru reducerea riscului de vătămare, citiți manualul de utilizare.		În cazul în care se utilizează o macara, plasați cureaua de ridicare în jurul carcasei. Nu ridicați niciodată mașina de despicat lemne de mânerul de transport.
	Folosiți încălțăminte rezistentă la accidente.		Eliminați uleiul uzat în mod corespunzător (punctul de colectare a uleiului uzat de la fața locului). Este interzisă golirea uleiului vechi pe sol sau amestecarea sa cu deșeuri.
	Purtați ochelari de protecție. Scântele sau fragmentele libere, așchiile și prafurile produse în timpul lucrului pot duce la pierderea vederii.		Este interzisă îndepărtarea sau modificarea dispozitivelor de protecție și de siguranță.
	Folosiți mănuși de lucru.		Nu permiteți ca uleiul hidraulic să curgă pe sol.
	Acces interzis persoanelor neautorizate.		Punct de ridicare
	Fumatul este interzis în zona de lucru.		Atenție! Înainte de lucrările de reparație, de întreținere curentă și de curățare, opriți motorul și scoateți fișa de rețea.
	Mențineți în ordine zona dumneavoastră de lucru! Dezordinea poate duce la accidente!		Pericol de tăiere și strivire; nu atingeți niciodată zonele periculoase atunci când cuțitul de despicat este în mișcare.
	Mașina poate fi operată doar de o singură persoană!		Înaltă tensiune, pericol de moarte!
	Precauție! Unele în mișcare!		Numai operatorul poate sta în zona de lucru a mașinii. Țineți persoanele neimplicate și animalele de companie și domestice departe de zona periculoasă (distanță minimă de 5 m).

	<p>Înainte de a începe lucrul, slăbiți șurubul aerisitor cu aproximativ 2 ture. Închideți înainte de transport.</p>		<p>Sens de rotație motor</p>
	<p>Nu scoateți buștenii blocați cu mâinile.</p>		<p>Nu transportați aparatul culcat!</p>
	<p>Produsul este conform cu directivele europene aplicabile.</p>		<p>Familiarizați-vă cu funcționarea pârghiei de operare cu două mâini înainte de punerea în funcțiune a mașinii! Citiți cu atenție manualul de utilizare.</p>
<p>⚠ Atenție!</p>	<p>În aceste instrucțiuni de operare am prevăzut pasajele care se referă la securitatea dumneavoastră cu acest simbol.</p>		<p>Produsul este conform cu directivele sârbe în vigoare.</p>

Cuprins:**Pagină:**

1.	Introducere.....	90
2.	Descrierea aparatului (Fig. 1 - 16).....	90
3.	Pachetul de livrare (fig. 3).....	90
4.	Utilizarea conformă cu destinația.....	91
5.	Indicații generale de securitate.....	91
6.	Indicații de securitate suplimentare.....	93
7.	Date tehnice.....	94
8.	Dezambalarea.....	95
9.	Structura.....	95
10.	Înainte de punerea în funcțiune.....	96
11.	Operarea.....	98
12.	Întreținerea curentă și reparația.....	99
13.	Depozitare.....	101
14.	Transport.....	101
15.	Branșamentul electric.....	101
16.	Eliminarea ca deșeu și revalorificarea.....	102
17.	Remedierea avariilor.....	104
18.	Declarația de conformitate.....	142

1. Introducere

Producător:

Scheppach GmbH
Günzburger Straße 69
D-89335 Ichenhausen

Stimate client,

Vă dorim să aveți multe satisfacții și mult succes în lucrul cu noul dumneavoastră aparat.

Indicație:

Conform legii privind garantarea produselor, producătorul acestui aparat nu răspunde pentru deteriorările apărute la acest aparat sau din cauza acestui aparat în caz de:

- manevrare improprie,
- Nerespectarea manualului de utilizare,
- reparații executate de terțe persoane, specialiști neautorizați,
- montare și schimbare a altor piese de schimb decât cele originale,
- utilizare neconformă cu destinația,
- leșire din funcțiune a instalației electrice în caz de nerespectare a prescripțiilor electrice și dispozițiilor VDE 0100, DIN 57113 / VDE 0113.

Acordați atenție:

Înainte de montajul și punerea în funcțiune citiți întregul text al instrucțiunilor de operare.

Acest manual de utilizare are rolul de a vă facilita cunoașterea aparatului dumneavoastră și utilizarea posibilităților aplicative conforme cu destinația.

Manualul de utilizare conține indicații importante privind modul de lucru sigur, în conformitate cu prescripțiile și economic cu aparatul și cum să evitați pericolele, să economisiți costuri de reparație, să micșorați timpii de nefuncționare și să măriti fiabilitatea și durata de serviciu a aparatului.

Suplimentar față de dispozițiile de siguranță din acest manual de utilizare trebuie să respectați în mod obligatoriu prescripțiile în vigoare referitoare la exploatarea aparatului din țara dumneavoastră.

Păstrați manualul de utilizare într-o husă de plastic protejat de murdărie și umiditate, la aparat. Acestea trebuie citite de personalul de operare înainte de începerea lucrului și respectate riguros.

La aparat au voie să lucreze numai persoane care au fost instruite privitor la utilizarea aparatului și care cunosc pericolele legate de aceasta.

Respectați vârsta minimă necesară.

În afară de indicațiile privind securitatea cuprinse în acest manual de utilizare și prevederile speciale ale țării dumneavoastră, trebuie respectate regulamentele tehnice general recunoscute pentru exploatarea mașinilor de acest tip constructiv.

Nu ne asumăm răspunderea pentru accidente sau pagube produse prin nerespectarea acestui manual și a indicațiilor de securitate.

2. Descrierea aparatului (Fig. 1 - 16)

1. Coloană de despicat
2. Pană de despicat
3. Mâner de transport
4. Braț de operare
- 4a. Puncte de sprijin
5. Cadru de protecție
- 5a. Suport
6. Rezervor de ulei hidraulic
7. Cârlig de blocare
8. Roți de transport
9. Ștuț
10. Placă de bază
11. Masă pivotantă
12. Pârghie de acționare
13. Apărătoare de mâner
14. Gheară de prindere
- 14a. Orificiu
15. Bară de reglare a cursei
16. Conexiune de alimentare
17. Comutator de pornire / oprire
18. Motor
19. Bolț de fixare
20. Întrerupător basculant
21. Cui spintecat
22. Șuruburi de oprire
23. Șurub aerisitor
24. Joadă de ulei
25. Bușon de golire a uleiului
26. Piuliță înfundată (tijă de reglare a cursei)
27. Șurub de blocare (tijă de reglare a cursei)

3. Pachetul de livrare (fig. 3)

- 1x mașină de despicat lemne
- 2x brațe de operare (4)
- 4x etrier de împingere (5)
- 2x roți de transport (8)
- 2x ștuț (9)
- 2x gheară de prindere (14)
- 1x axă de roată (A)

- 4x șaibă de adaos M10 (B)
- 2x splint (C)
- 2x capac de roată (D)
- 8x șuruburi cu cap hexagonal M8x50mm (E)
- 4x șuruburi cu cap hexagonal M10x25mm (F)
- 1x cheie imbus 5mm (G)
- 1x manual de exploatare

4. Utilizarea conformă cu destinația

Mașina de despicat lemne este concepută exclusiv pentru a despică lemnele de foc pe direcția fibrei.

Mașina trebuie utilizată numai conform destinației. Orice altă utilizare este considerată neconformă cu destinația. Pentru pagubele materiale și vătămările de orice fel rezultate pe cale de consecință răspunde utilizatorul/operatorul și nu producătorul.

Din utilizarea conformă cu destinația face parte și respectarea indicațiilor de securitate, precum și a manualului de montaj și a indicațiilor de operare din manualul de utilizare.

Persoanele care operează și întrețin mașina trebuie să fie familiarizate cu aceasta și informate cu privire la pericolele posibile.

Suplimentar trebuie respectate strict prescripțiile de prevenire a accidentelor în vigoare.

Țineți cont de celelalte regulamente generale din domeniul de medicină a muncii și tehnica securității.

Modificările la mașină exclud complet orice răspundere a producătorului pentru prejudiciile rezultate din situațiile respective.

- Mașina hidraulică de despicat lemne este potrivită numai pentru funcționarea în poziție verticală. Lemnele pot fi despicate numai în poziție verticală, pe direcția fibrei. Dimensiunea lemnului care urmează să fie despicat este:
 - Lungimea lemnului: 75 cm - 107 cm
 - Diametrul lemnului: 8 cm - 35 cm
- Nu despicăți niciodată lemnul pe orizontală sau pe altă direcție decât cea a fibrelor!
- Prescripțiile de securitate, de lucru și de întreținere curentă emise de producător, precum și dimensiunile indicate în Date tehnice trebuie să fie respectate.
- Prescripțiile respective de prevenire a accidentelor și alte regulile tehnice de securitate generale consacrate trebuie să fie luate în considerare.

- Întreținerea curentă sau repararea mașinii este permisă numai persoanelor experte care sunt familiarizate cu aceste activități și care sunt instruite asupra pericolelor posibile. Modificările din proprie inițiativă ale mașinii exclud orice răspundere a producătorului pentru prejudiciile rezultate din situațiile respective
- Folosirea mașinii este permisă numai cu accesoriile originale și sculele originale ale producătorului.
- Orice altă utilizare este considerată neconformă cu destinația. Pentru prejudicii rezultate din aceste situații, producătorul nu își asumă răspunderea; riscul este suportat exclusiv de utilizator.
- Păstrați zona de lucru curată și liberă de obstacole.
- Utilizați produsul numai pe o suprafață plană și fermă.
- Înainte de fiecare punere în funcțiune, verificați dacă mașina de despicat lemne funcționează corect.
- Folosiți produsul numai în zone situate la o altitudine de maxim 1000 m deasupra nivelului mării.
- Vă rugăm să aveți în vedere că aparatele noastre nu au fost construite având ca destinație utilizarea profesională sau industrială. Nu preluăm garanția dacă aparatul este utilizat în regim profesional sau industrial, precum și la activități la fel de solicitante.

5. Indicații generale de securitate

În aceste instrucțiuni de operare am marcat pasajele care se referă la securitatea dumneavoastră, cu acest simbol:

AVERTIZARE: Atunci când utilizați unelte electrice, respectați măsurile de siguranță de bază de mai jos pentru a reduce riscul de incendiu, electrocutare și vătămare corporală. Vă rugăm să citiți toate instrucțiunile înainte de a lucra cu această unealtă

- Țineți cont de toate indicațiile de securitate și de cele referitoare la pericole de la mașină.
- Păstrați toate indicațiile de securitate și cele referitoare la pericole de la mașină complete și în stare lizibilă.
- Este interzisă demontarea sau scoaterea din funcțiune a dispozitivelor de siguranță de la mașină.
- Verificați conductorul de racord la rețea. Nu utilizați conductori de legătură deteriorați.
- Înaintea punerii în funcțiune, verificați funcționarea corectă a operării cu două mâini.
- Personalul de operare trebuie să aibă minim 18 ani.
- Copiii nu au permisiunea de a lucra cu acest produs.

- Purtați mănuși de lucru, încălțăminte de protecție, ochelari de protecție și îmbrăcăminte de lucru (EIP) strâmtă atunci când lucrați.
- Lucrați cu precauție: Pericol de vătămare a degetelor și a mâinilor din cauza unei deospicare.
- Efectuați lucrări de reechipare, reglaj și curățare, precum și întreținere curentă și remediere a defecțiunilor numai cu motorul oprit. Scoateți fișa de rețea!
- Executarea lucrărilor de instalare, reparație și întreținere curentă la instalația electrică este permisă numai specialiștilor.
- Toate dispozitivele de protecție și de siguranță trebuie să fie montate imediat din nou după încheierea lucrărilor de reparație și de întreținere curentă.
- În caz de părăsire a locului de muncă, deconectați motorul.

Scoateți fișa de rețea!

Este strict interzisă îndepărtarea dispozitivului de protecție sau lucrul fără acesta.

- La despicare, pot apărea pericole, cum ar fi aruncarea de părți în exterior, blocarea mașinii de despicat lemne și strivirea, din cauza naturii lemnului (de exemplu, din cauza protuberanțelor, a secțiunilor de trunchi de formă neregulată etc.).
- În afară de operator, este interzis să stați în raza de lucru a mașinii. Nicio altă persoană sau animal nu poate fi prezentă pe o rază de 5 metri în jurul mașinii.
- Este interzisă deversarea uleiurilor uzate în mediu înconjurător. Uleiul trebuie eliminat în conformitate cu cerințele legale din țara în care are loc exploatarea.

⚠ Pericol de tăiere sau strivire a mâinilor:

- Nu atingeți niciodată zonele periculoase în timp ce pana este în mișcare.

⚠ Avertizare!

Nu îndepărtați niciodată cu mâna un buștean care s-a blocat pe pană.

⚠ Avertizare!

Deconectați fișa de rețea înainte de a efectua orice lucrare de întreținere.

Păstrați aceste instrucțiuni într-un loc sigur!

Indicații de securitate generale pentru scule electrice

⚠ AVERTIZARE! Citiți toate indicațiile de securitate, instrucțiunile, ilustrațiile și datele tehnice, cu care este prevăzută această sculă electrică. Deficiențele la respectarea următoarelor instrucțiuni pot provoca electrocutarea, incendiul și/sau vătămări grele.

Păstrați toate indicațiile de securitate și instrucțiunile pentru utilizarea viitoare.

Noțiunea „sculă electrică”, utilizată în indicațiile de securitate, face referire la sculele electrice acționate prin rețea (cu cablu de rețea) sau la sculele electrice acționate prin acumulatori (fără cablu de rețea).

Securitatea postului de lucru

- **Mentineți locul de muncă curat și bine iluminat.** Dezordinea și zonele de lucru neluminate pot cauza accidente.
- **Nu lucrați cu scula electrică în medii cu pericol de explozie în care se găsesc lichide, gaze sau pulberi inflamabile.** Sculele electrice produc scânteii care pot să aprindă pulberile sau vaporii.
- **Țineți la distanță copiii și alte persoane în timpul utilizării sculei electrice.** În cazul devierii puteți pierde controlul asupra sculei electrice.

Securitatea electrică

⚠ Atenție!

La folosirea sculelor electrice, se vor respecta următoarele măsuri principale de siguranță și protecție împotriva electrocutării, vătămării corporale și incendiului. Citiți toate aceste indicații înainte de utilizarea acestei scule electrice și păstrați indicațiile de securitate în siguranță.

- Evitați contactul corpului cu suprafețele legate la pământ, cum ar fi tuburi, sisteme de încălzire, mașini de gătit și frigider. Există un risc crescut de electrocutare dacă corpul vă este pământat.
- Păstrați aparatul ferit de ploaie sau de umezeală. Pătrunderea apei în aparatul electric duce la creșterea riscului de electrocutare.
- Nu folosiți în alte scopuri cablul pentru a transporta sau așeza aparatul sau pentru a scoate fișa din priză. Țineți cablul la depărtare de căldură, ulei, muchii ascuțite sau componentele mobile ale aparatului. Cablurile deteriorate sau încălcite cresc riscul de electrocutare.
- Dacă lucrați cu o sculă electrică în aer liber, utilizați numai cablul prelungitor care este adecvat și pentru zona exterioară. Utilizarea unui cablu prelungitor autorizat pentru utilizare în exterior reduce riscul de electrocutare.

Securitatea persoanelor

- **Fiți atenți la ceea ce faceți și lucrați rațional cu o sculă electrică.**

Nu utilizați scula electrică dacă sunteți obosit sau sub influența drogurilor, alcoolului sau medicamentelor. Un moment de neatenție la utilizarea sculei electrice poate provoca cele mai serioase vătămări.

- **Purtați întotdeauna echipament personal de protecție și ochelari de protecție.**

Purtarea echipamentului personal de protecție, precum masca împotriva prafului, încălțăminte de siguranță rezistentă la alunecare, casca de protecție sau căștile antifonice, în funcție de tipul și utilizarea sculei electrice diminuează riscul de vătămări.

- **Evitați o punere în funcțiune involuntară. Asigurați-vă că scula electrică este oprită înainte de a o conecta la alimentarea electrică, înainte de a o prelua sau căra.**

Dacă la cărarea sculei electrice aveți degetul pe comutator sau dacă conectați scula electrică în poziția pornit la alimentarea electrică, acest lucru poate cauza accidente.

- **Înlăturați sculele electrice sau cheia pentru șuruburi înainte de a cupla scula electrică.**

O unealtă sau cheie care se află în partea rotativă a sculei electrice poate cauza vătămări.

- **Evitați o poziție anormală a corpului.**

Asigurați-vă o poziție stabilă și mențineți în permanență echilibrul. Astfel puteți controla mai bine scula electrică în situații neașteptate.

- **Purtați îmbrăcăminte adecvată. Nu purtați îmbrăcăminte largă sau bijuterii. Mențineți la distanță părul, îmbrăcăminte și mânușile de componente mobile.** Îmbrăcăminte largă, bijuteriile sau părul lung pot fi prinse de piesele mobile.

- **Nu vă bazați pe o falsă siguranță și nu încălcați regulamentele de siguranță pentru scule electrice, chiar dacă sunteți familiarizat cu scula electrică după multiple utilizări.** Acționarea neglijentă poate conduce în interval de fracțiuni de secunde la vătămări grave.

Utilizarea și întreținerea sculelor electrice

- **Nu suprasolicitați scula electrică.**

Utilizați scula electrică adecvată pentru lucrul dumneavoastră. Cu scula electrică potrivită lucrați mai bine și mai sigur în domeniul de putere indicat.

- **Nu utilizați scule electrice cu comutator defect. O sculă electrică care nu mai poate fi pornită sau oprită este periculoasă și trebuie reparată.**

- **Scoateți fișa din priză înainte de a face orice reparații, de a schimba piesele sculei sau de a transporta scula electrică.**

Această măsură de precauție previne pornirea involuntară a sculei electrice.

- **Păstrați sculele electrice neutilizate în afara zonei de acțiune a copiilor.**

Nu permiteți utilizarea sculei electrice de nicio persoană care nu este familiarizată cu acesta sau care nu a citit aceste instrucțiuni. Sculele electrice sunt periculoase dacă sunt utilizate de către persoane neexperimentate.

- **Întrețineți sculele electrice și unealta de lucru cu atenție.**

Controlați dacă componentele mobile funcționează ireproșabil și dacă nu prind, dacă piesele sunt rupte sau deteriorate, dacă funcționarea sculei electrice este afectată. Dispuneți repararea pieselor deteriorate înainte de utilizarea sculei electrice. Multe accidente sunt cauzate de sculele electrice prost întreținute.

- **Mențineți sculele de tăiere ascuțite și curate. Sculele de tăiere îngrijite cu atenție și având mușchii de tăiere ascuțiți se înțepenesc mai puțin și sunt ușor de dirijat.**

- **Utilizați scula electrică, accesoriile, sculele de lucru etc. corespunzător acestor instrucțiuni.**

Totodată luați în considerare condițiile de lucru și activitatea de executat. Utilizarea de scule electrice pentru alte aplicații decât cele prevăzute poate să conducă la situații periculoase.

- **Păstrați mânerul și suprafețele mânerului uscate, curate, fără urme de ulei și unsoare.** Mânerul și suprafețele mânerului alunecoase nu permit o operare sigură și controlul sculei electrice în situații neprevăzute.

Service

- **Dispuneți repararea sculei dumneavoastră electrice numai de către personal de specialitate calificat și numai cu piese de schimb originale.** Astfel vă asigurați că este păstrată siguranța sculei electrice.

6. Indicații de securitate suplimentare

- Mașina de despicat lemne trebuie să fie operată numai de o singură persoană.
- Nu despicăți niciodată bușteni, care au cuie, sârmă sau alte obiecte.

- Lemnele deja despicate și așchiile de lemn creează o **zonă de lucru periculoasă**. Există pericolul de împiedicare, alunecare sau cădere. Mențineți întotdeauna ordine în zona dumneavoastră de lucru.
- Nu puneți niciodată mâinile pe părțile în mișcare ale mașinii atunci când aceasta este pornită.
- Se despică numai lemnul cu o lungime maximă de 107 cm.

⚠ Avertizare! Această sculă electrică generează pe parcursul funcționării un câmp electromagnetic. Acest câmp poate în anumite împrejurări să influențeze negativ implanturile medicale active sau pasive. Pentru a micșora pericolul unor vătămări grave sau mortale, recomandăm persoanelor cu implanturi medicale să consulte medicul și producătorul implantului medical înainte de a folosi scula electrică.

Riscuri reziduale

Mașina este construită după standarde tehnice de actualitate și reguli tehnice de securitate recunoscute. Cu toate acestea, în timpul lucrului pot apărea riscuri reziduale.

- Pericol de vătămare pentru degete și mâini la scula de despicare în caz de ghidare sau suport de așezare impropriu a lemnului.
- Vătămări în caz de aruncare a pieselor de lucru în caz de susținere sau ghidare improprie.
- Pericol pentru sănătate datorită curentului în caz de utilizare a unor cabluri electrice de racord necorespunzătoare.
- Opriti aparatul și deconectați fișa de rețea înainte de a efectua orice lucrări de reglaj sau întreținere.
- Totodată, există riscuri reziduale care nu sunt evidente, chiar dacă se întreprind toate măsurile preventive.
- Riscurile reziduale pot fi minimizate dacă „indicațiile de securitate” și „utilizarea conformă cu destinația”, precum și manualul de utilizare sunt respectate în totalitate.
- Evitați punerea în funcțiune accidentală a mașinii: la introducerea fișei în priză este interzisă apăsarea butonului de funcționare. Utilizați unealta care este recomandată în acest manual de utilizare.
- Astfel veți obține performanțe optime a mașinii dumneavoastră.
- Când mașina este în funcțiune, țineți mâinile la distanță de zona de lucru.

7. Date tehnice

Compact 8t

Cote L/I/H mm	850/900/990	
Înălțimea mesei pivotante mm	390	
Înălțime de lucru mm	920	
Lungimea lemnului min./ max. cm	75 / 107	
Diametrul lemnului min./ max. cm	8/35	
Forța de despicare max. t*	7,95	
	400 V	230 V
Viteza de avans cm/s	5,5	3,2
Viteza de întoarcere cm/s	17	16
Cantitatea de ulei ml	4800	
Masa kg	126	125

Sistem de acționare

Racordul la rețeaua electrică 400V 3N~/50Hz 230V 1~/50Hz	400/50	230/50
Puterea consumată P1 W	3500	3150
Puterea debitată P2 W	2500	2300
Regim de funcționare	S6 40% **	
Turația motorului rot/min	2800	
Protecția motorului	Da	
Schimbător de faze	la 400V	

Ne rezervăm dreptul asupra modificărilor tehnice!

* Forța de despicare maximă care poate fi atinsă este dependentă de rezistența materialului de despicat și poate prezenta diferențe din cauza mărimilor de influență variabile în instalația hidraulică.

** Regimul de funcționare S6 40%, funcționare periodică neîntreruptă cu sarcină intermitentă. Regimul de funcționare se compune dintr-un timp de pornire, un timp cu solicitare constantă și dintr-un timp de mers în gol. Durata ciclului de operație este de 10 min, durata de conectare relativă este 40% din durata ciclului de operație.

Zgomot

Valorile nivelului de zgomot au fost determinate conform EN 62841.

Nivelul presiunii acustice L_{pA}	77,8 dB
Incertitudinea K_{pA}	3 dB
Nivelul puterii acustice L_{WA}	93,6 dB
Incertitudinea K_{WA}	3 dB

Influența zgomotului poate provoca pierderea auzului. Valorile indicate ale emisiilor de zgomot trebuie să fi fost măsurate conform unui procedeu de verificare standardizat și pot fi utilizate pentru compararea unei scule electrice cu alta.

Valorile indicate ale emisiilor de zgomot pot fi utilizate de asemenea și pentru o estimare a solicitării.

Avertizare:

- Emisiile de zgomot pot diferi de valorile indicate în timpul utilizării efective a sculei electrice, în funcție de tipul și modul în care scula electrică este utilizată, în special, ce tip de piesă de lucru este prelucrată.
- Încercați să mențineți solicitarea cât mai redusă posibil. Măsurile exemplificative: pentru limitarea timpului de lucru. Totodată, se vor lua în considerare componentele ciclului de exploatare (de ex. timpii în care scula electrică este deconectată și în care este conectată, însă funcționează fără sarcină).

8. Dezambalarea

- Deschideți ambalajul și scoateți cu precauție aparatul.
- Înlăturați materialul de ambalat, precum și siguranțele de ambalare și de transport (dacă există).
- Verificați dacă pachetul de livrare este complet.
- Verificați dacă aparatul și accesoriile prezintă deteriorări de la transport. În caz de reclamații trebuie contactată imediat firma de transport. Reclamațiile ulterioare nu sunt admise.
- Dacă este posibil, păstrați ambalajul până la expirarea perioadei de garanție.
- Înainte de exploatare, familiarizați-vă cu produsul prin intermediul manualului de utilizare.
- În cazul accesoriilor, precum și a pieselor de uzură și de schimb, utilizați numai piese originale. Piesele de schimb se găsesc la reprezentantul comercial.
- În caz de comenzi, indicați numărul articolului, precum și tipul și anul fabricației produsului.

⚠ AVERTIZARE!

Pericol de înghițire și sufocare!

Materialul de ambalare, siguranțele de ambalare și de transport nu sunt jucării pentru copii. Sacii din plastic, foliile și piesele mici pot fi înghițite și pot cauza sufocarea.

- Țineți la distanță de copii materialul de ambalare, siguranțele de ambalare și de transport.

9. Structura

Din motive tehnice specifice pentru ambalare, mașina dumneavoastră de despicat lemne nu este montată complet.

Indicație:

Pe baza masei ridicate a produsului recomandăm montajul împreună cu cel puțin o a doua persoană.

Pentru montaj aveți nevoie de:

- 2x cheie tip furcă / cheie tubulară SW 13mm
- 1x cheie tip furcă / cheie tubulară SW 16mm
- 1x cheie înbus 8mm
- Unsoare sau ulei pulverizat

Materialul de montare nu este inclus în pachetul de livrare.

9.1 Montarea roților de transport (8) (Fig. 4, 4a)

1. Împingeți axa de roată (A) prin orificiile de la capătul inferior din spate al mașinii de despicat lemne.
2. Montați o șaibă de adaos (B) pe ambele părți.
3. Ghidați roata de transport (8) pe axa de roată (A). Apoi fixați-le cu câte o șaibă de adaos (B) și un șplint (C). Îndoiiți ușor șplintul (C).
4. Apoi montați capacele de roată (D) pe ambele părți.

9.2 Montarea brațelor de operare (4) (Fig. 5, 5a)

Indicație: Brațele de operare (4) sunt marcate L (stânga) și R (dreapta).

1. Extrageți fișa cu arc (21) și înlăturați bolțul de susținere (19).
2. Aplicați o peliculă subțire de unsoare sau ulei pulverizat pe punctele de sprijin superioare și inferioare (4a) ale brațelor de operare (4).
3. Atașați brațul de operare (4). În același timp, ghidați întrerupătorul basculant (20) prin canelura pârghiei de acționare (12).
4. Fixați brațele de acționare (4) cu ajutorul șurubului de fixare (19) prin alinierea găurilor și prinderea bolțului de susținere (19).

- Acum fixați bolțul de susținere (19) cu o fișă cu arc (21).
- Repetăți procesul pe partea opusă.

9.3 Montați ghearele de prindere (14) (Fig. 6, 6a)

- Pentru a monta ghearele de prindere (14), trebuie mai întâi să demontați piulița de siguranță superioară a șurubului cu cap rotund cu ajutorul unei chei tip furcă/chei tubulare SW 13 mm. Pentru aceasta, țineți cu un deget șurubul cu cap rotund prin orificiul (14a), astfel încât să nu cadă în tub.
- Așezați gheara de prindere (14) pe șurubul superior cu cap rotund și rotiți piulița de siguranță de două ture (nu strângeți).
- Repetăți procedura cu șurubul inferior cu cap rotund.
- Strângeți piulițele de siguranță cu o cheie tip furcă/cheie tubulară SW 13 mm.
- Dacă este necesar, reglați șuruburile de oprire (22) cu o cheie inbus de 8 mm pe ambele părți, astfel încât ghearele de prindere (14) să nu atingă pana de despicat (2).

9.4 Montarea suportul de protecție (5) (Fig. 7)

- Glisați suportul de protecție (5) în suportul (5a).
- Introduceți șuruburile cu cap hexagonal M8x50mm (E) cu o șaibă de adaos prin orificii.
- Fixați șuruburile cu cap hexagonal M8x50mm (E) cu câte o șaibă de adaos și o piuliță de siguranță. Folosiți două chei tip furcă/chei tubulare SW 13 mm.
- Montați toate celelalte trei suporturi de protecție (5) în același mod.

9.5 Montarea ștuțului (9) (Fig. 8)

- Luați ștuțul (9) și fixați-l pe placa de bază (10) pe ambele părți cu șuruburile hexagonale M10x25mm (F) și câte o șaibă de adaos. Folosiți o cheie tip furcă/cheie tubulară SW 16 mm.

10. Înainte de punerea în funcțiune

⚠ Atenție!

Este esențial să asamblați complet produsul înainte de punerea în funcțiune!

⚠ Atenție!

Înainte de executarea lucrărilor de reglaj sau de întreținere curentă, scoateți fișa de rețea!

⚠ AVERTIZARE!

Pericol pentru sănătate!

Inhalarea vaporilor de ulei și a gazelor evacuate poate provoca daune grave pentru sănătate, pierderea cunoștinței și, în cazuri extreme, moartea.

- Nu inhalați vaporii de ulei și gazele evacuate.
- Utilizați aparatul numai în aer liber.

INDICAȚIE!

Deteriorarea produsului

Dacă produsul este utilizat fără sau cu prea puțin ulei hidraulic, acest lucru poate duce la deteriorarea pompei hidraulice.

INDICAȚIE!

Daune aduse mediului!

Uleiul scurs poate polua permanent mediul înconjurător. Lichidul este foarte toxic și poate duce rapid la poluarea apei.

- Umpleți / goliți uleiul numai pe suprafețe plane și asfaltate.
- Folosiți un ștuț de umplere sau o pânie.
- Colectați uleiul scurs într-un recipient adecvat.
- Ștergeți imediat cu grijă uleiul vărsat și aruncați lăveta în conformitate cu reglementările locale.
- Eliminați uleiul în conformitate cu reglementările locale.

Verificați înainte de fiecare folosire:

- dacă există puncte defecte pe cablurile de racordare (fisuri, tăieturi și similare),
- aparatul pentru posibile deteriorări,
- dacă toate șuruburile sunt strânse ferm,
- dacă echipamentul hidraulic prezintă puncte de pierderi,
- nivelul de ulei,
- dispozitivele de siguranță și
- comutatorul de pornire/oprire.

Condiții de mediu

Aparatul trebuie să funcționeze în următoarele condiții de mediu:

	Minim	Maxim	Recomandat
Temperatura	5 °C	40 °C	16 °C
Umiditatea		95 %	70 %

Atunci când se lucrează la temperaturi sub 5°C, aparatul trebuie să funcționeze în mers în gol aproximativ 15 minute pentru a permite uleiului hidraulic să se încălzească.

Motoarele de curent alternativ de 230V trebuie să aibă o temperatură între 5°C – 10°C la pornire la temperaturi exterioare scăzute, deoarece curentul de pornire crește la temperaturi scăzute și automatul de siguranță se poate declanșa.

- Racordul la rețeaua electrică este asigurat cu 16A cu declanșare întârziată.
- „Întrerupătorul de circuit FI” trebuie să fie asigurat cu o siguranță de 30mA.

Unealtă necesară:

- Unsoare sau ulei pulverizat
- Nu este inclus în pachetul de livrare.

10.1 Amplasarea mașinii de despicat lemne

⚠ Atenție!

Pericol de vătămare din cauza basculării mașinii de despicat lemne. O mașină de despicat lemne basculată poate conduce la vătămări periculoase.

Pregătiți locul de muncă unde urmează să fie amplasat aparatul.

- Creați loc suficient, pentru a permite un lucru în siguranță și fără defecțiuni.
- Aparatul este conceput pentru funcționare pe suprafețe plane și trebuie să fie instalat pe o suprafață plană, rigidă și care prezintă stabilitate.

10.2 Verificarea nivelului de ulei (Fig. 1, 9)

⚠ Atenție!

Asigurați-vă că verificați nivelul de ulei înainte de punerea în funcțiune.

Instalația hidraulică este un sistem închis cu rezervor de ulei, pompă de ulei și supapă de comandă. În momentul livrării, în sistem există deja ulei. Verificați periodic nivelul de ulei înainte de fiecare punere în funcțiune. Un nivel prea scăzut de ulei poate deteriora pompa de ulei, completați cu ulei dacă este necesar.

Indicație

Coloana de despicat (1) trebuie să fie retractată înainte de verificare, aparatul trebuie să fie poziționat plan.

1. Deșurubați șurubul aerisitor (23).
2. Ștergeți joja de ulei (24) cu o cârpă curată, fără scame.
3. Înșurubați șurubul aerisitor (23) înapoi până la opritor în ștuțul de umplere.
4. Deșurubați șurubul aerisitor (23) și citiți nivelul de ulei în poziție orizontală. Nivelul de ulei trebuie să fie între minim și maxim la joja de ulei (24).

5. Dacă nivelul uleiului este prea scăzut, procedați așa cum este descris în paragraful 12.6.
6. Apoi înșurubați la loc șurubul aerisitor (23).

10.3 Aerisirea rezervorului de ulei hidraulic (6) (Fig. 9)

⚠ Atenție!

Aerisiți rezervorul de ulei hidraulic înainte de a folosi mașina de despicat lemne.

Indicație

Dacă rezervorul de ulei hidraulic (6) nu este ventilat, aerul reținut va deteriora garniturile și, prin urmare, mașina de despicat lemne!

1. Înainte de începerea lucrului, șurubul aerisitor (23) trebuie slăbit cu două ture pentru a asigura circulația aerului în rezervorul de ulei hidraulic (6).
2. Țineți șurubul aerisitor (23) slăbit în timpul funcționării.
3. Înainte de a muta mașina de despicat lemne, închideți din nou șurubul aerisitor (23), în caz contrar se poate scurge ulei.

⚠ Atenție!

- Atunci când se lucrează la temperaturi sub 5°C, aparatul trebuie să funcționeze în mers în gol aproximativ 15 minute pentru a permite uleiului hidraulic să se încălzească.
- Înainte de fiecare transport al aparatului, este esențial ca șurubul aerisitor să fie înșurubat bine pentru a preveni scurgerile de ulei.

Verificarea funcționării

Înainte de fiecare utilizare, trebuie să se efectueze o verificare a funcționării.

Acțiune	Rezultat
Apăsați ambele pârghii de acționare (12) în jos.	Pana de despicat (2) se deplasează în jos.
Eliberați câte o pârghie de acționare (12) pe rând.	Pana de despicat (2) rămâne în poziția selectată.
Eliberați ambele pârghii de acționare (12).	Pana de despicat (2) se deplasează înapoi în poziția superioară.

10.4 Ungeți coloana de despicat (1) (Fig. 1)

⚠ Atenție!

Coloana de despicat nu trebuie să funcționeze uscat.

Ungeți generos coloana de despicat (1) a mașinii de despicat lemne înainte de punerea în funcțiune. Acest proces trebuie să fie repetat la fiecare 5 ore de funcționare.

1. Coloana de despicat (1) trebuie să se afle în poziția superioară.
2. Aplicați o peliculă generoasă de unsoare sau de ulei pulverizat pe coloana de despicat (1).

10.5 Conectarea și deconectarea (Fig. 10, 11)

Indicație:

Înainte de fiecare utilizare, verificați funcționarea comutatorului de pornire/oprire, pornindu-l și oprindu-l din nou o dată.

1. Conectați conexiunea de alimentare (16) la o priză de rețea.
2. Pentru pornire, apăsați butonul verde al comutatorului de pornire/oprire (17), aparatul pornește.
3. Pentru oprire, apăsați butonul roșu de pe comutatorul de pornire/oprire (17), aparatul se oprește.
4. Deconectați conexiunea de alimentare (16) de la priza de rețea atunci când doriți să terminați lucrul.

10.6 Verificarea direcției de rotație a motorului (18) (Fig. 1, 11)

⚠ Atenție!

Motoarele trifazate trebuie să fie verificate în ceea ce privește sensul de rotație atunci când sunt nou conectate sau la schimbarea locului de amplasare; dacă este necesar, sensul de rotație trebuie schimbat cu ajutorul invertorului de fază.

1. Porniți mașina de despicat lemne așa cum este descris în paragraful 10.5.
2. Dacă este setată direcția de rulare corectă, coloana de despicat (1) se deplasează automat în sus.
3. Dacă coloana de despicat (1) nu se mișcă, opriți imediat aparatul.
4. Schimbați sensul de rotație al invertorului de fază cu o șurubelniță (nu este inclusă în pachetul de livrare) în conexiunea de alimentare (16).

⚠ Atenție!

Nu puneți niciodată în funcțiune motorul în sensul greșit de rotație! Acest lucru va duce în mod inevitabil la distrugerea sistemului hidraulic și nu se poate pretinde nicio garanție pentru acest lucru.

11. Operarea

Unealtă necesară:

- Cheie imbus de 5 mm (G)

11.1 Despicarea materialului de despicat

⚠ AVERTIZARE!

Pericol de vătămare!

Lemnul uscat și depozitat poate să sară în mod exploziv în timpul procedurii de despicare și să rănească operatorul.

În timpul procedurii de despicare, retragerea penei hidraulice de despicat poate provoca striviri sau secționări ale unor părți ale corpului.

Piesele de lemn produse în timpul unei operațiuni de despicare pot cădea.

- Purtați îmbrăcăminte de protecție adecvată.

Asigurați-vă că lemnul care urmează să fie despicat nu conține cuie sau corpuri străine. Capetele materialului de despicat trebuie să fie tăiate drept. Ramurile trebuie să fie tăiate în mănunchi.

Bucățile de lemn tăiate în unghi pot aluneca în timpul procedurii de despicare. Despicați numai lemne retezate drept.

11.1.1 Reglați tija de reglare a cursei (15) (Fig. 12)

1. Deplasați pana de despicat (2) în poziția dorită cu ajutorul pârghiilor de acționare (12).
2. Eliberați o pârghie de acționare (12).
3. Opriți motorul (18) (a se vedea paragraful 10.5).
4. Acum eliberați a doua manetă de acționare (12).
5. Slăbiți șurubul de blocare (tija de reglare a cursei) (27) cu cheia imbus de 5mm (G) inclusă.
6. Ghidați tija de reglare a cursei (15) cu piulița înfundată (tija de reglare a cursei) (26) în sus până când tija de reglare a cursei (15) se oprește în opritor.
7. Strângeți șurubul de blocare (tija de reglare a cursei) (27) cu cheia imbus de 5mm (G) inclusă.
8. Acționați o pârghie de acționare (12). Acest lucru asigură faptul că pana de despicat (2) nu se deplasează necontrolat în sus atunci când motorul (18) este pornit.
9. Porniți motorul (18) (a se vedea paragraful 10.5).
10. Acționați **ambele** pârgii de acționare (12) pentru a deplasa pana de despicat (2) în jos.
11. Acum eliberați ambele pârgii de acționare (12) și verificați poziția superioară a penei de despicat (2).

11.2 Despicarea lemnului lung (Fig. 1, 14)

1. Rabatați masa pivotantă (11) într-o parte cu piciorul.
2. Așezați materialul de despicat drept pe placa de bază (10).
3. Țineți materialul de despicat cu cele două gheare de prindere (14) de pe brațele de operare (4). Asigurați-vă că materialul de despicat este așezat central față de pană de despicat (2).
4. Apăsăți simultan în jos ambele pârghii de acționare (12).
5. Deplasați brațele de operare (4) la aproximativ 2 cm de materialul de despicat imediat ce pana de despicat (2) pătrunde. Astfel se evită deteriorarea ghearelor de prindere (14).
6. Deplasați pana de despicat (2) în jos până când materialul de despicat este despicat.
7. În cazul în care materialul de despicat nu a fost complet despicat în timpul primei curse de despicat, procedați așa cum este descris în paragraful 11.3.

11.3 Îndepărtarea materialului de despicat blocat (fig. 1, 13)

Indicație:

Despicati lemnul blocat cu ajutorul mesei pivotante, loviți-l împotriva direcției de despicare sau scoateți-l prin deplasarea în sus a penei de despicat.

⚠ ATENȚIE!

Pericol de vătămare!

Masa pivotantă trebuie să se prindă în cârligul de blocare!

⚠ ATENȚIE!

Pericol de vătămare!

Există riscul ca materialul de despicat cu noduri să se blocheze în timpul procedurii de despicare. Vă rugăm să rețineți că lemnul este supus unei tensiuni mari atunci când este îndepărtat, iar părți ale corpului pot fi zdrobite în crăpătura despicată.

- Nu introduceți mâna în mașina de despicat lemne în funcțiune.
 - Nu introduceți niciun obiect în mașina de despicat lemne în funcțiune (de exemplu, un ciocan sau similar).
1. În cazul în care materialul nu este complet despicat în timpul primei curse de despicare, deplasați cu grijă pana de despicat (2) cu materialul care urmează să fie despicat în poziția superioară cu ajutorul celor două pârghii de operare (12).

2. Rabatați masa pivotantă (11) cu piciorul, până când se prinde cârligul de blocare (7).
3. Efectuați acum o a doua lovitură de despicare până când materialul de despicat este complet despicat.
4. Îndepărtați materialul de despicat și rabatați masa pivotantă (11) cu piciorul.

11.4 Protecție la repornire în cazul unei întreruperi a alimentării (eliberare de tensiune zero)

În cazul unei întreruperi de curent, al scoaterii involuntare a fișei sau al unei siguranțe defecte, aparatul se deconectează automat.

Pentru a porni din nou, procedați așa cum este descris în paragraful 10.5.

11.5 Sfârșitul lucrărilor (Fig. 1, 9)

1. Mutați coloana de despicat (1) în poziția inferioară.
2. Eliberați o pârghie de acționare (12).
3. Oprii motorul (18) (a se vedea paragraful 10.4) și deconectați fișa de rețea.
4. Rabatați masa pivotantă (11) cu piciorul, până când se prinde cârligul de blocare (7).
5. Închideți șurubul aerisitor (23).
6. Protejați aparatul de umiditate!
7. Respectați indicațiile de întreținere curentă.

12. Întreținerea curentă și reparația

⚠ AVERTIZARE!

Pericol de vătămare!

Aparatul poate porni pe neașteptate, ceea ce poate duce la vătămări.

- Oprii motorul înainte de a efectua orice lucrare de întreținere curentă.
- Deconectați fișa de rețea înainte de a efectua orice lucrare de întreținere curentă.

⚠ AVERTIZARE!

Pericol pentru sănătate!

Inhalarea vaporilor de ulei poate provoca daune grave pentru sănătate, pierderea conștiinței și, în cazuri extreme, moartea.

- Nu inhalați vaporii de ulei.
- Utilizați aparatul numai în aer liber.

INDICAȚIE

Deteriorarea produsului

Dacă produsul este utilizat fără sau cu prea puțin ulei hidraulic, acest lucru poate duce la deteriorarea pompei hidraulice.

INDICAȚIE!

Daune aduse mediului!

Uleiul scurs poate polua permanent mediul înconjurător.

Lichidul este foarte toxic și poate duce rapid la poluarea apei.

- Umpleți / goliți uleiul numai pe suprafețe plane și asfaltate.
- Folosiți un ștuț de umplere sau o pâlnie.
- Colectați uleiul scurs într-un recipient adecvat.
- Ștergeți imediat cu grijă uleiul vărsat și aruncați la vesta în conformitate cu reglementările locale.
- Eliminați uleiul în conformitate cu reglementările locale.

Toate dispozitivele de protecție și de siguranță trebuie să fie montate imediat din nou după încheierea lucrărilor de reparație și de întreținere curentă.

Vă recomandăm:

Curățați bine aparatul cu o cârpă umedă și puțin săpun de lubrifiere după fiecare utilizare. Nu folosiți agenți de curățare sau solvenți; aceștia ar putea ataca părțile din plastic ale aparatului. Asigurați-vă că nu poate intra apă în interiorul aparatului.

Unealtă necesară:

- 1x cheie tip furcă / cheie tubulară SW 24mm
- Pâlnie
- Recipient de colectare
- Pile / polizor unghiular

Nu este inclus în pachetul de livrare.

12.1 Pană de despicat (2) (Fig. 1)

1. Pana de despicat (2) este o piesă de uzură care trebuie reînlocuită cu o pilă sau cu un polizor unghiular sau înlocuită cu o nouă pană de despicat (2), dacă este necesar.

12.2 Brațe de operare (4) și pârghie de acționare (12) (Fig. 1)

1. Dispozitivul combinat de susținere și de comandă trebuie să-și păstreze funcționarea mecanică ușoară. Lubrifiați ocazional cu câteva picături de ulei.

12.3 Coloană de despicat (1) (Fig. 1)

1. Păstrați coloana de despicat (1) curată. Îndepărtați murdăria, așchiile de lemn, scoarța etc.
2. Lubrifiați coloana de despicat (1) cu ulei pulverizat sau unsoare.

12.4 Verificați regulat nivelul de ulei!

Un nivel prea scăzut de ulei deteriorează pompa de ulei! (a se vedea 10.2).

1. Verificați periodic dacă există scurgeri la racordurile hidraulice și la îmbinările filetate și, dacă este necesar, strângeți-le din nou.

12.5 Completarea uleiului hidraulic (Fig. 1, 9)

Recomandăm uleiuri din seria HLP 32.

Indicație:

Coloana de despicat trebuie să fie retractată înainte de verificare, aparatul trebuie să fie poziționat plan.

1. Deșurubați șurubul aerisitor (23).
2. Umpleți cu ulei hidraulic cu ajutorul unei pâlnii adecvate. Atenție la cantitatea maximă de umplere de 4800 ml. Umpleți cu grijă uleiul până la marginea inferioară a ștuț de umplere.
3. Ștergeți joja de ulei (24) cu o cârpă curată, fără scame.
4. Înșurubați șurubul aerisitor (23) înapoi până la opritor în ștuțul de umplere.
5. Deșurubați șurubul aerisitor (23) și citiți nivelul de ulei în poziție orizontală. Nivelul de ulei trebuie să fie între minim și maxim la joja de ulei (24).
6. Dacă nivelul de ulei este prea scăzut, repetați procesul.
7. Apoi înșurubați la loc șurubul aerisitor (23).

12.6 Schimbarea uleiului hidraulic (Fig. 1, 9)

Schimbați uleiul hidraulic după 50 de ore de funcționare. Ulterior, la fiecare 500 de ore.

Indicație

Schimbarea uleiului hidraulic trebuie efectuată cu motorul la temperatura de funcționare.

Indicație

Coloana de despicat (1) trebuie să fie retrasă înainte de schimbarea uleiului, iar aparatul trebuie să stea la nivel.

1. Pregătiți un recipient de colectare adecvat de cel puțin 7 litri.
2. Deșurubați șurubul aerisitor (23).
3. Scoateți bușonul de golire a uleiului (25) cu o cheie deschisă SW 24 mm, pentru a permite scurgerea uleiului.
4. Înșurubați la loc dopul de golire a uleiului (25).
5. Umpleți cu ulei hidraulic nou (aprox. 4800 ml).
6. Înșurubați la loc șurubul aerisitor (23).
7. Verificați nivelul de ulei, așa cum este descris în paragraful 10.2.

8. Eliminați ca deșeu uleiul vechi în conformitate cu prescripțiile la centrul local de colectare a uleiului vechi.

Intervalele de timp indicate aici se referă la condiții de folosire normale; dacă aparatul este expus așadar unei sarcini de solicitare ridicate, acești timpi se diminuează în mod corespunzător.

Informații cu privire la service

Trebuie menționat faptul că, în cazul acestui produs, următoarele piese sunt supuse uzurii în conformitate cu utilizarea prevăzută sau uzurii naturale, respectiv că următoarele componente sunt necesare drept consumabile. Piese de uzură*: Pană de despicat, ulei hidraulic și ghidaje pentru pana de despicat/canelură de despicat * nu este inclus în mod obligatoriu în pachetul de livrare!

Puteți obține piese de schimb și accesorii de la centrul nostru de service. În acest scop scanați codul QR de pe pagina de titlu.

13. Depozitare

Indicație

Mutați coloana de despicat în poziția inferioară (a se vedea paragraful 11.5).

Depozitați aparatul și accesoriile sale într-un loc întunecat, uscat și ferit de îngheț, inaccesibil copiilor. Temperatura optimă de depozitare se situează între 5 și 30 °C. Păstrați unealta electrică în ambalajul original. Acoveriți scula electrică pentru a o proteja de praf sau umiditate. Păstrați manualul de utilizare la scula electrică.

14. Transport

⚠ Atenție!

Deconectați fișa de rețea înainte de transport.

⚠ Atenție!

Nu transportați aparatul culcat!

Indicație

Mutați coloana de despicat în poziția inferioară (a se vedea paragraful 11.5).

14.1 Transport cu ajutorul mânerului de transport (3) (Fig. 15)

Pentru un transport ușor, mașina de despicat lemne este echipată cu două roți de transport (8) și un mâner de transport (3).

1. Pentru a transporta aparatul, prindeți mânerul de transport (3) cu o mână și basculați ușor mașina de despicat lemne cu piciorul.
2. Mașina de despicat lemne se înclină pe roțile de transport (8) și poate fi astfel deplasată.

14.2 Transportul cu macaraua (Fig. 16)

⚠ Atenție!

Nu ridicați niciodată de pana de despicat (2)!

1. Atașați curelele de transport (neincluse în pachetul de livrare) pe ambele părți la suportul superior (5a) al suportului de protecție (5).
2. Ridicați aparatul cu atenție.

15. Bransamentul electric

Motorul electric instalat este racordat pregătit de funcționare. Racordul corespunde dispozițiilor în vigoare ale asociațiilor profesionale și din normele DIN.

Racordul la rețeaua electrică pus la dispoziție de client, precum și cablul prelungitor utilizat, trebuie să corespundă acestor prescripții.

Folosiți un dispozitiv de protecție personală portabil (PRCD), dacă rețeaua de alimentare nu furnizează un dispozitiv de protecție pentru curenți vagabonzi (RCD) cu un curent rezidual nominal de max. 30mA.

Racordul la rețeaua electrică este asigurat cu 16A cu declanșare întârziată.

Conductori de legătură electrici deteriorați

La conductorii de legătură electrici apar în mod frecvent deteriorări ale izolației.

Cauzele pentru aceasta pot fi:

- Puncte de presiune, când conductorii de legătură trec prin ferestre sau fante de uși.
- Puncte de frângere, din cauza fixării sau ghidării improprie a conductorului de legătură.
- Puncte de tăiere cauzate de trecerea cu vehicule peste conductorii de legătură.
- Deteriorări ale izolației cauzate de smulgerea din priza de perete.
- Fisuri cauzate de învechirea izolației.

Utilizarea conductorilor de legătură electrici care prezintă asemenea deteriorări nu este permisă, ei prezentând pericol de moarte din cauza deteriorării izolației.

Verificați regulat la conductorii de legătură electrici dacă prezintă deteriorări. Aveți în vedere ca, la verificare, conductorul de legătură să nu stea suspendat de rețeaua electrică.

Conductorii de legătură electrici trebuie să corespundă dispozițiilor în vigoare ale asociațiilor profesionale și din normele DIN. Utilizați numai conductori de legătură cu identificatorul H07RN-F.

Este prescris ca notația tipului să fie imprimată pe cablul de conexiune.

- Produsul îndeplinește cerințele EN 61000-3-11 și este supus unor condiții speciale de conectare. Cu alte cuvinte, nu este permisă o utilizare în puncte de racordare cu selectare liberă.
- Produsul poate provoca fluctuații temporare de tensiune în cazul unor condiții defavorabile în rețea.
- Produsul este prevăzut exclusiv pentru a fi utilizat la puncte de racordare care
 - a) nu depășesc impedanța maximă admisă a rețelei „Z” ($Z_{\max} = 0,354 \Omega (230 V) / 0,330 \Omega (400 V)$) sau
 - b) aveți o solicitabilitate cu curent permanent a rețelei de cel puțin 100 A per fază.
- Ca utilizator trebuie să vă asigurați, dacă este necesar după consultarea furnizorului de energie electrică, că punctul de racordare în care doriți să exploatați produsul îndeplinește una din cele două cerințe a) sau b).

Motor trifazat 400 V 3~ / 50 Hz

Tensiune de rețea 400 V 3N~ / 50 Hz

Racordul la rețeaua electrică și cablul de prelungire trebuie să fie cu 5 nuclee = 3~ + N + PE.

- Cablurile de prelungire trebuie să aibă o secțiune transversală minimă de 1,5 mm² ($\leq 25m$).
- Cablurile de prelungire trebuie să aibă o secțiune transversală minimă de 2,5 mm² ($> 25m$).

Motor de curent alternativ 230V / 50Hz

Tensiune de rețea 230V / 50Hz

- Cablurile de prelungire trebuie să aibă o secțiune transversală minimă de 1,5 mm² ($\leq 25m$).
- Cablurile de prelungire trebuie să aibă o secțiune transversală minimă de 2,5 mm² ($> 25m$).

Racordurile și reparațiile la echipamentul electric pot fi efectuate numai de către un electrician calificat.

În cazul solicitărilor de informații vă rugăm să indicați următoarele date:

- Tipul de curent al motorului
- Datele de pe plăcuța de fabricație a mașinii
- Datele de pe plăcuța de fabricație a motorului

16. Eliminarea ca deșeu și revalorificarea

Indicații referitoare la ambalaj



Materialele de ambalare sunt reciclabile. Vă rugăm să eliminați ambalajele ca deșeu, în mod ecologic.

Indicații referitoare la Legea privind echipamentele electrice și electronice (ElektroG)



Echipamentele uzate electrice și electronice nu reprezintă gunoi menajer și trebuie colectate separat, respectiv eliminate ca deșeu!

- Bateriile sau acumulatorii uzați care nu sunt încorporați în aparatul uzat trebuie îndepărtați fără a fi distruși înaintea de predarea acestora! Eliminarea ca deșeu a acestora este reglementată de Legea privind bateriile.
- Deținătorii, respectiv utilizatorii echipamentelor electrice și electronice sunt obligați prin lege să le returneze după folosire.
- Utilizatorul final este personal responsabil de ștergerea datelor sale cu caracter personal din echipamentul uzat care trebuie eliminat ca deșeu!
- Simbolul pubelei de gunoi barate cu două linii în formă de X înseamnă că echipamentele electrice și electronice nu pot fi aruncate la gunoiul menajer.
- Echipamentele electrice și electronice pot fi predate gratuit la următoarele puncte:
 - Puncte publice de eliminare sau colectare a deșeurilor (de exemplu, curțile clădirilor municipale).
 - Puncte de vânzare ale echipamentelor electronice (fizice sau online), în cazul în care distribuitorii sunt obligați să primească produsele spre a fi colectate sau dacă oferă în mod voluntar acest serviciu.
 - Puteți preda gratuit către producător, fără a fi necesară achiziționarea în prealabil a unui echipament nou, sau către un alt punct de colectare autorizat din apropierea dvs. până la trei echipamente electrice uzate din fiecare tip de echipament, cu o lungime laterală de maximum 25 de centimetri.

- Puteți afla care sunt condițiile suplimentare de colectare ale producătorului și distribuitorului la serviciul de asistență a clienților respectiv.
- În cazul în care un producător livrează un echipament electronic nou către o gospodărie privată, echipamentul electric uzat va fi colectat gratuit, la cererea utilizatorului final. În acest scop, contactați serviciul de asistență a clienților al producătorului.
- Acestea se aplică doar pentru aparatele care sunt instalate și achiziționate în țările Uniunii Europene și care sunt supuse Directivei Europene 2012/19/UE. Este posibil ca în țările din afara Uniunii Europene să se aplice alte dispoziții pentru eliminarea ca deșeu a echipamentelor electrice și electronice uzate.

Posibilitățile de reciclare ale aparatelor casate le puteți afla de la administrația comunală sau municipală.

Carburanți și uleiuri

- Înainte de eliminarea ca deșeu a aparatului, rezervorul de combustibil și rezervorul de ulei de motor trebuie golite!
- Carburantul și uleiul de motor nu reprezintă gunoi menajer și nu trebuie aruncate în sistemul de canalizate, ci trebuie colectate separat, respectiv eliminate ca deșeu!
- Rezervoarele goale de ulei și carburant trebuie să fie eliminate ecologic.

17. Remedierea avariilor

Tabelul următor afișează simptomele de eroare și descrie modul de remediere a acestora în cazul în care mașina dumneavoastră nu funcționează corect. Dacă nu reușiți să localizați și să eliminați problema, contactați atelierul dumneavoastră de service.

Defecțiune	Cauza posibilă	Remediere
Motorul (18) este în funcțiune, coloana de despicat (1) nu se deplasează în sus.	Motorul (18) se rotește în direcția greșită.	Conectați inverterul de fază în conexiunea de alimentare (a se vedea punctul 10.6).
Motorul (18) încheie automat procedeul de despicare.	Dispozitivul de protecție la supratensiune a fost declanșat.	Solicitați un specialist electrician.
Coloana de despicat (1) se deplasează doar încet în jos.	Nu există suficient ulei disponibil.	Verificați nivelul de ulei cu jojă de ulei (24) înșurubată.
	Șurubul aerisitor (23) este închis.	Slăbiți șurubul aerisitor (23) cu două ture înainte de utilizare.
	Verificați dacă piulița înfundată (tija de reglare a cursei) (26) a tije de reglare a cursei (15) este slăbită.	Strângeți piulița înfundată (tija de reglare a cursei) (26) a tije de reglare a cursei (15). Dacă este necesar, se montează o piuliță înfundată nouă.
Materialul de despicat nu este despicat.	Mașina de despicat lemne nu este încărcată corect.	Introduceți corect materialul de despicat.
	Pana de despicat (2) este tocită.	Polizați pana de despicat (2).
	Există scurgere de ulei.	Localizați locul neetanș, contactați distribuitorul.
Coloana de despicat (1) vibrează, generează zgomot.	Lipsă de ulei și exces de aer din sistemul hidraulic.	Verificați nivelul de ulei, completați uleiul dacă este necesar, în caz contrar contactați distribuitorul.
Coloana de despicat (1) vibrează puternic în poziția superioară.	Ghidajele din plastic sunt uzate.	Înlocuiți ghidajele din plastic din partea superioară și inferioară.
Pompa hidraulică fluieră.	Este prea puțin ulei hidraulic în rezervorul de ulei hidraulic (6).	Completați uleiul hidraulic.
Scurgere de ulei la coloana de despicat (1) sau în alte locuri.	Blocaj de aer în sistemul hidraulic în timpul funcționării.	Slăbiți șurubul aerisitor (23) cu două ture înainte de utilizare.
	Șurubul aerisitor (23) nu a fost strâns înainte de transport.	Strângeți șurubul aerisitor (23) înainte de transport.
	Dopul de golire a uleiului (25) este slăbit.	Strângeți bine dopul de golire a uleiului (25).
	Supapa de ulei și/sau garniturile de etanșare sunt defecte.	Contactați distribuitorul.

Objašnjenje simbola na uređaju

Korišćenje simbola u ovom priručniku treba da Vam skrene pažnju na moguće rizike. Bezbednosni simboli i objašnjenja, koja ih prate, moraju da se tačno razumeju. Upozorenja sama po sebi ne otklanjaju rizike i ne mogu da zamene pravilne mere za sprečavanje nezgoda.

	Upozorenje - U cilju smanjenja rizika od povreda pročitajte priručnik za upotrebu.		Ako koristite kran, postavite traku za podizanje oko kućišta. Nikada ne podižite mašinu za cepanje drva za transportnu ručicu.
	Nosite zaštitnu obuću.		Staro ulje odložite na odgovarajući način (na sabirnom mestu za prikupljanje starog ulja). Zabranjeno je staro ulje ispuštati u tlo ili odlagati zajedno sa drugim otpadom.
	Nosite zaštitne naočare. Varnice koje nastaju u toku rada ili krhotine, opiljci i prašina koji izlaze iz uređaja, mogu da dovedu do gubitka vida.		Zabranjeno je uklanjati, odnosno menjati zaštitne i sigurnosnu opremu.
	Koristite radne rukavice.		Ne prosipajte hidraulično ulje po tlu.
	Zabranjen je pristup neovlašćenim licima.		Tačka podizanja
	Zabranjeno je pušenje u području rada.		Pažnja! Pre popravki, održavanja i čišćenja isključite motor i izvucite mrežni utikač iz utičnice.
	Radno mesto držite uredno! Nered može za posledicu da ima nezgode!		Opasnost od posecanja i prignječenja; nikada ne dodirujte opasna područja kada se nož za razdvajanje kreće.
	Mašinu sme da koristi samo jedna osoba!		Visoki napon, opasnost po život!
	Oprez! Potreban alat!		Samo rukovalac može stajati u radnom području mašine. Neovlašćena lica, kućne ljubimce i domaće životinje udaljite iz područja opasnosti (minimalno rastojanje 5 m).

	<p>Otpustite zavrtanj za odzračivanje oko 2 okretaja pre početka rada. Zatvorite ga pre transporta.</p>		<p>Smer obrtanja motora</p>
	<p>Nemojte da vadite zaglavljena stabla rukama.</p>		<p>Nemojte transportovati uređaj ležeći!</p>
	<p>Proizvod odgovara važećim evropskim direktivama.</p>		<p>Pre puštanja mašine u pogon, upoznajte se sa rukovanjem dvoručnom polugom! Pažljivo pročitajte uputstvo za upotrebu.</p>
<p>⚠ Pažnja!</p>	<p>U ovom uputstvu za upotrebu smo mesta koja se odnose na sigurnost označili ovim simbolom.</p>		<p>Proizvod odgovara važećim srpskim direktivama.</p>

Kazalo:**Strana:**

1.	Uvod.....	108
2.	Opis uređaja (sl. 1 - 16)	108
3.	Opseg isporuke (sl. 3).....	108
4.	Namenska upotreba	109
5.	Opšte sigurnosne napomene	109
6.	Dodatne sigurnosne napomene	111
7.	Tehnički podaci	112
8.	Raspakivanje	113
9.	Konstrukcija	113
10.	Pre stavljanja u pogon	114
11.	Rukovanje	116
12.	Održavanje i popravka.....	117
13.	Skladištenje	118
14.	Transport.....	118
15.	Električni priključak.....	119
16.	Odlaganje na otpad i reciklaža	119
17.	Pomoć za otklanjanje smetnji	121
18.	Izjava o usaglašenosti	142

1. Uvod

Proizvođač:

Scheppach GmbH
Günzburger Straße 69
D-89335 Ichenhausen

Poštovani kupče,

Želimo Vam puno zadovoljstva i uspeha u radu sa Vašim novim uređajem.

Napomena:

Proizvođač ovog uređaja, u skladu sa važećim zakonom o odgovornosti za proizvod, ne odgovara za štetu koja nastane na ovom uređaju ili usled ovog uređaja u slučaju:

- nestručnog rukovanja,
- Nepoštovanje priručnika za upotrebu,
- Popravki od strane trećih lica, neovlašćenih stručnih lica,
- Ugradnje i zamene neoriginalnih rezervnih delova,
- nenamenske upotrebe,
- Otkaz električne instalacije usled nepoštovanja propisa o električnim instalacijama i VDE propisa 0100, DIN 57113 / VDE 0113.

Vodite računa o sledećem:

Pre montaže i puštanja mašine u rad pročitajte celokupan tekst priručnika za upotrebu.

Ovaj priručnik za upotrebu treba da Vam olakša upoznavanje Vašeg uređaja i iskorišćavanje njegovih namenskih mogućnosti upotrebe.

Priručnik za upotrebu sadrži važne napomene kako da bezbedno, stručno i ekonomično radite sa uređajem, kao i kako da izbegnete opasnosti, uštedite troškove popravke, smanjite neradno vreme i povećate pouzdanost i vek trajanja uređaja.

Dodatno uz sigurnosne napomene iz ovog priručnika za upotrebu morate obavezno da poštujete propise u vezi rada uređaja koji važe u vašoj državi.

Priručnik za upotrebu čuvajte u plastičnom omotaču, zaštićeno od prljavštine i vlage u blizini uređaja. Pre početka rada svako mora pažljivo da pročita i pažljivo da sledi ovo uputstvo.

Na uređaju mogu da rade samo lica koja su upućena u rukovanje uređajem i koja su informisana u pogledu povezanih opasnosti.

Poštovati zahtevanu minimalnu starosnu dob.

Pored sigurnosnih napomena sadržanih u ovom priručniku za upotrebu i posebnih propisa vaše zemlje, moraju se poštovati tehnička pravila koja su opšte prihvaćena za rad sličnih mašina.

Ne preuzimamo odgovornost za nesreće i štetu koje nastanu usled nepoštovanja ovog uputstva i sigurnosnih napomena.

2. Opis uređaja (sl. 1 - 16)

1. Stub za razdvajanje
2. Klin za razdvajanje
3. Transportna ručka
4. Poluga za upravljanje
- 4a. Potporne tačke
5. Zaštitni nosač
- 5a. Držač
6. Rezervoar za hidraulično ulje
7. Kuke za zabravljivanje
8. Transportni točkovi
9. Priključak
10. Osnovna ploča
11. Zakretni sto
12. Poluga za rukovanje
13. Štitnik
14. Zadržni šiljak
- 14a. Otvor
15. Poluga za podešavanje hoda
16. Strujni priključak
17. Taster za uključivanje-isključivanje
18. Motor
19. Noseći klin
20. Ručica za prebacivanje
21. Beta osigurač
22. Krajnji zavrtnji
23. Zavrtnj za odzračivanje
24. Merna šipka za ulje
25. Zavrtnj za ispuštanje ulja
26. Slepa navrtka (poluga za podešavanje hoda)
27. Zavrtnj za fiksiranje (poluga za podešavanje hoda)

3. Opseg isporuke (sl. 3)

- 1x mašina za cepanje drva
- 2x ručica za rukov. (4)
- 4x zaštitni nosač (5)
- 2x transportna točka (8)
- 2x priključak (9)
- 2x zadržni šiljak (14)
- 1x osovina točka (A)

- 4x podloška M10 (B)
- 2x rasceпка (C)
- 2x poklopac točka (D)
- 8x šestostrani zavrtnji M8x50mm (E)
- 4x šestougaona zavrtnja M10x25 mm (F)
- 1x Imbus ključ od 5 mm (G)
- 1x uputstvo za rukovanje

4. Namenska upotreba

Mašina za cepanje drva je isključivo predviđena za cepanje ogревног drva u pravcu teksture.

Mašinu smete da koristite samo u svrhu za koju je namenjena. Svaka dodatna upotreba koja izlazi iz ovih okvira smatra se nenamenskom. Za oštećenja ili povrede svih vrsta koje nastanu usled toga, odgovara korisnik/rukovalac, a ne proizvođač.

U namensku upotrebu spada i poštovanje sigurnosnih napomena, kao i uputstva za montažu i instrukcija za upotrebu navedenih u priručniku za upotrebu.

Osobe koje rukuju mašinom i održavaju je moraju biti upoznate sa njima i moraju biti informisane o mogućim opasnostima.

Stoga je neophodno da se strogo pridržavate važećih propisa o zaštiti od nezdoga.

Takođe se moraju poštovati i druga opšta pravila u oblasti zaštite na radu i bezbednosti.

Proizvođač se oslobađa odgovornosti zbog izmena na mašini i štete koja usled toga nastane.

- Hidraulična mašina za cepanje drva je pogodna samo za stacionarni rad. Drva smeju da se cepaju samo u pravcu teksture. Dimenzije drva za cepanje su:
 - Dužina drva: 75 cm - 107 cm
 - Prečnik drva: 8 cm - 35 cm
- Drvo nikada ne cepajte položeno ili suprotno od smera vlakana!
- Obavezno je poštovati propise proizvođača vezane za bezbednost, rad i održavanje, kao i dimenzije koje su navedene u odeljku Tehnički podaci.
- Relevantne mere za zaštitu od nesreća i ostali opšteprihvaćeni sigurnosno-tehnički propisi moraju se poštovati.
- Mašinu smeju da koriste, održavaju ili popravljaju samo stručne osobe koje su upoznate sa radom uređaja i informisane o opasnostima. Proizvođač se oslobađa odgovornosti zbog štete nastale usled izmena na mašini po sopstvenom nahođenju

- Mašina sme da se koristi samo sa originalnim priborom i originalnim alatima koje je odobrio proizvođač.
- Svaka druga upotreba koja izlazi iz ovih okvira smatra se nenamenskom. Proizvođač nije odgovoran za štete nastale nepisanim korišćenjem uređaja, rizik za to snosi sam korisnik.
- Održavajte radni prostor čistim i bez prepreka.
- Proizvod koristite samo na ravnoj i čvrstoj površini.
- Pre svake upotrebe proverite da li mašina za cepanje drva ispravno radi.
- Koristite proizvod samo u oblastima koja su najviše 1000 m nadmorske visine.
- Molimo vas da imate u vidu da naši uređaji nisu namenski konstruisani za profesionalnu, zanatsku ili industrijsku upotrebu. Ne preuzimamo odgovornost ukoliko se uređaj koristi u profesionalnim, zanatskim ili industrijskim kao i srodnim delatnostima.

5. Opšte sigurnosne napomene

U ovom uputstvu za upotrebu smo mesta koja se odnose na sigurnost označili ovim simbolom: ⚠

⚠ UPOZORENJE: Kada koristite električne alate, trebalo bi da se pridržavate sledećih osnovnih bezbednosnih mera opreza navedenih u nastavku da biste smanjili rizik od požara, električnog udara i telesnih povreda. Pročitajte sva uputstva pre rada sa ovim alatom

- Poštujte sve napomene o sigurnosti i opasnostima.
- Sve napomene o sigurnosti i opasnostima držite na mašini u potpunom i čitljivom stanju.
- Sigurnosne naprave na mašini ne smeju se skidati ili učiniti nekorisnim.
- Proverite kablove za napajanje strujom. Ne koristite oštećene priključne kablove.
- Prije stavljanja u pogon proverite ispravno funkcionisanje dvoručnog rukovanja.
- Osoba koja upravlja mašinom mora imati najmanje 18 godina.
- Deci nije dozvoljeno da rade sa ovim proizvodom.
- Prilikom rada nosite radne rukavice i zaštitnu obuću, zaštitne naočare i usku radnu odeću (LZO).
- Oprez tokom rada: opasnost od povrede prstiju i ruku alatom za cepanje.
- Radove na prepravljanju, podešavanju i čišćenju, kao i na održavanju i otklanjanju smetnji, obavljajte samo pri isključenom motoru. Izvucite mrežni utikač iz struje!
- Radove na postavljanju, popravci i održavanju električnih instalacija smeju obavljati samo stručna lica.

- Sve zaštitni i sigurnosni uređaji se nakon završene popravke i održavanja moraju odmah ponovo montirati.
- Isključite motor pre napuštanja radnog mesta.
Izvucite mrežni utikač iz struje!
Strogo je zabranjeno skidanje zaštitne opreme ili rad bez njega.
- Prilikom cepanja, kvalitet drveta (npr. izdanci, delovi stabla nepravilnog oblika itd.) može da dovede do opasnosti, kao što su delovi koji se izbacuju, blokiranje mašine za cepanje drva i prignječenja.
- Osim rukovaoca, zabranjeno je da bilo ko drugi stoji u radnom području mašine. Nijedna druga osoba ili životinja ne sme biti prisutna u krugu od 5 metara od mašine.
- Zabranjeno je ispuštanje starog ulja u životnu sredinu. Ulje se mora odložiti u skladu sa zakonskim propisima zemlje u kojoj se radovi odvijaju.

⚠ **Opasnost od posecanja ili prignječenja ruku:**

- Nikada nemojte da dodirujete opasna područja dok se klin kreće.

⚠ **Upozorenje!**

Nikada nemojte ručno da uklanjate stablo koje se zaljavio na klin.

⚠ **Upozorenje!**

Pre bilo kakvih radova na održavanju, izvucite mrežni utikač.

Dobro čuvajte ova uputstva!

Opšte sigurnosne napomene za električni alat

⚠ **UPOZORENJE! Pročitajte sve sigurnosne napomene, instrukcije, ilustracije i tehničke podatke priložene uz ovaj električni alat.** Propusti u poštovanju sigurnosnih napomena i uputstava mogu imati za posledicu električni udar, požar i/ili teške telesne povrede.

Čuvajte sve sigurnosne napomene i uputstva za buduće potrebe.

Pojam „električni alat“ upotrebljen u sigurnosnim napomenama odnosi se na električne alate koji se napajaju iz električne mreže (sa mrežnim vodom) i električne alate koji rade na punjive baterije (bez mrežnog voda).

Bezbednost na radnom mestu

- **Područje u kojem radite držite čistim i dobro osvetljenim.**
Nered ili neosvetljena radna područja mogu voditi nesrećama.

- **Ne radite s električnim alatom u okolini ugroženoj od eksplozija, u kojoj se nalaze zapaljive tečnosti, plinovi ili prašine.**

Električni alati stvaraju varnice koje mogu zapaliti prašinu ili isparenja.

- **Prilikom korišćenja električnog alata držite podalje decu i druge osobe.**

Odvraćanje pažnje može za posledicu imati gubitak kontrole nad električnim alatom.

Električna sigurnost

⚠ **Pažnja!**

Pre upotrebe električnog alata poštovati sledeće osnovne bezbednosne mere za zaštitu od električnog udara, opasnosti od povreda i požara. Pročitajte sve ove napomene pre nego što budete koristili ovaj električni alat i dobro čuvajte sigurnosne napomene.

- Izbegavajte telesni dodir s uzemljenim površinama, kao što su cevi, grejna tela, šporeti i hladnjaci. Postoji povećana opasnost od strujnog udara ukoliko ste u dodiru s uzemljenim telima.
- Držite uređaj podalje od kiše ili vlage. Prodiranje vode u električni alat povećava rizik od strujnog udara.
- Ne koristite kabl da biste uređaj nosili, vešali ili izvukli utikač iz utičnice. Držite kabl daleko od izvora toplote, ulja, oštih ivica i pokretnih delova uređaja. Oštećeni ili zamršeni kablovi povećavaju opasnost od strujnog udara.
- Ako s električnim alatom radite na otvorenom, koristite samo produžne kablove koji su odobreni i za upotrebu u otvorenim područjima. Upotreba produžnog kabla koji je pogodan za rad na otvorenom smanjuje opasnost od strujnog udara.

Bezbednost osoba

- **Budite pažljivi, vodite računa šta radite i ophodite se razumno tokom rada s električnim alatom. Ne upotrebljavajte električni alat ako ste umorni ili pod uticajem droge, alkohola ili lekova.** Trenutak nepažnje kod upotrebe električnog alata može voditi do ozbiljnih telesnih povreda.
- **Nosite ličnu zaštitnu opremu i uvek zaštitne naočare.**

Nošenje lične zaštitne opreme, kao što su maska za zaštitu od prašine, zaštitna obuća sa zaštitom od proklizavanja, u zavisnosti od vrste i načina primene električnog alata, smanjuje opasnost od povreda.

- **Sprečite nenamerno stavljanje alata u pogon. Uverite se da je električni alat isključen pre nego što ga podignete, nosite ili priključite u struju.** Nesreće mogu biti neizbežne ako prilikom nošenja električnog alata držite prst na prekidaču ili pak uključen električni alat priključujete u struju.
- **Uklonite alat za podešavanje ili ključeve za zavrtnje pre nego što uključite električni alat.** Alat ili ključ koji se nalazi u delu električnog alata koji se okreće može izazvati telesne povrede.
- **Izbegavajte abnormalne položaje tela. Pobrinite se da sigurno stojite i da u svako doba održavate ravnotežu.** Tako ćete u neočekivanim situacijama imati bolju kontrolu nad električnim alatom.
- **Nosite odgovarajuću odeću. Ne nosite široku odeću ili nakit. Držite kosu, odeću i rukavice podalje od pokretnih delova.** Široka odeća, nakit ili duga kosa mogu biti zahvaćeni delovima koji se okreću.
- **Nemojte sebi da dajete lažan osećaj bezbednosti i nemojte da zanemarujete bezbednosna pravila za električne alate, čak i kada ste upoznati sa električnim alatom nakon čestog korišćenja.** Nepažljivo postupanje deliću sekunde može izazvati ozbiljne povrede.

Upotreba i rukovanje električnim alatom

- **Nemojte preopterećivati električni alat.** Za rad upotrebljavajte odgovarajući električni alat. Upotrebom odgovarajućeg električnog alata bićete precizniji i bezbedniji pri radu u određenom opsegu snage.
- **Ne upotrebljavajte električni alat čiji prekidač je neispravan. Električni alat koji više ne može da se uključi ili isključi predstavlja opasnost i mora se popraviti.**
- **Izvućite utikač iz utičnice pre nego što preduzmete podešavanja na uređaju, zamenite korišćene alate ili transportujete električni alat.** Ove mere opreza sprečavaju nenamerno puštanje u rad električnog alata.
- **Električne alate koje ne koristite čuvajte van domašaja dece.** Ne dozvolite da električni alat koriste osobe koje nisu upoznate sa ili pročitale ova uputstva. Električni alati su opasni ako ih koriste osobe koje nemaju iskustvo u rukovanju sa njima.

- **Brižljivo održavajte električne alate i nastavke za alat.**

Proverite da li pokretni delovi besprekorno funkcionišu i da ne zapinju pri njihovom obrtanju, ali i to, jesu li polomljeni ili usled loma oštećeni, kako ne bi došlo do oštećenja funkcije električnog alata. Popravite oštećene delove pre nego što počnete da koristite električni uređaj. Uzrok mnogih nesreća su loše održavani električni alati.

- **Alate za rezanje održavajte naoštrenim i čistim. Pažljivo održavani alati za rezanje sa oštrim reznim ivicama manje zapinju i lakše se obrću.**
- **Upotrebljavajte električni alat, pribor, alate za umetanje, itd. prema datim uputstvima.** Pored toga, vodite računa o uslovima rada i poslu koji treba da uradite. Upotreba električnih alata u druge svrhe koje nisu u skladu s propisanom namenikom može izazvati opasne situacije.
- **Vodite računa da su ručke i rukohvati suvi, čisti i da na njima nema tragova ulja i masti.** Klizave ručke i površine za hvatanje ne dozvoljavaju bezbedno rukovanje i kontrolu nad električnim alatom u nepredviđenim situacijama.

Servisiranje

- **Dozvolite da vaš električni alat popravlja samo kvalifikovano stručno osoblje i da pri tom koristite samo originalne rezervne delove.** Tako ćete obezbediti da sigurnost električnog alata ostane sačuvana.

6. Dodatne sigurnosne napomene

- Mašina za cepanje drva sme da koristi samo **jedna osoba**.
- Nikada ne cepajte stabla koja sadrže **eksere, žicu ili druge predmete**.
- Već cepano drvo i piljevina stvaraju **opasno radno područje**. Postoji opasnost od saplitanja, klizanja ili pada. Radno mesto uvek držite uredno.
- Nikada nemojte da stavljate ruke na pokretne delove mašine kada je mašina uključena.
- Cepati samo drvo maksimalne dužine 107 cm.

⚠ **Upozorenje!** Ovaj električni alat u toku pogona stvara elektromagnetno polje. Ovo polje pod određenim okolnostima može da negativno utiče na aktivne ili pasivne implantate. Da bi se smanjila opasnost od ozbiljnih ili smrtonosnih povreda, preporučujemo osobama sa medicinskim implantatima da konsultuju svog lekara i proizvođača medicinskog implantata, pre rukovanja električnim alatom.

Preostali rizici

Mašina je konstruisana u skladu sa najnovijim dosti-gnućima tehnike i prema priznatim sigurnosno-tehnič-kim propisima. Međutim, i pored toga se tokom rada mogu pojaviti pojedini preostali rizici.

- Opasnost od povreda prstiju i ruku usled alata za ce-panje pri nepravilnom vođenju ili podupiranju drveta.
- Povrede izazvane odbačenim radnim predmetom usled nepravilnog držanja ili vođenja.
- Opasnost po zdravlje usled strujnog udara kod pri-mene nepropisnih električnih priključnih kablova.
- Isključite uređaj i izvucite mrežni utikač iz utičnice pre nego što počnete radove na podešavanju i odr-žavanju.
- Osim toga, uprkos svim preduzetim merama predo-strožnosti, može doći i do preostalih opasnosti koje nisu očigledne.
- Preostali rizici se mogu svesti na minimum ukoliko se poštuju „bezbednosne napomene“ i „namenska upotreba“, kao i priručnik za upotrebu u celini.
- Izbegavajte iznenadno puštanje u rad mašine: kod umetanja utikača u utičnicu dugme za paljenje ne sme biti pritisnuto. Upotrebljavajte alat koji se prepo-ručuje u ovom uputstvu za upotrebu.
- Tako ćete osigurati da će vaša mašina ostvariti op-timalan učinak.
- Ruke držite dalje od područja obrade kada je mašina u upotrebi.

7. Tehnički podaci

Compact 8t

Dimen. D/Š/V u mm	850/900/990	
Visina zakretnog stola u mm	390	
Radna visina u mm	920	
Dužina drva min./maks. cm	75 / 107	
Prečnik drva min./maks. cm	8/35	
Sila razdvajanja maks. t*	7,95	
	400 V	230 V
Brzina pomaka cm/s	5,5	3,2
Brzina povratnog hoda cm/s	17	16
Količina ulja ml	4800	
Težina u kg	126	125
Pogon		
Mrežni priključak 400 V 3N~/50Hz 230V 1~/50Hz	400/50	230/50

Potrošnja struje P1 W	3500	3150
Izlazna snaga P2 W	2500	2300
Režim rada	S6 40% **	
Broj obrtaja motora 1/min	2800	
Zaštita motora	da	
Obrtač faze	na 400 V	

Zadržana su sva prava na tehničke izmene!

* Maksimalna sila razdvajanja koja se može postići za-visi od otpora trupaca koji se cepaju i može se razliko-vati zbog promenljivih veličina koje utiču na hidraulični sistem.

** Režim rada S6 40%, neprekidni periodični rad sa prolaznim opterećenjem. Rad se sastoji od intervala pokretanja, intervala sa konstantnim opterećenjem i intervalom praznog hoda. Trajanje ciklusa iznosi 10 minuta, relativno trajanje uključivanja iznosi 40% tra-janja ciklusa.

Zvuk

Vrednosti buke su određene u skladu sa EN 62841.

Nivo zvučnog pritiska L_{pA}	77,8 dB
Nesigurnost K_{pA}	3 dB
Nivo zvučne snage L_{WA}	93,6 dB
Nesigurnost K_{WA}	3 dB

Dejstvo buke može da dovede do gubitka sluha.

Navedene vrednosti emisije buke su izmerene u skla-du sa standardizovanim metodama ispitivanja i mogu da se koriste za poređenje jednog električnog alata sa drugim.

Navedene vrednosti emisije buke mogu da se koriste i za preliminarnu procenu opterećenja.

Upozorenje:

- Emisije buke u toku konkretne upotrebe električnog alata mogu da se razlikuju od navedenih vrednosti, u zavisnosti od načina na koji se koristi električni alat; a posebno od vrste obrade radnog predmeta.
- Pokušajte da opterećenje održite na što manjoj vrednosti. Primerena mera: ograničavanje vremena rada. Pri tom se moraju uzeti u obzir svi delovi rad-nog ciklusa (na primer vremenski periodi, u kojima je električni alat isključen, i oni u kojima je uključen, ali radi bez opterećenja).

8. Raspakivanje

- Otvorite pakovanje i oprezno izvadite uređaj.
- Uklonite materijal za pakovanje, kao i osigurače pakovanja/transportne osigurače (ako postoje).
- Proverite da li je opseg isporuke potpun.
- Proverite uređaj i delove opreme u pogledu transportnih oštećenja. Kod nedostataka odmah obezbediti dostavljača. Kasnije reklamacije se ne priznaju.
- Ako je moguće, sačuvajte pakovanje do isteka garantnog roka.
- Pre upotrebe se upoznajete sa priručnikom za upotrebu proizvoda.
- Koristite samo originalnu dodatnu opremu kao i originalne potrošne i rezervne delove. Rezervne delove možete nabaviti kod Vašeg specijalizovanog prodavca.
- Prilikom naručivanja navedite naše brojeve artikla kao i tip i godinu proizvodnje proizvoda.

⚠ UPOZORENJE!

Opasnost od davljenja i gušenja!

Materijal za pakovanje, osigurači za pakovanje i osigurači za transport nisu igračke za decu. Plastična kesa, folije i mali delovi mogu da se progutaju i dovedu do gušenja.

- Materijal za pakovanje, osigurače za pakovanje i transportne osigurače držite dalje od dece.

9. Konstrukcija

Mašina za cepanje drva nije u potpunosti sastavljena kako bi se lakše zapakovala u ambalažu.

Napomena:

Zbog velike težine proizvoda preporučujemo montažu od najmanje dve osobe.

Za montažu Vam je potrebno:

- 2x viljuškasti ključ / nasadni ključ SW 13 mm
- 1x viljuškasti ključ / nasadni ključ SW 16 mm
- 1x imbus ključ 8mm
- Mast ili ulje u spreju

Materijal za montažu nije uključen u opseg isporuke.

9.1 Montaža transportnih točkova (8) (sl. 4, 4a)

1. Gurnite osovinu točkova (A) kroz otvore na donjem zadnjem kraju mašine za cepanje drva.
2. Postavite po jednu podlošku (B) sa svake strane.
3. Namestite transportni točak (8) na osovinu točka (A). Zatim ih pričvrstite podloškom (B) i rascepkom (C). Lagano savijte rascepku (C).

4. Zatim pričvrstite poklopce točkova (D) sa obe strane.

9.2 Montaža ručica za rukovanje (4) (sl. 5, 5a)

Napomena: Ručice za rukovanje (4) su označene sa L (levo) i R (desno).

1. Izvucite beta osigurač (21) i uklonite noseći klin (19).
2. Nanesite lagani sloj masti ili raspršite ulje na gornju i donju potpurnu tačku (4a) ručica za rukovanje (4).
3. Postavite ručicu za rukovanje (4). Istovremeno, provucite ručicu za prebacivanje (20) kroz izrez poluge za rukovanje (12).
4. Pričvrstite ručicu za rukovanje (4) na noseći klin (19) tako što ćete poravnati otvore i pričvrstiti zadržni klin (19).
5. Sada pričvrstite noseći klin (19) pomoću opružnog utikača (21).
6. Ponovite postupak na suprotnoj strani.

9.3 Montaža zadržnih šiljaka (14) (sl. 6, 6a)

1. Za montažu zadržnih šiljaka (14), prvo morate da demontirate gornju sigurnosnu navrtku zapornog zavrtnja pomoću viljuškastog ključa/nasadnog ključa SW 13mm. Da biste to uradili, prstom držite zaporni zavrtnj kroz otvor (14a) tako da ne upadne u cev.
2. Postavite zadržni šiljak (14) na gornji zaporni zavrtnj i zavrnite sigurnosnu navrtku sa dva okretaja (ne zatežite).
3. Ponovite postupak sa donjim zapornim zavrtnjem.
4. Zategnite sigurnosnu navrtku pomoću viljuškastog ključa/nasadnog ključa SW 13mm.
5. Ako je potrebno, podesite zaporne zavrtnje (22) sa obe strane pomoću imbus ključa od 8 mm tako da zadržni šiljci (14) ne dodiruju klin za razdvajanje (2).

9.4 Montaža zaštitnog nosača (5) (sl. 7)

1. Gurnite zaštitni nosač (5) u držač (5a).
2. Provucite šestostrane zavrtnje M8x50 mm (E) sa po jednom podloškom kroz rupe.
3. Pričvrstite šestostrane zavrtnje M8x50 mm (E) sa podloškom i sigurnosnom navrtkom. Koristite dva viljuškasta ključa/nasadna ključa SW 13mm.
4. Na isti način montirajte sve tri dodatna zaštitna nosača (5).

9.5 Montaža priključka (9) (sl. 8)

1. Uzmite priključke (9) i pričvrstite ih na osnovnu ploču (10) sa obe strane pomoću šestougaoih zavrtnja M10x25mm (F) i po jedne podloške. Koristite viljuškasti ključ/nasadni ključ SW 16mm.

10. Pre stavljanja u pogon

⚠ Pažnja!

Pre stavljanja u pogon, proizvod obavezno montirati u potpunosti!

⚠ Pažnja!

Pre bilo kakvog podešavanja ili održavanja, izvucite mrežni utikač!

⚠ UPOZORENJE!

Opasnost po zdravlje!

Udisanje isparenja ulja za podmazivanje i izduvnih gasova može dovesti do ozbiljnog narušavanja zdravlja, a u ekstremnom slučaju i do smrti.

- Nemojte udisati isparenja ulja i izduvne gasove.
- Uređaj koristite samo na otvorenom.

NAPOMENA!

Oštećenje proizvoda

Ukoliko se proizvod koristi bez ili sa malo hidrauličnog ulja, može doći do oštećenja hidraulične pumpe.

NAPOMENA!

Zagađenje životne sredine!

Proliveno ulje može trajno zagađati životnu sredinu.

Tečnost je visoko toksična i može brzo dovesti do zagađenja vode.

- Punjenje / pražnjenje ulja vršite samo na ravnim, čvrstim površinama.
- Koristite priključak za punjenje ili levak.
- Ispušteno ulje prikupite u odgovarajuću posudu.
- Odmah pažljivo obrišite proliveno ulje i odložite krpu u skladu sa lokalnim propisima.
- Odložite ulje na otpad u skladu sa lokalnim propisima.

Pre svake upotrebe proverite:

- priključne vodove na defektna mesta (pukotine, posekotine i sl.),
- uređaj na moguća oštećenja,
- da li su svi zavrtnji zategnuti,
- hidrauliku na curenje,
- nivo ulja,
- sigurnosne uređaje i

- prekidač za uključivanje/isključivanje.

Uslovi okoline

Uređaj treba da radi pod sledećim uslovima okoline:

	minimal- no	maksimal- no	preporu- čeno
Temperatura	5 °C	40 °C	16 °C
Vlažnost		95%	70%

Pri radu na temperaturama ispod 5°C, uređaj treba da radi u praznom hodu oko 15 minuta da bi se hidraulično ulje zagrejal.

Na niskim spoljnim temperaturama, motori na 230V AC treba da imaju temperaturu između 5°C - 10°C prilikom pokretanja, pošto se startna struja povećava na niskim temperaturama i automatski prekidač može da reaguje.

- Mrežni priključak mora biti osiguran osiguračem od 16 A.
- FI zaštitni prekidač mora biti osiguran sa 30mA.

Potreban alat:

- Mast ili ulje u spreju
- Nije sadržano u opsegu isporuke.

10.1 Postavljanje mašine za cepanje drva

⚠ Pažnja!

Opasnost od povreda usled prevrtanja mašine za cepanje drva. Prevrtanje mašine za cepanje drva može da dovede do teških povreda i oštećenja.

Pripremite radno mesto na kojem će uređaj biti postavljen.

- Obezbedite dovoljno mesta kako biste omogućili siguran, neometan rad.
- Uređaj je koncipiran za rad na ravnoj i čvrstoj podlogu tako da stoji stabilno.

10.2 Provera nivoa ulja (sl. 1, 9)

⚠ Pažnja!

Obavezno proverite nivo ulja pre stavljanja u pogon.

Hidraulični sistem je zatvoreni sistem sa rezervoarom za ulje, pumpom za ulje i kontrolnim ventilom. Isporučuje se sa uljem u sistemu. Proverite nivo ulja pre prvog puštanja u rad, a zatim redovno pre svakog stavljanja u pogon. Ako je nivo ulja suviše nizak, može oštetiti pumpu za ulje; po potrebi dolijte ulje.

Napomena

Stub za razdvajanje (1) se mora uvući pre provere, uređaj mora biti nivelisan.

1. Odvrnite zavrtnaj za odzračivanje (23).
2. Obrišite mernu šipku za ulje (24) čistom krpom koja ne ostavlja vlakna.
3. Ponovo zavrtnite zavrtnaj za odzračivanje (23) do kraja u priključak za punjenje.
4. Odvrnite zavrtnaj za odzračivanje (23) i očitajte nivo ulja u vodoravnom položaju. Nivo ulja na mernoj šipki za ulje (24) mora biti između oznaka Min. i Max.
5. Ako je nivo ulja suviše nizak, postupite kao što je opisano u odeljku 12.6.
6. Zatim ponovo zavrtnite zavrtnaj za odzračivanje (23).

10.3 Odzračivanje rezervoara za hidraulično ulje (6) (sl. 9)

⚠ Pažnja!

Odzračite rezervoar za hidraulično ulje pre nego što mašinu za cepanje drva pustite u rad.

Napomena

Ako se rezervoar za hidraulično ulje (6) ne odzrača, zaobljeni vazduh će oštetiti zaptivke, a time i mašinu za cepanje drva!

1. Pre početka rada, zavrtnaj za odzračivanje (23) se mora olabaviti za dva okretaja da bi se obezbedila cirkulacija vazduha u rezervoaru hidrauličnog ulja (6).
2. Ostavite zavrtnaj za odzračivanje (23) labav tokom rada.
3. Pre nego što pomerite mašinu za cepanje drva, ponovo zatvorite zavrtnaj za odzračivanje (23), jer bi ulje moglo da iscuri.

⚠ Pažnja!

- Pri radu na temperaturama ispod 5°C, uređaj treba da radi u praznom hodu oko 15 minuta da bi se hidraulično ulje zagrijalo.
- Pre transporta uređaja, zavrtnaj za odzračivanje mora biti zategnut kako bi se sprečilo curenje ulja.

Provera funkcionisanja

Pre svake upotrebe treba izvršiti proveru funkcionisanja.

Akcija	Rezultat
Pritisnite obe poluge za rukovanje (12) nadole.	Klin za razdvajanje (2) se kreće nadole.
Otpustite po jednu polugu za rukovanje (12).	Klin za razdvajanje (2) ostaje u izabranom položaju.
Otpustite obe poluge za rukovanje (12).	Klin za razdvajanje (2) se vraća u gornji položaj.

10.4 Podmazivanje stuba za razdvajanje (1) (sl. 1)

⚠ Pažnja!

Stub za razdvajanje ne sme da radi na suvom.

Stub za razdvajanje (1) mašine za cepanje drva se pre puštanja u pogon mora dobro odmastiti. Ovaj postupak se mora ponoviti na svakih 5 radnih sati.

1. Stub za razdvajanje (1) mora biti u gornjem položaju.
2. Nanesite obilan sloj masti ili raspršite ulje na stub za razdvajanje (1).

10.5 Uključivanje/isključivanje (sl. 10, 11)

Napomena:

Pre svake upotrebe proverite funkciju prekidača za uključivanje/isključivanje tako što ćete ga ponovo uključiti i isključiti.

1. Strujni priključak (16) priključite na mrežnu utičnicu.
2. Za uključivanje, pritisnite zeleni taster na prekidaču za uključivanje/isključivanje (17) i uređaj će se pokrenuti.
3. Za isključivanje, pritisnite crveni taster na prekidaču za uključivanje/isključivanje (17) i uređaj će se isključiti.
4. Izvadite priključak za napajanje (16) iz utičnice kada želite da završite posao.

10.6 Provera smera obrtanja motora (18) (sl. 1, 11)

⚠ Pažnja!

Kod trofaznih motora mora da se provjeri njihov smer obrtanja ako su novopriključeni ili premešteni. Ako je potrebno, smer obrtanja se mora promeniti obrtačem faze.

1. Uključite mašinu za cepanje drva kao što je opisano u odeljku 10.5.

2. Ako je podešen pravilan smer kretanja, stub za razdvajanje (1) se automatski pomera nagore.
3. Ako se stub za razdvajanje (1) ne pomera, odmah isključite uređaj.
4. Promenite smer obrtanja obrtača faze pomoću izvlakača za zavrtnje (nije uključen u opseg isporuke) u priključku za napajanje (16).

⚠ Pažnja!

Nikada nemojte da pokrećete motor u pogrešnom smeru obrtanja! To neminovno dovodi do uništenja hidrauličkog sistema i za to se ne može tražiti garancija.

11. Rukovanje

Potreban alat:

- Imbus ključ 5 mm (G)

11.1 Cepanje trupaca

⚠ UPOZORENJE!

Opasnost od povreda!

Suvo i naslagano drvo može eksplodirati tokom postupka razdvajanja i povrediti rukovaoca.

Uvlačenje hidrauličnog klina za razdvajanje tokom cepanja može da dovede do prignječenja ili odsecanja delova tela.

Komadi drveta nastali tokom cepanja mogu pasti.

- Nosite odgovarajuću zaštitnu odeću.

Uverite se da nema eksera ili stranih predmeta u drvetu koje treba cepati. Krajevi trupaca moraju biti isečeni ravno. Grane moraju biti ravno odrezane.

Komadi drveta odrezani pod uglom mogu da iskliznu tokom postupka razdvajanja. Cepajte samo drva koja su upravo odrezana.

11.1.1 Podešavanje poluge za podešavanje hoda (15) (Sl. 12)

1. Klin za razdvajanje (2) gurnite pomoću poluge za rukovanje (12) u željeni položaj.
2. Otpustite jednu polugu za rukovanje (12).
3. Isključite motor (18) (vidi odeljak 10.5).
4. Otpustite sada drugu polugu za rukovanje (12).
5. Odvijte zavrtnaj za fiksiranje (poluga za podešavanje hoda) (27) pomoću priloženog imbus ključa od 5 mm (G).
6. Povucite nagore polugu za podešavanje hoda (15) sa slepom navrtkom (poluga za podešavanje hoda) (26) dok se poluga za podešavanje hoda (15) ne zaustavi na graničniku.

7. Zategnite zavrtnaj za fiksiranje (poluga za podešavanje hoda) (27) priloženim imbus ključem od 5 mm (G).
8. Pritisnite polugu za rukovanje (12). Ovo osigurava da se klin za razdvajanje (2) ne pomeri nekontrolisano prilikom uključivanja motora (18).
9. Uključite motor (18) (vidi odeljak 10.5).
10. Pritisnite **obe** poluge za rukovanje (12) da bi se klin za razdvajanje (2) spustio nadole.
11. Sada otpustite obe poluge za rukovanje (12) i proverite gornji položaj klina za razdvajanje (2).

11.2 Cepanje debla (sl. 1, 14)

1. Nogom zakrenite zakretni sto (11) u stranu.
2. Postavite trupac ravno na osnovnu ploču (10).
3. Držite trupac sa dva zadržna šiljka (14) na ručicama za rukovanje (4). Uverite se da je trupac centriran prema klinu za razdvajanje (2).
4. Istovremeno pritisnite obe poluge za rukovanje (12) nadole.
5. Pomerite ručice za rukovanje (4) za oko 2 cm od trupca, čim klin za razdvajanje (2) upadne. Ovo sprečava oštećenje zadržnog šiljka (14).
6. Spustite klin za razdvajanje (2) dok se trupac ne pocepa.
7. Ako trupac nije potpuno rascepljen tokom prvog poteza cepanja, postupite kao što je opisano u odeljku 11.3.

11.3 Uklanjanje zaglavljeno g trupca (sl. 1, 13)

Napomena:

Zaglavljeno drvo isecite pomoću zakretnog stola, izbijte ga suprotno od smera cepanja ili uklonite pomeranjem klina za razdvajanje nagore.

⚠ PAŽNJA!

Opasnost od povreda!

Zakretni sto mora da se uglavi u kuku za zabravljivanje!

⚠ PAŽNJA!

Opasnost od povreda!

Postoji opasnost će se trupac sa čvorovima zaglaviti pri postupku razdvajanja. Obratite pažnju da je drvo prilikom oslobađanja pod velikom napregnutošću i da delovi tela mogu da se zgnječe u pukotini.

- Ne posežite u mašinu za cepanje drva dok radi.
- Nemojte da ubacujete nikakve predmete u mašinu za cepanje drva dok radi (npr. čekić ili slično).

1. Ukoliko trupac prilikom prvog ciklusa cepanja ne bude kompletno razdvojen, klin za razdvajanje (2) sa trupcem oprezno pomerite u gornji položaj pomoću obe poluge za rukovanje (12).
2. Nogom zakrenite zakretni sto (11) prema unutra, tako da kuka za završavanje nalegne (7).
3. Sada obavite drugi ciklus cepanja, tako da trupac bude kompletno razdvojen.
4. Uklonite trupac i zakrenite nogom zakretni sto (11).

11.4 Zaštita od ponovnog pokretanja u slučaju nestanka struje (okidač nultog napona)

Uređaj se automatski isključuje u slučaju nestanka struje, nenamernog povlačenja utikača ili neispravnog osigurača.

Za ponovno uključivanje postupite kao što je opisano u odeljku 10.5.

11.5 Završetak rada (sl. 1, 9)

1. Pomerite stub za razdvajanje (1) u donji položaj.
2. Otpustite **jednu** polugu za rukovanje (12).
3. Isključite motor (18) (vidi odeljak 10.4) i izvucite mrežni utikač.
4. Nogom zakrenite zakretni sto (11) prema unutra, tako da kuka za završavanje nalegne (7).
5. Zatvorite zavrtanj za odzračivanje (23).
6. Štitite uređaj od vlage!
7. Obratite pažnju na opšte napomene o održavanju.

12. Održavanje i popravka

⚠ UPOZORENJE!

Opasnost od povreda!

Uređaj se može neočekivano pokrenuti i time dovesti do povreda.

- Pre svih radova na održavanju isključite motor.
- Pre svih radova na održavanju izvucite mrežni utikač.

⚠ UPOZORENJE!

Opasnost po zdravlje!

Udisanje isparenja ulja može dovesti do ozbiljnog narušavanja zdravlja, a u ekstremnom slučaju i do smrti.

- Nemojte udisati isparenja ulja.
- Uređaj koristite samo na otvorenom.

NAPOMENA

Oštećenje proizvoda

Ukoliko se proizvod koristi bez ili sa malo hidrauličnog ulja, može doći do oštećenja hidraulične pumpe.

NAPOMENA!

Zagađenje životne sredine!

Proliveno ulje može trajno zagađati životnu sredinu.

Tečnost je visoko toksična i može brzo dovesti do zagađenja vode.

- Punjenje / pražnjenje ulja vršite samo na ravnim, čvrstim površinama.
- Koristite priključak za punjenje ili levak.
- Ispušteno ulje prikupite u odgovarajuću posudu.
- Odmah pažljivo obrišite proliveno ulje i odložite krpu u skladu sa lokalnim propisima.
- Odložite ulje na otpad u skladu sa lokalnim propisima.

Sve zaštitni i sigurnosni uređaji se nakon završene popravke i održavanja moraju odmah ponovo montirati.

Preporučujemo:

Nakon svake upotrebe temeljno očistite uređaj vlažnom krpom i sa malo sapuna za podmazivanje. Nemojte koristiti sredstva za čišćenje ili rastvarače, jer bi mogli da oštete plastične delove uređaja. Vodite računa da u unutrašnjost uređaja ne proдре voda.

Potrebna alat:

- 1x viljuškasti ključ / nasadni ključ SW 24 mm
- Levak
- Prihvatna posuda
- Turpija / ugaona brusilica

Nije sadržano u opsegu isporuke.

12.1 Klin za razdvajanje (2) (sl. 1)

1. Klin za razdvajanje (2) je potrošni deo koji po potrebi treba izbrusiti turpijom ili ugaonom brusilicom ili zameniti novim klinom za razdvajanje (2).

12.2 Ručice za rukovanje (4) i poluge za rukovanje (12) (sl. 1)

1. Kombinovani uređaj za držanje i upravljanje mora biti lako pokretljiv. Povremeno podmazati sa nekoliko kapi ulja.

12.3 Stub za razdvajanje (1) (sl. 1)

1. Stub za razdvajanje (1) održavati čistim. Ukloniti prljavštinu, drvenu piljevinu, koru itd.
2. Stub za razdvajanje (1) podmazati uljem u spreji ili mašču.

12.4 Redovno kontrolisati nivo ulja!

Suviše nizak nivo ulja oštećuje pumpu za ulje! (vidi 10.2).

1. Redovno proveravajte zaptivenost hidrauličnih priključaka i navojnih spojeva i eventualno ih dotegnite.

12.5 Dopuna hidrauličnog ulja (sl. 1, 9)

Preporučujemo ulja serije HLP 32.

Napomena:

Stub za razdvajanje se mora uvući pre provere, uređaj mora biti nivelisan.

1. Ođvrnite zavrtanj za odzračivanje (23).
2. Pomoću odgovarajućeg levka dopunite hidraulično ulje. Vodite računa o maksimalnom nivou punjenja od 4800 ml. Pažljivo sipajte ulje do donje ivice ulivnog otvora.
3. Obrišite mernu šipku za ulje (24) čistom krpom koja ne ostavlja vlakna.
4. Ponovo zavrnite zavrtanj za odzračivanje (23) do kraja u priključak za punjenje.
5. Ođvrnite zavrtanj za odzračivanje (23) i očitajte nivo ulja u vodoravnom položaju. Nivo ulja na mernoj šipki za ulje (24) mora biti između oznaka Min. i Max.
6. Ukoliko je nivo napunjenosti ulja suviše mali, ponovite postupak.
7. Zatim ponovo zavrnite zavrtanj za odzračivanje (23).

12.6 Zamena hidrauličnog ulja (sl. 1, 9)

Zamenu hidrauličnog ulja izvršite nakon 50 radnih sati. Nakon toga na svakih 500 sati.

Napomena

Zamenu motornog ulja treba vršiti kada je motor na radnoj temperaturi.

Napomena

Stub za razdvajanje (1) pre zamene ulja mora biti uvučen, uređaj mora stajati ravno.

1. Pripremite odgovarajuću posudu za prikupljanje zapremine od min. 7 litara.
2. Ođvrnite zavrtanj za odzračivanje (23).
3. Uklonite zavrtanj za ispuštanje ulja (25) pomoću vijluškastog ključa SW 24mm da biste ispustili ulje.
4. Ponovo zategnite zavrtanj za ispuštanje ulja (25).
5. Napunite novo hidraulično ulje (oko 4800 ml).
6. Ponovo zategnite zavrtanj za odzračivanje (23).
7. Proverite nivo ulja kao što je opisano u odeljku 10.2.
8. Prikupljeno staro ulje na odgovarajući način odložite na lokalnom sabirnom mestu za prikupljanje starog ulja.

Vremenski intervali koji su ove navedeni se odnose na normalne uslove korišćenja; ukoliko je uređaj izložen većem opterećenju, smanjite ova vremena u skladu sa tim.

Informacije o servisu

Imajte u vidu da su sledeći delovi ovog proizvoda podložni habanju usled upotrebe ili prirodnom habanju, odn. da se sledeći delovi koriste kao potrošni materijal. Potrošni delovi*: Klin za razdvajanje, hidraulično ulje i vođice klina/šipke za razdvajanje

* nije obavezno sadržano u opsegu isporuke!

Rezervne delove i dodatnu opremu možete nabaviti u našem servisnom centru. Potrebno je da skenirate QR kod na naslovnoj strani.

13. Skladištenje

Napomena

Pomerite stub za razdvajanje u donji položaj (vidi odeljak 11.5).

Skladištite uređaj i njegovu dodatnu opremu na tamnom i suvom mestu zaštićenom od mraza i van domašaja dece. Optimalna temperatura skladištenja mora biti između 5 i 30°C. Električni alat čuvajte u originalnom pakovanju. Pokrijte električni alat da biste ga zaštitili od prašine ili vlage. Čuvajte priručnik za upotrebu uz električni alat.

14. Transport

⚠ Pažnja!

Pre transporta izvucite mrežni utikač.

⚠ Pažnja!

Nemojte transportovati uređaj ležeći!

Napomena

Pomerite stub za razdvajanje u donji položaj (vidi odeljak 11.5).

14.1 Transport pomoću transportne ručice (3) (sl. 15)

Mašina za cepanje drva je opremljena sa dva transportna točka (8) i transportnom ručicom (3) za lakši transport.

1. Za transport uređaja jednom rukom uhvatite transportnu ručicu (3) i pomoću stopala blago nagnite mašinu za cepanje drva.

- Mašina za cepanje drva se naginje na transportne točkove (8) i može se pomerati napred.

14.2 Transport pomoću kрана (sl. 16)

⚠ Pažnja!

Nikada ne podizati na klinu za razdvajanje (2)!

- Pričvrstite trake za transport (nisu uključene u opseg isporuke) na gornji držač (5a) zaštitnog nosača (5) sa obe strane.
- Pažljivo podignite uređaj.

15. Električni priključak

Instalirani električni motor fabrički je priključen. Priključak je usklađen s relevantnim propisima VDE i DIN.

Mrežni priključak na mestu upotrebe, kao i produžni kabl koji će se koristiti moraju da budu u skladu sa ovim propisima.

Koristite mobilni zaštitni prekidač (PRCD), ukoliko u mreži za napajanje nije predviđena zaštitna sklopka (RCD) sa nominalnom diferencijalnom strujom greške od maks. 30 mA.

Mrežni priključak mora biti osiguran osiguračem od 16 A.

Oštećeni električni priključni kablovi

Na električnim priključnim kablovima često nastaju oštećenja izolacije.

Uzroci mogu biti:

- Sploštena mesta na kablovima kada se provode kroz zazor otvorenog prozora ili otvorenih vrata.
- Prelomi usled nepravilno pričvršćivanja ili vođenja priključnog kabla.
- Posekotine usled prelaženja preko priključnog kabla.
- Oštećenja izolacije usled naglog izvlačenja kabla iz zidne utičnice.
- Pukotine uslovljene starenjem izolacije.

Tako oštećene električne priključne kablove nije dozvoljeno koristiti, jer zbog oštećenja na izolacionom omotaču mogu da budu opasni po život.

Redovno proveravajte priključne kablove na moguća oštećenja. Prilikom provere osigurajte da kabl nije priključen na električnu mrežu.

Električni priključni kablovi moraju biti u skladu s relevantnim propisima VDE i DIN. Koristite samo priključne vodove sa oznakom H07RN-F.

Na priključnom kablju mora biti utisnuta oznaka sa tipom kabla.

- Proizvod ispunjava zahteve standarda EN 61000-3-11 i podleže posebnim uslovima priključivanja. To znači da korišćenje proizvodnih tačaka priključivanja nije dozvoljeno.
- Pod nepovoljnim uslovima mreže, proizvod može da dovede do privremenog kolebanja napona.
- Proizvod je predviđen isključivo za korišćenje na priključnim tačkama koje
 - ne prekoračuju maksimalnu dozvoljenu impedansu mreže "Z" ($Z_{max} = 0,354 \Omega (230V\sim) / 0,330 \Omega (400V\sim)$), ili
 - imaju trajno strujno opterećenje mreže od najmanje 100 A po fazi.
- Kao korisnik morate osigurati, ako je potrebno, uz konsultaciju sa svojim dobavljačem električne energije, da vaša priključna tačka na kojoj želite da koristite proizvod ispunjava jedan od dva pomenuta zahteva a) ili b).

Trofazni motor 400 V 3~ / 50 Hz

Mrežni napon 400 V 3N~ / 50 Hz

Mrežni priključak i produžni kabl moraju biti 5-žilni = 3~ + N + PE.

- Produžni kablovi moraju imati poprečni presek od najmanje 1,5 mm² (≤ 25 m).
- Produžni kablovi moraju imati poprečni presek od najmanje 2,5 mm² (> 25 m).

Motor naizmenične struje 230 V / 50 Hz

Mrežni napon 230 V / 50 Hz

- Produžni kablovi moraju imati poprečni presek od najmanje 1,5 mm² (≤ 25 m).
- Produžni kablovi moraju imati poprečni presek od najmanje 2,5 mm² (> 25 m).

Priključivanja i popravke električne opreme sme da vrši samo kvalifikovani električar.

Kod pitanja molimo imajte spremne sledeće podatke:

- tip struje motora
- Podaci sa tipske pločice mašine
- podatke sa tipske pločice motora

16. Odlaganje na otpad i reciklaža

Napomene o pakovanju



Materijali za pakovanje se mogu reciklirati. Odložite pakovanje na ekološki prihvatljiv način.

Napomene o zakonu za električne i elektronske uređaje (ElektroG)



Korišćeni električni i elektronski uređaji ne spadaju u kućni otpad, već se moraju odvojeno prikupljati i odlagati na otpad!

- Korišćene baterije i punjive baterije koje nisu fiksno ugrađene u uređaj, pre predaje se moraju nedestruktivno ukloniti! Njihovo odlaganje na otpad je regulisano Zakonom o baterijama.
- Vlasnici, odn. korisnici električnih i elektronskih aparata su po zakonu u obavezi da ih vrate nakon njihove upotrebe.
- Krajnji korisnik snosi sopstvenu odgovornost za brisanje podataka o ličnosti sa korišćenog uređaja koji se odlaze na otpad!
- Simbol sa precrtanom kantom za smeće znači da se električni i elektronski uređaji ne smeju odlagati preko kućnog otpada.
- Električni i elektronski uređaji se mogu besplatno predati na sledećim mestima:
 - Legalne javne lokacije za odlaganje, odn. prikupljanje otpada (npr. dvorišta komunalnih objekata).
 - Prodajna mesta električnih uređaja (stacionarna i onlajn), ukoliko su prodavci u obavezi da ih prihvate nazad ili tu uslugu pružaju dobrovoljno.
 - Možete po tipu uređaja besplatno da vratite do tri korišćena električna uređaja sa maksimalnom dužinom ivica od 25 cm, a da pritom ne morate prethodno da kupite novi uređaj od proizvođača ili da ga odnesete na drugo ovlašćeno mesto za prikupljanje u vašoj blizini.
 - Informacije o ostalim dopunskim uslovima proizvođača i distributera u vezi povraćaja možete dobiti od odgovarajuće korisničke službe.
- Ukoliko proizvođač isporučuje privatnom domaćinstvu novi električni uređaj, on na zahtev krajnjeg korisnika može da organizuje besplatno preuzimanje korišćenog električnog uređaja. U tu svrhu stupite u kontakt sa korisničkom službom proizvođača.
- Ove izjave važe samo za uređaje koji se instaliraju i prodaju u zemljama Evropske unije i koji podležu Evropskoj direktivi 2012/19/EU. U zemljama van Evropske unije se mogu primenjivati drugačiji propisi za odlaganje korišćenih električnih i elektronskih uređaja na otpad.

Informacije o mogućnostima odlaganja dotrajalih uređaja možete saznati u opštinskoj ili gradskoj službi.

Goriva i ulja

- Pre odlaganja uređaja na otpad moraju se isprazniti rezervoar za gorivo i rezervoar za motorno ulje!
- Gorivo i motorno ulje ne spadaju u kućni otpad, već se moraju odvojeno prikupljati i odlagati na otpad!
- Prazni rezervoari za ulje i rezervoari za gorivo se moraju odložiti na ekološki prihvatljiv način.

17. Pomoć za otklanjanje smetnji







Sledeća tabela prikazuje simptome grešaka i opisuje kako možete da pomognete ako vaša mašina nekada ne radi kako treba. Ukoliko na taj način ne možete da utvrdite i otklonite problem obratite se vašem serviseru.

Smetnja	Mogući uzrok	Uputstva za sprečavanje
Motor (18) radi, stub za razdvajanje (1) se ne pomera nagore.	Motor (18) se obrće u pogrešnom smeru.	Okrenite obrtač fazeu priključku za napajanje (vidi tačku 10.6).
Motor (18) samostalno završava postupak razdvajanja.	Aktivirao se uređaj za zaštitu od prenapona.	Pozovite električara.
Stub za razdvajanje (1) se samo sporo kreće nadole.	Nema dovoljno ulja.	Proverite nivo ulja pri zavrnutoj mernoj šipci za ulje (24).
	Zavrtnj za odzračivanje (23) je zatvoren.	Zavrtnj za odzračivanje (23) otpustite za dva okretaja pre korišćenja.
	Proverite da li je slepa navrtka (poluga za podešavanje hoda) (26) poluge za podešavanje hoda (15) otpuštena.	Zategnite slepu navrtku (poluga za podešavanje hoda) (26) poluge za podešavanje hoda (15). Po potrebi postavite novu slepu navrtku.
Trupac se ne cepa.	Mašina za cepanje drva je pogr. opremj.	Pravilno umetnite trupac.
	Klin za razdvajanje (2) je tup.	Izbrusite klin za razdvajanje (2).
	Ulje curi.	Lokalizovati mesta curenja, stupiti u kontakt sa prodavcem.
Stub za razdvajanje (1) jako vibrira, stvara buku.	Nedostatak ulja i višak vazduha u hidrauličnom sistemu.	Proverite nivo ulja, po potrebi dopunite ulje, u suprotnom stupite u kontakt sa prodavcem.
Stub za razdvajanje (1) jako vibrira u gornjem položaju.	Plastične vodice su istrošene.	Zamenite plastične vodice gore i dole.
Hidraulična pumpa zviždi.	Suviše malo ulja u rezervoaru hidrauličnog ulja (6).	Dopunite hidraulično ulje.
Curi ulje na stubu za razdvajanje (1) ili na drugim mestima.	Ulazak vazduha u hidraulični sistem tokom rada.	Zavrtnj za odzračivanje (23) otpustite za dva okretaja pre korišćenja.
	Zavrtnj za odzračivanje (23) nemojte zatezati pre transporta.	Zavrtnj za odzračivanje (23) čvrsto zategnuti pre transporta.
	Olabavite zavrtnj za ispuštanje ulja (25).	Čvrsto zategnite zavrtnj za ispuštanje ulja (25).
	Neispravan ventil za ulje i/ili zaptivači.	Obratite se prodavcu.

Cihaz üzerindeki sembollerin açıklaması

Bu kılavuzda kullanılan semboller ile olası riskler konusunda dikkatinizi çekmek amaçlanmaktadır. Güvenlik sembolleri ve bu sembolleri tamamlayan açıklamalar eksiksiz olarak anlaşılmalıdır. Uyarılar, risklerin giderilmesi için yeterli değildir ve kazalardan korunmaya yönelik alınması gereken doğru tedbirlerin yerine geçmez.

	İkaz - Yaralanma riskinin azaltılması için kullanım kılavuzu okuyun.		Vinç kullanılacaksa, kaldırma kayışını gövdenin etrafına yerleştirin. Odun yarıcığı asla taşıma kolundan tutarak kaldırmayın.
	Kazaya dayanıklı ayakkabılar kullanın.		Kullanılmış yağı uygun şekilde bertaraf edin (yerel kullanılmış yağ toplama merkezi). Kullanılmış yağın toprağa boşaltılması veya atıklarla karıştırılması yasaktır.
	Bir koruyucu gözlük kullanın. Çalışma sırasında oluşan kıvılcım ya da cihazdan çıkan kıymık, talaş ve tozlar görüş kaybı etkisi yaratabilir.		Koruma ve güvenlik tertibatlarının çıkarılması veya değiştirilmesi yasaktır.
	İş eldivenleri kullanın.		Hidrolik yağının zemine akmasına izin vermeyin.
	Yetkisiz kişilerin erişimi yasaktır.		Kaldırma noktası
	Çalışma alanında sigara içmek yasaktır.		Dikkat! Onarım, bakım ve temizlik işlerini yapmadan önce motoru kapatın ve elektrik fişini çekin.
	Çalışma alanınızı düzenli tutun! Dağınıklık kazalara yol açabilir!		Kesik ve ezilme riski; yarma bıçağı hareket halindeyken asla tehlikeli alanlara dokunmayın.
	Makine sadece bir kişi tarafından çalıştırılabilir!		Yüksek gerilim, hayati tehlike!
	İkaz! Hareketli takımlar!		Makinenin çalışma alanında sadece operatör durabilir. Çevredekileri, evcil hayvanları ve çiftlik hayvanlarını tehlike bölgesinden uzak tutun (en az 5 metre mesafe).

 	<p>Çalışmaya başlamadan önce hava tahliye civatasını yaklaşık 2 tur gevşetin. Taşımadan önce kapatın.</p>		<p>Motorun dönüş yönü</p>
	<p>Sıkışan kütükleri ellerinizle çıkarmayın.</p>		<p>Cihazı yatay olarak taşımayın!</p>
<p>CE</p>	<p>Ürün Avrupa'da geçerli yönetmeliklere uygundur.</p>		<p>Makineyi işleme almadan önce çift kolun kullanımını öğrenin! Kullanım talimatını dikkatlice okuyun.</p>
<p>⚠ Dikkat!</p>	<p>Bu kullanım talimatında güvenliğinizi ile ilgili noktaları bu işaret ile vurguladık.</p>		<p>Ürün Sırbistan'daki geçerli yönetmeliklere uygundur.</p>

İçindekiler:**Sayfa:**

1.	Giriş.....	125
2.	Cihaz tanımı (şek. 1 - 16).....	125
3.	Teslimat kapsamı (şek. 3).....	125
4.	Amacına uygun kullanım	126
5.	Genel güvenlik açıklamaları	126
6.	İlave güvenlik uyarıları	128
7.	Teknik veriler.....	129
8.	Ambalajdan çıkarma	130
9.	Yapı	130
10.	İşletime almadan önce.....	131
11.	Kullanım	133
12.	Bakım ve onarım.....	134
13.	Depolama.....	135
14.	Taşıma	135
15.	Elektrik bağlantısı	135
16.	İmha ve yeniden değerlendirme	136
17.	Arıza giderme	138
18.	Uygunluk beyanı	142

1. Giriş

Üretici:

Scheppach GmbH
Günzburger Straße 69
D-89335 Ichenhausen

İthalatçı:

Ankara Civata Hırdavat Bağlantı Elemanları İthalat
İhracat Sanayi ve Ticaret A.Ş.
Macun Mahallesi 250. Cadde No:26
Yenimahalle/Ankara/Türkiye

Sayın Müşterimiz,

Bu yeni cihazı iyi günlerde kullanmanızı dileriz.

Bilgi:

Bu cihazın üreticisi, geçerli ürün sorumluluk yasası uyarınca cihaz üzerinde veya cihazın kullanımına bağlı olarak aşağıdaki nedenlerden ötürü oluşan hasarlar için sorumluluk kabul etmemektedir:

- Usulüne aykırı kullanım,
- Kullanma kılavuzunun dikkate alınmaması,
- Üçüncü şahıslar ve yetkisiz kişiler tarafından yapılan onarımlar,
- Montaj ve değişim sırasında orijinal olmayan yedek parçaların kullanılması,
- Amacına aykırı kullanım,
- Elektrik ile ilgili direktiflerin, 0100, DIN 57113 / VDE 0113 standartlarındaki koşulların dikkate alınmaması nedeniyle elektrikli donanımların arızalanması.

Dikkate almanız gerekenler:

Montaj ve işleme alma öncesinde kullanım kılavuzunu tamamen okuyun.

Bu kullanım kılavuzu, cihazı yakından tanımanızı ve amacına uygun şekilde kolayca kullanmanızı sağlayacaktır.

Kullanım kılavuzu, cihaz ile güvenli, doğru ve ekonomik çalışmalar yapmanın yanı sıra tehlikelerin önlenmesi, onarım masraflarından tasarruf edilmesi, arıza sürelerinin kısaltılması ve cihazın uzun ömürlü kullanılmasına yönelik önemli bilgiler içermektedir.

Bu kullanım kılavuzunun güvenlik uyarılarına ek olarak, ülkenizde cihazın kullanımı ile ilgili yönetmelikleri de mutlaka dikkate alın.

Kullanım kılavuzunu kirden ve nemden korumak amacıyla bir plastik torba içinde doğrudan cihazın yanında saklayın. Bu kılavuz, çalışma faaliyetine başlamadan önce her kullanıcı kişi tarafından dikkatle okunmalı ve çalışma faaliyetleri sırasında dikkate alınmalıdır.

Cihaz ile cihazın kullanımı konusunda eğitim almış ve kullanım ile bağlantılı olası tehlikeler konusunda bilgilendirilmiş kişiler çalışabilir.

Belirlenen asgari yaş sınırına uyulmalıdır.

Bu kullanım kılavuzu ile birlikte verilen güvenlik talimatları, ülkenizde geçerli yönetmelikler ve yapısal olarak eşdeğer makinelerin işletimi için geçerli genel teknik kurallar dikkate alınmalıdır.

Bu kılavuzun ve güvenlik bilgilerinin dikkate alınmaması nedeniyle ortaya çıkan kazalar ya da hasarlar için hiçbir sorumluluk kabul edilmez.

2. Cihaz tanımı (şek. 1 - 16)

1. Ayırma sütunu
2. Ayırma takozu
3. Taşıma kulpu
4. Kullanım kolu
- 4a. Destek noktaları
5. Koruma kolu
- 5a. Tutucu
6. Hidrolik yağ tankı
7. Kilitleme kancası
8. Taşıma tekerlekleri
9. Destek
10. Temel plakası
11. Döner tezgah
12. Kumanda kolu
13. Kavrama koruması
14. Tutucu kıskaç
- 14a. Delik
15. Kaldırma ayar çubuğu
16. Akım bağlantısı
17. Açma/Kapama şalteri
18. Motor
19. Tespit civatası
20. Devre anahtarı
21. R kopilya
22. Durdurma vidaları
23. Hava tahliye civatası
24. Yağ ölçüm çubuğu
25. Yağ boşaltma vidası
26. Taçlı somun (kaldırma ayar çubuğu)
27. Sabitleme civatası (kaldırma ayar çubuğu)

3. Teslimat kapsamı (şek. 3)

- 1x odun yarıcı
- 2x kumanda kolları (4)
- 4x koruma kolu (5)
- 2x taşıma tekerleği (8)

- 2x destek (9)
- 2x tutucu kıskaç (14)
- 1x tekerlek aksı (A)
- 4x pul M10 (B)
- 2x ayrık pim (C)
- 2x tekerlek başlığı (D)
- 8x altı köşeli civata M8x50mm (E)
- 4x altı köşeli civata M10x25mm (F)
- 1x Alyan anahtarı 5mm (G)
- 1X Kullanma kılavuzu

4. Amacına uygun kullanım

Odon yarıcı sadece yakacak odunları damar yönünde ayırmak için tasarlanmıştır.

Makine sadece öngörüldüğü amaç için kullanılmalıdır. Bunun dışındaki her kullanım amacına uygunsuz kullanım olarak geçerlidir. Bunun sonucu ortaya çıkan her tün hasardan ya da yaralanmalarda kullanıcı/operatör sorumludur, üretici değil.

Amacına uygun kullanıma, güvenlik uyarılarının, montaj kılavuzunun ve kullanım kılavuzundaki işletim uyarılarının dikkate alınması da dahildir.

Makinenin kullanımında ve bakımında görev alan kişiler, makine hakkında bilgi sahibi olmalı ve olası tehlikeler ile ilgili eğitim almış olmalıdır.

Bunun dışında geçerli kaza önleme talimatlarına tamamen uyulmalıdır.

İş sağlığı ve güvenliği ile ilgili geçerli genel kurallar da dikkate alınmalıdır.

Makinede yapılan değişiklikler ve bu nedenle ortaya çıkaran hasarlar üreticinin sorumluluğunda değildir.

- Hidrolik odon yarıcı sadece dikey çalışma için uygundur. Odunlar sadece damar yönünde dikey olarak yarılabılır. Yarılacak odunların boyutları:
 - Odun uzunluğu: 75 cm - 107 cm
 - Odun çapı: 8 cm - 35 cm
- Odunu asla yatay olarak veya damar yönünün tersine yarmayın!
- Üreticinin güvenlik, çalışma ve bakım talimatlarına ya da teknik verilerde belirtilen ölçülere uyulmalıdır.
- Kaza önleme talimatlarına ve genel olarak bilinen diğer güvenlik tekniği kurallarına dikkat edilmelidir.
- Makine sadece bu konularda uzmanlaşmış ve olası tehlikeler hakkında bilgi sahibi kişiler tarafından kullanılmalı, bakımı yapılmalı veya onarılmalı. Makinede yapılan izinsiz değişiklikler ve bu nedenle ortaya çıkaran hasarlar üreticinin sorumluluğunda değildir

- Makine sadece üreticinin orijinal aksesuarı ve orijinal aletleri ile kullanılabilir.
- Bunun dışındaki her kullanım amacına uygunsuz kullanım olarak geçerlidir. Bundan kaynaklanan hasarlardan üretici sorumlu değildir, riski tamamen kullanıcıya aittir.
- Çalışma alanını temiz ve engelsiz tutun.
- Cihaz sadece düz ve sağlam bir yüzey üzerinde çalıştırın.
- Her çalıştırmadan önce odun yarıcının düzgün çalışıp çalışmadığını kontrol edin.
- Ürünü sadece deniz seviyesinden en fazla 1000 m yükseklikteki alanlarda çalıştırın.
- Lütfen cihazlarımızın ticari, zanaatkar ya da endüstriyel kullanım için tasarlanmadığını dikkate alın. Cihaz ticari, zanaatkar ya da endüstri işletmelerinde ya da eş değer eylemlerde kullanılırsa garanti hizmeti üstlenmiyoruz.

5. Genel güvenlik açıklamaları

Bu kullanım talimatında güvenliğiniz ile ilgili noktaları bu işaret ile vurguladık: ⚠

⚠ UYARI: Elektrikli aletleri kullanırken yangın, elektrik çarpması ve kişisel yaralanma riskini azaltmak için aşağıdaki temel güvenlik önlemlerine uymalısınız. Bu takımla çalışmadan önce lütfen tüm talimatları okuyun

- Makinedeki tüm güvenlik ve tehlike uyarılarını dikkate alın.
- Makinedeki güvenlik ve tehlike uyarılarının tümü okunabilir durumda tutulmalıdır.
- Makine üzerindeki güvenlik tertibatları sökülmemeli veya kullanılamaz hale getirilmemelidir.
- Şebeke bağlantısı hatlarını kontrol edin. Hatalı bağlantı kabloları kullanmayın.
- Devreye almadan önce çift el kumandasının doğru çalışıp çalışmadığını kontrol edin.
- Kumanda personeli en az 18 yaşında olmalıdır.
- Çocukların bu ürünle çalışmasına izin vermeyin.
- Çalışırken iş eldivenleri ve koruyucu ayakkabılar, koruyucu gözlük ve dar iş kıyafeti (KKD) kullanın.
- Çalışma sırasında dikkat: Yarma takımı nedeniyle parmaklarda ve ellerde yaralanma riski.
- Dönüştürme, ayarlama ve temizleme çalışmalarının yanı sıra bakım ve sorun giderme işlemlerini yalnızca motor kapalıyken gerçekleştirin. Elektrik fişini çekin!
- Elektrik tesisatındaki kurulumlar, onarımlar ve bakım çalışmaları yalnızca uzman personel tarafından gerçekleştirilmelidir.

- Tüm koruma ve güvenlik tertibatları, tamamlanan onarım ya da bakım çalışmaları sonrasında hemen tekrar monte edilmelidir.

- Çalışma yerinden ayrılmadan motoru kapatıp elektrik fişini çekin.

Elektrik fişini çekin!

Koruma tertibatının çıkarılması veya onsuз çalışılması kesinlikle yasaktır.

- Yarma sırasında ahşabın yapısı (örn. iç büyümeler, düzensiz şekilli kütük bölümleri vb.) parçaların fırlaması, odun yarıcının sıkışması ve ezilmesi gibi tehlikelere yol açabilir.
- Operatör dışında, makinenin çalışma yarıçapı içinde durmak yasaktır. Makinenin 5 metrelik yarıçapı içinde başka hiçbir insan veya hayvan bulunamaz.
- Kullanılmış yağın çevreye boşaltılması yasaktır. Yağ, işletildiği ülkenin yasal düzenlemelerine uygun olarak bertaraf edilmelidir.

△ Ellerin kesilmesi veya ezilmesi riski:

- Kama hareket halindeyken asla tehlikeli alanlara dokunmayın.

△Uyarı!

Kama üzerinde sıkışmış bir kütüğü asla elle çıkarmayın.

△Uyarı!

Herhangi bir bakım çalışması yapmadan önce elektrik fişini çekin.

Bu talimatları güvenli bir yerde saklayın!

Elektrikli aletler için genel güvenlik uyarıları

△ UYARI! Bu elektrikli alet üzerinde bulunan tüm güvenlik uyarılarını, talimatları, resimleri ve teknik verileri okuyun. Takip eden talimatların dikkate alınmaması elektrik çarpmasına, yangına ve/veya ağır yaralanmalara yol açabilir.

Daha sonra başvurmak üzere tüm güvenlik açıklamalarını ve talimatlarını saklayın.

Güvenlik uyarılarında kullanılan "elektrikli alet" terimi, elektrikle çalışan (elektrik kablosu ile) elektrikli aletleri veya akü ile (elektrik kablosu olmadan) çalışan elektrikli aletleri kapsamaktadır.

Çalışma yeri güvenliği

- **Çalışma alanınızı temiz tutun ve yeterince aydınlatın.**

Düzensizlik veya aydınlatılmamış çalışma yerleri kazalara sebep olabilir.

- **Elektrikli alet ile, yanıcı sıvılar, gazlar veya tozların mevcut olduğu patlayıcı ortamlarda çalışmayın.**

Elektrikli aletler, toz veya buharları tutuşturabilecek kıvılcımlar üretir.

- **Elektrikli aleti kullanırken çocukları ve diğer insanları aletten uzak tutun.**

Dikkatinizin dağılması durumunda elektrikli alet üzerindeki kontrolünüzü yitirebilirsiniz.

Elektrik güvenliği

△ Dikkat!

Elektrikli takımların kullanımı sırasında elektrik çarpmasına, yaralanma ve yangın tehlikesine karşı koruma sağlamak için aşağıda belirtilen temel güvenlik tedbirleri dikkate alınmalıdır. Bu elektrikli takımı kullanmadan önce bu uyarıların tümünü okuyun ve güvenlik uyarılarını saklayın.

- Boru, kalorifer, soba ve buzdolabı gibi topraklanmış yüzeylere vücudunuzun temas etmesinden kaçının. Vücudunuz topraklandığı takdirde ciddi elektrik çarpması tehlikesi ortaya çıkar.
- Cihazı yağmura ve ıslanmaya karşı koruyun. Suyun elektro cihaza girmesi, elektrik çarpması riskini yükseltir.
- Cihazı taşımak veya asmak ya da fişi prizden çekmek için kabloyu yanlış kullanmayın. Kabloyu ısı, yağ, keskin kenarlar veya cihazın hareketli parçalarından uzak tutun. Hasarlı veya dolaşık kablolar, elektrik çarpması riskini artırır.
- Elektrikli bir aletle açık havada çalışıyorsanız, yalnızca açık havada kullanım için de onaylanmış uzatma kablolarını kullanın. Dış mekanda kullanım için onaylanmış bir uzatma kablosunun kullanılması elektrik çarpması riskini azaltır.

İnsanların güvenliği

- **Dikkatli olun, ne yaptığınıza dikkat edin ve elektrikli alet ile çalışırken mantıklı hareket edin. Yorgunsanız veya uyuşturucu, alkol veya ilaç etkisi altındaysanız elektrikli aleti kullanmayın.** Elektrikli aleti kullanırken bir anlık dikkatsizlik ciddi yaralanmalara yol açabilir.
- **Kişisel koruyucu donanım ve daima bir koruyucu gözlük takın.** Elektrikli aletin türüne ve kullanımına göre toz maskesi, kaymayı önleyici koruyucu ayakkabılar gibi kişisel koruyucu donanım kullanılması, yaralanma riskini azaltır.

- **Aletin kontrol dışı işleme girmesini önleyin.** Elektrikli aleti elektrik beslemesine bağlamadan, aleti tutmadan veya taşımadan önce aletin kapalı olduğundan emin olun. Elektrikli aleti taşıma sırasında parmağınız şaltere denk gelirse veya elektrikli aleti açık haldeyken elektrik beslemesine bağladığınız takdirde kazalar meydana gelebilir.
- **Elektrikli aleti çalıştırmadan önce ayar aletlerini veya somun anahtarlarını ortadan kaldırın.** Elektrikli aletin dönen bir parçasında bulunan alet veya anahtarlar yaralanmalara neden olabilir.
- **Vücutunuz anormal şekilde durmamalıdır.** Güvenli bir duruş sağlayın ve her daim dengede durun. Bu şekilde elektrikli aleti beklenmeyen durumlarda daha iyi kontrol edebilirsiniz.
- **Uygun kıyafet kullanın.** Bol kıyafet veya aksesuar kullanmayın. Saçlarınızı, kıyafetinizi ve eldivenlerinizi hareketli parçalardan uzak tutun. Bol kıyafetler, takılar veya uzun saçlar, hareketli parçalara kapılabilir.
- **Elektrikli aleti uzun süredir kullanıyor olsanız bile güvenliği elden bırakmayın ve elektrikli aletin güvenli kurallarını ihmal etmeyin.** Dikkatsizlik nedeniyle saniyeler içerisinde ağır yaralanmalar meydana gelebilir.

Elektrikli aletin kullanımı ve alet ile çalışma

- **Elektrikli alete aşırı yüklenmeyin.** Çalışmanıza uygun elektrikli aleti kullanın. Uygun elektrikli alet ile, belirtilen güç aralığında daha iyi ve daha güvenli şekilde çalışabilirsiniz.
- **Şalteri arızalı olan elektrikli aleti kullanmayın.** Açılıp kapatılmayan elektrikli alet tehlikelidir ve onarılması gerekir.
- **Cihaz ayarlarını yapmadan önce, alet parçalarını değiştirmeden veya elektrikli aleti taşımadan önce fişi prizden çekin.** Bu tedbir, elektrikli aletin kontrolsüz şekilde çalışmasını önler.
- **Kullanılmayan elektrikli aletleri çocukların erişemeyeceği şekilde muhafaza edin.** Elektrikli aletin kullanımını bilmeyen veya bu talimatları okumamış kişilere aleti kullandırtmayın. Elektrikli aletler, deneyimsiz kişiler tarafından kullanıldıkları takdirde tehlikelidir.

- **Elektrikli aletlerin ve kullanılan diğer aletlerin bakımını özenli şekilde yapın.** Hareketli parçaların sorunsuz bir şekilde çalışıp çalışmadığını ve sıkışmadığını, elektrikli aletin fonksiyonu zarar görmeyecek şekilde parçaların kırılmış veya hasar görmüş olup olmadığını kontrol edin. Elektrikli aleti kullanmadan önce hasar görmüş parçaları onarımını sağlayın. Birçok kazanın sebebi, bakımı iyi yapılmamış elektrikli aletlerdir.
- **Kesici takımların her zaman keskin ve temiz olmasını sağlayın.** Bakımı düzenli yapılan keskin ağızlı kesme takımları daha az sıkışır ve kontrol edilmesi daha kolaydır.
- **Elektrikli aleti, uygulama takımları, kullanılan diğer aletleri bu talimatlara uygun şekilde kullanın.** Kullanımda çalışma koşullarını ve uygulanacak işlemleri dikkate alın. Elektrikli aletler öngörülen uygulamalar haricinde kullanıldığı takdirde tehlikeli durumlar meydana gelebilir.
- **Tutma yerlerini ve tutma yüzeylerinin her zaman kuru, temiz ve yağ ve gresten arındırılmış olmasını sağlayın.** Kaygan tutma yerleri ve tutma yüzeyleri, elektrikli aletin güvenli kullanımını ve öngörülemez durumlarda kontrol edilebilmesini engeller.

Servis

- **Elektrikli aletin sadece gerekli yeterliliğe sahip uzman personel tarafından ve sadece orijinal yedek parçalarla onarılmasını sağlayın.** Bu şekilde elektrikli aletin güvenliğini elde tutmuş olursunuz.

6. İlave güvenlik uyarıları

- Odun yarıcı sadece **tek bir kişi** tarafından çalıştırılabilir.
- **Çivi, tel veya başka nesnelere** içeren kütükleri asla ayırmayın.
- Yarılmış ahşap ve talaşlar **tehlikeli bir çalışma alanı** oluşturur. Takılma, kayma veya düşme riski vardır. Çalışma alanını her zaman düzenli tutun.
- Makine açıkken ellerinizi asla makinenin hareketli parçalarının üzerine koymayın.
- Sadece maksimum 107 cm uzunluğunda odun yarıyın.

⚠Uyarı! Bu elektrikli alet, çalışması sırasında elektromanyetik alan oluşturuyor. Bu elektromanyetik alan, belirli durumlarda aktif veya pasif tıbbi implantları olumsuz etkileyebilir. Ciddi ve ölümcül yaralanma tehlikesini azaltmak amacıyla, tıbbi implant taşıyan kişilerin, elektrikli aleti kullanmadan önce doktoru veya tıbbi implant üreticisine danışmalarını öneriyoruz.

Artık riskler

Makine, en son teknolojiye göre ve geçerli güvenlik kuralları dikkate alınarak üretilmiştir. Ancak yine de çalışma sırasında artık riskler oluşabilir.

- Ahşap doğru şekilde yönlendirilmez veya desteklenmezse, yarma aleti nedeniyle parmaklarda ve ellerde yaralanma riski.
- İş parçasının doğru şekilde tutulmaması veya yönlendirilmemesi durumunda savrulmasından kaynaklanan yaralanmalar.
- Usulüne uygun olmayan elektrik bağlantı kablolarının kullanılması halinde akım nedeniyle sağlık riski söz konusudur.
- Herhangi bir ayarlama veya bakım işlemi yapmadan önce cihazı kapatın ve elektrik fişini çekin.
- Ayrıca alınan tüm tedbirlere rağmen öngörülemeden artık riskler mevcut olabilir.
- Artık riskler, "Güvenlik uyarıları" ve "Talimatlara uygun kullanım" bölümleri ve de kullanım kılavuzun tamamı dikkate alındığında en aza indirgenebilir.
- Makinenin rastgele işleme alınmalarını önleyin: Fişin elektrik prizine sokulması sırasında çalışma düğmesine basılmamalıdır. Bu kullanım kılavuzunda önerilen takımları kullanın.
- Bu şekilde makinenizden en iyi performansı elde edersiniz.
- Makine çalıştığında ellerinizi çalışma alanından uzak tutun.

7. Teknik veriler

Compact 8t

Ölçüler D/G/Y mm	850/900/990	
Döner tezgah yüksekliği mm	390	
Çalışma yüksekliği mm	920	
Odun uzunluğu min./maks. cm	75 / 107	
Odun çapı min./maks. cm	8/35	
Maks. yarma kuvveti t*	7,95	
	400 V	230 V
İlerleme hızı cm/sn	5,5	3,2
Geri dönüş hızı cm/sn	17	16
Yağ miktarı ml	4800	
Ağırlık kg	126	125
Tahrik		
Şebeke bağlantısı 400V 3N~/50Hz 230V 1~/50Hz	400/50	230/50

Emilim gücü P1 W	3500	3150
Çıkış gücü P2 W	2500	2300
Çalışma modu	S6 %40 **	
Motor devir sayısı 1/dak	2800	
Motor koruması	Evet	
Faz invertörü	400V'de	

Teknik değişiklik yapma hakkı saklıdır!

* Ulaşılabilen maksimum yarma kuvveti, yarılacak malzemenin direncine bağlıdır ve hidrolik tesisi etkileyen değişken faktörler nedeniyle farklılık gösterebilir.

** Çalışma modu S6 %40, aralıklı yük ile kesintisiz periyodik çalışma. İşletim, çalışmaya başlama süresi, sabit çalışma süresi ve rölanti süresinden oluşur. Çalışma süresi 10 dakikadır, göreceli devreye alma süresi, çalışma süresinin %40'ıdır.

Gürültü

Gürültü değerleri EN 62841 standardına uygun bir şekilde tespit edilmiştir.

Ses basıncı seviyesi L_{pA}	77,8 dB
Güvensizlik K_{pA}	3 dB
Ses gücü seviyesi L_{WA}	93,6 dB
Güvensizlik K_{WA}	3 dB

Gürültü etkisi işitme kaybına neden olabilir.

Belirtilen ses emisyon değerleri, standart hale getirilmiş bir kontrol yöntemine göre ölçülmüştür ve bir elektrikli aletin bir başkasıyla karşılaştırılması için kullanılabilir.

Belirtilen ses emisyon değerleri, ses yükünün önceden öngörülmesi için de kullanılabilir.

Uyarı:

- Ses emisyonları, elektrikli aletin kullanım türü ve şekline ve kullanılan iş parçasının türüne bağlı olarak, elektrikli aletin mevcut kullanımını sırasında belirtilen değerlerden farklı olabilir.
- Ses yükünü mümkün olduğunca düşük tutmaya çalışın. Örnek tedbir: Çalışma saatinin sınırlanması. Bu sırada işletim çevriminin tüm oranları dikkate alınmalıdır (örn. elektrikli aletin kapatıldığı ve açık olduğu ancak yüksüz çalıştığı süreler).

8. Ambalajdan çıkarma

- Ambalajı açın ve makineyi dikkatlice dışarı çıkarın.
- Ambalaj malzemesini, ambalaj ve taşıma emniyetlerini çıkarın (varsa).
- Teslimat kapsamının eksiksiz olduğunu kontrol edin.
- Makine ve aksesuar parçalarında taşıma hasarı bulunmadığını kontrol edin. Şikayet olması durumunda derhal tedarikçi bilgilendirilmelidir. Daha sonra yapılan şikayetler kabul edilmemektedir.
- Ambalajı, mümkünse garanti süresinin sonuna kadar saklayın.
- Kullanımdan önce kullanım kılavuzunu okuyarak ürün hakkında bilgi edinin.
- Aksesuar, aşınma ve yedek parçalarında sadece orijinal parçalar kullanın. Yedek parçalarını bayizden temin edebilirsiniz.
- Siparişlerinizde her zaman ürün numarasını ile ürünün tip ve yapım yılınız belirtin.

⚠ UYARI!

Yutma ve boğulma tehlikesi!

Ambalaj malzemesi, ambalaj ve taşıma emniyetleri çocuklar için uygun değildir. Plastik poşet, folyo ve küçük parçalar yutulabilir ve boğulmalara neden olabilir.

- Ambalaj malzemesini, ambalaj ve taşıma emniyetlerini çocuklardan uzak tutun.

9. Yapı

Ambalajlama nedenleriyle, odun yarıcınız tam olarak monte edilmemiştir.

Bilgi:

Yüksek ürün ağırlığı nedeniyle montajın en az iki kişi tarafından yapılmasını öneriyoruz.

Montaj için şunlar gereklidir:

- 2x açık ağızlı anahtar / lokma anahtar SW 13mm
 - 1x açık ağızlı anahtar / lokma anahtar SW 16mm
 - 1x içten altı köşe civata 8mm
 - Gres ya da sprey yağ
- Montaj malzemesi teslimat kapsamına dahil değildir.

9.1 Taşıma tekerleklerinin (8) montajı (Res. 4, 4a)

1. Tekerlek aksını (A) odun yarıcının arka alt ucunda ki deliklerden geçirin.
2. Her iki tarafa da birer pul (B) monte edin.
3. Taşıma tekerleğini (8) tekerlek aksının (A) üzerine yönlendirin. Ardından bunları bir pul (B) ve bir ayırık pim (C) ile sabitleyin. Ayırık pimi (C) hafif bükün.
4. Ardından tekerlek başlıklarını (D) her iki tarafa takın.

9.2 Kumanda kollarının (4) montajı (Res. 5, 5a)

Bilgi: Kumanda kolları (4) L (sol) ve R (sağ) ile etiketlenmiştir.

1. R klipsi (21) dışarı çekin ve tespit civatasını (19) sökün.
2. Kumanda kollarının (4) üst ve alt destek noktalarına (4a) hafif bir gres veya sprey yağ tabakası sürün.
3. Kumanda kolunu (4) takın. Aynı zamanda devre anahtarını (20) kumanda kolunun (12) yarısından geçirin.
4. Delikleri hizalayarak ve tespit civatasını (19) takarak kumanda kollarını (4) tespit civatası (19) ile sabitleyin.
5. Şimdi tespit civatasını (19) bir R klipsle (21) sabitleyin.
6. Aynı işlemi diğer tarafta tekrarlayın.

9.3 Tutucu kısaçların (14) montajı (Res. 6, 6a)

1. Tutucu kısaçların (14) montajı için öncelikle kilit civatasının emniyet somununu bir açık ağızlı anahtar/lokma anahtar SW 13mm ile sökün. Bunu yapmak için, kilit civatasını borunun içine düşmesi için bir parmağınızla delikten (14a) tutun.
2. Tutucu kısaç (14) üst kilit civatasına oturtun ve emniyet somununu iki tur çevirin (çok sıkmayın).
3. İşlemi alt kilit civatası ile tekrarlayın.
4. Emniyet somunlarını bir açık ağızlı anahtar/lokma anahtar SW 13mm ile sıkın.
5. Gerekirse durdurma vidalarını (22) içten altı köşe civata 8mm ile her iki taraftan da, tutucu kısaç (14) ayırma takozuna (2) temas etmeyecek şekilde ayarlayın.

9.4 Koruma kolunun (5) montajı (Res. 7)

1. Koruma kolunu (5) tutucuya (5a) itin.
2. M8x50mm altı köşeli civataları (E) bir pul ile deliklerden geçirin.
3. M8x50mm altı köşeli civataları (E) bir pul ve emniyet somunu ile sabitleyin. İki açık ağızlı anahtar/lokma anahtar SW 13mm kullanın.
4. Diğer üç koruma kolunu da (5) aynı şekilde monte edin.

9.5 Desteğin (9) montajı (Res. 8)

1. Desteği (9) alın ve M10x25mm altı köşeli civataları (F) ve her iki tarafta birer pul kullanarak her iki taraftan taban plakasına (10) sabitleyin. Bir açık ağızlı anahtar/lokma anahtar SW 16mm kullanın.

10. İşletime almadan önce

⚠ Dikkat!

İşletime almadan önce ürünü mutlaka komple monte edin!

⚠ Dikkat!

Ayar ya da bakım çalışmaları yapmadan önce elektrik fişini çekin!

⚠ UYARI!

Sağlık tehlikesi!

Yağ buharlarının ve egzoz dumanlarının solunması sağlığa ciddi zararlar verebilir, bilinç kaybına ve aşırı durumlarda ölüme neden olabilir.

- Yağ buharlarını ve egzoz dumanlarını solumayın.
- Cihazı sadece açık alanda çalıştırın.

BİLGİ!

Ürün hasarı

Ürün hidrolik yağ olmadan ya da çok az hidrolik yağ ile çalıştırılırsa hidrolik pompada hasarlar meydana gelebilir.

BİLGİ!

Çevre hasarları!

Sızan yağ çevreyi kalıcı olarak kirletebilir.

Sıvı çok zehirlidir ve hızla su kirliliğine neden olabilir.

- Yağı sadece düz, sağlam yüzeylerde doldurun/boşaltın.
- Bir doldurma ağız veya huni kullanın.
- Boşaltılan yağı uygun bir kaptan toplayın.
- Dökülen yağı derhal silin ve bezi yerel yönetmeliklere uygun olarak bertaraf edin.
- Yağı yerel yönetmeliklere uygun olarak tasfiye edin.

Her kullanım öncesinde kontrol edilmesi gerekenler:

- bağlantı kablolarında kusurlar (çatlaklar, kesikler ve benzerleri) olup olmadığını kontrol edin,
- cihazı olası hasarlar yönünden,
- tüm vidaların sıkı olup olmadığını kontrol edin,
- hidroliği sızıntılar yönünden,
- yağ seviyesi,
- güvenlik tertibatlarını ve
- açma/kapatma şalterini.

Çevresel koşullar

Cihaz aşağıdaki çevresel koşullar altında çalışmalıdır:

	Minimum	Maksimum	Tavsiye edilen
Sıcaklık	5°C	40°C	16°C
Nem		%95'inden	%70

5° C altındaki sıcaklıklarda hidrolik yağın ısınması için cihazı yakl. 15 dakika rölantide çalıştırın.

230V alternatif akımlı motorlar, çalıştırma sırasında düşük dış sıcaklıklarda 5°C - 10°C arasında bir sıcaklığa sahip olmalıdır, harekete geçme akımı düşük sıcaklıklarda artar ve sigorta otomati devreye girebilir.

- Şebeke bağlantısı 16 A yavaşlıkla emniyete alınır.
- "Kaçak akım koruma şalteri" 30mA ile emniyete alınmalıdır.

Gerekli takım:

- Gres ya da sprey yağ
- Teslimat kapsamına dahil değildir.

10.1 Odun yarıcı kurulumu

⚠ Dikkat!

Devrilen odun yarıcı nedeniyle yaralanma tehlikesi. Devrilen bir odun yarıcı ağır yaralanmalara ve hasarlara neden olabilir.

Cihazın duracağı çalışma alanını hazırlayın.

- Güvenli, arızasız bir çalışma sağlanabilmesi için yeterli alan oluşturun.
- Cihaz düz alanlar üzerindeki çalışmalar için tasarlanmıştır ve düz, sağlam bir zeminin üzerine sağlam duracak şekilde kurulmalıdır.

10.2 Yağ seviyesinin kontrol edilmesi (Res. 1, 9)

⚠ Dikkat!

İşletime almadan önce mutlaka yağ seviyesini kontrol edin.

Hidrolik sistem yağ tankı, yağ pompası ve kontrol valfinden oluşan kapalı bir sistemdir. Teslimatta sistemde yağ bulunur. İlk ve her işleme almadan önce düzenli olarak yağ seviyesini düzenli olarak kontrol edin. Çok düşük yağ seviyesi yağ pompasına hasar verebilir, gerekirse yağ ekleyin.

Bilgi

Ayırma sütunu (1) testten önce içeri sürülmeli ve cihaz düz olmalıdır.

1. Hava tahliye civatasını (23) sökün.
2. Yağ ölçüm çubuğunu (24) temiz, tüy bırakmayan bir bezle silin.
3. Hava tahliye civatasını (23) tekrar dayanma noktasına kadar dolum ağzına vidalayın.
4. Hava tahliye civatasını (23) sökün ve yatay konumda yağ seviyesini okuyun. Yağ seviyesi yağ ölçüm çubuğunda (24) min. ve maks. arasında olmalıdır.
5. Yağ dolum seviyesi çok düşükse 12.6 bölümünde açıkladığı gibi işlem yapın.
6. Hava tahliye civatasını (23) ardından tekrar vidalayın.

10.3 Hidrolik yağ tankının (6) havasının boşaltılması (Res. 9)

⚠ Dikkat!

Odun yarıcıcı çalıştırmadan önce hidrolik yağ tankının havasını boşaltın.

Bilgi

Hidrolik yağ tankının (6) havası boşaltılmazsa, içeride kalan hava contalara ve böylece odun yarıcıcıya hasar verir!

1. Çalışmaya başlamadan önce, hidrolik yağ tankında (6) hava sirkülasyonunu sağlamak için hava tahliye civatası (23) iki tur gevşetilmelidir.
2. Hava tahliye civatasını (23) çalışma sırasında gevşek bırakın.
3. Odun yarıcıcı hareket ettirmeden önce hava tahliye civatasını (23) tekrar kapatın, aksi takdirde yağ dışarı sızabilir.

⚠ Dikkat!

- 5° C altındaki sıcaklıklarda hidrolik yağın ısınması için cihazı yakl. 15 dakika rölantide çalıştırın.
- Cihazı her taşımadan önce yağ çıkışını önlemek için hava tahliye civatası mutlaka sıkı vidalanmalıdır.

Fonksiyon testi

Her kullanımdan önce işlevsel bir test yapılmalıdır.

Faaliyet	Sonuç
İki kumanda kolunu da (12) aşağı doğru bastırın.	Ayırma takozu (2) aşağı doğru hareket eder.
Bir kumanda kolunu (12) serbest bırakın.	Ayırma takozu (2) seçili pozisyonda durur.
İki kumanda kolunu (12) serbest bıraktığınızda.	Ayırma takozu (2) üst pozisyona geri döner.

10.4 Ayırma sütununun (1) greslenmesi (Res. 1)

⚠ Dikkat!

Ayırma sütunu kurumamalıdır.

Odun yarıcıcının ayırma sütunu (1) işleme almadan önce bolca greslenmelidir. Bu prosedür her 5 çalışma saatinde bir tekrarlanmalıdır.

1. Ayırma sütunu (1) üst pozisyonda bulunmalıdır.
2. Ayırma sütununa (1) bolca gres ya da sprey yağ sürün.

10.5 Açma/kapatma (Res. 10, 11)

Bilgi:

Her kullanımdan önce açma/kapatma şalterinin işlevini bir defa açıp kapatarak kontrol edin.

1. Akım bağlantısını (16) bir şebeke prizine takın.
2. Çalıştırmak için açma/kapatma şalterinin (17) yeşil tuşuna basın, cihaz çalışır.
3. Kapatmak için açma/kapatma şalterinin (17) kırmızı tuşuna basın, cihaz kapanır.
4. Çalışmayı sonlandırmak istiyorsanız akım bağlantısını (16) şebeke prizinden ayırın.

10.6 Motorun dönüş yönünün (18) kontrol edilmesi (Res. 1, 11)

⚠ Dikkat!

Üç fazlı motorlar yeni bağlantı ya da yer değişikliğinde dönüş yönleri yönünden kontrol edilmelidir, gerekirse bir faz döndürücü ile dönüş yönü değiştirilmelidir.

1. Odun yarıcıcı 10.5 bölümünde açıkladığı gibi açın.
2. Doğru hareket yönü ayarlandıysa ayırma sütunu (1) otomatik olarak yukarı doğru hareket eder.
3. Ayırma sütunu (1) hareket etmezse, cihazı hemen kapatın.
4. Akım bağlantısındaki (16) bir tornavida (teslimat kapsamına dahil değildir) kullanarak ürün fişindeki faz çevircinin dönüş yönünü değiştirin.

⚠ Dikkat!

Motoru asla yanlış dönüş yönünde çalıştırmayın! Bu kaçınılmaz olarak hidrolik sisteminin tahrip olmasına yol açacaktır ve bunun için hiçbir garanti talep edilemez.

11. Kullanım

Gerekli takım:

- İçten altı köşe civata 5mm (G)

11.1 Bölme malzemesinin ayrılması

⚠ UYARI!

Yaralanma tehlikesi!

Kuru ve birikmiş ahşap ayırma işleminde patlayabilir ve operatörü yaralayabilir.

Ayırma işlemi sırasında hidrolik ayırma takozunun içeri sürülmesiyle uzuvlarda ezilme ya da kopma meydana gelebilir.

Ayırma işlemi sırasında ortaya çıkabilecek ahşap parçaları yere düşebilir.

- Uygun koruyucu giysi kullanın.

Ayrılacak ahşapta çivi ya da yabancı cisim bulunmadığından emin olun. Ayrılacak ürünün uçları düz kesilmelidir. Dallar aynı hizada kesilmelidir.

Açılı kesilmiş ahşap parçaları yarma işlemi sırasında kayabilir. Sadece düz kesilmiş odunları yarın.

11.1.1 Kaldırma ayar çubuğunun (15) ayarlanması (Res. 12)

1. Ayırma takozunu (2) kumanda kolu (12) ile istediğiniz pozisyona alın.
2. **Bir** kumanda kolunu (12) serbest bırakın.
3. Motoru (18) kapatın (bkz. bölüm 10.5).
4. İkinci kumanda kolunu (12) serbest bırakın.
5. Ayar civatasını (kaldırma ayarı çubuğu) (27) ekteki içten altı köşe civata 5mm (G) ile çözün.
6. Kaldırma ayar çubuğunu (15) taçlı somun (kaldırma ayar çubuğu) (26) ile, kaldırma ayar çubuğu (15) durdurucuda durana kadar yukarı doğru yönlendirin.
7. Sabitleme civatasını (kaldırma ayarı çubuğu) (27) ekteki içten altı köşe civata 5mm (G) ile sıkın.
8. Bir kumanda kolunu (12) bastırın. Böylelikle ayırma takozunun (2) motor (18) çalıştırılırken kontrolsüz bir şekilde yukarı kalkmaması sağlanır.
9. Motoru (18) çalıştırın (bkz. bölüm 10.5).
10. Ayırma takozunu (2) aşağı doğru hareket ettirmek için **iki** kumanda kolunu (12) bastırın.
11. Şimdi iki kumanda kolunu da (12) serbest bırakın ve ayırma takozunun (2) üst pozisyonunu kontrol edin.

11.2 Uzun ahşabın yarılması (Res. 1, 14)

1. Döner tezgahı (11) ayağıyla yana döndürün.

2. Bölünecek ürünü taban plakasının (10) üzerine düz bir şekilde yerleştirin.
3. Bölünecek ürünü iki tutucu kısaç (14) ile kumanda kollarından (4) tutun. Bölünecek ürünün ayırma takozunun (2) ortasına yerleştirilmesine dikkat edin.
4. İki kumanda kolunu da (12) aynı anda aşağı doğru bastırın.
5. Ayırma takozu (2) içeri girdiğinde kumanda kollarını (4) yakl. 2 cm bölünecek ürünler uzaklaştırın. Böylelikle tutucu kısaçların (14) hasar görmesi engellenir.
6. Ayırma takozunu (2) bölünecek ürün bölünene kadar aşağı doğru hareket ettirin.
7. Bölünecek ürün birinci bölme strokunda tamamen bölünmezse, 11.3 bölümünde açıklanan işlemleri yapın.

11.3 Sıkıştırılan bölünecek ürünün çıkarılması (Res. 1, 13)

Bilgi:

Sıkıştırılan ahşabı döner tezgah yardımıyla bölün, bölme yönünün tersinde ya da ayırma takozunu yukarı hareket ettirerek çıkarın.

⚠ DİKKAT!

Yaralanma tehlikesi!

Döner tezgah kilitleme kancasına oturmalıdır!

⚠ DİKKAT!

Yaralanma tehlikesi!

Dalları olan bölünecek ürün yarma işleminde sıkışabilir. Ahşabın çıkarılırken çok yüksek gerilim altında olduğuna ve uzuvların yanıkta ezilebileceğine dikkat edin.

- Hareket eden odun yarıcıya dokunmayın.
- Hareket eden odun yarıcıya nesnelere sokmayın (örn. çekici ya da benzeri).

1. Bölünecek ürün ilk bölme strokunda tamamen bölünmediyse, ayırma takozunu (2) bölünecek ürün ile birlikte iki kumanda kolu (12) üzerinden dikkatlice üst pozisyona alın.
2. Döner tezgahı (11) ayağı ile birlikte kilitleme kancasına (7) oturana kadar döndürün.
3. Şimdi bölünecek ürün tamamen bölünene kadar ikinci bir bölme stroku gerçekleştirin.
4. Bölünecek ürünü çıkarın ve döner tezgahı (11) ayağınız ile döndürerek uzaklaştırın.

11.4 Elektrik kesintisinde tekrar çalışma emniyeti (sıfır gerilim tetikleyici)

Elektrik kesintisi, fişin istenmeden çıkarılması veya arızalı bir sigorta durumunda cihaz otomatik olarak kapanır.

Tekrar açmak için 10.5 bölümünde altında açıkladığı gibi hareket edin.

11.5 Çalışma sonu (Res. 1, 9)

1. Ayırma sütununu (1) alt pozisyona alın.
2. Bir kumanda kolunu (12) serbest bırakın.
3. Motoru (18) kapatın (bkz. bölüm 10.4) ve elektrik fişini çekin.
4. Döner tezgahı (11) ayağı ile birlikte kilitleme kancasına (7) oturana kadar döndürün.
5. Hava tahliye civatasını (23) kapatın.
6. Cihazı ıslaklığa karşı koruyun!
7. Genel bakım bilgilerini dikkate alın.

12. Bakım ve onarım

⚠ UYARI!

Yaralanma tehlikesi!

Ürün beklenmedik şekilde çalışabilir ve bundan dolayı yaralanmaya neden olabilir.

- Tüm bakım çalışmalarından önce motoru kapatın.
- Tüm bakım çalışmalarından önce elektrik fişini çekin.

⚠ UYARI!

Sağlık tehlikesi!

Yağ buharlarının solunması sağlığa ciddi zararlar verebilir, bilinç kaybına ve aşırı durumlarda ölüme neden olabilir.

- Yağ buharlarını solumayın.
- Cihazı sadece açık alanda çalıştırın.

BİLGİ

Ürün hasarı

Ürün hidrolik yağ olmadan ya da çok az hidrolik yağ ile çalıştırılırsa hidrolik pompada hasarlar meydana gelebilir.

BİLGİ!

Çevre hasarları!

Sızan yağ çevreyi kalıcı olarak kirletebilir.

Sıvı çok zehirlidir ve hızla su kirliliğine neden olabilir.

- Yağı sadece düz, sağlam yüzeylerde doldurun/boşaltın.
- Bir doldurma ağız veya huni kullanın.
- Boşaltılan yağı uygun bir kapta toplayın.

- Dökülen yağı derhal silin ve bezi yerel yönetmeliklere uygun olarak bertaraf edin.
- Yağı yerel yönetmeliklere uygun olarak tasfiye edin.

Tüm koruma ve güvenlik tertibatları, tamamlanan onarım ya da bakım çalışmaları sonrasında hemen tekrar monte edilmelidir.

Size aşağıdakileri tavsiye ediyoruz:

Cihazı her çalışma sonunda düzenli olarak nemli bezle ve biraz yağlama sabunu ile temizleyin. Temizlik ya da çözültü maddesi kullanmayın; bunlar cihazın plastik parçalarına zarar verebilir. Cihazın içine su girmedikten emin olun.

Gerekli takım:

- 1x açık ağızlı anahtar / lokma anahtar SW 24 mm
- Huni
- Toplama deposu
- Törpü / açış taşılayıcı

Teslimat kapsamına dahil değildir.

12.1 Ayırma takozu (2) (Res. 1)

1. Ayırma takozu (2) gerektiğinde bir törpü ya da açılı taşılayıcı ile taşlanabilen ya da yeni bir ayırma takozu (2) ile değiştirilebilen aşınma parçasıdır.

12.2 Kumanda elemanları (4) ve kumanda kolu (12) (Res. 1)

1. Kombine tutma ve kontrol tertibatı kolay hareket edebilmelidir. Ara sıra birkaç damla yağ ile yağlayın.

12.3 Ayırma sütunu (1) (res. 1)

1. Ayırma sütununu (1) temiz tutun. Kiri, talaşları, ağaç kabuklarını vb. temizleyin.
2. Ayırma sütununu (1) sprey yağ ya da gres ile yağlayın.

12.4 Yağ seviyesini düzenli olarak kontrol edin!

Yağ seviyesinin çok düşük olması yağ pompasına zarar verir! (Bkz. 10.2).

1. Hidrolik bağlantılarını ve vidalı bağlantıları düzenli olarak sızdırmazlık yönünden kontrol edip gerekirse sıkın.

12.5 Hidrolik yağın eklenmesi (Res. 1, 9)

HLP 32 serisi yağları tavsiye ediyoruz.

Bilgi:

Ayırma sütunu testten önce içeri sürülmeli ve cihaz düz olmalıdır.

1. Hava tahliye civatasını (23) sökün.
2. Uygun bir huni yardımıyla hidrolik yağ doldurun. Maksimum dolum miktarı olan 4800 ml'ye dikkat edin. Yağı dikkatlice dolum ağzının alt kenarına kadar doldurun.
3. Yağ ölçüm çubuğunu (24) temiz, tüy bırakmayan bir bezle silin.
4. Hava tahliye civatasını (23) tekrar dayanma noktasına kadar dolum ağzına vidalayın.
5. Hava tahliye civatasını (23) sökün ve yatay konumda yağ seviyesini okuyun. Yağ seviyesi yağ ölçüm çubuğunda (24) min. ve maks. arasında olmalıdır.
6. Yağ seviyesi çok düşükse, işlemi tekrarlayın.
7. Hava tahliye civatasını (23) ardından tekrar vidalayın.

12.6 Hidrolik yağın değiştirilmesi (Res. 1, 9)

Hidrolik yağı 50 saatlik çalışma süresinden sonra değiştirin. Ardından her 500 saatte bir.

Bilgi

Hidrolik yağ, motor çalışma sıcaklığındayken değiştirilmelidir.

Bilgi

Ayırma sütunu (1) yağ değişiminden önce içeri sürülmesi ve cihaz düz olmalıdır.

1. Min. 7 litrelik uygun bir toplama deposu hazırda bulundurun.
2. Hava tahliye civatasını (23) sökün.
3. Yağın boşalmasını sağlamak için yağ boşaltma vidasını (25) açık ağızlı bir anahtar SW 24mm ile çıkarın.
4. Yağ boşaltma vidasını (25) tekrar vidalayın.
5. Yeni hidrolik yağ doldurun (yakl. 4800 ml).
6. Hava tahliye civatasını (23) tekrar vidalayın.
7. Yağ seviyesini 10.2 bölümünde açıkladığı gibi kontrol edin.
8. Kullanılmış yağı yerel kullanılmış yağ toplama merkezinde uygun şekilde bertaraf edin.

Burada belirtilen zaman aralıkları normal kullanım koşulları ile ilgilidir; yani cihaz fazla yükü maruz kaldığında bu süreler de azalır.

Servis bilgileri

Ürünün aşağıdaki parçalarının kullanıma veya doğal sürece bağlı olarak aşınmaya tabi olduğu veya aşağıdaki parçaların sarf malzemeleri olarak gerekli olduğu dikkate alınmalıdır.

Aşınma parçaları*: Ayırma takozu, hidrolik yağ ve ayırma takozu / bölme sapı kılavuzları

* Teslimat kapsamında bulunması zorunlu değildir!

Yedek parçalar ve aksesuarları servis merkezimizden temin edebilirsiniz. Bunun için kapak sayfasındaki QR kodunu tarayın.

13. Depolama

Bilgi

Ayırma sütununu alt pozisyona alın (bkz. bölüm 11.5).

Cihazı ve aksesuarlarını karanlık, kuru ve buzlanmayan ve çocukların erişemeyeceği bir yerde muhafaza edin. Optimum depolama sıcaklığı 5 ila 30 °C arasındadır. Elektrikli aleti orijinal ambalajında saklayın. Tozlara ve ıslaklığa karşı korumak için elektrikli takımların üzerini kapatın. Kullanım kılavuzunu elektrikli takımın yanında saklayın.

14. Taşıma

⚠ Dikkat!

Cihazı taşımadan önce elektrik fişini çekin.

⚠ Dikkat!

Cihazı yatay olarak taşımayın!

Bilgi

Ayırma sütununu alt pozisyona alın (bkz. bölüm 11.5).

14.1 Taşıma kulpu (3) ile taşıma (Res. 15)

Odun yarıcı kolay taşıma için iki taşıma tekerleği (8) ve bir taşıma kulpu (3) ile donatılmıştır.

1. Cihazı taşımak için bir elinizde taşıma kulpunu (3) tutun ve odun yarıcıcı ayağınızla hafif eğin.
2. Odun yarıcı taşıma tekerleklerinin (8) üzerine eğilir ve bu şekilde hareket ettirilmeye devam edilebilir.

14.2 Vinç ile taşıma (Res. 16)

⚠ Dikkat!

Asla ayırma takozundan (2) kaldırmayın!

1. Taşıma kemerlerini (teslimat kapsamına dahil değildir) iki taraftan koruma kolunun (5) üst tutucusuna (5a) sabitleyin.
2. Cihazı dikkatlice kaldırın.

15. Elektrik bağlantısı

Takılı elektro motor işletime hazır bir şekilde bağlıdır. Bağlantı ilgili VDE ve DIN kurallarına uygundur. Müşteri tarafından yapılan şebeke bağlantısı ya da kullanılan uzatma hattı bu talimatlara uygun değildir.

Besleme şebekesinde maks. 30 mA nominal artık akıma sahip bir artık akım cihazı (RCD) bulunmuyorsa, taşınabilir bir kişisel koruyucu devre kesici (PRCD) kullanın.
Şebeke bağlantısı 16 A yavaşlıkla emniyete alınır.

Hasarlı elektrik bağlantı kabloları

Elektrikli bağlantı kablolarında sıklıkla izolasyon hasarları oluşur.

Bunun olası nedenleri:

- Bağlantı kablolarının pencere veya kapılardan geçmesi nedeniyle oluşan baskılar.
- Bağlantı kablosunun doğru döşenmemesi veya sabitlenmemesi nedeniyle bükülmesi.
- Bağlantı kablosuna basılması nedeniyle oluşan ke-silmeler.
- Duvar prizinden zorla çekme nedeniyle oluşan izo-lasyon hasarları.
- İzolasyonun eskimesine bağlı çatlaklar.

Bu gibi hasarlı elektrik bağlantı kabloları kullanılmama-lıdır ve izolasyon hasarları nedeniyle ölüm tehlikesi söz konusudur.

Elektrik bağlantı kablolarında düzenli olarak hasar kontrolü yapın. Kontrol sırasında bağlantı kablosunun şebekeye bağlı olmamasına dikkat edin.

Elektrik bağlantı kabloları geçerli VDE ve DIN yönet-meliklerine uygun olmalıdır. Sadece H07RN-F kodlu bağlantı kabloları kullanın.

Bağlantı kablosunda tip kodu baskısının bulunması zorunludur.

- Bu ürün, EN 61000-3-11 standardının gerekliliklerini yerine getirmekte ve özel bağlantı koşullarına tabii-dir. Bunun anlamı, isteğe göre seçilebilen herhangi bir bağlantı noktasında kullanılmasının yasak olma-sıdır.
- Ürün, elverişsiz elektrik şebekesi koşullarında geçici gerilim dalgalanmalarına yol açabilir.
- Ürün sadece
 - a) izin verilen maksimum şebeke empedansı "Z" ($Z_{maks.} = 0,354 \Omega (230V\sim) / 0,330 \Omega (400V\sim)$) de-ğerini aşmayan ya da
 - b) şebekede kesintisiz akım yükü faz başına en az 100 A olan.
- Kullanıcı olarak gerekirse enerji işletmesiyle ayrıntılı bir görüşme yapın, ürünü kullanmak istediğiniz bağ-lantı noktasında, bahsedilen a) veya b) taleplerinden birini yerine getirdiğinden emin olun.

Üç fazlı motor 400 V 3~/ 50 Hz

Şebeke gerilimi 400 V 3N~/ 50 Hz

Şebeke bağlantısı ve uzatma hattı 5 telli olmalıdır = 3~ + N + PE.

- Uzatma kabloları minimum 1,5 mm² kesite sahip ol-malıdır (≤ 25 m).
- Uzatma kabloları minimum 2,5 mm² kesite sahip ol-malıdır (> 25 m).

Alternatif akımlı motor 230 V / 50 Hz

Şebeke gerilimi 230V / 50Hz

- Uzatma kabloları minimum 1,5 mm² kesite sahip ol-malıdır (≤ 25 m).
- Uzatma kabloları minimum 2,5 mm² kesite sahip ol-malıdır (> 25 m).

Elektrik donanımındaki bağlantı ve onarım çalışmaları sadece bir uzman elektrik personeli tarafından yapılabilir.

Sorularınızın olması durumunda lütfen aşağıdaki bilgi-leri verin:

- Motorun akım türü
- Makine tip etiketinin verileri
- Motor tip etiketinin verileri

16. İmha ve yeniden değerlendirme

Ambalaj ile ilgili bilgiler



Ambalaj malzemeleri geri dönüş-türülebilir özelliكتedir. Lütfen am-balajları çevreye uygun bir şekilde tasfiye edin.

Elektrikli ve elektronik cihaz yasanına (ElektroG) ilişkin bilgiler



Elektrikli ve elektronik eski cihazlar evsel atıklara ait değildir, ayrı olarak toplanmalı veya tasfiye edilmelidir!

- Eski cihazda takılı olmayan eski batarya veya akü-ler, verilmeden önce tahrip edilmeden çıkarılmalıdır!
- Bunlar batarya yasanına göre tasfiye edilir.
- Elektrikli ve elektronik cihaz sahipleri veya kullanıcı-ları, bunları kullandıktan sonra yasal olarak iade etmekle yükümlüdür.
- Eski cihazdaki kişisel verilerinin tasfiye için silinme-sinden son kullanıcı sorumludur!
- Üzerinde çarpı olan çöp kutusu sembolü, elektrikli ve elektronik cihazların ev çöpüne atılmayacağına işaret eder.

- Elektrikli ve elektronik eski cihazlar ařađıdaki yerlere ücretsiz olarak teslim edilebilir:
 - Kamusal tasfiye veya toplama yerleri (örn. belediye řantiyeleri).
 - Satıcıların bunları gönüllü olarak geri almak veya sunmakla yükümlü olması koşuluyla, elektronik cihazlara yönelik satış noktaları (sabit ve çevrim içi).
 - Cihaz başına, kenar uzunluđu maksimum 25 santimetre olan yaklaşık üç eski elektronik cihazı, öncesinde yeni bir cihaz satın almadan veya bölgenizdeki başka bir yetkili toplama yerine götürmeden üreticiye ücretsiz olarak teslim edebilirsiniz.
 - Üreticinin ve satıcının diğer ek iade alma koşullarını ilgili müşteri hizmetlerinden öğrenebilirsiniz.
- Üretici tarafından özel bir eve yeni bir elektronik cihazın teslim edilmesi durumunda, son kullanıcının talebi üzerine eski elektronik cihazın ücretsiz olarak teslim alınmasını sağlayabilir. Bu konu ile ilgili üreticinin müşteri hizmetleri ile iletişime geçin.
- Bu beyanlar sadece Avrupa Birliđi ülkelerinde kurulu olan ve satılan ve 2012/19/AB Avrupa Yönetmeliđine tabi olan cihazlar için geçerlidir. Avrupa Birliđi dışındaki ülkelerde, elektronik ve elektrikli eski cihazların tasfiye işlemleri için farklı düzenlemeler geçerli olabilir.

Eski cihazınızı nasıl imha edeceđinizi yerel yönetiminizden öğrenebilirsiniz.

Yakıtlar ve yağlar

- Cihazı tasfiye etmeden önce yakıt deposunu ve motor yađı haznesini boşaltın!
- Yakıt ve motor yađı evsel atıklara ya da akarsulara ait deđildir, ayrı olarak toplanmalı veya tasfiye edilmelidir!
- Boş yađ ve yakıt hazneleri çevreye uygun olarak tasfiye edilmelidir.

17. Arıza giderme

Aşağıdaki tabloda hata belirtileri yer almaktadır ve makine doğru çalışmadığı takdirde nasıl çözüm üreteceğiniz anlatılmaktadır. Bu tablo ile sorunu tespit edip gideremediğiniz takdirde yetkili servise başvurun.

Arıza	Olası sebep	Yardım
Motor (18) çalışıyor, ayırma sütunu (1) yukarı hareket etmiyor.	Motor (18) yanlış yönde dönüyor.	Faz döndürücüyü akım bağlantısında döndürün (bkz. madde 10.6).
Motor (18) bölme işlemini otomatik olarak sonlandırır.	Aşırı gerilim koruma tertibatı tetiklendi.	Kalifiye bir elektrikçi çağırın.
Ayırma sütunu (1) yavaşça aşağı doğru hareket ediyor.	Çok az yağ var.	Yağ ölçüm çubuğu (24) vidalıyken yağ seviyesini kontrol edin.
	Hava tahliye civatası (23) kapalı.	Hava tahliye civatasını (23) kullanmadan önce iki tur çevirerek çözün.
	Kaldırma ayar çubuğunun (15) taçlı somununun (kaldırma ayar çubuğu) (26) gevşek olup olmadığını kontrol edin.	Kaldırma ayar çubuğunun (15) taçlı somununun (kaldırma ayar çubuğu) (26) sıkın. Gerekirse yeni taçlı somun takın.
Bölünecek malzeme bölünmüyor.	Odun yarıcı yanlış yüklenmiş.	Bölünecek malzemeyi doğru yerleştirin.
	Ayırma takozu (2) kördür.	Ayırma takozunu (2) bileyin.
	Yağ sızıyor.	Sızıntının yerini belirleyin, bayiyle iletişime geçin.
Ayırma sütunu (1) titriyor, gürültü oluşturuyor.	Hidrolik sistemde yağ eksikliği ve aşırı hava.	Yağ seviyesini kontrol edin, gerekirse yağ ilave edin, aksi takdirde bayi ile iletişime geçin.
Ayırma sütunu (1) üst pozisyonda çok titriyor.	Plastik kılavuzlar aşınmış.	Üst ve alt plastik kılavuzları yenileyin.
Hidrolik pompa ötüyor.	Hidrolik yağ tankında (6) çok az hidrolik yağ var.	Hidrolik yağ ekleyin.
Ayırma sütununda (1) ya da başka noktalarda yağ sızıntısı.	Çalışma sırasında hidrolik sistemde hava sıkışması.	Hava tahliye civatasını (23) kullanmadan önce iki tur çevirerek çözün.
	Hava tahliye civatası (23) taşıma öncesinde sıkılmamış.	Hava tahliye civatasını (23) taşıma öncesinde sıkın.
	Yağ boşaltma vidası (25) gevşek.	Yağ boşaltma vidasını (25) sıkın.
	Yağ valfi ve/veya contalar arızalı.	Bayi ile iletişime geçin.

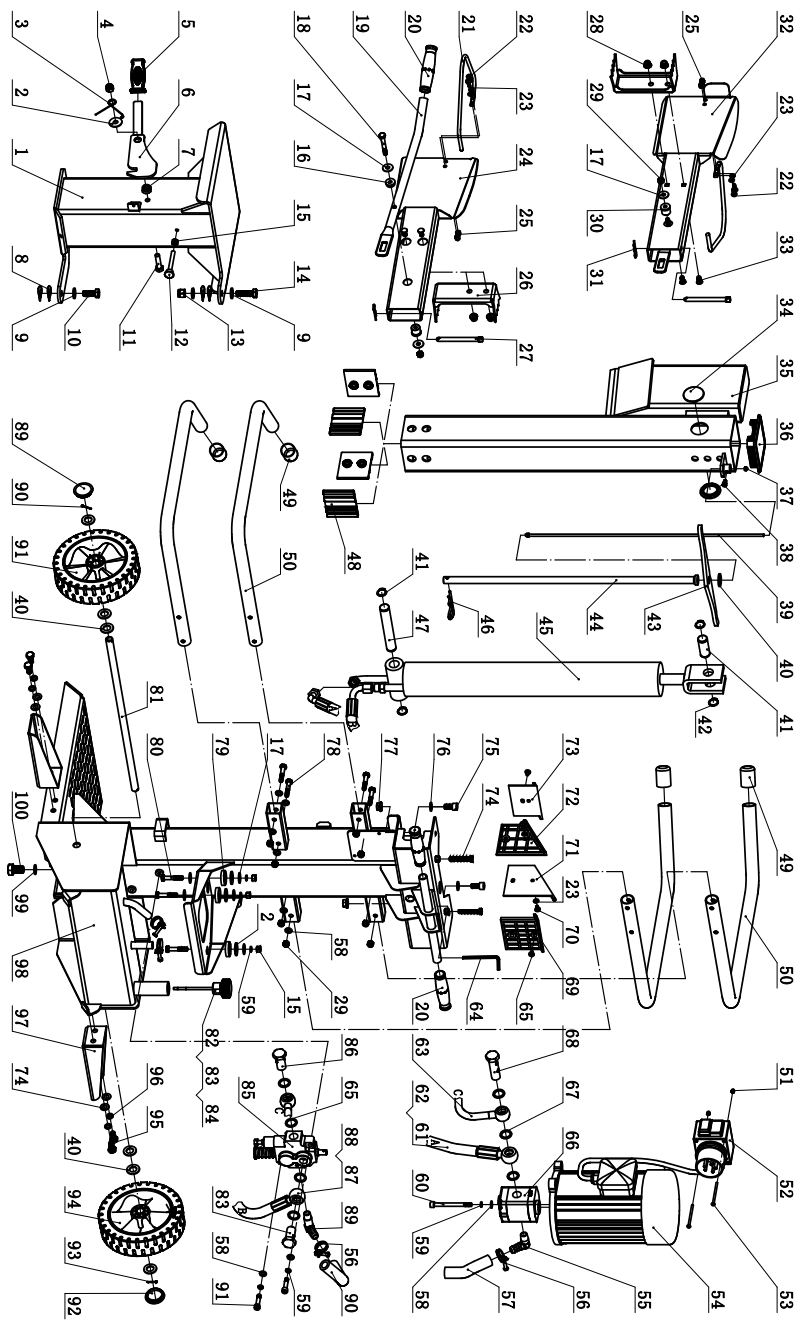

230 V

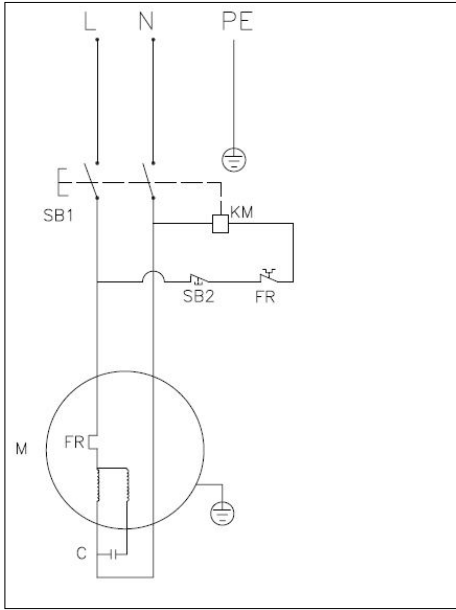

400 V

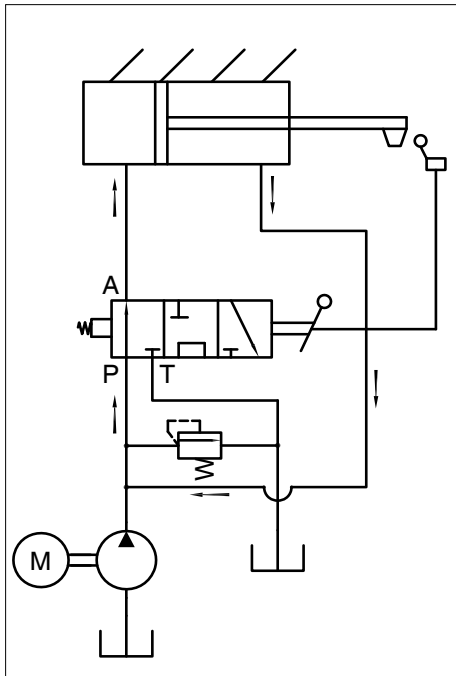
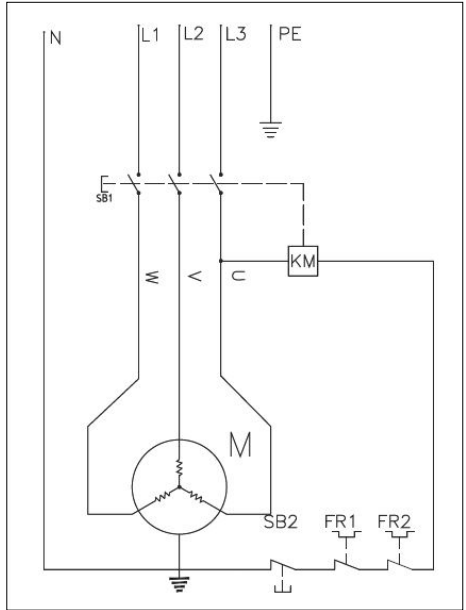

Schepach GmbH, Günzburger Str. 69, 89335 Ichenhausen

DE	EU-Konformitätserklärung Originalkonformitätserklärung		Der hier beschriebene Gegenstand der Erklärung erfüllt die Vorschriften der Richtlinie 2011/65/EU des Europäischen Parlaments und des Rates vom 8. Juni 2011 zur Beschränkung der Verwendung bestimmter gefährlicher Stoffe in Elektro- und Elektronikgeräten. *
	Wir erklären in alleiniger Verantwortung, dass das hier beschriebene Produkt mit den geltenden Richtlinien und Normen übereinstimmt.		Technische Unterlagen verfügbar bei: **
GB	EU Declaration of Conformity Translation of the original Declaration of Conformity		The object of the declaration described here fulfils the regulations of the directive 2011/65/EU of the European Parliament and Council from 8th June 2011, on the restriction of the use of certain hazardous substances in electrical and electronic equipment. *
	We declare under our sole responsibility that the product described here complies with the applicable directives and standards.		Technical documentation available at: **
BG	ЕС Декларация за съответствие Превод на оригиналната декларация на съответствие		Описаният предмет в декларацията отговаря на разпоредбите на Директива 2011/65/ЕС на Европейския парламент и на Съвета от 8 юни 2011 г. относно ограничението на употребата на определени опасни вещества в електрическо и електронно оборудване. *
	Ние декларираме на своя отговорност, че описаният тук продукт отговаря на приложимите директиви и стандарти.		Техническата документация се предоставя от: **
GR	Δήλωση συμμόρφωσης ΕΕ Μετάφραση από το πρωτότυπο της δήλωσης συμμόρφωσης		Το αντικείμενο της παρούσας δήλωσης, το οποίο περιγράφεται εδώ, εκπληρώνει τις διατάξεις της Οδηγίας 2011/65/ΕΕ του Ευρωπαϊκού Κοινοβουλίου και του Συμβουλίου της 8ης Ιουνίου 2011 σχετικά με τον περιορισμό της χρήσης ορισμένων επικίνδυνων ουσιών σε ηλεκτρικό και ηλεκτρονικό εξοπλισμό. *
	Δηλώνουμε με αποκλειστική μας ευθύνη ότι το προϊόν που περιγράφεται στο παρόν βρίσκεται σε συμμόρφωση με τις ισχύουσες Οδηγίες και Πρότυπα.		Ο τεχνικός φάκελος είναι διαθέσιμος στη θέση: **
RO	Declarație de conformitate UE Traducere a declarației de conformitate originale		Obiectul declarației descris aici îndeplinește prescripțiile directivei 2011/65/UE a Parlamentului European și a Consiliului din 8 Iunie 2011 asupra limitării utilizării anumitor substanțe periculoase în aparatele electrice și electronice. *
	Declarăm pe proprie răspundere că produsul descris aici coincide cu directivele și normele în vigoare.		Documentație tehnică disponibilă la: **
RS	EU izjava o usaglašenosti Prevod originalne izjave o usklađenosti		Ovde opisani predmet ove izjave ispunjava odredbe Direktive 2011/65/EU Evropskog parlamenta i Saveta od 8. juna 2011. godine o ograničenju upotrebe određenih opasnih materija u električnoj i elektronskoj opremi. *
	Izjavljujemo na našu isključivu odgovornost da je ovde opisani proizvod usklađen sa primenljivim smernicama i standardima.		Tehnička dokumentacija dostupna kod: **
TR	AB uygunluk beyanı Orijinal uygunluk beyanının çevirisi		İşbu uygunluk beyanının düzenlendiği burada adı geçen ürün, Avrupa Parlamentosu'nun ve 8 Haziran 2011 tarihli Konsey'in elektrik ve elektronik cihazlarda belirli tehlikeli maddelerin sınırlandırılmasına ilişkin 2011/65/AT sayılı direktifini yerine getirmektedir. *
	Burada açıklanan ürünün geçerli yönetmeliklere ve standartlara uygun olduğunu tamamen kendi sorumluluğumuz altında beyan ediyoruz.		Teknik belgeler şurada mevcuttur: **
Artikelnummer*** Artikelbezeichnung: Meterholzspalter Compact 8t, LOG8T Marke****			
Număr articol *** Denumirea articolului: Despicător vertical de lemne Compact 8t, LOG8T Marcă ****			
Broj artikla *** Oznaka proizvoda: Uređaj za cepanje drveta na metar Compact 8t, LOG8T Brend ****			
Ürün numarası *** Ürün Tanım: Odun yarma makinesi Compact 8t, LOG8T Marka ****			
*** 5905419901 / 5905419902 / 59054259969 / 59054199969 / 5905419904 / 58054019913			**** SCHEPACH

**: Georg Kohler Günzburger Str. 69 D-89335 Ichenhausen I. V. Andreas Pecher / Head of Project Management I. V. Simon Schunk / Division Manager Product Center Ichenhausen, 26.08.2025	<input checked="" type="checkbox"/> 2011/65/EU* <input checked="" type="checkbox"/> 2014/30/EU <input type="checkbox"/> 2016/1628/EU <input type="checkbox"/> 2014/29/EU <input type="checkbox"/> 2014/35/EU <input type="checkbox"/> 2004/22/EG <input type="checkbox"/> 2014/68/EU <input type="checkbox"/> 89/686/EWG_96/58/EG <input type="checkbox"/> 90/396/EWG <input type="checkbox"/> 2023/826/EU	<input checked="" type="checkbox"/> 2006/42/EG <input type="checkbox"/> Annex IV Notified Body: Notified Body No.: Certificate No.:	<input type="checkbox"/> 2000/14/EG_2005/88/EG Noise: measured L_{WA} = guaranteed L_{WA} = <input type="checkbox"/> Annex V <input type="checkbox"/> Annex VI Notified Body: Notified Body No.:
	<input type="checkbox"/> 2016/1628/EU	Emission No.: EN 609-1:2017 (mit Ausnahme 5.10 und 5.9.5.3 in zweistufigem Verfahren with the exception of 5.10 and 5.9.5.3 in two-step procedure à l'exception de 5.10 et 5.9.5.3 avec le procédé en deux étapes); EN 60204-1:2018; EN IEC 55014-1:2021; EN IEC 55014-2:2021; EN IEC 61000-3-2:2019+A1:2021; EN IEC 61000-3-11:2019	

Garantie DE

Offensichtliche Mängel sind innerhalb von 8 Tagen nach Erhalt der Ware anzuzeigen, andernfalls verliert der Käufer sämtliche Ansprüche wegen solcher Mängel. Wir leisten Garantie für unsere Maschinen bei richtiger Behandlung auf die Dauer der gesetzlichen Gewährleistungsfrist ab Übergabe in der Weise, dass wir jedes Maschinenteil, das innerhalb dieser Zeit nachweisbar in Folge Material- oder Fertigungsfehler unbrauchbar werden sollte, kostenlos ersetzen. Für Teile, die wir nicht selbst herstellen, leisten wir nur insoweit Gewähr, als uns Gewährleistungsansprüche gegen die Vorlieferanten zustehen. Die Kosten für das Einsetzen der neuen Teile trägt der Käufer. Wandlungs- und Minderungsansprüche und sonstige Schadensersatzansprüche sind ausgeschlossen.

Warranty GB

Apparent defects must be notified within 8 days from the receipt of the goods. Otherwise, the buyer's rights of claim due to such defects are invalidated. We guarantee for our machines in case of proper treatment for the time of the statutory warranty period from delivery in such a way that we replace any machine part free of charge which provably becomes unusable due to faulty material or defects of fabrication within such period of time. With respect to parts not manufactured by us we only warrant insofar as we are entitled to warranty claims against the upstream suppliers. The costs for the installation of the new parts shall be borne by the buyer. The cancellation of sale or the reduction of purchase price as well as any other claims for damages shall be excluded.

гаранция BG

Очевидни недостатъци трябва да бъдат докладвани в рамките на 8 дни от получаването на стоки, в противен случай купувачът губи всякакви претенции за такива дефекти. Предлагаме гаранция на нашите машини с правилното лечение на срока на действие на косвена гаранция от датата на доставка по такъв начин, че ние замени всяка част в рамките на това време открива в един ред в материала или изработката трябва да бъде безполезно, безплатно. За части, които ние не се произвеждат, ние правим само като гаранция, като имаме право на гаранционни искиове срещу доставчици. Разходите за вмъкване на нови части на купувача. Преобразуване и намаляване вземания и други исковете за обезщетения, са изключени.

Garancija RS

Očigledni nedostaci se moraju prijaviti u roku od 8 dana nakon prijema robe, u suprotnom kupac gubi sva prava u pogledu takvih nedostataka. Za naše mašine dajemo garanciju tokom trajanja zakonskog garantnog roka od datuma primopredaje, pod uslovom da se sa njima pravilno rukuje, na taj način besplatno vršimo zamenu svakog dela mašine koji tokom tog perioda postane neupotrebljiv usled greške u materijalu ili proizvodnji. Za delove koje ne proizvodimo sami, dajemo garanciju samo u okviru ostvarivanja garantnih prava koja dobijamo od poddoblavljača. Troškove za ugradnju novih delova snosi kupac. Pravo na zamenu i umanjenje i drugi zahtevi za nadoknadu štete su isključeni.

Garantie RO

Defecte evidente trebuie să fie raportate în termen de 8 zile de la primirea de bunuri, altfel cumpărătorul pierde toate cererile pentru astfel de defecte. Oferim o garanție de pe mașinile noastre cu un tratament adecvat pe durata unei garanții implicite de la data de livrare în așa fel încât vom înlocui fiecare parte în acel moment detectabil într-un rând în material sau manoperă ar fi inutil, gratuit. Pentru părțile care nu ne produc, vom face doar o astfel de garanție, așa cum avem dreptul la pretenții de garanție împotriva furnizorilor. Costurile pentru introducerea de piese noi la cumpărător. Conversie și reducerea creaște și alte cererile de despăgubire sunt excluse.

εγγύηση GR

Εμφανών ελαττωμάτων που πρέπει να κοινοποιούνται εντός 8 ημερών από την παραλαβή των εμπορευμάτων. Διαφορετικά, τα δικαιώματα buyer's της αξίωσης λόγω τέτοιων ελαττωμάτων ακυρωθεί. Εγγυόμαστε για τις μηχανές μας σε περίπτωση κατάλληλη θεραπεία για το χρόνο της εκ του νόμου περιόδου εγγύησης από την παράδοση με τέτοιο τρόπο ώστε να αντικαταστήσει οποιοδήποτε μέρος δωρεάν μηχανή που αποδεδειγμένα θα χρησιμοποιείται λόγω ελαττωματικού υλικού ή ελαττώματα της κατασκευής μέσα σε τέτοια χρονική περίοδο. Όσον αφορά τα τμήματα που δεν έχουν κατασκευαστεί από εμάς έχουμε μόνο εγγυάται εφόσον έχουμε το δικαίωμα να τις αξιώσεις εγγύησης έναντι των προμηθευτών. Τα έξοδα για την εγκατάσταση των νέων τμημάτων θα πρέπει να βαρύνουν τον αγοραστή. Πρέπει να αποκλείεται η ακύρωση της πώλησης ή η μείωση της τιμής αγοράς, καθώς και οποιοσδήποτε άλλες αξιώσεις για αποζημίωση. Η λεπίδα πριονιού είναι αναλώσιμο είδος και εξαιρούνται ρητά από καμία εγγύηση.

Garanti TR

Aparçık kusurları malların alınmasından 8 gün içinde bildirilmesi gerekir, aksi takdirde alıcı bu kusurları için tüm talepler kaybeder. Biz ücretsiz, yararsız olmalıdır malzeme veya işçilik üst üste saptanabilir bu süre içinde her bir parça takmadan böyle bir şekilde teslim tarihinden itibaren zimni garanti süresine uygun tedavi ile makinelerde bir garanti veriyoruz. Biz tedarikçiler karşı garanti talepleri hakkı olarak kendimizi üretmek değil bu parça için, biz, sadece teminat olun. Alıcıya yeni parçaların yerleştirilmesi için maliyetleri. Dönüşüm ve azaltma iddiaları ve diğer tazminat talepleri dahil değildir.