

Art.Nr.

5906306901 / 5906306907 / 59063069930 /  
5906306917 / 59063069969 / 35063029978 /  
39063039969 / 58063049944 / 5906306984

AusgabeNr.

5906306901\_0507

Rev.Nr.

19/02/2026



**PRACTIXX IXES**



Made in P.R.C.



**DC100**  
**ASA150-BE**  
**IX-ASA100**  
**PX-AS-100**





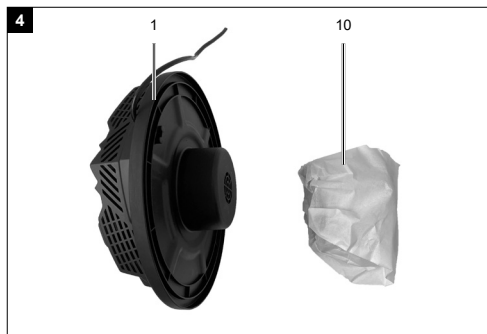
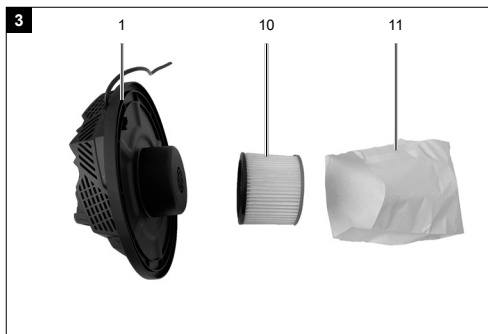
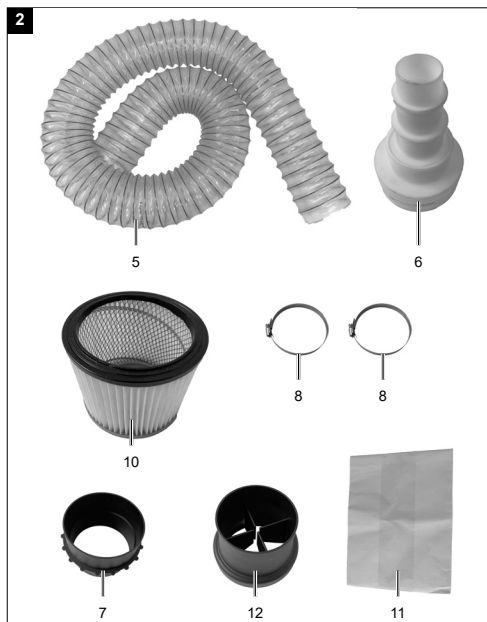

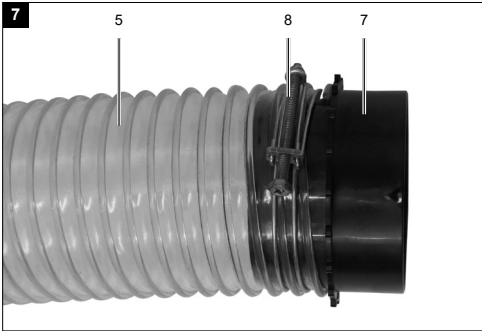
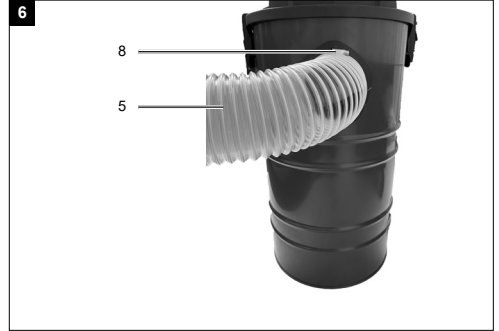
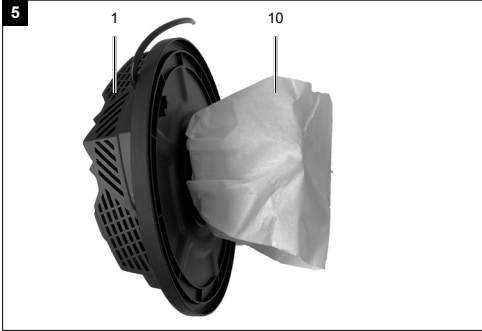

DE	<b>Absauganlage</b> Originalbetriebsanleitung	4
GB	<b>Dust extraction system</b> Translation of original instruction manual	14
BG	<b>Смукателна уредба</b> Превод на оригиналното ръководство за експлоатация	22
GR	<b>Σύστημα αναρρόφησης</b> Μετάφραση του πρωτοτύπου των οδηγιών χρήσης	31
RO	<b>Instalație de aspirare</b> Traducere din manualul de exploatare original	40
RS	<b>Sistem za usisavanje</b> Prevod originalnog uputstva za upotrebu	48
TR	<b>Toz Emme Makinası</b> Orijinal kullanım talimatı çevirisi	56





## Erklärung der Symbole auf dem Gerät

Die Verwendung von Symbolen in diesem Handbuch soll Ihre Aufmerksamkeit auf mögliche Risiken lenken. Die Sicherheitssymbole und Erklärungen, die diese begleiten, müssen genau verstanden werden. Die Warnungen selbst beseitigen keine Risiken und können korrekte Maßnahmen zum Verhüten von Unfällen nicht ersetzen.

	Vor Inbetriebnahme Bedienungsanleitung und Sicherheitshinweise lesen und beachten!
	Tragen Sie einen Gehörschutz. Die Einwirkung von Lärm kann Hörverlust bewirken.
	Tragen Sie eine Staubschutzmaske. Beim Bearbeiten von Materialien kann gesundheitsschädlicher Staub entstehen. Asbesthaltiges Material darf nicht bearbeitet werden!
	Schutzklasse II (Doppelisolierung)
	Das Produkt entspricht den geltenden europäischen Richtlinien.
<b>⚠ Achtung!</b>	In dieser Bedienungsanweisung haben wir Stellen, die Ihre Sicherheit betreffen, mit diesem Zeichen ⚠ versehen.
	Das Produkt entspricht den geltenden serbischen Richtlinien.

**Inhaltsverzeichnis:**

**Seite:**

1.	Einleitung .....	6
2.	Gerätebeschreibung .....	6
3.	Lieferumfang .....	6
4.	Bestimmungsgemäße Verwendung .....	6
5.	Sicherheitshinweise .....	7
6.	Technische Daten .....	9
7.	Auspacken .....	9
8.	Aufbau / Vor Inbetriebnahme .....	9
9.	In Betrieb nehmen .....	10
10.	Elektrischer Anschluss .....	10
11.	Reinigung .....	10
12.	Lagerung .....	10
13.	Wartung .....	10
14.	Entsorgung und Wiederverwertung .....	11
15.	Konformitätserklärung .....	65

## 1. Einleitung

### Hersteller:

Schepach GmbH  
Günzburger Straße 69  
D-89335 Ichenhausen

### Verehrter Kunde

Wir wünschen Ihnen viel Freude und Erfolg beim Arbeiten mit Ihrem neuen Gerät.

### Hinweis:

Der Hersteller dieses Gerätes haftet nach dem geltenden Produkthaftungsgesetz nicht für Schäden, die an diesem Gerät oder durch dieses Gerät entstehen bei:

- unsachgemäßer Behandlung
- Nichtbeachtung der Bedienungsanweisung
- Reparaturen durch Dritte, nicht autorisierte Fachkräfte
- Einbau und Austausch von nicht originalen Ersatzteilen
- nicht bestimmungsgemäßer Verwendung
- Ausfällen der elektrischen Anlage bei Nichtbeachtung der elektrischen Vorschriften und VDE-Bestimmungen 0100, DIN 57113 / VDE 0113

### Beachten Sie:

Lesen Sie vor der Montage und vor Inbetriebnahme den gesamten Text der Bedienungsanleitung durch.

Diese Bedienungsanleitung soll es Ihnen erleichtern, Ihr Gerät kennenzulernen und dessen bestimmungsgemäßen Einsatzmöglichkeiten zu nutzen.

Die Bedienungsanleitung enthält wichtige Hinweise, wie Sie mit dem Gerät sicher, fachgerecht und wirtschaftlich arbeiten, und wie Sie Gefahren vermeiden, Reparaturkosten sparen, Ausfallzeiten verringern und die Zuverlässigkeit und Lebensdauer des Gerätes erhöhen.

Zusätzlich zu den Sicherheitsbestimmungen dieser Bedienungsanleitung müssen Sie unbedingt die für den Betrieb des Gerätes geltenden Vorschriften Ihres Landes beachten.

Bewahren Sie die Bedienungsanleitung, in einer Plastikhülle geschützt vor Schmutz und Feuchtigkeit, bei dem Gerät auf. Sie muss von jeder Bedienungsperson vor Aufnahme der Arbeit gelesen und sorgfältig beachtet werden.

An dem Gerät dürfen nur Personen arbeiten, die im Gebrauch des Gerätes unterwiesen und über die damit verbundenen Gefahren unterrichtet sind. Das geforderte Mindestalter ist einzuhalten.

Neben den in dieser Bedienungsanleitung enthaltenen Sicherheitshinweisen und den besonderen Vorschriften Ihres Landes sind die für den Betrieb von baugleichen Maschinen allgemein anerkannten technischen Regeln zu beachten.

Wir übernehmen keine Haftung für Unfälle oder Schäden, die durch Nichtbeachten dieser Anleitung und den Sicherheitshinweisen entstehen.

## 2. Gerätebeschreibung

1. Motorgehäuse
2. Griff
3. Spänebehälter
4. Ein-/Ausschalter
5. Absaugschlauch
6. Adapter
7. Schlauchkupplung
8. Schlauchschelle
9. Verriegelungshaken
10. Filterpatrone
11. Filterbeutel
12. Schlauchkupplung Ø100mm

## 3. Lieferumfang

- Absauganlage
- Absaugschlauch
- Schlauchkupplung
- Adapter-Set (4-teilig)
- Filterpatrone
- Filterbeutel
- 2x Schlauchschelle
- Schlauchkupplung Ø100mm
- Bedienungsanleitung

## 4. Bestimmungsgemäße Verwendung

**Die Maschine entspricht der gültigen EG-Maschinenrichtlinie.**

- Die Maschine ist nach dem Stand der Technik und den sicherheitstechnischen Regeln gebaut. Dennoch können bei Ihrer Verwendung Gefahren für Leib und Leben des Benutzers oder Dritter bzw. Beeinträchtigungen der Maschine und anderer Sachwerte entstehen.
- Maschine nur in technisch einwandfreiem Zustand sowie bestimmungsgemäß, sicherheits- und gefahrenbewusst unter Beachtung der Betriebsanleitung benutzen! Insbesondere Störungen, die die Sicherheit beeinträchtigen können, umgehend beseitigen (lassen)!

- Die Maschine ist für den gewerblichen Einsatz bestimmt, zum Beispiel in Hotels, Schulen, Krankenhäusern, Fabriken, Geschäften, Büros und Mietgeschäften.
- Filter regelmäßig auf Beschädigung prüfen. Beschädigte Filter austauschen! Gehäusedichtigkeit und Dichtungen für Filter und Spänesack regelmäßig prüfen.
- Beim Einsatz der Reinigungsdüsen keine Fremdkörper aufsaugen wie zum Beispiel Schrauben, Nägel, Kunststoff- oder Holzstücke.
- Die Maschine darf nur mit Originalteilen und Originalzubehör des Herstellers betrieben werden.
- Absaugen von Holzstaub und Holzspänen im gewerblichen Bereich ist nicht zulässig.
- Das Absaugen von brennbaren Flüssigkeiten oder gesundheitsgefährdenden Stäuben ist nicht zulässig.
- Nur zum Sammeln von Spänen (nicht Staub) geeignet.
- Jeder darüber hinausgehende Gebrauch gilt als nicht bestimmungsgemäß. Für daraus resultierende Schäden haftet der Hersteller nicht; das Risiko dafür trägt allein der Benutzer.
- Die Sicherheits-, Arbeits- und Wartungsvorschriften des Herstellers sowie die in den Technischen Daten angegebenen Abmessungen müssen eingehalten werden.
- Die Maschine darf nur von Personen genutzt, gewartet oder instandgesetzt werden, die damit vertraut und über die Gefahren unterrichtet sind. Eigenmächtige Veränderungen an der Maschine schließen eine Haftung des Herstellers für daraus resultierende Schäden aus.
- Die Maschine darf nur mit Originalzubehör des Herstellers genutzt werden.
- Bitte beachten Sie, dass unsere Geräte nicht für industrielle Zwecke konzipiert wurden. Wir übernehmen keine Garantie, wenn das Gerät in industriellen Anwendungen oder für gleichwertige Arbeiten verwendet wird.

## 5. Sicherheitshinweise

**⚠ Achtung!** Beim Gebrauch von Elektrowerkzeugen sind zum Schutz gegen elektrischen Schlag, Verletzungs- und Brandgefahr folgende grundsätzliche Sicherheitsmaßnahmen zu beachten. Lesen Sie alle diese Hinweise, bevor Sie dieses Elektrowerkzeug benutzen, und bewahren Sie die Sicherheitshinweise gut auf.

### Sicheres Arbeiten

- **Warnung:** Wenn Elektrowerkzeuge eingesetzt werden, müssen die grundlegenden Sicherheitsvorkehrungen befolgt werden, um die Risiken von Feuer, elektrischem Schlag und Verletzungen von Personen auszuschließen.
- Beachten Sie alle diese Hinweise, bevor und während Sie mit der Maschine arbeiten.
- Bewahren Sie diese Sicherheitshinweise gut auf.
- Schützen Sie sich vor elektr. Schlag! Vermeiden Sie Körperberührungen mit geerdeten Teilen.
- Unbenutzte Geräte sollten an einem trockenen, verschlossenen Ort und außerhalb der Reichweite von Kindern aufbewahrt werden.
- Halten Sie die Werkzeuge scharf und sauber, um besser und sicherer arbeiten zu können.
- Kontrollieren Sie regelmäßig das Kabel des Werkzeugs und lassen Sie es bei Beschädigung von einem anerkannten Fachmann erneuern.
- Kontrollieren Sie Verlängerungskabel regelmäßig und ersetzen Sie sie, wenn sie beschädigt sind.
- Verwenden Sie im Freien nur dafür zugelassene, entsprechend gekennzeichnete Verlängerungskabel.
- Achten Sie darauf, was Sie tun. Gehen Sie mit Vernunft an die Arbeit. Benutzen Sie das Werkzeug nicht, wenn Sie müde sind.
- Benutzen Sie keine Werkzeuge, bei denen sich der Schalter nicht ein- und ausschalten lässt.
- **Warnung!** Der Gebrauch anderer Einsatzwerkzeuge und anderen Zubehörs kann eine Verletzungsgefahr für Sie bedeuten.
- Ziehen Sie bei jeglichen Einstell- und Wartungsarbeiten den Netzstecker.
- Geben Sie die Sicherheitshinweise an alle Personen, die an der Maschine arbeiten, weiter.
- Überprüfen Sie vor Inbetriebnahme, ob die Spannung auf dem Typenschild des Gerätes mit der Netzspannung übereinstimmt.
- Ist ein Verlängerungskabel erforderlich, so vergewissern Sie sich, dass dessen Querschnitt für die Stromaufnahme des Gerätes ausreichend ist. Mindestquerschnitt 1,5 mm<sup>2</sup>.
- Kabeltrommel nur im abgerollten Zustand verwenden.
- Überprüfen Sie die Netzanschlussleitung. Verwenden Sie keine fehlerhaften oder beschädigten Anschlussleitungen.
- Benutzen Sie das Kabel nicht, um den Stecker aus der Steckdose zu ziehen. Schützen Sie das Kabel vor Hitze, Öl und scharfen Kanten.
- Setzen Sie die Maschine nicht dem Regen aus und benutzen Sie die Maschine nicht in feuchter oder

nasser Umgebung.

- Sorgen Sie für gute Beleuchtung.
- Sägen Sie nicht in der Nähe von brennbaren Flüssigkeiten oder Gasen.
- Bei Arbeiten im Freien ist rutschfestes Schuhwerk empfehlenswert. Tragen Sie bei langen Haaren ein Haarnetz. Vermeiden Sie abnormale Körperhaltung
- Die Bedienungsperson muss mindestens 18 Jahre alt sein, Auszubildende mindestens 16 Jahre, jedoch nur unter Aufsicht.
- Kinder von dem am Netz angeschlossenen Gerät fernhalten.
- Halten Sie den Arbeitsplatz von Holzabfällen und herumliegenden Teilen frei.
- Unordnung im Arbeitsbereich kann Unfälle zur Folge haben.
- Lassen Sie andere Personen, insbesondere Kinder, nicht das Werkzeug oder das Netzkabel berühren. Halten Sie sie vom Arbeitsplatz fern.
- An der Maschine tätige Personen dürfen nicht abgelenkt werden.
- Umrüstungen, sowie Einstell-, Mess- und Reinigungsarbeiten nur bei abgeschaltetem Motor durchführen. - Netzstecker ziehen –
- Überprüfen Sie vor dem Einschalten, dass die Schlüssel und Einstellwerkzeuge entfernt sind.
- Beim Verlassen des Arbeitsplatzes den Motor ausschalten und Netzstecker ziehen.
- Sämtliche Schutz- und Sicherheitseinrichtungen müssen nach abgeschlossener Reparatur oder Wartung sofort wieder montiert werden.
- Die Sicherheits-, Arbeits-, und Wartungshinweise des Herstellers, sowie die in den Technischen Daten angegebenen Abmessungen, müssen eingehalten werden.
- Die einschlägigen Unfallverhütungsvorschriften und die sonstigen, allgemein anerkannten sicherheitstechnischen Regeln, müssen beachtet werden.
- Verwenden Sie keine leistungsschwachen Maschinen für schwere Arbeiten.
- Verwenden Sie das Kabel nicht für Zwecke, für die es nicht bestimmt ist!
- Sorgen Sie für sicheren Stand und halten Sie jederzeit das Gleichgewicht.
- Überprüfen Sie, ob die beweglichen Teile einwandfrei funktionieren und nicht klemmen oder ob Teile beschädigt sind. Sämtliche Teile müssen richtig montiert sein und alle Bedingungen erfüllen, um den einwandfreien Betrieb des Werkzeugs sicherzustellen.
- Beschädigte Schutzvorrichtungen und Teile müssen sachgemäß durch eine anerkannte Fachwerkstatt repariert oder ausgewechselt werden, soweit nichts

anderes in der Gebrauchsanweisung angegeben ist.

- Lassen Sie beschädigte Schalter durch eine Kundendienstwerkstatt auswechseln.
- Dieses Werkzeug entspricht den einschlägigen Sicherheitsbestimmungen. Reparaturen dürfen nur durch eine Elektrofachkraft ausgeführt werden, indem Originalersatzteile verwendet werden; andernfalls können Unfälle für Benutzer entstehen.
- Falls erforderlich, geeignete persönliche Schutzausrüstung tragen. Dies könnte beinhalten:
  - Gehörschutz zur Vermeidung des Risikos, schwerhörig zu werden;
  - Atemschutz zur Vermeidung des Risikos, gefährlichen Staub einzuatmen.
- Die Bedienperson muss über die Bedingungen informiert werden, die die Lärmverursachung beeinflussen.
- Fehler in der Maschine sind, sobald sie entdeckt werden, der für die Sicherheit verantwortlichen Person zu melden.
- Dieses Gerät ist nicht zur Aufnahme gefährlichen Staubs geeignet.
- Dieses Gerät ist nicht dafür bestimmt, durch Personen (einschließlich Kinder) mit eingeschränkten physischen, sensorischen oder geistigen Fähigkeiten oder mangels Erfahrung und/oder mangels Wissen benutzt zu werden, es sei denn, sie werden durch eine für ihre Sicherheit zuständige Person beaufsichtigt oder erhalten von ihr Anweisungen, wie das Gerät zu benutzen ist. Kinder sollten beaufsichtigt werden, um sicherzustellen, dass sie nicht mit dem Gerät spielen.
- **WARNUNG:** Bediener müssen angemessen in den Gebrauch dieser Maschinen unterwiesen werden.
- **WARNUNG:** Diese Maschine ist nicht für die Aufnahme von gesundheitsgefährdendem Staub geeignet.
- **WARNUNG:** Diese Maschine ist nur zur Trockenanwendung bestimmt.
- **WARNUNG:** Diese Maschine ist nur für den Gebrauch in Innenräumen bestimmt.
- **WARNUNG:** Diese Maschine darf nur in Innenräumen aufbewahrt werden.
- **WARNUNG:** Die Netzanschlussleitung nicht mit den rotierenden Bürsten in Berührung kommen lassen.

**⚠ WARNUNG!** Dieses Elektrowerkzeug erzeugt während des Betriebs ein elektromagnetisches Feld. Dieses Feld kann unter bestimmten Umständen aktive oder passive medizinische Implantate beeinträchtigen. Um die Gefahr von ernsthaften oder tödlichen Verletzungen zu verringern, empfehlen wir Personen mit medizinischen Implantaten ihren Arzt und den Hersteller

vom medizinischen Implantat zu konsultieren, bevor das Elektrowerkzeug bedient wird.

## Restrisiken

**Die Maschine ist nach dem Stand der Technik und den anerkannten sicherheitstechnischen Regeln gebaut. Dennoch können beim Arbeiten einzelne Restrisiken auftreten.**

- Gefährdung der Gesundheit durch Holzstäube oder Holzspäne. Unbedingt persönliche Schutzausrüstungen wie Augenschutz und Staubmaske tragen.
- Beim Verschießen und Wechseln des Staubsammelbeutels ist das Einatmen von Staub möglich. Werden die Hinweise zur Entsorgung in der Bedienungsanleitung nicht beachtet (z.B. Verwendung von Staubmasken P2), kann dies zum Einatmen von Staub führen.
- Gefährdung der Gesundheit durch Lärm. Beim Arbeiten wird der zulässige Lärmpegel überschritten. Unbedingt persönliche Schutzausrüstungen wie Gehörschutz tragen.
- Gefährdung durch Strom, bei Verwendung nicht ordnungsgemäßer Elektro-Anschlussleitungen.
- Des Weiteren können trotz aller getroffenen Vorkehrungen nicht offensichtliche Restrisiken bestehen.
- Restrisiken können minimiert werden, wenn die „Sicherheitshinweise“ und die „Bestimmungsgemäße Verwendung“, sowie die Bedienungsanleitung insgesamt beachtet werden.

**Bewahren Sie die Sicherheitshinweise gut auf.**

## 6. Technische Daten

Absaugstutzen, Anschluss Ø	100 mm
Schlauchlänge	2000 mm
Luftleistung	215 m³/h
Druckdifferenz	25000 Pa
Filterfläche	0,3 m²
Behältervolumen	65 l
Gewicht	5 kg
Elektromotor	220 - 240 V~ 50/60 Hz
Aufnahmeleistung	1200 W
Motordrehzahl	35000 min <sup>-1</sup>

Technische Änderungen vorbehalten!

## Geräusch und Vibration

**⚠ Warnung:** Lärm kann gravierende Auswirkungen auf Ihre Gesundheit haben. Übersteigt der Maschinenlärm 85 dB, tragen Sie bitte einen geeigneten Gehörschutz.

## 7. Auspacken

### ⚠ ACHTUNG!

**Gerät und Verpackungsmaterial sind kein Kinderspielzeug! Kinder dürfen nicht mit Kunststoffbeuteln, Folien und Kleinteilen spielen! Es besteht Verschluckungs- und Erstickungsgefahr!**

- Öffnen Sie die Verpackung und nehmen Sie das Gerät vorsichtig heraus.
- Entfernen Sie das Verpackungsmaterial sowie Verpackungs- und Transportsicherungen (falls vorhanden).
- Überprüfen Sie, ob der Lieferumfang vollständig ist.
- Kontrollieren Sie das Gerät und die Zubehörteile auf Transportschäden. Bei Beanstandungen muss sofort der Zubringer verständigt werden. Spätere Reklamationen werden nicht anerkannt.
- Bewahren Sie die Verpackung nach Möglichkeit bis zum Ablauf der Garantiezeit auf.
- Machen Sie sich vor dem Einsatz anhand der Bedienungsanleitung mit dem Gerät vertraut.
- Verwenden Sie bei Zubehör sowie Verschleiß- und Ersatzteilen nur Originalteile. Ersatzteile erhalten Sie bei Ihrem Fachhändler.
- Geben Sie bei Bestellungen unsere Artikelnummern sowie Typ und Baujahr des Gerätes an.

## 8. Aufbau / Vor Inbetriebnahme

### ⚠ ACHTUNG!

**Vor der Inbetriebnahme das Gerät unbedingt komplett montieren!**

### 8.1 Montage Filterpatrone (10) mit Filterbeutel (11), Abb. 3 - 5

- Filterpatrone (10) in den Filterbeutel (11) stecken. (Abb. 3 + 4)
- Den Überhang in die Filterpatrone (10) drücken. (Abb. 4)
- Die Filterpatrone (10) nun auf das Motorgehäuse (1) stecken. (Abb. 5)
- Das komplette Motorgehäuse (1) auf den Behälter (3) setzen und Verriegelungshaken (9) verriegeln.

## 8.2 Montage Absaugschlauch (5), Abb. 6 + 7

- Den Absaugschlauch (5) mit der Schlauchschelle (8) am Schlauchstutzen des Behälters (3) montieren.
- Die andere Seite des Absaugschlauches (5) mit der Schlauchschelle (8) und Schlauchkupplung (7) montieren.

## 9. In Betrieb nehmen

### ⚠ ACHTUNG!

**Vor der Inbetriebnahme das Gerät unbedingt komplett montieren!**

### 9.1 Ein-/Ausschalten, Abb. 1

- Zum Einschalten betätigen Sie den Ein-/Ausschalter (4) auf die Position „I“.
- Um das Gerät wieder auszuschalten, betätigen Sie den Ein-/Ausschalter (4) auf die Position „0“.

## 10. Elektrischer Anschluss

**Der installierte Elektromotor ist betriebsfertig angeschlossen. Der Anschluss entspricht den einschlägigen VDE- und DIN-Bestimmungen. Der kundenseitige Netzanschluss sowie die verwendete Verlängerungsleitung müssen diesen Vorschriften entsprechen.**

### Schadhafte Elektro-Anschlussleitung

An elektrischen Anschlussleitungen entstehen oft Isolationsschäden.

Ursachen hierfür können sein:

- Druckstellen, wenn Anschlussleitungen durch Fenster oder Türspalten geführt werden.
- Knickstellen durch unsachgemäße Befestigung oder Führung der Anschlussleitung.
- Schnittstellen durch Überfahren der Anschlussleitung.
- Isolationsschäden durch Herausreißen aus der Wandsteckdose.
- Risse durch Alterung der Isolation.

Solch schadhafte Elektro-Anschlussleitungen dürfen nicht verwendet werden und sind aufgrund der Isolationsschäden lebensgefährlich.

Elektrische Anschlussleitungen regelmäßig auf Schäden überprüfen. Achten Sie darauf, dass beim Überprüfen die Anschlussleitung nicht am Stromnetz hängt. Elektrische Anschlussleitungen müssen den einschlägigen VDE- und DIN-Bestimmungen entsprechen. Verwenden Sie nur Anschlussleitungen mit gleicher Kennzeichnung.

Ein Aufdruck der Typenbezeichnung auf dem Anschlusskabel ist Vorschrift.

Beim Einphasen-Wechselstrommotor empfehlen wir, für Maschinen mit hohem Anlaufstrom (ab 3000 Watt), eine Absicherung von C 16A oder K 16A!

### Anschlussart Y

Wenn ein Ersatz der Netzanschlussleitung erforderlich ist, ist dies vom Hersteller oder seinem Vertreter auszuführen, um Sicherheitsgefährdungen zu vermeiden.

## 11. Reinigung

### ⚠ Achtung!

Ziehen Sie vor allen Reinigungsarbeiten den Netzstecker.

Wir empfehlen, dass Sie das Gerät direkt nach jeder Benutzung reinigen.

Wischen Sie von Zeit zu Zeit mit einem Tuch Späne und Staub von der Maschine ab.

Reinigen Sie das Gerät regelmäßig mit einem feuchten Tuch und etwas Schmierseife. Verwenden Sie keine Reinigungs- oder Lösungsmittel; diese könnten die Kunststoffteile des Gerätes angreifen.

Achten Sie darauf, dass kein Wasser in das Geräteinnere gelangen kann.

## 12. Lagerung

- Lagern Sie das Gerät und dessen Zubehör an einem dunklen, trockenen und frostfreien sowie für Kinder unzugänglichen Ort.
- Die optimale Lagertemperatur liegt zwischen 5 und 30 °C.
- Bewahren Sie das Werkzeug in der Originalverpackung auf.
- Decken Sie das Werkzeug ab, um es vor Staub oder Feuchtigkeit zu schützen.
- Bewahren Sie die Bedienungsanleitung bei dem Werkzeug auf.

## 13. Wartung

### Achtung!

Ziehen Sie vor allen Wartungsarbeiten den Netzstecker.

### Anschlüsse und Reparaturen

Anschlüsse und Reparaturen der elektrischen Ausrüstung dürfen nur von einer Elektro-Fachkraft durchgeführt werden.

## Bei Rückfragen bitte folgende Daten angeben:

- Stromart des Motors
- Daten des Maschinen-Typenschildes
- Daten des Motor-Typenschildes

## Service-Informationen

Es ist zu beachten, dass bei diesem Produkt folgende Teile einem gebrauchsgemäßen oder natürlichen Verschleiß unterliegen bzw. folgende Teile als Verbrauchsmaterialien benötigt werden.

Verschleißteile\*: Filtersack, Filterpatrone

\* nicht zwingend im Lieferumfang enthalten!

Ersatzteile und Zubehör erhalten Sie in unserem Service-Center. Scannen Sie hierzu den QR-Code auf der Titelseite.

## 14. Entsorgung und Wiederverwertung

### Hinweise zur Verpackung



Die Verpackungsmaterialien sind recycelbar. Bitte Verpackungen umweltgerecht entsorgen.

### Hinweise zum Elektro- und Elektronikgerätegesetz (ElektroG)



**Elektro- und Elektronik-Altgeräte gehören nicht in den Hausmüll, sondern sind einer getrennten Erfassung bzw. Entsorgung zuzuführen!**

- Altbatterien oder -akkus, welche nicht fest im Altgerät verbaut sind, müssen vor Abgabe zerstörungsfrei entnommen werden! Deren Entsorgung wird über das Batteriegesetz geregelt.
- Besitzer bzw. Nutzer von Elektro- und Elektronikgeräten sind nach deren Gebrauch gesetzlich zur Rückgabe verpflichtet.
- Der Endnutzer trägt die Eigenverantwortung für das Löschen seiner personenbezogenen Daten auf dem zu entsorgenden Altgerät!
- Das Symbol der durchgestrichenen Mülltonne bedeutet, dass Elektro- und Elektronikaltgeräte nicht über den Hausmüll entsorgt werden dürfen.
- Elektro- und Elektronikaltgeräte können bei folgenden Stellen unentgeltlich abgegeben werden:
  - Öffentlich-rechtliche Entsorgungs- bzw. Sammelstellen (z. B. kommunale Bauhöfe).

- Verkaufsstellen von Elektrogeräten (stationär und online), sofern Händler zur Rücknahme verpflichtet sind oder diese freiwillig anbieten.
- Bis zu drei Elektroaltgeräte pro Geräteart, mit einer Kantenlänge von maximal 25 Zentimetern, können Sie ohne vorherigen Erwerb eines Neugerätes vom Hersteller kostenfrei bei diesem abgeben oder einer anderen autorisierten Sammelstelle in Ihrer Nähe zuführen.
- Weitere ergänzende Rücknahmebedingungen der Hersteller und Vertreiber erfahren Sie beim jeweiligen Kundenservice.
- Im Falle der Anlieferung eines neuen Elektrogerätes durch den Hersteller an einen privaten Haushalt, kann dieser die unentgeltliche Abholung des Elektroaltgerätes, auf Nachfrage vom Endnutzer, veranlassen. Setzen Sie sich hierzu mit dem Kundenservice des Herstellers in Verbindung.
- Diese Aussagen gelten nur für Geräte, die in den Ländern der Europäischen Union installiert und verkauft werden und die der Europäischen Richtlinie 2012/19/EU unterliegen. In Ländern außerhalb der Europäischen Union können davon abweichende Bestimmungen für die Entsorgung von Elektro- und Elektronik-Altgeräten gelten.

## Garantiebedingungen

Revisionsdatum 26.11.2021

### Sehr geehrte Kundin, sehr geehrter Kunde,

unsere Produkte unterliegen einer strengen Qualitätskontrolle. Sollte ein Gerät dennoch nicht einwandfrei funktionieren, bedauern wir dies sehr und bitten Sie, sich an unseren Servicedienst unter der unten angegebenen Adresse zu wenden. Gerne stehen wir Ihnen auch telefonisch über die Service-Nummer zur Verfügung. Die nachfolgenden Hinweise sollen Ihnen für eine problemlose Bearbeitung und Regulierung im Schadensfall dienen.

### Für die Geltendmachung von Garantieansprüchen - innerhalb Deutschland - gilt folgendes:

1. **Diese Garantiebedingungen** regeln unsere **zusätzlichen Hersteller-Garantieleistungen** für Käufer (private Endverbraucher) von Neugeräten. Die gesetzlichen Gewährleistungsansprüche werden von dieser Garantie nicht berührt. Für diese ist der Händler zuständig, bei dem Sie das Produkt erworben haben.
2. Die **Garantieleistung** erstreckt sich ausschließlich auf Mängel an einem von Ihnen erworbenen neuen Gerät, die auf einem Material- oder Herstellungsfehler beruhen und ist - nach unserer Wahl - auf die unentgeltliche Reparatur solcher Mängel oder den Austausch des Gerätes beschränkt (ggf. auch Austausch mit einem Nachfolgemodell). Ersetzte Geräte oder Teile gehen in unser Eigentum über. Bitte beachten Sie, dass unsere Geräte bestimmungsgemäß nicht für den gewerblichen, handwerklichen oder beruflichen Einsatz konstruiert wurden. Ein Garantiefall kommt daher nicht zustande, wenn das Gerät innerhalb der Garantiezeit in Gewerbe-, Handwerks- oder Industriebetrieben verwendet wurde oder einer gleichzusetzenden Beanspruchung ausgesetzt war.
3. **Von unseren Garantieleistungen ausgenommen sind:**
  - Schäden am Gerät, die durch Nichtbeachtung der Montageanleitung, nicht fachgerechte Installation, Nichtbeachtung der Bedienungsanleitung (z.B. Anschluss an eine falsche Netzspannung oder Stromart) bzw. der Wartungs- und Sicherheitsbestimmungen oder durch Einsatz des Geräts unter ungeeigneten Umweltbedingungen sowie durch mangelnde Pflege und Wartung entstanden sind.
  - Schäden am Gerät, die durch missbräuchliche oder unsachgemäße Anwendungen (wie z.B. Überlastung des Gerätes oder Verwendung von nicht zugelassenen Werkzeugen bzw. Zubehör), Eindringen von Fremdkörpern in das Gerät (wie z.B. Sand, Steine oder Staub), Transportschäden, Gewaltanwendung oder Fremdeinwirkungen (wie z. B. Schäden durch Herunterfallen) entstanden sind.
  - Schäden am Gerät oder an Teilen des Geräts, die auf einen bestimmungsgemäßen, üblichen (betriebsbedingten) oder sonstigen natürlichen Verschleiß zurückzuführen sind sowie Schäden und/oder Abnutzung von Verschleißteilen.
  - Mängel am Gerät, die durch Verwendung von Zubehör-, Ergänzungs- oder Ersatzteilen verursacht wurden, die keine Originalteile sind oder nicht bestimmungsgemäß verwendet werden.
  - Geräte, an denen Veränderungen oder Modifikationen vorgenommen wurden.
  - Geringfügige Abweichungen von der Soll-Beschaffenheit, die für Wert und Gebrauchstauglichkeit des Geräts unerheblich sind.
  - Geräte an denen eigenmächtig Reparaturen oder Reparaturen , insbesondere durch einen nicht autorisierten Dritten, vorgenommen wurden.
  - Wenn die Kennzeichnung am Gerät bzw. die Identifikationsinformationen des Produktes (Maschinenaufkleber) fehlen oder unlesbar sind.
  - Geräte die eine starke Verschmutzung aufweisen und daher vom Servicepersonal abgelehnt werden.

Schadensersatzansprüche sowie Folgeschäden sind von dieser Garantieleistung generell ausgeschlossen.
4. Die **Garantiezeit** beträgt regulär **24 Monate\*** (12 Monate bei Batterien / Akkus) und beginnt mit dem Kaufdatum des Gerätes. Maßgeblich ist das Datum auf dem Original-Kaufbeleg. Garantieansprüche müssen jeweils nach Kenntniserlangung unverzüglich erhoben werden. Die Geltendmachung von Garantieansprüchen nach Ablauf der Garantiezeit ist ausgeschlossen. Die Reparatur oder der Austausch des Gerätes führt weder zu einer Verlängerung der Garantiezeit noch wird eine neue Garantiezeit durch diese Leistung für das Gerät oder für etwaige eingebaute Ersatzteile in Gang gesetzt. Dies gilt auch bei Einsatz eines Vor-Ort-Services. Das betroffene Gerät ist in gesäubertem Zustand zusammen mit einer Kopie des Kaufbelegs, - hierin enthalten die Angaben zum Kaufdatum und der Produktbezeichnung - der Kundendienststelle vorzulegen bzw. einzusenden. Wird ein Gerät unvollständig, ohne den kompletten Lieferumfang eingeschendet, wird das fehlende Zubehör wertmäßig in Anrechnung / Abzug gebracht, falls das Gerät ausgetauscht wird oder eine Rückerstattung erfolgt. Teilweise oder komplett zerlegte Geräte können nicht als Garantiefall akzeptiert werden. Bei nicht berechtigter Reklamation bzw. außerhalb der Garantiezeit trägt der Käufer generell die Transportkosten und das Transportrisiko. **Einen Garantiefall melden Sie bitte vorab bei der Servicestelle (s.u.) an.** In der Regel wird vereinbart, dass das defekte Gerät mit einer kurzen Beschreibung der Störung per Abhol-Service (nur in Deutschland) oder - im Reparaturfall außerhalb des Garantiezeitraums - ausreichend frankiert, unter Beachtung der entsprechenden Verpackungs- und Versandrichtlinien, an die unten angegebene Serviceadresse eingeschendet wird. **Beachten Sie bitte, dass Ihr Gerät (modellabhängig) bei Rücklieferung, aus Sicherheitsgründen - frei von allen Betriebsstoffen ist.** Das an unser Service-Center eingeschickte Produkt, muss so verpackt sein, dass Beschädigungen am Reklamationsgerät auf dem Transportweg vermieden werden. Nach erfolgter Reparatur / Austausch senden wir das Gerät frei an Sie zurück. Können Produkte nicht repariert oder ausgetauscht werden, kann nach unserem eigenen freien Ermessen ein Geldbetrag bis zur Höhe des Kaufpreises des mangelhaften Produkts erstattet werden, wobei ein Abzug aufgrund von Abnutzung und Verschleiß berücksichtigt wird. Diese Garantieleistungen gelten nur zugunsten des privaten Erstkäufers und sind nicht abtret- oder übertragbar.

5. Für die Geltendmachung Ihres Garantieanspruches **kontaktieren Sie bitte unser Service-Center.**

Bitte verwenden Sie vorzugsweise unser Formular auf unserer

Homepage: <https://www.scheppach.com/de/service>

Bitte senden Sie uns keine Geräte ohne vorherige Kontaktaufnahme und Anmeldung bei unserem Service-Center.

Für die Inanspruchnahme dieser Garantiezusagen ist der Erstkontakt mit unserem Service-Center zwingende Voraussetzung.

6. **Bearbeitungszeit** - Im Regelfall erledigen wir Reklamationsendungen innerhalb 14 Tagen nach Eingang in unserem Service-Center.

Sollte in Ausnahmefällen die genannte Bearbeitungszeit überschritten werden, so informieren wir Sie rechtzeitig.

7. **Verschleißteile** - Verschleißteile sind: a) mitgelieferte, an- und/oder eingebaute Batterien / Akkus sowie b) alle modellabhängigen Verschleißteile (siehe Bedienungsanleitung). Von der Garantieleistung ausgeschlossen sind tief entladene bzw. an Gehäuse und oder Batteriepolen beschädigte Batterien / Akkus.

8. **Kostenvorschlag** - Von der Garantieleistung nicht oder nicht mehr erfasste Geräte reparieren wir gegen Berechnung. Auf Nachfrage bei unserem Service-Center können Sie die defekten Geräte für einen Kostenvorschlag einsenden und ggf. dem Service-Center schriftlich (per Post, eMail) die Reparaturfreigabe erteilen. Ohne Reparaturfreigabe erfolgt keine weitere Bearbeitung.

9. **Andere Ansprüche**, als die oben genannten, können nicht geltend gemacht werden.

Die **Garantiebedingungen** gelten nur in der jeweils aktuellen Fassung zum Zeitpunkt der Reklamation und können ggf. unserer Homepage ([www.scheppach.com](http://www.scheppach.com)) entnommen werden.

Bei Übersetzungen ist stets die deutsche Fassung maßgeblich.

**Scheppach GmbH · Günstzburger Str. 69 · 89335 Ichenhausen (Deutschland) · [www.scheppach.com](http://www.scheppach.com)**

Telefon: +800 4002 4002 (Service-Hotline/Freecall Rufnummer dt. Festnetz\*\*) · Telefax +49 [0] 8223 4002 20 · E-Mail: [service@scheppach.com](mailto:service@scheppach.com)

· Internet: <http://www.scheppach.com>



**Ersatzteile  
Zubehör**



**Reparatur**



**Kontakt**



**Dokumente**







\* Produktabhängig auch über 24 Monate; länderbezogen können erweiterte Garantieleistungen gelten

\*\* Verbindungskosten: kostenlos aus dem deutschen Festnetz

Änderungen dieser Garantiebedingungen ohne Voranmeldung behalten wir uns jederzeit vor.

## Explanation of the symbols on the device

The use of symbols in this handbook is designed to direct your attention to possible risks. You must make sure that you understand the safety symbols and explanations accompanying them. Warnings themselves cannot remove risks and cannot substitute correct action for the prevention of accidents.

	<p>Before commissioning, read and observe the operating manual and safety instructions!</p>
	<p>Wear hearing protection. Excessive noise can result in a loss of hearing.</p>
	<p>Wear a dust protection mask. When machining materials, harmful dust may be generated. Do not machine material containing asbestos!</p>
	<p>Protection class II (double insulation)</p>
	<p>The product complies with the applicable European directives.</p>
<p>⚠ <b>Attention!</b></p>	<p>We have marked points in these operating instructions that impact your safety with this symbol</p>
	<p>The product complies with the applicable Serbian directives.</p>

<b>Table of contents:</b>	<b>Page:</b>
1. Introduction .....	16
2. Device description .....	16
3. Scope of delivery .....	16
4. Proper use .....	16
5. Safety instructions .....	17
6. Technical data.....	19
7. Unpacking.....	19
8. Assembly / Before commissioning .....	19
9. Start up .....	19
10. Electrical connection .....	19
11. Cleaning.....	20
12. Storage .....	20
13. Maintenance .....	20
14. Disposal and recycling.....	20
15. Declaration of conformity .....	65

## 1. Introduction

### Manufacturer:

Schepach GmbH  
Günzburger Straße 69  
D-89335 Ichenhausen

### Dear Customer

We hope your new tool brings you much enjoyment and success.

### Note:

In accordance with the applicable product liability laws, the manufacturer of this device assumes no liability for damage to the device or caused by the device arising from:

- Improper handling
- Failure to comply with the operating instructions.
- Repairs carried out by third parties, unauthorised specialists
- Installing and replacing non-original spare parts,
- Improper use
- Failures of the electrical system in the event of the electrical regulations and VDE provisions 0100, DIN 57113 / VDE 0113 not being observed

### Note:

Read the whole text of the operating manual before assembly and commissioning.

This operating manual should help you to familiarise yourself with your device and to use it for its intended purpose. The operating manual includes important instructions for safe, proper and economic operation of the device, for avoiding danger, for minimising repair costs and downtimes, and for increasing the reliability and extending the service life of the device.

In addition to the safety instructions in this operating manual, you must also observe the regulations applicable to the operation of the device in your country.

Keep the operating manual at the device, in a plastic sleeve, protected from dirt and moisture. They must be read and carefully observed by all operating personnel before starting the work.

The device may only be used by personnel who have been trained to use it and who have been instructed with respect to the associated hazards. The required minimum age must be observed.

In addition to the safety instructions in this operating manual and the separate regulations of your country, the generally recognised technical rules relating to the operation of such machines must also be observed.

We accept no liability for accidents or damage that occur due to a failure to observe this manual and the safety instructions.

## 2. Device description

1. Engine housing
2. Handle
3. Chip container
4. On/off switch
5. Suction hose
6. Adapter
7. Hose coupling
8. Hose clamp
9. Locking hooks
10. Filter cartridge
11. Filter bag
12. Hose coupling Ø100mm

## 3. Scope of delivery

- Suction system
- Suction hose
- Hose coupling
- Adapter set (4-piece)
- Filter cartridge
- Filter bag
- 2x hose clamp
- Hose coupling Ø100mm
- Operating manual

## 4. Proper use

**The machine complies with the applicable EC machinery directive.**

- The machine has been built according to the state-of-the-art and the technical safety requirements. Nevertheless, its use may cause danger to the life and limb of the user or third parties, or damage to the machine and other material assets.
- Only use the machine when in a technically faultless condition, appropriately and in compliance with the operating manual and with full knowledge of safety and hazards! In particular, rectify malfunctions that could impair safety immediately (or commission rectification works accordingly)!

- The machine is intended for commercial use, for example in hotels, schools, hospitals, factories, shops, offices and rental businesses.
- Check the filter regularly for damage. Replace damaged filters! Regularly check the housing seal and the seals for the filter and dust bag.
- When using the cleaning nozzles, do not suck up any foreign bodies such as screws, nails, pieces of plastic or wood.
- The machine may only be operated with original parts and original accessories from the manufacturer.
- The suction of wood dust and wood chippings in commercial areas is not permitted.
- The suction of flammable liquids or dusts hazardous to health is not permitted.
- Only suitable for collecting chips (not dust).
- Any use beyond this is improper use. The manufacturer is not responsible for the resulting damages; the user solely bears the risk.
- The safety, operating and maintenance specifications of the manufacturer, as well as the dimensions specified in the technical data, must be observed.
- The machine may only be used, maintained or repaired by persons who are familiar with it and have been informed of the dangers. Any liability of the manufacturer for damages resulting from arbitrary changes to the machine is excluded.
- The machine may only be operated with original accessories from the manufacturer.
- Please observe that our equipment was not designed with the intention of use for industrial purposes. We assume no guarantee if the equipment is used in industrial applications, or for equivalent work.

## 5. Safety instructions

**⚠ Attention!** The following basic safety measures must be observed when using electric tools for protection against electric shock, and the risk of injury and fire. Read all these notices before using the electric tool and store the safety instructions well for later reference.

### Safe work

- Warning: When power tools are used, basic safety precautions must be followed to eliminate the risks of fire, electric shock and injury to persons.
- Follow all these instructions before and while working with the machine.
- Store these safety instructions safely.
- Protect yourself from electric shock! Avoid physical contact with earthed parts.

- Unused devices should be stored in a dry, locked place and out of reach of children.
- Keep tools sharp and clean in order to be able to work better and more safely.
- Check the cable of the tool regularly and have it replaced by a recognised specialist when damaged.
- Check extension cables regularly and replace them when damaged.
- Only use extension cables that have been approved and appropriately labelled for use outdoors.
- Pay attention to what you are doing. Remain sensible when working. Do not use the tool when you are fatigued.
- Do not use any tools on which the switch cannot be switched on and off.
- Warning! The use of other insertion tools and other accessories can entail a danger of injury.
- Pull out the mains plug for any adjustment or repair tasks.
- Pass the safety instructions on to all persons who work on the machine.
- Before commissioning, check that the voltage on the device type plate corresponds to the mains voltage.
- If an extension cable is required, make sure that its cross-section is sufficient for the current consumption of the device. Minimum cross section 1.5 mm<sup>2</sup>.
- Only use the cable drum when unrolled.
- Check the mains connection cable. Never use any faulty or damaged connection cables.
- Do not use the cable to pull the plug out of the outlet. Protect the cable from heat, oil and sharp edges.
- Do not expose the machine to rain and do not use the machine in a damp or wet environment.
- Ensure good lighting.
- Do not use in the vicinity of combustible fluids or gases.
- When working outdoors, anti-slip footwear is recommended. Tie long hair back in a hair net. Avoid abnormal posture
- The operating person must be at least 18 years of age; trainees must be at least 16 years, however only under supervision.
- Keep children away from the device when connected to the mains.
- Keep the workplace free of wood debris and parts lying around.
- Disorder in the work area can lead to accidents.
- Do not allow other persons, especially children, to touch the tool or the mains cable. Keep such persons away from the workplace.
- Personnel working on the machine must not be distracted.

- Only carry out modifications, adjustment, measuring and cleaning work when the engine is switched off.
  - Pull out mains plug –
- Before switching on, make sure that keys and adjusting tools are removed.
- Switch off the engine and pull out the mains plug when leaving the workplace.
- All protection and safety equipment must be reassembled immediately after repair or maintenance work is completed.
- The safety, operating and maintenance information of the manufacturer, as well as the dimensions specified in the technical data, must be observed.
- The applicable accident prevention regulations and the other generally accepted safety rules must be observed.
- Do not use low-output machines for heavy work.
- Do not use the cable for purposes for which it is not intended!
- Make sure that you have secure footing and always maintain your balance.
- Check whether the moving parts function faultlessly and do not jam or whether parts are damaged. All parts must be correctly mounted and all conditions must be fulfilled to ensure fault-free operation of the tool.
- Damaged protective devices and parts must be repaired properly or replaced by a recognised specialist workshop unless otherwise specified in the usage instructions.
- Have damaged switches replaced by a customer service workshop.
- This tool conforms to the applicable safety regulations. Repairs may only be performed by an electrician using original spare parts. Otherwise, accidents can occur.
- If necessary, wear suitable personal protective equipment. This could include:
  - Hearing protection to avoid the risk of becoming hearing impaired;
  - Respiratory protection to avoid the risk of inhaling harmful dust.
- The operator must be informed about the conditions that influence the noise generation.
- Errors in the machine must be reported to the person responsible for safety as soon as they are discovered.
- This device is not designed to collect dangerous dust.
- This device is not designed to be operated by persons (including children) with impaired physical, sensory or mental capabilities, or who have insufficient experience and/or insufficient knowledge unless they are being supervised by a person who is responsible for their safety or they are receiving instruction about how this device is to be used. Children should not be left unattended, to ensure they do not play with the device.
- **WARNING:** Operators must be adequately instructed on the use of these machines.
- **WARNING:** This machine is not suitable to extract dust that is hazardous to health.
- **WARNING:** This machine is for dry use only.
- **WARNING:** This machine is for indoor use only.
- **WARNING:** This machine shall be stored indoors only.
- **WARNING:** Do not let the power cord come into contact with the rotating brushes.

**⚠ WARNING!** This electric tool generates an electromagnetic field during operation. This field can impair active or passive medical implants under certain conditions. In order to prevent the risk of serious or deadly injuries, we recommend that persons with medical implants consult with their physician and the manufacturer of the medical implant prior to operating the electric tool.

### Residual risks

**The machine has been built according to the state-of-the-art and the recognised technical safety requirements. However, individual residual risks can arise during operation.**

- Risk to health from wood dust or wood chippings. Wearing personal protective equipment such as protective goggles and dust masks is mandatory.
- Dust inhalation may occur when closing and changing the dust collection bag. A failure to observe the disposal notes in the operating instructions (e.g. regarding the use of dust masks P2) may result in dust inhalation.
- Risk to health due to noise. The permissible noise level is exceeded during operations. It is essential that personal protective equipment, such as hearing protection, is worn.
- Hazard due to electrical power, with the use of improper electrical connection cables.
- Furthermore, despite all precautions having been met, some non-obvious residual risks may still remain.
- Residual risks can be minimised if the “safety instructions” and the “Proper use” are observed along with the whole of the operating instructions.

**Ensure careful storage of the safety instructions.**

## 6. Technical data

Suction port, connection Ø	100 mm
Hose length	2000 mm
Air power	215 m³/h
Pressure difference	25000 Pa
Filter surface	0.3 m²
Container volume	65 l
Weight	5 kg
Electric motor	220 - 240 V~ 50/60 Hz
Rated input	1200 W
Motor speed	35000 rpm

Technical changes reserved!

### Noise and vibration

**⚠ Warning:** Noise can have serious effects on your health. If the machine noise exceeds 85 dB, please wear suitable hearing protection.

## 7. Unpacking

### ⚠ ATTENTION!

**The device and the packaging material are not children's toys! Do not let children play with plastic bags, films or small parts! There is a danger of choking or suffocating!**

- Open the packaging and carefully remove the device.
- Remove the packaging material, as well as the packaging and transport safety devices (if present).
- Check whether the scope of delivery is complete.
- Check the device and accessory parts for transport damage. In the event of complaints the carrier must be informed immediately. Later claims will not be recognised.
- If possible, keep the packaging until the expiry of the warranty period.
- Familiarise yourself with the product by means of the operating instructions before using for the first time.
- With accessories as well as wearing parts and replacement parts use only original parts. Replacement parts can be obtained from your dealer.
- When ordering please provide our article number as well as type and year of manufacture for your equipment.

## 8. Assembly / Before commissioning

### ⚠ ATTENTION!

**Always make sure the device is fully assembled before commissioning!**

### 8.1 Installing the filter cartridge (10) with filter bag (11), Fig. 3 - 5

- Insert the filter cartridge (10) into the filter bag (11). (Fig. 3 + 4)
- Press the overhang into the filter cartridge (10). (Fig. 4)
- Now fit the filter cartridge (10) on the engine housing (1). (Fig. 5)
- Place the complete engine housing (1) on the container (3) and lock the locking hooks (9).

### 8.2 Installing the suction hose (5), Fig. 6 + 7

- Fit the suction hose (5) with the hose clamp (8) on the hose port of the container (3).
- Fit the other side of the suction hose (5) with the hose clamp (8) and hose coupling (7).

## 9. Start up

### ⚠ ATTENTION!

**Always make sure the device is fully assembled before commissioning!**

### 9.1 Switching on/off, Fig. 1

- To switch on, set the ON/OFF switch (4) to position "I".
- To switch the device off again, set the ON/OFF switch (4) to position "0".

## 10. Electrical connection

**The electrical motor installed is connected and ready for operation. The connection complies with the applicable VDE and DIN provisions. The customer's mains connection as well as the extension cable used must also comply with these regulations.**

### Damaged electrical connection cable

The insulation on electrical connection cables is often damaged.

This may have the following causes:

- Pressure points, where connection cables are passed through windows or doors.
- Kinks where the connection cable has been improperly fastened or routed.

- Places where the connection cables have been cut due to being driven over.
- Insulation damage due to being ripped out of the wall outlet.
- Cracks due to the insulation ageing.

Such damaged electrical connection cables must not be used and are life-threatening due to the insulation damage.

Check the electrical connection cables for damage regularly. Ensure that the connection cables are disconnected from electrical power when checking for damage.

Electrical connection cables must comply with the applicable VDE and DIN provisions. Only use connection cables of the same designation.

The printing of the type designation on the connection cable is mandatory.

For single-phase AC motors, we recommend a fuse rating of C 16A or K 16A for machines with a high starting current (from 3000 watts)!

## Connection type Y

If it is necessary to replace the mains connection cable, this must be done by the manufacturer or their representative to avoid safety hazards.

## 11. Cleaning

### Attention!

Disconnect the mains plug before carrying out any cleaning work.

We recommend that you clean the device directly after every use.

Wipe swarf and dust off the machine from time to time with a cloth.

Clean the device at regular intervals using a damp cloth and a little soft soap. Do not use any cleaning products or solvents; they could attack the plastic parts of the device. Make sure that no water can penetrate the device interior.

## 12. Storage

- Store the device and its accessories in a dark, dry and frost-free place that is inaccessible to children.
- The optimum storage temperature lies between 5 and 30 °C.
- Store the tool in its original packaging.
- Cover the tool to protect it from dust or moisture.
- Store the operating manual with the tool.

## 13. Maintenance

### Attention!

Disconnect the mains plug before carrying out any maintenance work.

### Connections and repairs

Connections and repair work on the electrical equipment may only be carried out by electricians.

### Please provide the following information in the event of any enquiries:

- Type of current for the motor
- Machine data - type plate
- Engine data - type plate

### Service information

With this product, it is necessary to note that the following parts are subject to natural or usage-related wear, or that the following parts are required as consumables.

Wearing parts\*: Filter bag, filter cartridge

\* may not be included in the scope of supply!

Spare parts and accessories can be obtained from our Service Centre. Spare parts and accessories can be obtained from our Service Centre.

## 14. Disposal and recycling

### Notes for packaging



The packaging materials are recyclable. Please dispose of packaging in an environmentally friendly manner.

### Notes on the electrical and electronic equipment act [ElektroG]









**Waste electrical and electronic equipment does not belong in household waste, but must be collected and disposed of separately!**

- Used batteries or rechargeable batteries that are not installed permanently in the old appliance must be removed non-destructively before disposal. Their disposal is regulated by the battery law.
- Owners or users of electrical and electronic devices are legally obliged to return them after use.
- The end user is responsible for deleting their personal data from the old device being disposed of!

- The symbol of the crossed-out dustbin means that waste electrical and electronic equipment must not be disposed of with household waste.
- Waste electrical and electronic equipment can be handed in free of charge at the following places:
  - Public disposal or collection points (e.g. municipal works yards)
  - Points of sale of electrical appliances (stationary and online), provided that dealers are obliged to take them back or offer to do so voluntarily.
  - Up to three waste electrical devices per type of device, with an edge length of no more than 25 centimetres, can be returned free of charge to the manufacturer without prior purchase of a new device from the manufacturer or taken to another authorised collection point in your vicinity.
  - Further supplementary take-back conditions of the manufacturers and distributors can be obtained from the respective customer service.
- If the manufacturer delivers a new electrical appliance to a private household, the manufacturer can arrange for the free collection of the old electrical appliance upon request from the end user. Please contact the manufacturer's customer service for this.
- These statements only apply to devices installed and sold in the countries of the European Union and which are subject to the European Directive 2012/19/EU. In countries outside the European Union, different regulations may apply to the disposal of waste electrical and electronic equipment.

## Обяснение на символите върху уреда

Използването на символи в настоящото ръководство следва да насочи вниманието Ви към евентуални рискове. Символите за безопасност и обясненията, които ги придружават, трябва да бъдат разбрани точно. Самите предупреждения не премахват рисковете и не могат да заменят правилните мерки за предотвратяване на злополуки.

	<p>Преди пускане в експлоатация прочетете и спазвайте ръководството за употреба и указанията за безопасност!</p>
	<p>Носете защита за слуха. Въздействието на шум може да причини загуба на слуха.</p>
	<p>Носете предпазна маска за прах. При обработката на материали може да се образува вреден за здравето прах. Не трябва да се обработва съдържащ азбест материал!</p>
	<p>Клас на защита II (двойна изолация)</p>
	<p>Продуктът отговаря на приложимите европейски директиви.</p>
<p><b>⚠ Внимание!</b></p>	<p>В настоящите инструкции за обслужване с този знак <b>⚠</b> сме обозначили местата, които засягат Вашата безопасност.</p>
	<p>Продуктът отговаря на приложимите сръбски директиви.</p>

**Съдържание:**

**Страница:**

1.	Увод.....	24
2.	Описание на уреда.....	24
3.	Обем на доставката.....	24
4.	Употреба по предназначение.....	24
5.	Указания за безопасност.....	25
6.	Технически данни.....	27
7.	Разопаковане.....	27
8.	Монтаж/преди пускане в експлоатация.....	28
9.	Пускане в експлоатация.....	28
10.	Електрическо свързване.....	28
11.	Почистване.....	29
12.	Съхранение.....	29
13.	Поддръжка.....	29
14.	Изхвърляне и рециклиране.....	29
15.	Декларация за съответствие.....	67

## 1. Увод

### Производител:

Schepach GmbH  
Günzburger Straße 69  
D-89335 Ichenhausen, Германия

### Уважаеми клиенти,

Желаем Ви много приятни моменти и успехи при работата с Вашия нов уред.

### Указание:

Съгласно действащия закон за продуктовата отговорност, производителят на този уред не носи отговорност за щети, възникнали по или поради този уред, при:

- Неправилно боравене
- Неспазване на ръководството за употреба
- Ремонти от неупълномощени специалисти, явяващи се трети лица
- Монтаж и подмяна на не оригинални резервни части
- Употреба не по предназначение
- Отказ на електрическата инсталация при неспазване на предписанията за работа с електричество и разпоредбите на VDE 0100, DIN 57113/VDE 0113

### Вземете под внимание:

Преди монтажа и пускането в експлоатация прочетете целия текст на ръководството за употреба. Целта на това ръководство за употреба е да Ви улесни при запознаването с Вашия уред и използването на неговите възможности за употреба съгласно предписанията.

Ръководството за употреба съдържа важни указания относно безопасната, правилната и икономичната работа с уреда, избягването на опасности, спестяването на разходи за ремонт, намаляването на времената на престой и увеличаването на надеждността и експлоатационния живот на електрическия инструмент.

В допълнение към указанията за безопасност в това ръководство за употреба, задължително трябва да спазвате отнасящите се до експлоатацията на уреда предписания във Вашата страна. Съхранявайте ръководството за употреба при уреда, защитено от замърсяване и влага в пластмасова торбичка. То трябва да бъде прочетено и внимателно спазвано от всеки оператор преди започване на работа.

С уреда могат да работят само лица, които са инструктирани относно употребата на уреда и са запознати със свързаните с това опасности. Изискваната минимална възраст трябва да се спазва. Освен съдържащите се в това ръководство за употреба указания за безопасност и специалните разпоредби във Вашата страна, при работата с машини трябва да се спазват и общопризнатите правила на техниката.

Не поемаме отговорност за злополуки или щети, възникнали поради неспазване на това ръководство или на указанията за безопасност.

## 2. Описание на уреда

1. Корпус на двигателя
2. Дръжка
3. Съд за стърготини
4. Превключвател за включване/изключване
5. Маркуч за изсмукване
6. Адаптер
7. Съединение на маркуча
8. Скоба за маркуч
9. Блокираща кука
10. Филтърен патрон
11. Филтърна торбичка
12. Съединение на маркуча Ø100 mm

## 3. Обем на доставката

- Смукателна уредба
- Маркуч за изсмукване
- Съединение на маркуча
- Комплект адаптери (от 4 части)
- Филтърен патрон
- Филтърна торбичка
- 2x Скоба за маркуч
- Съединение на маркуча Ø100 mm
- Ръководство за употреба

## 4. Употреба по предназначение

### Машината отговаря на действащата Директива на ЕО относно машините.

- Машината е конструирана съгласно нивото на развитие на техниката и правилата за техника на безопасност. Въпреки това при нейното използване могат да възникнат опасности за живота и здравето на потребителя или на трети лица, съотв. щети по машината и друго имущество.

- Използвайте машината само в технически изрядно състояние, по предназначение, съблюдавайки безопасността и опасностите, като спазвате ръководството за експлоатация! Незабавно отстранявайте (възлагайте отстраняването) специално (на) неизправности, които могат да застрашат безопасността!
- Машината е предназначена за търговска употреба, напр. в хотели, училища, болници, фабрики, магазини, офиси и предприятия за отдаване под наем.
- Редовно проверявайте филтъра за повреда. Сменяйте повредения филтър! Редовно проверявайте уплътнеността на корпуса и уплътненията на филтъра и торбата за стърготини.
- Когато използвате почистващите дюзи, не всмуквайте чужди тела като например винтове, пирони, пластмасови или дървени парчета.
- Машината може да се използва само с оригинални резервни части и оригинални принадлежности на производителя.
- Изсмукване на дървен прах и дървени стърготини в професионалната област не е допустимо.
- Изсмукването на запалими течности или вредни за здравето прахове не е допустимо.
- Подходящо само за събиране на стърготини (не на прах).
- Всяка различаваща се от това употреба се счита за употреба не по предназначение. За щети в резултат на това производителят не носи отговорност, рискът се поема само от потребителя.
- Предписанията за безопасност, работа и поддръжка на производителя, както и посочените размери в Техническите данни, трябва да бъдат спазвани.
- Машината може да се използва, поддържа или ремонтира само от лица, които са запознати с нея и са инструктирани относно опасностите. Своеволни промени по машината освобождават производителя от отговорност за възникнали в резултат от това щети.
- Машината може да се използва само с оригинални принадлежности от производителя.
- Моля, обърнете внимание, че нашите уреди не са конструирани за промишлени цели. Не поемаме гаранция, ако уредът се използва в промишлени приложения или за еквивалентни работи.

## 5. Указания за безопасност

**⚠ Внимание!** При употреба на електрически инструменти трябва да се съблюдават следните основни предпазни мерки срещу опасност от токов удар, нараняване и пожар. Прочетете всички тези указания, преди да използвате този електрически инструмент, и съхранявайте добре указанията за безопасност.

### Безопасна работа

- Предупреждение: Когато се използват електрически инструменти, трябва да се спазват основните мерки за безопасност, за да се изключат рисковете от пожар, токов удар и наранявания на хора.
- Съблюдавайте всички тези указания преди и по време на работата с машината.
- Съхранявайте добре тези указания за безопасност.
- Пазете се от токов удар! Избягвайте докосвания на тялото до заземени части.
- Неизползваните уреди трябва да се съхраняват на сухо, заключено място извън обсега на деца.
- Поддържайте инструментите остри и чисти, за да можете да работите по-добре и по-сигурно.
- Редовно проверявайте кабела на инструмента и при повреда възлагайте замяната му от признат специалист.
- Проверявайте удължаващите кабели редовно и ги сменяйте, ако са повредени.
- На открито използвайте само одобрени за това, съответно обозначени удължителни кабели.
- Внимавайте за това, което правите. Подхождайте разумно към работата. Не използвайте инструмента, ако сте изморени.
- Не използвайте инструменти, чийто превключвател не може да се включва или изключва.
- Предупреждение! Използването на други работни инструменти и принадлежности може да представлява опасност от нараняване за Вас.
- Преди всякакви работи по настройка и поддръжка издърпайте мрежовия щепсел.
- Премавайте указанията за безопасност на всички лица, които работят по машината.
- Преди пускане в експлоатация проверете дали напрежението върху типова табелка на уреда съпада с мрежовото напрежение.
- Ако е необходим удължителен кабел, се уверете, че неговото напречно сечение е достатъчно за консумацията на ток на уреда. Минимално напречно сечение 1,5 mm<sup>2</sup>.

- Използвайте кабелен барабан само в развито състояние.
- Проверете проводника за свързване към мрежата. Не използвайте дефектни или повредени свързващи проводници.
- Не използвайте кабела, за да издърпвате щепсела от контакта. Пазете кабела от горещина, масло и остри ръбове.
- Не излагайте машината на дъжд и не използвайте машината във влажна или мокра среда.
- Осигурявайте добро осветление.
- Не режете в близост до запалими течности или газове.
- При работа на открито се препоръчва използването на не хлъзгачи се обувки. При дълги коси носете мрежа за коса. Избягвайте неправилна стойка на тялото
- Обслужващото лице трябва да е поне 18-годишно, обучаващите се – поне 16-годишни, но само под наблюдение.
- Дръжте децата далеч от свързания към мрежата уред.
- Поддържайте работното място чисто от дървесни отпадъци и намиращи се наоколо части.
- Безпорядъкът на работното място може да доведе до злополуки.
- Не позволявайте на други лица, особено деца, да докосват инструмента или мрежовия кабел. Дръжте ги далеч от работното място.
- Заეთе с работа по машината лица не бива да се разсейват.
- Извършвайте преоборудване, както и работи по настройка, измерване и почистване само при изключен двигател. - Издърпайте щепсела -
- Преди включване проверявайте дали ключовете и инструментите за настройка са отстранени.
- При напускане на работното място изключете мотора и дръпнете щепсела.
- Всички предпазни устройства и устройства за безопасност трябва веднага да бъдат монтирани отново след приключване на ремонта или поддръжката.
- Трябва да се спазват инструкциите за безопасност, експлоатация и поддръжка на производителя, както и размерите, посочени в техническите данни.
- Трябва да се спазват приложимите разпоредби за предотвратяване на злополуки и другите общоприети правила за безопасност.
- Не използвайте маломощни машини за тежка работа.
- Не използвайте кабела за цели, за които той не е предназначен!
- Осигурете си стабилен стоеж и пазете равновесие по всяко време.
- Проверявайте дали движещите се части функционират изрядно и не заяждат, или дали няма повредени части. Всички части трябва да са правилно монтирани и да изпълняват всички условия, за да се гарантира безпроблемна експлоатация на инструмента.
- Повредени предпазни устройства и части трябва да бъдат ремонтирани или подменени правилно от признат специализиран сервиз, освен ако не е посочено друго в ръководството за употреба.
- Повредените превключватели трябва да се сменят от отдела за обслужване на клиенти.
- Този инструмент отговаря на съответните правила за безопасност. Ремонтите трябва да се извършват само от квалифициран електротехник, като се използват оригинални резервни части, в противен случай могат да възникнат злополуки за потребителя.
- Ако е необходимо, носете подходящи лични предпазни средства. Това би могло да включва:
  - Защита за слуха за избягване на риска от увреждане на слуха;
  - Дихателна защита за избягване на риска от вдихване на опасен прах.
- Операторът трябва да е информиран за условията, които оказват влияние върху причиняването на шум.
- Дефекти в машината трябва, веднага щом бъдат открити, да се съобщават на отговорното за безопасността лице.
- Този уред не е подходящ за събиране на опасен прах.
- Този уред не е предназначен за ползване от лица (включително деца) с ограничени физически, сетивни или умствени способности или с липса на опит и/или познания за ползването му, освен в случаите, когато са под наблюдението на едно отговорно за сигурността им лице или са получили разпоредби от това лице относно начина за ползване на уреда. Децата трябва да бъдат наблюдавани, за да се гарантира, че не играят с уреда.
- **ПРЕДУПРЕЖДЕНИЕ:** Операторите трябва да бъдат подходящо инструктирани за употребата на тези машини.
- **ПРЕДУПРЕЖДЕНИЕ:** Тази машина не е подходяща за събиране на вреден за здравето прах.

- **ПРЕДУПРЕЖДЕНИЕ:** Тази машина е предназначена само за сухо приложение.
- **ПРЕДУПРЕЖДЕНИЕ:** Тази машина е предназначена само за употреба в закрити помещения.
- **ПРЕДУПРЕЖДЕНИЕ:** Тази машина може да се съхранява само в закрити помещения.
- **ПРЕДУПРЕЖДЕНИЕ:** Не допускате контакт на проводника за свързване към мрежата с въртящите се четки.

**⚠ ПРЕДУПРЕЖДЕНИЕ!** По време на експлоатацията този електрически инструмент създава електромагнитно поле. При определени условия това поле може да наруши функционирането на активни или пасивни медицински импланти. За да се намали опасността от сериозни или смъртоносни наранявания, препоръчваме на лица с медицински импланти да се консултират със своя лекар и с производителя на медицинския имплант, преди електрическият инструмент да бъде използван.

### Остатъчни рискове

**Машината е конструирана съгласно нивото на развитие на техниката и признатите правила на техника на безопасност. Въпреки това, при работа могат да възникнат отделни остатъчни рискове.**

- Опасност за здравето поради дървесен прах или дървесни стърготини. Задължително носете лични предпазни средства като защита за зрението и противопохова маска.
- При затварянето и смяната на торбата за събиране на прах е възможно вдишване на прах. Ако не се съблюдават указанията за изхвърляне в ръководството за употреба (напр. използване на противопохови маски P2), това може да доведе до вдишване на прах.
- Застрашаване на здравето поради шум. При работа се превишава допустимото ниво на шум. Задължително носете лични предпазни средства като защита за слуха.
- Опасност от ток при използване на неправилни електрически свързващи проводници.
- Освен това, въпреки всички взети предпазни мерки, могат да съществуват неяви остатъчни рискове.
- Остатъчните рискове могат да бъдат намалени, ако бъдат спазвани „Указанията за безопасност“ и „Употребата по предназначение“, както и ръководството за употреба като цяло.

**Съхранявайте добре тези указания за безопасност.**

## 6. Технически данни

Накрайник за прахоулавяне, присъединителен Ø	100 mm
Дължина на маркуча	2000 mm
Въздушна мощност	215 m³/h
Разлика в налягането	25000 Pa
Филтърна площ	0,3 m²
Обем на съда	65 l
Тегло	5 kg
Електродвигател	220 - 240 V~ 50/60 Hz
Консумирана мощност	1200 W
Обороти на двигателя	35000 min <sup>-1</sup>

Запазва се правото на технически промени!

### Шум и вибрации

**⚠ Предупреждение:** Шумът може да окаже сериозни въздействия върху Вашето здраве. Ако шумът на машините превишава 85 dB, моля, носете подходяща защита за слуха.

## 7. Разопаковане

### ⚠ ВНИМАНИЕ!

**Уредът и опаковъчният материал не са играчка за деца! Деца не бива да играят с пластмасови торбички, фолио и дребни части! Съществува опасност от поглъщане и задушаване!**

- Отворете опаковката и внимателно извадете уреда.
- Отстранете опаковъчния материал, както и опаковъчните и транспортните осигуровки (ако има такива).
- Проверете дали обемът на доставката е пълен.
- Проверете уреда и принадлежностите за повреди от транспортирането. При рекламации доставчикът трябва да бъде уведомен незабавно. По-късни рекламации не се признават.
- По възможност запазете опаковката до изтичане на гаранционния срок.

- Преди употреба се запознайте с уреда посредством ръководството за употреба.
- За принадлежности, както за износващи се и резервни части, използвайте само оригинални части. Резервни части можете да си набавите от Вашия специализиран търговец.
- При поръчки посочвайте нашия номер на артикул, както и типа и годината на производство на уреда.

## 8. Монтаж/преди пускане в експлоатация

### ⚠ ВНИМАНИЕ!

Преди пуска в експлоатация непременно монтирайте изцяло уреда!

### 8.1 Монтаж на филтърнен патрон (10) с филтърна торбичка (11), фиг. 3 - 5

- Вкарайте филтърния патрон (10) във филтърната торбичка (11). (Фиг. 3 + 4)
- Натиснете стърчащата част във филтърния патрон (10). (Фиг. 4)
- Сега поставете филтърния патрон (10) върху корпуса на двигателя (1). (Фиг. 5)
- Поставете целия корпус на двигателя (1) върху съда (3) и закопчайте закопчалките (9).

### 8.2 Монтаж на маркуч за изсмукване (5), фиг. 6 + 7

- Монтирайте маркуча за изсмукване (5) със скобата за маркуч (8) към шуцера за маркуч на съда (3).
- Другата страна на маркуча за изсмукване (5) монтирайте със скобата за маркуч (8) и съединението на маркуча (7).

## 9. Пускане в експлоатация

### ⚠ ВНИМАНИЕ!

Преди пуска в експлоатация непременно монтирайте изцяло уреда!

### 9.1 Включване/изключване, фиг. 1

- За включване задействайте превключвателя за включване/изключване (4) в позиция „I“.
- За да изключите отново уреда, задействайте превключвателя за включване/изключване (4) в позиция „0“.

## 10. Електрическо свързване

Монтираният електродвигател е свързан в готовност за експлоатация. Свързването отговаря на приложимите разпоредби на VDE и DIN. Мрежовото свързване от страна на клиента, както и използваният удължаващ кабел, трябва да отговарят на тези предписания.

### Повреден свързващ електрически проводник

По свързващите електрически проводници често възникват повреди в изолацията.

Причини за това могат да бъдат:

- Точки на притискане, когато свързващите проводници са прокарани през процепи на прозорци или врати.
- Точки на прегъване поради неправилно закрепване или прокарване на свързващия проводник.
- Места на прерязване поради прегазване на свързващия проводник.
- Повреди в изолацията поради дърпане от стенния контакт.
- Пукнатини поради стареене на изолацията.

Такива дефектни свързващи електрически проводници не бива да се използват и поради повредената изолация са опасни за живота.

Редовно проверявайте за повреди свързващите електрически проводници. Внимавайте за това, при проверката свързващият проводник да не е свързан към електрическата мрежа.

Свързващите електрически проводници трябва да отговарят на приложимите разпоредби на VDE и DIN. Използвайте само свързващи проводници със същото обозначение.

Отпечатване на типовото обозначение върху свързващия кабел е задължително предписание.

При еднофазен двигател за променлив ток за машини с висок пусков ток (от 3000 W) Ви препоръчваме предпазител от C 16A или K 16A!

### Вид на свързването Y

Ако е необходима смяна на проводника за свързване към мрежата, това трябва да се извърши от производителя или негов представител, за да се избегне застрашаване на безопасността.

## 11. Почистване

### ⚠ Внимание!

Преди всякакви работи по почистване изтегляйте мрежовия щепсел.

Препоръчваме да почиствате уреда веднага след всяка употреба.

От време на време избърсвайте с кърпа стружките и праха от машината.

Почиствайте уреда редовно с влажна кърпа и малко мек сапун. Не използвайте почистващи препарати или разтворители; те биха могли да разядат пластмасовите части на уреда.

Внимавайте за това, да не може да попадне вода във вътрешността на уреда.

## 12. Съхранение

- Съхранявайте уреда и неговите принадлежности на тъмно, сухо и защитено от замръзване, както и недостъпно за деца място.
- Оптималната температура на съхранение е между 5 и 30 °C.
- Съхранявайте инструмента в оригиналната опаковка.
- Покрийте инструмента, за да го защитите от прах или влага.
- Съхранявайте ръководството за употреба при инструмента.

## 13. Поддръжка

### Внимание!

Преди всякакви работи по поддръжката издърпвайте мрежовия щепсел.

### Връзки и ремонти

Свързвания и ремонти по електрическото оборудване могат да се извършват само от електротехник.

**При запитвания, моля посочвайте следните данни:**

- Тип ток на двигателя
- Данни от типовата табелка на машината
- Данни от типовата табелка на двигателя

### Сервизна информация

Трябва да се има предвид, че следните части на този продукт са обект на износване поради износване или на естествено износване, респ. следните части са необходими като консумативи.

Бързоизносващи се части\*: Ръкавен филтър, филтърен патрон

\* не са включени задължително в обема на доставката!

Резервните части и аксесоарите се предлагат в нашия сервизен център. За целта сканирайте QR кода на заглавната страница.

## 14. Изхвърляне и рециклиране

### Указания за опаковката



Опаковъчните материали са рециклируеми. Моля, изхвърлете опаковката по природосъобразен начин.

### Указания за Закона за електрическото и електронното оборудване (ElektroG)









**Старото електрическо и електронно оборудване не трябва да се изхвърля заедно с битовите отпадъци, а трябва да се събира и изхвърля отделно!**

- Старите батерии и акумулатори, които не са неподвижно монтирани в стария уред, трябва да бъдат извадени преди предаване без да се разрушават! Тяхното изхвърляне е регламентирано от Закона за батериите и акумулаторите.
- Собствениците, респ. ползвателите на електрическо и електронно оборудване са законово задължени да ги върнат след употреба.
- Крайният потребител е отговорен за изтриването на личните му данни от стария уред, който трябва да бъде изхвърлен!
- Символът на зачеркната кофа на колела означава, че отпадъците от електрическото и електронното оборудване не трябва да се изхвърлят заедно с битовите отпадъци.
- Електрическото и електронното оборудване може да се предава безплатно на следните места:
  - Публични събирателни пунктове (например дворове на общински сгради).

- Магазини за продажба на електронни уреди (физически и онлайн), при условие че търговците са длъжни да ги вземат обратно или предлагат това вземане доброволно.
- Можете да предадете до три стари електрически уреда от всеки тип уред с максимална дължина на ръба от 25 сантиметра без да купувате нов уред от производителя, или да ги предадете в друг оторизиран събирателен пункт във вашия район.
- За допълнителните условия за връщане на производители и дистрибутори се обърнете към съответния център за обслужване на клиенти.
- Ако новият електрически уред се доставя от производителя на частно домакинство, той може да организира безплатно извозване на стария електрически уред при поискване от крайния потребител. За целта се свържете с отдела за обслужване на клиенти на производителя.
- Това се отнася само за уредите, които се инсталират и продават в Европейския съюз и са предмет на европейската Директива 2012/19/ЕС. В страни извън Европейския съюз могат да се прилагат различни разпоредби за изхвърляне на отпадъците от електрическо и електронно оборудване.

## Εξήγηση των συμβόλων πάνω στη συσκευή

Η χρήση συμβόλων στο παρόν εγχειρίδιο έχει σκοπό να επιστήσει την προσοχή σας σε ενδεχόμενους κινδύνους. Τα σύμβολα ασφαλείας και οι εξηγήσεις που τα συνοδεύουν πρέπει να κατανοούνται πλήρως. Οι προειδοποιήσεις αυτές καθ' εαυτές δεν αποσοβούν τους κινδύνους και δεν υποκαθιστούν τη λήψη σωστών μέτρων πρόληψης ατυχημάτων.

	<p>Πριν από τη θέση σε λειτουργία, διαβάστε και τηρείτε τις οδηγίες χειρισμού και τις υποδείξεις ασφαλείας!</p>
	<p>Φοράτε προστασία ακοής. Η επίδραση του θορύβου ενδέχεται να προκαλέσει απώλεια ακοής.</p>
	<p>Φοράτε μάσκα προστασίας από σκόνη. Κατά την επεξεργασία υλικών μπορεί να προκύψει σκόνη επιβλαβής για την υγεία. Δεν επιτρέπεται η επεξεργασία υλικών που περιέχουν αμιάντο!</p>
	<p>Κατηγορία προστασίας II (Διπλή μόνωση)</p>
	<p>Το προϊόν συμμορφώνεται με τις ισχύουσες Ευρωπαϊκές Οδηγίες.</p>
<p><b>⚠ Προσοχή!</b></p>	<p>Στις παρούσες εντολές χειρισμού έχουμε τοποθετήσει το εξής σύμβολο ⚠ σε σημεία που αφορούν την ασφάλειά σας.</p>
	<p>Το προϊόν συμμορφώνεται με τις ισχύουσες σεβλικές κανονιστικές Οδηγίες.</p>

**Περιεχόμενα:****Σελίδα:**

1.	Εισαγωγή.....	33
2.	Περιγραφή της συσκευής.....	33
3.	Παραδοτέο υλικό.....	33
4.	Ενδεδειγμένη χρήση.....	33
5.	Υποδείξεις ασφαλείας.....	34
6.	Τεχνικά χαρακτηριστικά.....	36
7.	Αποσυσκευασία.....	36
8.	Δομή / Πριν από τη θέση σε λειτουργία.....	37
9.	Θέση σε λειτουργία.....	37
10.	Ηλεκτρική σύνδεση.....	37
11.	Καθαρισμός.....	38
12.	Αποθήκευση.....	38
13.	Συντήρηση.....	38
14.	Απόρριψη και ανακύκλωση.....	38
15.	Δήλωση συμμόρφωσης.....	67

## 1. Εισαγωγή

### Κατασκευαστής:

Schepbach GmbH  
Günzburger Straße 69  
D-89335 Ichenhausen

### Αξιότιμε πελάτη

σας ευχόμαστε να απολαύσετε τη νέα σας συσκευή και να έχετε καλά αποτελέσματα κατά τη χρήση της.

### Υπόδειξη:

Ο κατασκευαστής αυτής της συσκευής δεν ευθύνεται σύμφωνα με τον ισχύοντα νόμο περί ευθύνης προϊόντων για ζημιές, που προκαλούνται σε αυτή τη συσκευή ή από αυτή τη συσκευή στις εξής περιπτώσεις:

- ακατάλληλη μεταχείριση
- παράβλεψη των εντολών χειρισμού
- επισκευές από τρίτους, μη εξουσιοδοτημένους τεχνικούς
- τοποθέτηση και αντικατάσταση μη γνήσιων ανταλλακτικών
- μη ενδεδειγμένη χρήση
- βλάβες της ηλεκτρικής εγκατάστασης σε περίπτωση παράβλεψης των ηλεκτρικών κανόνων και των κανονισμών VDE 0100, DIN 57113 / VDE 0113

### Προσέξτε:

Πριν από τη συναρμολόγηση και πριν τη θέση σε λειτουργία διαβάστε όλο το κείμενο των οδηγιών χειρισμού. Αυτές οι οδηγίες χειρισμού έχουν σκοπό να σας διευκολύνουν να γνωρίσετε τη συσκευή και να εκμεταλλευτείτε τις ενδεδειγμένες δυνατότητες χρήσης της.

Οι οδηγίες χειρισμού περιέχουν σημαντικές υποδείξεις για να εργάζεστε με τη συσκευή με ασφάλεια, σωστά και οικονομικά και για να αποφεύγετε κινδύνους, να εξοικονομείτε έξοδα επισκευής, να μειώνετε τους χρόνους αδυναμίας λειτουργίας και να αυξάνετε την αξιοπιστία και τη διάρκεια ζωής της συσκευής.

Επιπρόσθετα στους κανόνες ασφαλείας στις παρούσες οδηγίες χειρισμού, πρέπει να λαμβάνετε οπωσδήποτε υπόψη σας τις διατάξεις που ισχύουν στη χώρα σας για τη λειτουργία της συσκευής.

Φυλάξτε τις οδηγίες χειρισμού σε ένα πλαστικό κάλυμμα προστατευμένες από ρύπους και υγρασία, κοντά στη συσκευή. Όλα τα άτομα του προσωπικού χειρισμού πρέπει να τις διαβάζουν πριν από την έναρξη της εργασίας και να τις τηρούν σχολαστικά.

Στη συσκευή επιτρέπεται να εργάζονται μόνο άτομα που έχουν ενημερωθεί για τη χρήση της συσκευής και γνωρίζουν τους κινδύνους που σχετίζονται με αυτή. Πρέπει να τηρείται η απαιτούμενη ελάχιστη ηλικία.

Εκτός από τις υποδείξεις ασφαλείας που αναφέρονται στις παρούσες οδηγίες χειρισμού και τις ειδικές διατάξεις της χώρας σας, για τη λειτουργία μηχανημάτων παρόμοιας κατασκευής, πρέπει να τηρείτε τους γενικά αναγνωρισμένους τεχνικούς κανόνες.

Δεν αναλαμβάνουμε καμία ευθύνη για ατυχήματα ή ζημιές που οφείλονται σε παράβλεψη αυτών των οδηγιών και των υποδείξεων ασφαλείας.

## 2. Περιγραφή της συσκευής

1. Περιβλήμα κινητήρα
2. Λαβή
3. Δοχείο πριονιδιών
4. Διακόπτης ενεργοποίησης/ απενεργοποίησης
5. Εύκαμπτος σωλήνας αναρρόφησης εξαγωγής
6. Προσαρμογέας
7. Σύνδεσμος εύκαμπτου σωλήνα
8. Σφιγκτήρας εύκαμπτου σωλήνα
9. Άγκιστρο ασφάλισης
10. Φύσιγγα φίλτρου
11. Σακούλα φίλτρου
12. Σύνδεσμος εύκαμπτου σωλήνα Ø100 mm

## 3. Παραδοτέο υλικό

- Σύστημα αναρρόφησης
- Εύκαμπτος σωλήνας αναρρόφησης εξαγωγής
- Σύνδεσμος εύκαμπτου σωλήνα
- Σετ προσαρμογέων (4 τεμ.)
- Φύσιγγα φίλτρου
- Σακούλα φίλτρου
- 2x σφιγκτήρες εύκαμπτου σωλήνα
- Σύνδεσμος εύκαμπτου σωλήνα Ø100 mm
- Οδηγίες χειρισμού

## 4. Ενδεδειγμένη χρήση

### Το μηχάνημα συμμορφώνεται με την ισχύουσα Οδηγία περί μηχανημάτων της ΕΚ.

- Το μηχάνημα είναι κατασκευασμένο σύμφωνα με την τελευταία λέξη της τεχνολογίας και με βάση τους ισχύοντες τεχνικούς κανόνες ασφαλείας. Παρ' όλα αυτά ενδέχεται κατά τη χρήση του να προκληθούν κίνδυνοι για τη σωματική ακεραιότητα και τη ζωή του χρήστη ή τρίτων ή/και ζημιές στο μηχάνημα καθώς και άλλες υλικές ζημιές.

- Χρησιμοποιείτε το μηχάνημα μόνο αν βρίσκεται σε τεχνικά άσφαινη κατάσταση και σύμφωνα με την ενδελεχημένη χρήση του, με συνειδηση των κινδύνων και της ασφάλειας και τηρώντας τις οδηγίες χρήσης! Ιδιαίτερως, πρέπει να αποκαθιστάτε άμεσα βλάβες (ή να αναθέτετε την άμεση αποκατάσταση βλαβών) που μπορούν να επηρεάσουν την ασφάλεια!
- Το μηχάνημα προορίζεται για επαγγελματική χρήση, για παράδειγμα σε ξενοδοχεία, σχολεία, νοσοκομεία, εργοστάσια, καταστήματα, γραφεία και καταστήματα ενοικίασης συσκευών.
- Ελέγχετε το φίλτρο τακτικά για τυχόν ζημιά. Τα φίλτρα που έχουν υποστεί ζημιά πρέπει να αντικαθίστανται! Ελέγχετε τακτικά τη στεγανότητα του περιβλήματος και τις στεγανοποιήσεις για το φίλτρο και το σάκο ροκανιδιών / σάκο πριονιδιών.
- Κατά τη χρήση των ακροφυσίων καθαρισμού, μην αναρροφάτε ξένα σώματα, όπως για παράδειγμα βίδες, καρφιά και κομμάτια πλαστικό ή ξύλο.
- Η λειτουργία του μηχανήματος επιτρέπεται μόνο με γνήσια εξαρτήματα και γνήσια αξεσουάρ του κατασκευαστή.
- Η αναρρόφηση σκόνης ή πριονιδιών ξύλου στον εμπορικό τομέα δεν επιτρέπεται.
- Δεν επιτρέπεται η αναρρόφηση καύσιμων υγρών ή κάθε τύπου σκόνης που αποτελεί κίνδυνο για την υγεία.
- Είναι κατάλληλο μόνο για τη συλλογή πριονιδιών (όχι σκόνης).
- Κάθε άλλη χρήση θεωρείται ως μη προβλεπόμενη. Για ζημιές που προκύπτουν από τέτοια χρήση δεν ευθύνεται ο κατασκευαστής. Τον σχετικό κίνδυνο αναλαμβάνει αποκλειστικά ο χρήστης.
- Πρέπει να τηρούνται οι κανονισμοί ασφαλείας, εργασίας και συντήρησης του κατασκευαστή καθώς και οι διαστάσεις που αναφέρονται στα τεχνικά χαρακτηριστικά.
- Η χρήση, η συντήρηση και η επισκευή του μηχανήματος επιτρέπεται μόνο σε άτομα που διαθέτουν την ανάλογη εξοικείωση και έχουν ενημερωθεί σχετικά με τους κινδύνους. Οι εξ ιδίων τροποποιήσεις στο μηχάνημα αποκλείουν την ευθύνη του κατασκευαστή για όσες ζημιές προκύψουν από αυτές.
- Το μηχάνημα επιτρέπεται να χρησιμοποιείται μόνο με γνήσια αξεσουάρ του κατασκευαστή.
- Έχετε υπόψη σας ότι οι συσκευές μας δεν έχουν σχεδιαστεί για βιομηχανικές χρήσεις. Δεν αναλαμβάνουμε καμία ευθύνη εγγύησης αν η συσκευή χρησιμοποιείται σε βιομηχανικές εφαρμογές ή αντίστοιχες εργασίες.

## 5. Υποδείξεις ασφαλείας

**Δ Προσοχή!** Κατά τη χρήση ηλεκτρικών εργαλείων πρέπει να τηρείτε τα εξής βασικά μέτρα ασφαλείας, για προστασία από ηλεκτροπληξία και από κίνδυνο τραυματισμού και πυρκαγιάς. Διαβάστε όλες αυτές τις υποδείξεις πριν χρησιμοποιήσετε αυτό το ηλεκτρικό εργαλείο και φυλάξτε καλά τις υποδείξεις ασφαλείας.

### Ασφάλεια κατά την εργασία

- Προειδοποίηση: Εάν χρησιμοποιούνται ηλεκτρικά εργαλεία, πρέπει να λαμβάνονται τα βασικά μέτρα ασφαλείας, για να αποκλειστούν οι κίνδυνοι φωτιάς, ηλεκτροπληξίας και τραυματισμού ατόμων.
- Λάβετε υπόψη όλες αυτές τις υποδείξεις, πριν από και κατά την εργασία σας με το μηχάνημα.
- Φυλάξτε προσεκτικά αυτές τις υποδείξεις ασφαλείας.
- Προστατέψτε τον εαυτό σας από ηλεκτροπληξία! Αποφύγετε την επαφή του σώματός σας με γειωμένα εξαρτήματα.
- Οι συσκευές που δεν χρησιμοποιούνται πρέπει να φυλάσσονται σε κλειστό μέρος χωρίς υγρασία και μακριά από παιδιά.
- Διατηρείτε τα εργαλεία αιχμηρά και καθαρά, για να μπορείτε να εργάζεστε καλύτερα και με μεγαλύτερη ασφάλεια.
- Ελέγχετε τακτικά το καλώδιο του ηλεκτρικού εργαλείου και σε περίπτωση ζημιάς, αναθέστε την αντικατάστασή του σε πιστοποιημένο και εξειδικευμένο τεχνικό.
- Ελέγχετε τακτικά τα καλώδια επέκτασης και αντικαταστήστε τα, εάν έχουν υποστεί ζημιά.
- Σε εξωτερικούς χώρους, χρησιμοποιείτε αποκλειστικά εγκεκριμένο για αυτή τη χρήση καλώδιο επέκτασης που διαθέτει την ανάλογη σήμανση.
- Προσέχετε κάθε σας ενέργεια. Να εκτελείτε τις εργασίες βάσει της λογικής. Μη χρησιμοποιείτε αυτό το εργαλείο, όταν είστε κουρασμένος.
- Μη χρησιμοποιείτε εργαλεία, στα οποία δεν είναι δυνατή η ενεργοποίηση και η απενεργοποίηση του διακόπτη.
- Προειδοποίηση! Η χρήση άλλων εργαλείων εργασίας και άλλων αξεσουάρ μπορεί να οδηγήσει σε κίνδυνο τραυματισμού σας.
- Πριν από οποιαδήποτε εργασία ρύθμισης και συντήρησης να αποσυνδέετε το φως ρευματοληψίας από την πρίζα.
- Δώστε τις υποδείξεις ασφαλείας και σε όλα τα άτομα που εργάζονται στο μηχάνημα.
- Πριν τη θέση σε λειτουργία, ελέγξτε τα στοιχεία στην πινακίδα τύπου της συσκευής συμφωνούν με τα στοιχεία της τάσης δικτύου ρεύματος.

- Εάν απαιτείται καλώδιο επέκτασης, βεβαιωθείτε ότι η διατομή του είναι επαρκής για την κατανάλωση ρεύματος της συσκευής. Ελάχιστη διατομή 1,5 mm<sup>2</sup>.
- Χρησιμοποιείτε μπαλαντέζες μόνου αφού έχετε εξουλιχθεί πλήρως το καλώδιο.
- Ελέγξτε το καλώδιο ρεύματος. Μη χρησιμοποιείτε καλώδια σύνδεσης που παρουσιάζουν βλάβη ή ζημιά.
- Μη χρησιμοποιείτε το καλώδιο, για να τραβήξετε το φως από την πρίζα. Προστατέψτε το καλώδιο από θερμότητα, λάδια και αιχμηρές ακμές.
- Μην εκθέτε το μηχανήμα σε βροχή και μη χρησιμοποιείτε το μηχανήμα σε περιβάλλον με υγρασία ή νερό.
- Φροντίζετε για καλό φωτισμό.
- Μην κόβετε με το πριόνι κοντά σε καύσιμα υγρά ή αέρια.
- Σε περίπτωση υπαίθριων εργασιών συνιστώνται αντιολισθητικά υποδήματα. Αν έχετε μακριά μαλλιά, φοράτε δίχτυ μαλλιών. Αποφεύγετε μη κανονική στάση του σώματος
- Ο χειριστής πρέπει να είναι τουλάχιστον 18 ετών, ενώ οι εκπαιδευόμενοι τουλάχιστον 16 ετών, ωστόσο μόνο υπό επίβλεψη.
- Κρατάτε τα παιδιά μακριά από τη συσκευή, όταν αυτή είναι συνδεδεμένη στο δίκτυο ρεύματος.
- Διατηρείτε τον χώρο εργασίας ελεύθερο από υπολείμματα ξύλου και ατακτοποιητά εξαρτήματα.
- Η ακαταστασία στον χώρο εργασίας μπορεί να έχει ως συνέπεια ατυχήματα.
- Μην αφήνετε άλλα άτομα, ιδίως παιδιά, να ακουμπούν το εργαλείο ή το καλώδιο ρεύματος δικτύου. Κρατήστε τα σε απόσταση από τον χώρο εργασίας.
- Δεν επιτρέπεται να αποσπώνται ή προσοχή των ατόμων που απασχολούνται στο μηχανήμα.
- Εκτελείτε τις αλλαγές εξοπλισμού καθώς και τις εργασίες ρύθμισης, μέτρησης και καθαρισμού μόνο με απενεργοποιημένο κινητήρα. - Αποσυνδέστε το φως ρευματοληψίας από την πρίζα –
- Πριν την ενεργοποίηση ελέγξτε ότι έχουν αφαιρεθεί κλειδιά και εργαλεία ρύθμισης.
- Πριν απομακρυνθείτε από τη θέση εργασίας απενεργοποιήστε τον κινητήρα και αποσυνδέστε το φως ρευματοληψίας από την πρίζα.
- Όλες οι διατάξεις προστασίας και ασφαλείας πρέπει να εγκαθίστανται πάλι άμεσα μετά την ολοκλήρωση της επισκευής ή συντήρησης.
- Πρέπει να τηρούνται οι υποδείξεις ασφαλείας, εργασίας και συντήρησης που έχει καθορίσει ο κατασκευαστής, καθώς και οι διαστάσεις που αναφέρονται στα Τεχνικά δεδομένα.
- Πρέπει να τηρούνται οι σχετικές διατάξεις πρόληψης ατυχημάτων καθώς και οι λοιποί, γενικά αναγνωρισμένοι τεχνικοί κανόνες ασφαλείας.
- Μη χρησιμοποιείτε αδύναμης ισχύος μηχανές για βαριές εργασίες.
- Μη χρησιμοποιείτε το καλώδιο για σκοπούς για τους οποίους δεν προορίζεται!
- Φροντίζετε για ασφαλή στήριξη και διατηρείτε πάντα την ισορροπία σας.
- Ελέγξτε ότι λειτουργούν απρόσκοπτα και δεν κολάνε τα κινούμενα μέρη, ή αν υπάρχουν εξαρτήματα που έχουν υποστεί ζημιά. Όλα τα εξαρτήματα πρέπει να είναι τοποθετημένα σωστά και να εκπληρώνουν όλες τις προϋποθέσεις, για να διασφαλιστεί η απρόσκοπτη λειτουργία του εργαλείου.
- Προστατευτικές διατάξεις και εξαρτήματα που έχουν υποστεί ζημιά πρέπει να επισκευαστούν ή να αντικατασταθούν σωστά, από ένα αναγνωρισμένο και εξειδικευμένο συνεργείο, εφόσον δεν αναφέρεται κάτι διαφορετικό στις οδηγίες χρήσης.
- Αναθέστε σε ένα συνεργείο εξυπηρέτησης πελατών την αντικατάσταση διακόπτη που έχει υποστεί ζημιά.
- Αυτό το εργαλείο συμμορφώνεται με τους σχετικούς κανονισμούς ασφαλείας. Επισκευές επιτρέπεται να πραγματοποιούνται μόνο από ειδικευμένο ηλεκτρολόγο με χρήση γνήσιων ανταλλακτικών, διαφορετικά μπορεί να προκύψουν ατυχήματα στους χρήστες.
- Αν απαιτείται, φοράτε κατάλληλο ατομικό εξοπλισμό προστασίας. Αυτός θα μπορούσε να περιλαμβάνει τα εξής:
  - Προστασία ακοής για μείωση του κινδύνου πρόκλησης βαρηκοΐας.
  - Προστασία της αναπνοής για μείωση του κινδύνου εισπνοής επικίνδυνης σκόνης.
- Ο χειριστής πρέπει να πληροφορηθεί για τις συνθήκες που επηρεάζουν την πρόκληση θορύβου.
- Τυχόν βλάβες στο μηχανήμα πρέπει να δηλώνονται στο άτομο που είναι υπεύθυνο για την ασφάλεια, αμέσως μόλις εντοπιστούν.
- Αυτή η συσκευή δεν είναι κατάλληλη για την υποδοχή επικίνδυνης σκόνης.
- Αυτή η συσκευή δεν προορίζεται για χρήση από άτομα (συμπεριλαμβανομένων παιδιών) με περιορισμένες φυσικές, αισθητηριακές ή διανοητικές ικανότητες ή με έλλειψη εμπειρίας και/ή έλλειψη γνώσεων, εκτός εάν τα άτομα αυτά επιβλέπονται από κάποιο πρόσωπο αρμόδιο για την ασφάλειά τους ή έχουν λάβει από το άτομο αυτό οδηγίες για τον τρόπο χρήσης της συσκευής. Τα παιδιά πρέπει να επιβλέπονται, ώστε να εξασφαλίζεται ότι δεν θα παίζονται με τη συσκευή.
- ΠΡΟΕΙΔΟΠΟΙΗΣΗ: Οι χειριστές πρέπει να έχουν ενημερωθεί επαρκώς για τη χρήση αυτών των μηχανημάτων.

- ΠΡΟΕΙΔΟΠΟΙΗΣΗ: Αυτό το μηχάνημα δεν είναι κατάλληλο για την υποδοχή σκόνης που είναι επιβλαβής για την υγεία.
- ΠΡΟΕΙΔΟΠΟΙΗΣΗ: Αυτό το μηχάνημα προορίζεται μόνο για ξηρές εφαρμογές.
- ΠΡΟΕΙΔΟΠΟΙΗΣΗ: Αυτό το μηχάνημα προορίζεται μόνο για χρήση σε εσωτερικούς χώρους.
- ΠΡΟΕΙΔΟΠΟΙΗΣΗ: Αυτό το μηχάνημα επιτρέπεται να φυλάσσεται μόνο σε εσωτερικούς χώρους.
- ΠΡΟΕΙΔΟΠΟΙΗΣΗ: Μην αφήνετε το καλώδιο ρεύματος να έρχεται σε επαφή με τις περιστρεφόμενες βούρτσες.

**⚠ ΠΡΟΕΙΔΟΠΟΙΗΣΗ!** Αυτό το ηλεκτρικό εργαλείο παράγει ένα ηλεκτρομαγνητικό πεδίο κατά τη διάρκεια της λειτουργίας του. Αυτό το πεδίο υπό ορισμένες περιστάσεις μπορεί να επηρεάσει ενεργά ή παθητικά ιατρικά εμφυτεύματα. Για να μειώσετε τον κίνδυνο σοβαρών ή θανατηφόρων τραυματισμών, συνιστούμε σε άτομα με ιατρικά εμφυτεύματα να συμβουλευούνται το γιατρό τους και τον κατασκευαστή του ιατρικού εμφυτεύματος, πριν το χειρισμό του ηλεκτρικού εργαλείου.

**Υπολειπόμενοι κίνδυνοι**

**Το μηχάνημα είναι κατασκευασμένο σύμφωνα με την τελευταία λέξη της τεχνολογίας και με βάση τους αναγνωρισμένους τεχνικούς κανόνες ασφαλείας. Κατά την εργασία ενδέχεται παρόλα αυτά να παρουσιαστούν μεμονωμένοι υπολειπόμενοι κίνδυνοι.**

- Κίνδυνος για την υγεία από σκόνη ή πρωινόδια ξύλου. Φοράτε οπωσδήποτε μέσα ατομικής προστασίας, όπως προστατευτικά ματιών και μάσκα κατά της σκόνης.
- Κατά το κλείσιμο και την αλλαγή της σακούλας συγκέντρωσης σκόνης, υπάρχει περίπτωση εισπνοής σκόνης. Εάν δεν τηρηθούν οι υποδείξεις για την απόρριψη που περιλαμβάνονται στις οδηγίες χειρισμού (π.χ. χρήση μάσκων κατά της σκόνης P2), ενδέχεται να προκληθεί εισπνοή σκόνης.
- Πρόκληση κινδύνων για την υγεία από θόρυβο. Κατά την εργασία πραγματοποιείται υπέρβαση της επιτρεπόμενης στάθμης θορύβου. Φοράτε οπωσδήποτε μέσα ατομικής προστασίας, όπως προστασία ακοής.
- Κίνδυνος από ηλεκτρικό ρεύμα, σε περίπτωση χρήσης ακατάλληλων καλωδίων ηλεκτρικής σύνδεσης.
- Παρ' όλες τις προφυλάξεις που έχουν ληφθεί ενδέχεται πέραν αυτών να υπάρχουν μη προφανείς υπολειπόμενοι κίνδυνοι.
- Οι υπολειπόμενοι κίνδυνοι μπορούν να ελαχιστοποιηθούν όταν τηρούνται οι "Υποδείξεις ασφαλείας" και η "Ενδεδειγμένη χρήση", καθώς και οι εντολές χειρισμού στην ολότητά τους.

**Φυλάξτε προσεκτικά τις υποδείξεις ασφαλείας.**

**6. Τεχνικά χαρακτηριστικά**

Στόμιο αναρρόφησης, Ø σύνδεσης	100 mm
Μήκος εύκαμπτου σωλήνα	2000 mm
Απόδοση ροής αέρα	215 m³/h
Διαφορά πίεσης	25000 Pa
Επιφάνεια φίλτρου	0,3 m²
Χωρητικότητα δοχείου	65 l
Βάρος	5 kg
Ηλεκτροκινητήρας	220 - 240 V~ 50/60 Hz
Ισχύς κατανάλωσης	1200 W
Αριθμός στροφών κινητήρα	35000 min <sup>-1</sup>

Με την επιφύλαξη τεχνικών τροποποιήσεων!

**Θόρυβος και κραδασμοί**

**⚠ Προειδοποίηση:** Ο θόρυβος μπορεί να έχει σοβαρές επιπτώσεις στην υγεία σας. Αν ο θόρυβος του μηχανήματος υπερβαίνει τα 85 dB, φοράτε κατάλληλη προστασία ακοής.

**7. Αποσυσκευασία**

**⚠ ΠΡΟΣΟΧΗ!**

**Η συσκευή και το υλικό συσκευασίας δεν είναι παιδικά παιχνίδια! Τα παιδιά δεν επιτρέπεται να παίζουν με πλαστικές σακούλες, μεμβράνες και μικρά εξαρτήματα! Υπάρχει κίνδυνος κατάποσης και ασφυξίας!**

- Ανοίξτε τη συσκευασία και αφαιρέστε προσεκτικά τη συσκευή.
- Απομακρύνετε το υλικό συσκευασίας καθώς και τα ασφαλιστικά συσκευασίας και μεταφοράς (εφόσον υπάρχουν).
- Ελέγξτε εάν είναι πλήρες το παραδοτέο υλικό.
- Ελέγξτε τη συσκευή και τα αξεσουάρ για τυχόν ζημιές κατά τη μεταφορά. Σε περίπτωση αξίωσης πρέπει να ειδοποιηθεί άμεσα ο μεταφορέας. Μεταγενέστερες αξιώσεις δεν αναγνωρίζονται.
- Φυλάξτε τη συσκευασία κατά το δυνατό μέχρι τη λήξη της εγγύησης.
- Πριν τη χρήση, εξοικειωθείτε με τη συσκευή με τη βοήθεια των οδηγιών χειρισμού.

- Για αξεσουάρ, φθειρόμενα εξαρτήματα και ανταλλακτικά, χρησιμοποιείτε μόνο γνήσια εξαρτήματα. Ανταλλακτικά μπορείτε να προμηθευτείτε από τον τοπικό σας εξειδικευμένο έμπορο.
- Κατά τις παραγγελίες αναφέρετε τον αριθμό είδους των προϊόντων μας καθώς και τον τύπο και το έτος κατασκευής της συσκευής.

## 8. Δομή / Πριν από τη θέση σε λειτουργία

### ⚠ ΠΡΟΣΟΧΗ!

**Πριν από τη θέση σε λειτουργία, συναρμολογήστε οπωσδήποτε πλήρως τη συσκευή!**

#### 8.1 Εγκατάσταση της φύσιγγας φίλτρου (10) με σακούλα φίλτρου (11), Εικ. 3 - 5

- Τοποθετήστε τη φύσιγγα φίλτρου (10) μέσα στη σακούλα φίλτρου (11). (Εικ. 3 + 4)
- Πιέστε την προεξοχή ώστε να εισέλθει στη φύσιγγα φίλτρου (10). (Εικ. 4)
- Τώρα τοποθετήστε τη φύσιγγα φίλτρου (10) πάνω στο περιβλήμα κινητήρα (1). (Εικ. 5)
- Τοποθετήστε το πλήρες περίβλημα κινητήρα (1) πάνω στο δοχείο (3) και ασφαλίστε το άγκιστρο ασφάλισης (9).

#### 8.2 Εγκατάσταση του εύκαμπτου σωλήνα αναρρόφησης εξαγωγής (5), Εικ. 6 + 7

- Εγκαταστήστε τον εύκαμπο σωλήνα αναρρόφησης εξαγωγής (5) με τον σφικτήρα εύκαμπτου σωλήνα (8) στο στόμιο εύκαμπτου σωλήνα του δοχείου (3).
- Εγκαταστήστε την άλλη πλευρά του εύκαμπτου σωλήνα αναρρόφησης εξαγωγής (5) με τον σφικτήρα εύκαμπτου σωλήνα (8) και τον σύνδεσμο εύκαμπτου σωλήνα (7).

## 9. Θέση σε λειτουργία

### ⚠ ΠΡΟΣΟΧΗ!

**Πριν από τη θέση σε λειτουργία, συναρμολογήστε οπωσδήποτε πλήρως τη συσκευή!**

#### 9.1 Ενεργοποίηση / απενεργοποίηση, Εικ. 1

- Για την ενεργοποίηση, πατήστε τον διακόπτη ενεργοποίησης / απενεργοποίησης (4) στη θέση "I".
- Για την απενεργοποίηση της συσκευής, πατήστε τον διακόπτη ενεργοποίησης / απενεργοποίησης (4) στη θέση "0".

## 10. Ηλεκτρική σύνδεση

**Ο εγκατεστημένος ηλεκτροκινητήρας έχει συνδεθεί ώστε να είναι έτοιμος για λειτουργία. Η σύνδεση συμμορφώνεται με τις ισχύουσες διατάξεις VDE και DIN. Η σύνδεση στο ηλεκτρικό δίκτυο από την πλευρά του πελάτη καθώς και το καλώδιο επέκτασης που χρησιμοποιείται πρέπει να συμμορφώνονται με αυτές τις προδιαγραφές.**

### Καλώδιο ηλεκτρικής σύνδεσης με ζημιά

Στα καλώδια ηλεκτρικής σύνδεσης συχνά προκύπτουν ζημιές στη μόνωση.

Οι σχετικές αιτίες μπορεί να είναι:

- σημεία πίεσης, όταν καλώδια σύνδεσης περνούν μέσα από διάκενα παραθύρου ή πόρτας.
- θέσεις τσακίσματος λόγω ακατάλληλης στερέωσης ή διέλευσης του καλωδίου σύνδεσης.
- σημεία κοψίματος λόγω διέλευσης τροχήλατων αντικειμένων επάνω από το καλώδιο σύνδεσης.
- ζημιές στη μόνωση λόγω τραβήγματος του φως από την πρίζα.
- ρωγμές λόγω γήρανσης της μόνωσης.

καλώδια ηλεκτρικής σύνδεσης με τέτοιες ζημιές δεν επιτρέπεται να χρησιμοποιηθούν και λόγω των ζημιών στη μόνωση αποτελούν κίνδυνο για τη ζωή.

Ελέγχετε τακτικά τα καλώδια ηλεκτρικής σύνδεσης για τυχόν ζημιές. Προσέχετε ώστε κατά τον έλεγχο το καλώδιο σύνδεσης να μην είναι συνδεδεμένο στο δίκτυο ρεύματος.

Τα καλώδια ηλεκτρικής σύνδεσης πρέπει να συμμορφώνονται με τις ισχύουσες διατάξεις VDE και DIN. Χρησιμοποιείτε μόνο γραμμές σύνδεσης με ίδιο χαρακτηρισμό.

Είναι υποχρεωτικό να είναι τυπωμένη η ονομασία τύπου πάνω στο καλώδιο σύνδεσης.

Για μονοφασικό μοτέρ εναλλασσόμενου ρεύματος συνιστούμε για μηχανήματα με υψηλό ρεύμα εκκίνησης (από 3000 W), μια ασφάλεια C 16A ή K 16A!

### Τύπος σύνδεσης Y

Αν απαιτείται αντικατάσταση του καλωδίου ρεύματος, τότε αυτό πρέπει να αντικατασταθεί από τον κατασκευαστή ή από τον εκπρόσωπό του, για την αποφυγή έκθεσης σε κινδύνους.

## 11. Καθαρισμός

### Δ Προσοχή!

Πριν από κάθε εργασία καθαρισμού αποσυνδέετε το φως ρευματοληψίας από την πρίζα.

Συνιστούμε να καθαρίζετε τη συσκευή άμεσα μετά από κάθε χρήση.

Σκουπίζετε περιστασιακά με ένα πανί πριονίδια και σκόνη από το μηχάνημα.

Καθαρίζετε τη συσκευή τακτικά με ένα ελαφρά υγρό πανί και λίγο μαλακό σαπούνι. Μη χρησιμοποιείτε καθαριστικά ή διαλυτικά, γιατί θα μπορούσαν να προσβάλουν τα πλαστικά μέρη της συσκευής.

Προσέχετε να μην μπορέσει να εισχωρήσει νερό στο εσωτερικό της συσκευής.

## 12. Αποθήκευση

- Αποθηκεύετε τη συσκευή και τα αξεσουάρ της σε χώρο σκοτεινό, στεγνό, χωρίς κίνδυνο παγετού και μη προσβάσιμο σε παιδιά.
- Η ιδανική θερμοκρασία αποθήκευσης βρίσκεται μεταξύ 5 και 30 °C.
- Φυλάσσετε το εργαλείο στην αρχική συσκευασία του.
- Καλύπτετε το εργαλείο για να το προφυλάξετε από σκόνη ή υγρασία.
- Φυλάσσετε τις οδηγίες χειρισμού μαζί με το εργαλείο.

## 13. Συντήρηση

### Προσοχή!

Αποσυνδέετε το φως ρευματοληψίας από την πρίζα πριν από όλες τις εργασίες καθαρισμού.

### Συνδέσεις και επισκευές

Συνδέσεις και επισκευές του ηλεκτρικού εξοπλισμού επιτρέπεται να γίνονται μόνο από ειδικευμένο ηλεκτρολόγο.

### Σε περίπτωση ερωτήσεων, αναφέρετε τα εξής στοιχεία:

- Τύπος ρεύματος του κινητήρα
- Στοιχεία της πινακίδας τύπου της μηχανής
- Στοιχεία της πινακίδας τύπου του κινητήρα

### Πληροφορίες σέρβις

Πρέπει να έχετε υπόψη σας ότι σε αυτό το προϊόν τα παρακάτω εξαρτήματα υπόκεινται σε φθορά ανάλογα με τη χρήση ή φυσική φθορά, δηλ. τα παρακάτω εξαρτήματα χρειάζονται ως αναλώσιμα.

Φθειρόμενα εξαρτήματα\*: σακόφιλτρο, φύσιγγα φίλτρου

\* Δεν περιλαμβάνονται υποχρεωτικά στο παραδοτέο υλικό!

Αναλλακτικά και αξεσουάρ μπορείτε να προμηθευτείτε από το κέντρο σέρβις της εταιρείας μας. Για τον σκοπό αυτόν, σαρώστε τον κωδικό QR στη σελίδα τίτλου.

## 14. Απόρριψη και ανακύκλωση

### Υποδείξεις σχετικά με τη συσκευασία



Τα υλικά συσκευασίας είναι ανακυκλώσιμα. Παρακαλούμε να απορρίψετε τη συσκευασία με τρόπο φιλικό προς το περιβάλλον.

### Υποδείξεις σχετικά με το νόμο περί ηλεκτρικού και ηλεκτρονικού εξοπλισμού (ElektroG)









**Τα απόβλητα ηλεκτρικού και ηλεκτρονικού εξοπλισμού δεν πρέπει να απορρίπτονται στα οικιακά απορρίμματα, αλλά να συλλέγονται ή να απορρίπτονται ξεχωριστά!**

- Οι χρησιμοποιημένες μπαταρίες ή επαναφορτιζόμενες μπαταρίες που δεν είναι σταθερά εγκατεστημένες στην παλαιά συσκευή, πρέπει πριν την παράδοσή τους να αφαιρούνται χωρίς να καταστραφούν! Η απόρριψή τους ρυθμίζεται από τον νόμο σχετικά με μπαταρίες.
- Οι ιδιοκτήτες ή χρήστες παλαιού ηλεκτρικού και ηλεκτρονικού εξοπλισμού υποχρεούνται από τη νομοθεσία να τον επιστρέφουν μετά το τέλος της ωφέλιμης ζωής του.
- Ο τελικός χρήστης φέρει ο ίδιος την ευθύνη για τη διαγραφή των προσωπικών δεδομένων του από την προς απόρριψη παλαιά συσκευή!
- Το σύμβολο διαγραμμένου κάδου απορριμμάτων σημαίνει ότι τα απόβλητα ηλεκτρικού και ηλεκτρονικού εξοπλισμού δεν επιτρέπεται να απορρίπτονται στα οικιακά απορρίμματα.
- Τα απόβλητα ηλεκτρικού και ηλεκτρονικού εξοπλισμού μπορούν να παραδοθούν χωρίς χρέωση στις εξής θέσεις:
  - Δημόσιες θέσεις απόρριψης ή θέσεις συλλογής (π.χ. θέσεις που έχουν ορίσει οι δημοτικές αρχές).
  - Σημεία πώλησης ηλεκτρικού εξοπλισμού (είτε φυσικά καταστήματα είτε online) εφόσον οι έμποροι έχουν την υποχρέωση παραλαβής τους ή προσφέρουν αυτή την υπηρεσία θελόντικά.

- Έως τρεις παλαιές ηλεκτρικές συσκευές ανά είδος συσκευής, με μήκος ακμής έως 25 εκατοστών μπορείτε να τις παραδώσετε στον κατασκευαστή, χωρίς χρέωση και χωρίς προηγούμενη αγορά νέας συσκευής, ή να τις παραδώσετε σε άλλη εξουσιοδοτημένη θέση συλλογής στην περιοχή σας.
- Περαιτέρω συμπληρωματικούς όρους παραλαβής του κατασκευαστή και του διανομέα μπορείτε να πληροφορηθείτε από το εκάστοτε τμήμα εξυπηρέτησης πελατών.
- Σε περίπτωση παράδοσης μιας νέας ηλεκτρικής συσκευής από τον κατασκευαστή σε μια ιδιωτική οικία, αυτός μπορεί να φροντίσει για τη δωρεάν παραλαβή της παλαιάς ηλεκτρικής συσκευής, κατόπιν ζήτησης από τον τελικό χρήστη. Για τον σκοπό αυτό επικοινωνήστε με το τμήμα εξυπηρέτησης πελατών του κατασκευαστή.
- Αυτές οι δηλώσεις ισχύουν μόνο για συσκευές που εγκαθίστανται και πωλούνται σε χώρες της Ευρωπαϊκής Ένωσης και υπόκεινται στην Ευρωπαϊκή Οδηγία 2012/19/ΕΕ. Σε χώρες εκτός Ευρωπαϊκής Ένωσης μπορεί να ισχύουν διαφορετικές διατάξεις για την απόρριψη αποβλήτων ηλεκτρικού και ηλεκτρονικού εξοπλισμού.

## Explicitatea simbolurilor de pe aparat

Utilizarea simbolurilor din acest manual trebuie să vă atragă atenția asupra posibilelor riscuri. Simbolurile de securitate și declarațiile, care le însoțesc, trebuie înțelese exact. Avertizările în sine nu îndepărtează riscurile și nu pot înlocui măsurile corecte pentru prevenirea accidentelor.

	<p>Înainte de punerea în funcțiune citiți și țineți cont de manualul de utilizare și de indicațiile de securitate!</p>
	<p>Purtați căști antifonice. Influența zgomotului poate provoca pierderea auzului.</p>
	<p>Purtați o mască anti-praf. La prelucrarea materialelor se poate produce praf nociv pentru sănătate. Nu este permisă prelucrarea materialului care conține azbest!</p>
	<p>Clasa de protecție II (izolație dublă)</p>
	<p>Produsul este conform cu directivele europene aplicabile.</p>
<p>⚠ <b>Atenție!</b></p>	<p>În aceste instrucțiuni de operare am l prevăzut pasajele care se referă la securitatea dumneavoastră cu acest simbol ⚠.</p>
	<p>Produsul este conform cu directivele sârbe aplicabile.</p>

**Cuprins:**

**Pagină:**

1.	Introducere.....	42
2.	Descrierea aparatului .....	42
3.	Pachetul de livrare .....	42
4.	Utilizarea conformă cu destinația .....	42
5.	Indicații de securitate.....	43
6.	Date tehnice.....	45
7.	Dezambalarea .....	45
8.	Structură / Înaintea punerii în funcțiune .....	45
9.	Punerea în funcțiune .....	45
10.	Branșamentul electric.....	46
11.	Curățarea .....	46
12.	Depozitare.....	46
13.	Întreținerea curentă .....	46
14.	Eliminarea ca deșeu și revalorificarea .....	47
15.	Declarația de conformitate .....	67

## 1. Introducere

### Producător:

Schepach GmbH  
Günzburger Straße 69  
D-89335 Ichenhausen

### Stimate client

Vă dorim să aveți multe satisfacții și mult succes în lucrul cu noul dumneavoastră aparat.

### Indicație:

Conform legii privind garantarea produselor, producătorul acestui aparat nu răspunde pentru deteriorările apărute la acest aparat sau din cauza acestui aparat în caz de:

- manipulare necorespunzătoare
- Nerespectare a instrucțiunilor de operare
- Reparații executate de terțe persoane, specialiști neautorizați
- Montare și schimbare a altor piese de schimb decât cele originale
- utilizare necorespunzătoare
- Defecțiuni ale instalației electrice în caz de nerespectare a prescripțiilor electrice și dispozitiilor VDE 0100, DIN 57113 / VDE 0113

### Acordați atenție:

Înainte de montajul și punerea în funcțiune citiți întregul text al instrucțiunilor de operare.

Acest manual de utilizare are rolul de a vă facilita cunoașterea aparatului dumneavoastră și utilizarea posibilităților aplicative conforme cu destinația.

Manualul de utilizare conține indicații importante privind modul de lucru sigur, în conformitate cu prescripțiile și economic cu aparatul și cum să evitați pericolele, să economisiți costuri de reparație, să micșorați timpul de nefuncționare și să măriți fiabilitatea și durata de serviciu a aparatului.

Suplimentar față de dispozițiile de siguranță din acest manual de utilizare trebuie să respectați în mod obligatoriu prescripțiile în vigoare referitoare la exploatarea aparatului din țara dumneavoastră.

Păstrați manualul de utilizare într-o husă de plastic protejat de murdărie și umiditate, la aparat. Acestea trebuie citite de personalul de operare înainte de începerea lucrului și respectate riguros.

La aparat au voie să lucreze numai persoane care au fost instruite privitor la utilizarea aparatului și care cunosc pericolele legate de aceasta. Respectați vârsta minimă necesară.

În afară de indicațiile privind securitatea cuprinse în acest manual de utilizare și prevederile speciale ale țării dumneavoastră, trebuie respectate regulamentele tehnice general recunoscute pentru exploatarea mașinilor de acest tip constructiv.

Nu ne asumăm răspunderea pentru accidente sau pagube produse prin nerespectarea acestui manual și a indicațiilor de securitate.

## 2. Descrierea aparatului

1. Carcasa motorului
2. Mâner
3. Rezervor de așchii
4. Comutator de pornire/oprire
5. Furtun de aspirare
6. Adaptor
7. Racord furtun
8. Colier pentru furtun
9. Cârlig de blocare
10. Cartuș de filtru
11. Sac de filtru
12. Cuplaj pentru furtun Ø100mm

## 3. Pachetul de livrare

- Instalație de aspirare
- Furtun de aspirare
- Racord furtun
- Set de adaptoare (4 piese)
- Cartuș de filtru
- Sac de filtru
- 2x colier pentru furtun
- Cuplaj pentru furtun Ø100mm
- Manual de utilizare

## 4. Utilizarea conformă cu destinația

### Mașina corespunde directivei CE valabile privind echipamentele tehnice.

- Mașina este construită după standarde tehnice de actualitate și reguli tehnice de securitate. Cu toate acestea, utilizarea acesteia poate reprezenta un risc pentru viața și integritatea corporală a utilizatorului sau a unor terțe părți sau poate provoca daune mașinii și altor bunuri.
- Utilizați mașina doar în stare tehnică impecabilă, precum și cu respectarea scopului acesteia, a securității și pericolelor potențiale, respectând manualul de exploatare! Remediați (încredințați în vederea remedierii) cu precădere avariile care pot influența securitatea lucrului!

- Mașina este destinată utilizării comerciale, de exemplu în hoteluri, școli, spitale, fabrici, magazine, birouri și firme de închirieri.
- Verificați regulat filtrul, pentru a vedea dacă există deteriorări. Înlocuiți filtrele deteriorate! Verificați în mod regulat etanșeitatea carcasei și garniturile pentru filtru și sacul de așchii.
- Când utilizați duzele de curățare, nu aspirați obiecte străine, cum ar fi șuruburi, cuie, bucăți de plastic sau lemn.
- Mașina poate fi utilizată numai cu piese și accesorii originale ale producătorului.
- Nu este permisă aspirarea prafului de lemn și a așchilor de lemn în sectorul comercial.
- Aspirarea lichidelor inflamabile sau a prafurilor periculoase pentru sănătate nu este permisă.
- Potrivit numai pentru colectarea așchilor (nu a prafului).
- Orice altă utilizare este considerată neconformă cu destinația. Pentru prejudicii rezultate din aceste situații, producătorul nu își asumă răspunderea; riscul este suportat exclusiv de utilizator.
- Prescripțiile de securitate, de lucru și de întreținere curentă emise de producător, precum și dimensiunile indicate în Date tehnice trebuie să fie respectate.
- Folosirea, întreținerea curentă sau revizia mașinii este permisă numai persoanelor care sunt familiarizate cu aceste activități și care sunt instruite asupra pericolelor posibile. Modificările din proprie inițiativă ale mașinii exclud orice răspundere a producătorului pentru prejudiciile rezultate din situațiile respective.
- Mașina poate fi utilizată numai cu accesorii originale ale producătorului.
- Vă rugăm să acordați atenție faptului că aparatele noastre nu sunt concepute pentru scopuri industriale. Nu acordăm nicio garanție dacă aparatul este utilizat în aplicații industriale sau pentru lucrări echivalente.

## 5. Indicații de securitate

**⚠ Atenție!** La folosirea sculelor electrice, se vor respecta următoarele măsuri principale de siguranță și protecție împotriva electrocutării, vătămării corporale și incendiului. Citiți toate aceste indicații înainte de utilizarea acestei scule electrice și păstrați indicațiile de securitate în siguranță.

### Lucrul în siguranță

- Avertizare: Atunci când utilizați unelte electrice, trebuie respectate măsurile de siguranță de bază pentru a elimina riscul de incendiu, electrocutare și vătămare corporală a persoanelor.

- Respectați toate aceste indicații înainte și în timpul lucrului cu mașina.
- Păstrați în siguranță aceste indicații de securitate.
- Protejați-vă împotriva electrocutării! Evitați contactul corpului cu piesele împământate.
- Aparatele neutilizate trebuie depozitate într-un loc uscat, închis și departe de accesul copiilor.
- Păstrați uneltele ascuțite și curate, pentru a putea lucra mai bine și mai sigur.
- Verificați periodic cablul uneltei și solicitați înlocuirea acestuia de către un specialist autorizat, în cazul în care există deteriorări.
- Controlați regulat cablurile prelungitoare și înlocuiți-le, dacă sunt deteriorate.
- În aer liber utilizați numai cablul prelungitor avizat în acest scop, marcat corespunzător.
- Concentrați-vă la fiecare operațiune efectuată. Procedați în mod rațional atunci când lucrați. Nu folosiți unealta când sunteți obosit.
- Nu utilizați unelte în cazul în care întrerupătorul nu poate fi pornit și oprit.
- Avertizare! Utilizarea altor unelte de lucru și altor accesorii poate constitui pericol de vătămare pentru dumneavoastră.
- La orice lucrare de reglare și de întreținere curentă, scoateți fișa de rețea.
- Transmiteți indicațiile de securitate tuturor persoanelor care lucrează la mașină.
- Înainte de punerea în funcțiune, verificați dacă tensiunea indicată pe plăcuța de fabricație a aparatului coincide cu tensiunea de rețea.
- Dacă este necesar un cablu prelungitor, asigurați-vă că secțiunea transversală a acestuia este suficientă pentru curentul absorbit de aparat. Secțiune minimă 1,5 mm<sup>2</sup>.
- Utilizați tamburul de cablu numai în stare derulată.
- Verificați conducta de racord la rețeaua electrică. Nu utilizați cabluri de racord defecte sau deteriorate.
- Nu utilizați cablul pentru tragerea fișei din priză. Protejați cablul împotriva căldurii, uleiului și muchiilor ascuțite.
- Nu expuneți mașina la ploaie și nu o utilizați în condiții de umezeală sau de ploaie.
- Asigurați o iluminare corespunzătoare.
- A nu se utiliza în apropierea lichidelor sau gazelor inflamabile.
- La efectuarea lucrărilor în aer liber, se recomandă a se purta încălțăminte antiderapantă. Dacă aveți păr lung, purtați o plasă pentru păr. Evitați o poziție anormală a corpului
- Operatorul trebuie să aibă cel puțin 18 ani, ucenicul cel puțin 16 ani, însă numai sub supraveghere.

- Țineți copiii departe de aparat atunci când acesta este conectat la rețeaua electrică.
- Păstrați locul de muncă fără deșeuri de lemn și piese care se află în jur.
- Dezordinea în zona de lucru poate duce la accidente.
- Nu permiteți altor persoane, în special copiilor, să atingă unealta sau cablul de alimentare. Țineți-le departe de locul de muncă.
- Nu distrageți atenția persoanelor care lucrează la mașină.
- Reechipările, precum și lucrările de reglaj, de măsurare și de curățare se execută numai cu motorul deconectat. - Scoateți fișa de rețea –
- Înainte de conectare, verificați dacă cheile și uneltele de reglaj au fost îndepărtate.
- În caz de părăsire a locului de muncă, deconectați motorul și scoateți fișa de rețea.
- Toate dispozitivele de protecție și de siguranță trebuie să fie montate imediat din nou după încheierea reparației sau întreținerii curente.
- Indicațiile de securitate, de lucru și de întreținere curentă ale producătorului, precum și dimensiunile menționate la Date tehnice trebuie respectate.
- Trebuie respectate toate prevederile de prevenire a accidentelor în vigoare și celelalte reguli tehnice generale de securitate consacrate.
- Nu utilizați mașini cu randament redus pentru lucrări dificile.
- Nu utilizați cablul în alte scopuri decât cele pentru care a fost prevăzută!
- Asigurați-vă o poziție stabilă și mențineți-vă în permanență echilibrul.
- Verificați dacă piesele mobile funcționează impecabil, nu se blochează sau dacă există piese deteriorate. Toate piesele trebuie să fie montate corect și să îndeplinească toate condițiile pentru a asigura funcționarea impecabilă a unelei.
- Dispozitivele de protecție și piesele deteriorate trebuie să fie reparate sau înlocuite corespunzător într-un atelier de specialitate autorizat, dacă în manualul de utilizare nu este indicat altceva.
- Solicitați înlocuirea întrerupătoarelor deteriorate de către un atelier de service pentru clienți.
- Această unealtă respectă reglementările de siguranță relevante. Reparațiile pot fi efectuate numai de un electrician calificat, folosind piese de schimb originale.
- Dacă este necesar, purtați echipament de protecție personală adecvat. Aceasta ar putea include:
  - Căștii antifonice pentru a evita riscul de pierdere a auzului;

- Protecție respiratorie pentru a evita riscul de inhalare a prafului periculos.
- Operatorul trebuie să fie informat cu privire la condițiile care influențează generarea de zgomot.
- Defecțiunile mașinii trebuie raportate persoanei responsabile cu siguranța imediat ce sunt descoperite.
- Acest aparat nu este potrivit pentru a captarea de praf periculos.
- Acest aparat nu este destinat utilizării de către persoane (inclusiv copii) cu capacități fizice, senzoriale sau psihice limitate sau fără experiență și/sau fără cunoștințe, exceptând cazul în care sunt supravegheate de o persoană responsabilă cu securitatea lor sau au primit instrucțiuni de utilizare a aparatului. Copiii trebuie supravegheați pentru a asigura condițiile de a nu se juca cu aparatul.
- AVERTIZARE: Operatorii trebuie să fie instruiți în mod corespunzător cu privire la utilizarea acestor mașini.
- AVERTIZARE: Această mașină nu este potrivită pentru a capta praf care este periculos pentru sănătate.
- AVERTIZARE: Acest aparat este destinat exclusiv utilizării uscate.
- AVERTIZARE: Această mașină este destinată exclusiv utilizării în interior.
- AVERTIZARE: Această mașină poate fi depozitată numai în interior.
- AVERTIZARE: Nu lăsați conducta de racord la rețeaua electrică să intre în contact cu perile rotative.

**△ AVERTIZARE!** Această sculă electrică generează pe parcursul funcționării un câmp electromagnetic. Acest câmp poate în anumite împrejurări să influențeze negativ implanturile medicale active sau pasive. Pentru a micșora pericolul unor vătămări grave sau mortale, recomandăm persoanelor cu implanturi medicale să consulte medicul și producătorul implantului medical înainte de a folosi scula electrică.

#### Riscuri reziduale

**Mașina este construită după standarde tehnice de actualitate și reguli tehnice de securitate recunoscute. Cu toate acestea, în timpul lucrului pot apărea riscuri reziduale.**

- Pericol pentru sănătate datorită rumegușului sau așchilor de lemn. Purtați echipamentul personal de protecție, precum protecția pentru ochi și masca împotriva prafului.
- Praful poate fi inhalat în timpul tragerii și al schimbării sacului de colectare a prafului. Nerespectarea instrucțiunilor de eliminare din instrucțiunile de operare (de exemplu, utilizarea măștilor de praf P2) poate duce la inhalarea prafului.

- Pericol pentru sănătate datorită zgomotului. Pe parcursul lucrului, se depășește nivelul de zgomot admisibil. Purtați neapărat echipamentul personal de protecție, precum căști antifonice.
- Pericol provocat de curentul electric în caz de utilizare a unor conductori electrici de legătură neconformi cu prescripțiile.
- În plus, există riscuri reziduale care nu sunt evidente, chiar dacă se întreprind toate măsurile preventive.
- Riscurile reziduale pot fi minimizate dacă „indicațiile de securitate” și „utilizarea conformă cu destinația”, precum și instrucțiunile de operare sunt respectate în totalitate.

**Păstrați în siguranță indicațiile de securitate.**

## 6. Date tehnice

Ștuț de aspirare, racord Ø	100 mm
Lungimea furtunului	2000 mm
Putere aer	215 m <sup>3</sup> /h
Diferența de presiune	25000 Pa
Suprafața filtrului	0,3 m <sup>2</sup>
Volum container	65 l
Masă	5 kg
Motor electric	220 - 240 V~ 50/60 Hz
Putere consumată	1200 W
Turația motorului	35000 min <sup>-1</sup>

Ne rezervăm dreptul asupra modificărilor tehnice!

## Zgomot și vibrație

**⚠ Avertizare:** Zgomotul poate avea efecte agravante asupra sănătății dumneavoastră. Dacă zgomotul mașinii depășește 85 dB, vă rugăm să purtați căști antifonice adecvate.

## 7. Dezambalarea

### ⚠ ATENȚIE!

**Aparatul și materialul de ambalat nu sunt jucării pentru copii! Copiii nu au voie să se joace cu sacii din plastic, foliile și piesele mici! Există pericol de înghițire și sufocare!**

- Deschideți ambalajul și scoateți cu precauție aparatul.

- Înlăturați materialul de ambalat, precum și siguranțele de ambalare și de transport (dacă există).
- Verificați dacă pachetul de livrare este complet.
- Verificați dacă aparatul și accesoriile prezintă deteriorări de la transport. În caz de reclamații trebuie contactată imediat firma de transport. Reclamațiile ulterioare nu sunt admise.
- Dacă este posibil, păstrați ambalajul până la expirarea perioadei de garanție.
- Înainte de utilizare, familiarizați-vă cu aparatul prin intermediul manualului de utilizare.
- În cazul accesoriilor, precum și a pieselor de uzură și de schimb, utilizați numai piese originale. Piese de schimb se găsesc la reprezentantul comercial.
- În caz de comenzi, indicați numărul articolului, precum și tipul și anul fabricației aparatului.

## 8. Structură / Înaintea punerii în funcțiune

### ⚠ ATENȚIE!

**Înainte de punerea în funcțiune, trebuie să montați complet aparatul!**

### 8.1 Montajul cartușului filtrului (10) cu sacul filtrului (11), fig. 3 - 5

- Introduceți cartușul filtrului (10) în sacul filtrului (11). (Fig. 3 + 4)
- Apăsăți proeminența în cartușul filtrului (10). (Fig. 4)
- Acum introduceți cartușul filtrului (10) pe carcasa motorului (1). (Fig. 5)
- Așezați carcasa completă a motorului (1) pe recipient (3) și blocați cârligele de blocare (9).

### 8.2 Montarea furtunului de aspirare (5), fig. 6 + 7

- Montați furtunul de aspirare (5) cu colierul pentru furtun (8) pe ștuțul furtunului recipientului (3).
- Montați cealaltă parte a furtunului de aspirare (5) cu colierul pentru furtun (8) și cuplajul furtunului (7).

## 9. Punerea în funcțiune

### ⚠ ATENȚIE!

**Înainte de punerea în funcțiune, trebuie să montați complet aparatul!**

### 9.1 Pornirea/Oprirea, Fig. 1

- Pentru a porni, apăsați comutatorul pornit/oprit (4) în poziția „I”.
- Pentru a opri din nou aparatul, apăsați comutatorul pornit/oprit (4) în poziția „0”.

## 10. Bransamentul electric

**Motorul electric instalat este racordat pregătit de funcționare. Racordul corespunde dispozițiilor în vigoare ale asociațiilor profesionale și din normele DIN. Racordul la rețeaua electrică pus la dispoziție de client, precum și cablul prelungitor utilizat, trebuie să corespundă acestor prescripții.**

### Conductori de legătură electrici deteriorați

La conductorii de legătură electrici apar în mod frecvent deteriorări ale izolației.

Cauzele pentru aceasta pot fi:

- Puncte de presiune, când conductorii de legătură trec prin ferestre sau fante de uși.
- Puncte de frângere, din cauza fixării sau ghidării improprie a conductorului de legătură.
- Puncte de tăiere cauzate de trecerea cu vehicule peste conductorii de legătură.
- Deteriorări ale izolației cauzate de smulgerea din priză de perete.
- Fisuri cauzate de învechirea izolației.

Utilizarea conductorilor de legătură electrici care prezintă asemenea deteriorări nu este permisă, ei prezentând pericol de moarte din cauza deteriorării izolației.

Verificați regulat la conductorii de legătură electrici dacă prezintă deteriorări. Aveți în vedere ca, la verificare, conductorul de legătură să nu stea suspendat de rețeaua electrică.

Conductorii de legătură electrici trebuie să corespundă dispozițiilor în vigoare ale asociațiilor profesionale și din normele DIN. Utilizați numai conductori de legătură cu același identificator.

Este prescris ca notația tipului să fie imprimată pe cablul de conexiune.

La motorul de curent alternativ monofazat, pentru mașini cu curent înalt de pornire (începând cu 3000 Wați), vă recomandăm o siguranță electrică generală de C 16A sau K 16A!

### Tipul racordului Y

Dacă este necesară înlocuirea conductei de racord la rețeaua electrică, această operație trebuie efectuată de producător sau de un reprezentant al acestuia, pentru a se evita apariția de pericole ulterioare.

## 11. Curățarea

### ⚠ Atenție!

Deconectați fișa de rețea înainte de a efectua orice lucrare de curățare.

Vă recomandăm să curățați aparatul imediat după fiecare utilizare.

Ștergeți din când în când așchile și praful de pe mașină cu o lavetă.

Curățați regulat aparatul după fiecare folosire cu o lavetă umedă și puțin săpun de lubrifiere. Nu utilizați detergenți sau solvenți, aceștia ar putea ataca piesele din material plastic ale aparatului.

Aveți grijă să nu poată pătrundă apă în interiorul aparatului.

## 12. Depozitare

- Depozitați aparatul și accesoriile acestuia într-un loc întunecat, uscat, ferit de îngheț și inaccesibil pentru copii.
- Temperatura optimă de depozitare este între 5 și 30 °C.
- Depozitați unealta în ambalajul original.
- Acoperiți unealta pentru a o proteja de praf sau umiditate.
- Păstrați manualul de utilizare împreună cu unealta.

## 13. Întreținerea curentă

### Atenție!

Deconectați fișa de rețea înainte de a efectua orice lucrare de întreținere curentă.

### Racorduri și reparații

Racordurile și reparațiile la echipamentul electric pot fi efectuate numai de către un electrician calificat.

### În cazul solicitărilor de informații vă rugăm să indicați următoarele date:

- Tipul de curent al motorului
- Datele de pe plăcuța de fabricație a mașinii
- Datele de pe plăcuța de fabricație a motorului

### Informații cu privire la service

Trebuie menționat faptul că, în cazul acestui produs, următoarele piese sunt supuse uzurii în conformitate cu utilizarea prevăzută sau uzurii naturale, respectiv că următoarele componente sunt necesare drept consumabile.

Piese de uzură\*: Sac filtrant, cartuș de filtrare

\* nu este inclus în mod obligatoriu în pachetul de livrare!

Puteți obține piese de schimb și accesorii de la centrul nostru de service. În acest scop scanați codul QR de pe pagina de titlu.

## 14. Eliminarea ca deșeu și revalorificarea

### Indicații referitoare la ambalaj



Materialele de ambalare sunt reciclabile. Vă rugăm să eliminați ambalajele ca deșeu, în mod ecologic.

### Indicații referitoare la Legea privind echipamentele electrice și electronice (ElektroG)









**Echipamentele uzate electrice și electronice nu reprezintă gunoi menajer și trebuie colectate separat, respectiv eliminate ca deșeu!**

- Bateriile sau acumulatorii uzați care nu sunt încorporați în aparatul uzat trebuie îndepărtați fără a fi distruși înainte de predarea acestora! Eliminarea ca deșeu a acestora este reglementată de Legea privind bateriile.
- Deținătorii, respectiv utilizatorii echipamentelor electrice și electronice sunt obligați prin lege să le returneze după folosire.
- Utilizatorul final este personal responsabil de ștergerea datelor sale cu caracter personal din echipamentul uzat care trebuie eliminat ca deșeu!
- Simbolul puzelei de gunoi barate cu două linii în formă de X înseamnă că echipamentele electrice și electronice nu pot fi aruncate la gunoiul menajer.
- Echipamentele electrice și electronice pot fi predate gratuit la următoarele puncte:
  - Puncte publice de eliminare sau colectare a deșeurilor (de exemplu, curțile clădirilor municipale).
  - Puncte de vânzare ale echipamentelor electronice (fizice sau online), în cazul în care distribuitorii sunt obligați să primească produsele spre a fi colectate sau dacă oferă în mod voluntar acest serviciu.
  - Puteți preda gratuit către producător, fără a fi necesară achiziționarea în prealabil a unui echipament nou, sau către un alt punct de colectare autorizat din apropierea dvs. până la trei echipamente electrice uzate din fiecare tip de echipament, cu o lungime laterală de maximum 25 de centimetri.
  - Puteți afla care sunt condițiile suplimentare de colectare ale producătorului și distribuitorului la serviciul de asistență a clienților respectiv.

- În cazul în care un producător livrează un echipament electronic nou către o gospodărie privată, echipamentul electric uzat va fi colectat gratuit, la cererea utilizatorului final. În acest scop, contactați serviciul de asistență a clienților al producătorului.
- Acestea se aplică doar pentru aparatele care sunt instalate și achiziționate în țările Uniunii Europene și care sunt supuse Directivei Europene 2012/19/UE. Este posibil ca în țările din afara Uniunii Europene să se aplice alte dispoziții pentru eliminarea ca deșeu a echipamentelor electrice și electronice uzate.

## Objašnjenje simbola na uređaju

Korišćenje simbola u ovom priručniku treba da Vam skrene pažnju na moguće rizike. Bezbednosni simboli i objašnjenja, koja ih prate, moraju da se tačno razumeju. Upozorenja sama po sebi ne otklanjaju rizike i ne mogu da zamene pravilne mere za sprečavanje nezgoda.

	<p>Pre puštanja u rad pročitati i pridržavati se priručnika za upotrebu i sigurnosnih napomena!</p>
	<p>Nosite štitičke za uši. Dejstvo buke može da dovede do gubitka sluha.</p>
	<p>Nosite masku za zaštitu od prašine. Prilikom obrade materijala može da nastane prašina štetna po zdravlje. Materijal koji sadrži azbest ne sme da se obrađuje!</p>
	<p>Klasa zaštite II (dupla izolacija)</p>
	<p>Proizvod odgovara važećim evropskim direktivama.</p>
<p>⚠ <b>Pažnja!</b></p>	<p>U ovom uputstvu za upotrebu smo mesta koja se odnose na bezbednost označili simbolom ⚠.</p>
	<p>Proizvod odgovara važećim srpskim direktivama.</p>

**Kazalo:**

**Strana:**

1.	Uvod.....	50
2.	Opis uređaja .....	50
3.	Opseg isporuke.....	50
4.	Namenska upotreba .....	50
5.	Sigurnosne napomene .....	51
6.	Tehnički podaci .....	53
7.	Raspakivanje .....	53
8.	Postavljanje / Pre puštanja u rad.....	53
9.	Puštanje u rad.....	53
10.	Električni priključak.....	53
11.	Čišćenje .....	54
12.	Skladištenje .....	54
13.	Održavanje .....	54
14.	Odlaganje na otpad i reciklaža .....	54
15.	Izjava o usaglašenosti .....	67

## 1. Uvod

### Proizvođač:

Scheppach GmbH  
Günzburger Straße 69  
D-89335 Ichenhausen

### Poštovani kupče

Želimo Vam puno zadovoljstva i uspeha u radu sa Vašim novim uređajem.

### Napomena:

Proizvođač ovog uređaja, u skladu sa važećim zakonom o odgovornosti za proizvod, ne odgovara za štetu koja nastane na ovom uređaju ili usled ovog uređaja u slučaju:

- nestručnog rukovanja
- nepoštovanja uputstva za upotrebu
- Popravki od strane trećih lica, neovlašćenih stručnih lica
- Ugradnje i zamene neoriginalnih rezervnih delova
- nenamenske upotrebe
- Otkaz električne instalacije usled nepoštovanja propisa o električnim instalacijama i VDE propisa 0100, DIN 57113 / VDE 0113.

### Vodite računa o sledećem:

Pre montaže i puštanja mašine u rad pročitajte celokupan tekst priručnika za upotrebu.

Ovo uputstvo za upotrebu treba da Vam olakša upoznavanje Vašeg uređaja i iskorišćavanje njegovih namenskih mogućnosti upotrebe.

Priručnik za upotrebu sadrži važne napomene kako da bezbedno, stručno i ekonomično radite sa uređajem, kao i kako da izbegnete opasnosti, uštedite troškove popravke, smanjite neradno vreme i povećate pouzdanost i vek trajanja uređaja.

Dodatno uz sigurnosne napomene iz ovog priručnika za upotrebu morate obavezno da poštujete propise u vezi rada uređaja koji važe u vašoj državi.

Priručnik za upotrebu čuvajte u plastičnom omotaču, zaštićeno od prljavštine i vlage u blizini uređaja. Pre početka rada svako mora pažljivo da pročita i pažljivo da sledi ovo uputstvo.

Na uređaju mogu da rade samo lica koja su upućena u rukovanje uređajem i koja su informisana u pogledu povezanih opasnosti. Poštovati zahtevanu minimalnu starosnu dob.

Pored sigurnosnih napomena sadržanih u ovom priručniku za upotrebu i posebnih propisa vaše zemlje, moraju se poštovati tehnička pravila koja su opšte prihvaćena za rad sličnih mašina.

Ne preuzimamo odgovornost za nesreće i štetu koje nastanu usled nepoštovanja ovog uputstva i sigurnosnih napomena.

## 2. Opis uređaja

1. Kućište motora
2. Drška
3. Posuda za opiljke
4. Prekidač za uključivanje/isključivanje
5. Usisno crevo
6. Adapter
7. Spojnica creva
8. Obujmica za crevo
9. Kuke za zavravljivanje
10. Filterska patrona
11. Filterska vreća
12. Spojnica creva Ø100 mm

## 3. Opseg isporuke

- Sistem za usisavanje
- Usisno crevo
- Spojnica creva
- Set adaptera (4-delni)
- Filterska patrona
- Filterska vreća
- 2x obujmice creva
- Spojnica creva Ø100 mm
- Priručnik za upotrebu

## 4. Namenska upotreba

### Mašina odgovara važećim EZ direktivama za mašine.

- Mašina je konstruisana u skladu sa najnovijim dostignućima tehnike i prema sigurnosno-tehničkim propisima. I pored toga prilikom njenog korišćenja mogu nastati opasnosti po zdravlje i život korisnika ili trećih lica odn. ugrožavanja mašine i drugih materijalnih vrednosti.
- Mašinu koristite samo u tehnički besprekornom stanju, kao i u skladu s namenom, te svesni opasnosti i bezbednosti, poštujući pri tom uputstvo za upotrebu! Odmah uklonite (ili dozvolite da drugi uklone) smetnje koje mogu da ugroze sigurnost!
- Mašina je namenjena za komercijalnu upotrebu, na primer u hotelima, školama, bolnicama, fabrikama, radnjama, kancelarijama i poslovima iznajmljivanja.
- Redovno proveravati filter na oštećenja. Zameniti oštećene filtere! Redovno proveravati zaptivenost kućišta i zaptivke za filter i vreću za piljevinu.

- Kada se koriste mlaznice za čišćenje ne usisavati strana tela kao na primer zavrtnje, eksere, delove plastike ili drveta.
- Mašina sme da se koristi samo sa originalnim delovima i originalnim priborom proizvođača.
- Usisavanje drvene prašine i piljevine u industriji nije dozvoljeno.
- Usisavanje zapaljivih tečnosti ili prašina opasnih po zdravlje nije dozvoljeno.
- Podesno samo za prikupljanje piljevine (ne prašine).
- Svaka druga upotreba koja izlazi iz ovih okvira smatra se nenamenskom. Proizvođač nije odgovoran za štete nastale nepropisnim korišćenjem uređaja. Rizik za to snosi sam korisnik.
- Obavezno je poštovati propise proizvođača vezane za sigurnost, rad i održavanje, kao i dimenzije koje su navedene u odeljku Tehnički podaci.
- Mašinu smeju koristiti, održavati ili servisirati samo osobe koje su upoznate sa radom uređaja i informisane o opasnostima. Proizvođač se oslobađa odgovornosti zbog štete nastale usled izmena na mašini po sopstvenom nahođenju.
- Mašina sme da se koristi samo sa originalnim priborom koje je odobrio proizvođač.
- Imajte u vodu da naši uređaji nisu projektovani za industrijske svrhe. Ako se uređaj koristi u industrijskim primenama ili za slične radove, ne preuzimamo garanciju.

## 5. Sigurnosne napomene

⚠ **Pažnja!** Pre upotrebe električnog alata poštovati sledeće osnovne bezbednosne mere za zaštitu od električnog udara, opasnosti od povreda i požara. Pročitajte sve ove napomene pre nego što budete koristili ovaj električni alat i dobro čuvajte sigurnosne napomene.

### Bezbedan rad

- Upozorenje: Kada se koriste električni alati, moraju se poštovati osnovne sigurnosne mere kako bi se izbegao rizik od požara, električnog udara i povređivanja osoba.
- Obratite pažnju na sve napomene, pre i za vreme rada sa mašinom.
- Dobro čuvajte ove sigurnosne napomene.
- Zaštitite se od električnog udara! Sprečite telesni kontakt sa uzemljenim delovima.
- Uređaje koji nisu u upotrebi držite na suvom, zatvorenom mestu van domašaja dece.
- Alat održavajte tako da bude oštar i čist kako bi mogli bolje i bezbednije da radite.

- Redovno kontrolišite kabl alata i u slučaju oštećenja prepustite zamenu ovlašćenom stručnjaku.
  - Redovno kontrolišite produžne vodove i zamenite ako su oštećeni.
  - Na otvorenom koristite samo u tu svrhu odobrene, odgovarajuće označene produžne kablove.
  - Vodite računa šta radite. Koristite zdrav razum tokom rada. Ne koristite ovaj alat ako ste umorni.
  - Ne koristite alate kod kojih se prekidač ne može uključiti, odnosno isključiti.
  - Upozorenje! Upotreba drugih umetnih alata i drugog pribora može za vas da predstavlja opasnost od povreda.
  - Pre svih radova na podešavanju i održavanju izvucite mrežni utikač.
  - Sigurnosne napomene prenesite svim osobama koje rade na mašini.
  - Pre stavljanja u pogon proverite da li mrežni napon odgovara naponu navedenom na tipskoj pločici uređaja.
  - Ako je potreban produžni kabl, uverite se da je njegov poprečni presek dovoljan za jačinu struje koji zahteva uređaj. Minimalni poprečni presek 1,5 mm<sup>2</sup>.
  - Koristiti bubanj za kabl samo u odmotanom stanju.
  - Proverite kabl za napajanje. Nemojte koristiti neispravne ili oštećene priključne kablove.
  - Ne povlačite za kabl da biste utikač izvukli iz utičnice. Kabl zaštitite od toplote, izloženosti ulju i oštrih ivica.
  - Ne izlažite mašinu kiši i ne koristite mašinu u vlažnom ili mokrom okruženju.
  - Obezbedite dobru rasvetu.
  - Nemojte rezati testerom u blizini zapaljivih tečnosti ili gasova.
  - Kod rada na otvorenom preporučuje se obuća koja se ne kliza. Ako imate dugačku kosu nosite mrežu za kosu. Izbegavajte zauzimanje abnormalnog stava
  - Osoba koja upravlja mašinom mora imati najmanje 18 godina, učenici na praksi najmanje 16 godina, ali pod nadzorom.
  - Držati decu dalje od uređaja priključenog na mrežu.
  - Radno mesto držite čistim bez drvenog otpada i razbacanih delova.
  - Nered na radnom mestu može za posledicu da ima nezgode.
  - Ne dozvolite da druge osobe, a posebno deca, dodiruju alat ili kabl za struju. Držite ih dalje od mesta rada.
  - Ne uznemiravajte osobe koje rade na mašini.
  - Nadogradnju, kao i radove na podešavanju, merenju i čišćenju obavljajte samo pri isključenom motoru.
- Izvucite mrežni utikač -

- Pre uključivanja proverite da li su uklonjeni ključevi i alati za podešavanje.
- Isključite motor i izvucite mrežni utikač prilikom napuštanja radnog mesta.
- Sve zaštitne i sigurnosne naprave se nakon završenih popravki i održavanja moraju odmah ponovo montirati.
- Obavezno je poštovati napomene proizvođača vezane za sigurnost, rad i održavanje, kao i dimenzije koje su navedene u odeljku Tehnički podaci.
- Moraju se poštovati važeći propisi o sprečavanju nesreća i ostala, opštepriznata sigurnosno-tehnička pravila.
- Ne koristite mašine nedovoljne snage za teške radove.
- Ne koristite kabl za svrhe za koje nije namenjen!
- Pobrinite se da sigurno stojite i da u svako doba održavate ravnotežu.
- Proverite da li pokretni delovi besprekorno funkcionišu i da ne zapinju ili nisu oštećeni. Svi delovi moraju biti pravilno montirani i ispunjavati sve uslove, kako bi bio obezbeđen besprekoran rad alata.
- Oštećene zaštitne naprave i delovi moraju biti stručno popravljeni ili zamenjeni od strane ovlašćene specijalizovane radionice osim ukoliko u se uputstvu za upotrebu ne navodi drugačije.
- Prepustite zamenu oštećenih prekidača ovlašćenju servisnoj radionici.
- Ovaj alat je u skladu sa važećim sigurnosnim propisima. Popravke sme da obavlja samo kvalifikovani električar uz korišćenje originalnih rezervnih delova; u suprotnom postoji opasnost od nesreće po korisnika.
- Po potrebi nosite odgovarajuću ličnu zaštitnu opremu. Ona može da obuhvata:
  - Štitnike za uši radi sprečavanja rizika od oštećenja sluha;
  - Zaštitu za disajne organe radi sprečavanja rizika od udisanja opasne prašine.
- Rukovalac mora da bude informisan o uslovima koji utiču na stvaranje buke.
- Greške u mašini se, čim budu otkrivene, moraju prijaviti osobi zaduženoj za bezbednost.
- Ovaj uređaj nije podesan za prihvatanje opasne prašine.
- Ovaj uređaj nije predviđen za osobe (uključujući decu) sa ograničenim fizičkim, senzoričkim ili mentalnim sposobnostima, ili sa nedostatkom iskustva i / ili znanja, osim ako su pod nadzorom osobe koja odgovorna za njihovu sigurnost ili ako su od nje dobili instrukcije o korišćenju uređaja.
- Deca moraju biti pod nadzorom kako bi se osiguralo da se ne igraju sa ovim uređajem.

- UPOZORENJE: Operateri moraju da budu odgovarajuće poučeni o upotrebi ovih mašina.
- UPOZORENJE: Ova mašina nije podesna za prihvatanje prašine opasne po zdravlje.
- UPOZORENJE: Ova mašina je namenjena za suvu primenu.
- UPOZORENJE: Ova mašina je namenjena samo za upotrebu u zatvorenom.
- UPOZORENJE: Ova mašina se sme čuvati samo u zatvorenom.
- UPOZORENJE: Kabl za napajanje ne sme da dolazi u kontakt da rotirajućim četkama.

**⚠ UPOZORENJE!** Ovaj električni alat u toku pogona stvara elektromagnetno polje. Ovo polje pod određenim okolnostima može da negativno utiče na aktivne ili pasivne implantate. Da bi se smanjila opasnost od ozbiljnih ili smrtonosnih povreda, preporučujemo osobama sa medicinskim implantatima da konsultuju svog lekara i proizvođača medicinskog implantata, pre rukovanja električnim alatom.

#### Preostali rizici

**Mašina je konstruisana u skladu sa najnovijim dostignućima tehnike i prema priznatim sigurnosno-tehničkim propisima. Međutim, i pored toga se tokom rada mogu pojaviti pojedini preostali rizici.**

- Opasnost po zdravlje usled drvene prašine ili piljevine. Obavezno nosite ličnu zaštitnu opremu kao što su zaštitna za oči i maska za prašinu.
- Kod zatvaranja i zamene vreće za prikupljanje prašine moguće je udisanje prašine. Ukoliko se ne poštuju napomene u vezi odlaganja na otpad iz ovog uputstva za rukovanje (npr. korišćenje maski za prašinu P2), to može da dovede do udisanja prašine.
- Opasnost po zdravlje zbog buke. Prilikom rada na ovoj mašini premašuje se dozvoljeni nivo buke. Obavezno nosite ličnu zaštitnu opremu i štitnike za uši.
- Opasnost usled struje kod primene nepropisnih električnih priključnih kablova.
- Osim toga, uprkos svim preduzetim merama predostrožnosti, može doći i do preostalih opasnosti koje nisu očigledne.
- Preostale opasnosti mogu da se umanje ako se poštuju „sigurnosne napomene“ i „namenska upotreba“, kao i uputstvo za upotrebu u celini.

**Dobro čuvajte sigurnosne napomene.**

## 6. Tehnički podaci

Usisni priključak Ø	100 mm
Dužina creva	2000 mm
Kapacitet vazduha	215 m <sup>3</sup> /h
Razlika pritiska	25000 Pa
Površina filtera	0,3m <sup>2</sup>
Zapremina rezervoara	65 l
Težina	5 kg
Elektromotor	220 - 240 V~ 50/60 Hz
Potrošnja struje	1200 W
Broj obrtaja motora	35000 min <sup>-1</sup>

Zadržana su sva prava na tehničke izmene!

### Buka i vibracije

⚠ **Upozorenje:** Buka može ozbiljno narušiti vaše zdravlje. Nosite odgovarajuću opremu za zaštitu sluha ako nivo buke pri radu mašine prevazilazi 85 dB.

## 7. Raspakivanje

### ⚠ PAŽNJA!

**Uređaj i materijal za pakovanje nisu igračke za decu! Deca ne smeju da se igraju plastičnim kesama, folijama i sitnim delovima! Postoji opasnost od gutanja i gušenja!**

- Otvorite pakovanje i oprezno izvadite uređaj.
- Uklonite materijal za pakovanje, kao i osigurače pakovanja/transportne osigurače (ako postoje).
- Proverite da li je opseg isporuke potpun.
- Proverite uređaj i delove opreme u pogledu transportnih oštećenja. Kod nedostataka odmah obezbediti dostavljača. Kasnije reklamacije se ne priznaju.
- Ako je moguće, sačuvajte pakovanje do isteka garantnog roka.
- Pre upotrebe se upoznajte sa priručnikom za upotrebu uređaja.
- Koristite samo originalnu dodatnu opremu kao i originalne potrošne i rezervne delove. Rezervne delove možete nabaviti kod Vašeg specijalizovanog prodavca.
- Prilikom naručivanja navedite naše brojeve artikla kao i tip i godinu proizvodnje uređaja.

## 8. Postavljanje / Pre puštanja u rad

### ⚠ PAŽNJA!

**Pre stavljanja u pogon uređaj obavezno montirati u potpunosti!**

### 8.1 Montaža filterske patrone (10) sa filterskom vrećom (11), sl. 3 - 5

- Gurnuti filtersku patronu (10) u filtersku vreću (11). (sl. 3 + 4)
- Pritisnite prepust u filtersku patronu (10). (Sl. 4)
- Filtersku patronu (10) sada gurnite na kućište motora (1). (Sl. 5)
- Stavite kompletno kućište motora (1) na rezervoar (3) i zaključajte kuku za zaključavanje (9).

### 8.2 Montaža usisnog creva (5), sl. 6 + 7

- Usisno crevo (5) sa obujmicom za crevo (8) montirati na nastavak za crevo rezervoara (3).
- Drugu stranu usisnog creva (5) montirati sa obujmicom za crevo (8) i spojnicom creva (7).

## 9. Puštanje u rad

### ⚠ PAŽNJA!

**Pre stavljanja u pogon uređaj obavezno montirati u potpunosti!**

### 9.1 Uključivanje/isključivanje, sl. 1

- Za uključivanje prebacite prekidač za uključivanje/isključivanje (4) na poziciju „I“.
- Da ponovo isključite uređaj prebacite prekidač za uključivanje/isključivanje (4) na poziciju „0“.

## 10. Električni priključak

**Instalirani električni motor fabrički je priključen. Priključak je usklađen s relevantnim propisima VDE i DIN. Mrežni priključak na mestu upotrebe, kao i produžni kabl koji će se koristiti moraju da budu u skladu sa ovim propisima.**

### Oštećen električni priključni kabl

Na električnim priključnim kablovima često nastaju oštećenja izolacije.

Uzroci mogu biti:

- Sploštena mesta na kablovima kada se provode kroz zazor otvorenog prozora ili otvorenih vrata.
- Prelomi usled nepravilno pričvršćivanja ili vođenja priključnog kabla.

- Posekotine usled prelaženja preko priključnog kabla.
- Oštećenja izolacije usled naglog izvlačenja kabla iz zidne utičnice.
- Pukotine uslovljene starenjem izolacije.

Tako oštećene električne priključne kablove nije dozvoljeno koristiti, jer zbog oštećenja na izolacionom omotaču mogu da budu opasni po život.

Redovno proveravajte priključne kablove na moguća oštećenja. Prilikom provere osigurajte da kabl nije priključen na električnu mrežu.

Električni priključni kablovi moraju biti u skladu s relevantnim propisima VDE i DIN. Koristite samo priključne vodove sa istom oznakom.

Na priključnom kablju mora biti utisnuta oznaka sa tipom kabla.

Kod monofaznih motora, za mašine sa velikom startnom snagom (od 3000 vati) preporučujemo osigurač C od 16 A ili K od 16 A!

### Vrsta priključka Y

Ukoliko je potrebna zamena kabla za napajanje, ona se mora obaviti od strane proizvođača ili njegovog zastupnika, kako bi se izbegli bezbednosni rizici.

## 11. Čišćenje

### ⚠ Pažnja!

Pre svih radova čišćenja izvucite mrežni utikač.

Preporučujemo da očistite uređaj direktno posle svakog korišćenja.

S vremena na vreme obrišite krpom piljevinu i prašinu sa mašine.

Redovno čistite uređaj sa vlažnom krpom i malo sapuna za podmazivanje. Nemojte koristiti sredstva za čišćenje ili rastvarače, jer bi ovi mogli da napadnu plastične delove uređaja.

Vodite računa da u unutrašnjost uređaja ne može da prodre voda.

## 12. Skladištenje

- Skladištite uređaj i njegovu dodatnu opremu na tamnom i suvom mestu zaštićenom od mraza i van domašaja dece.
- Optimalna temperatura skladištenja je između 5 i 30 °C.
- Alat čuvajte u originalnoj ambalaži.
- Pokrijte alat da biste ga zaštitili od prašine ili vlage.

- Čuvajte priručnik za upotrebu uz alat.

## 13. Održavanje

### Pažnja!

Pre svih radova na održavanju izvucite mrežni utikač.

### Priključci i popravke

Priključne radove i popravke električne opreme smeju da obavljaju samo električari.

### Kod pitanja molimo imajte spremne sledeće podatke:

- tip struje motora
- Podaci s tipske pločice mašine
- Podaci s tipske pločice motora

### Informacije o servisu

Imajte u vidu da su sledeći delovi ovog proizvoda podložni habanju usled upotrebe ili prirodnom habanju, odn. da se sledeći delovi koriste kao potrošni materijal. Potrošni delovi\*: Filter vreća, patrona filtera

\* nije obavezno sadržano u opsegu isporuke!

Rezervne delove i dodatnu opremu možete nabaviti u našem servisnom centru. Potrebno je da skenirate QR kod na naslovnoj strani.

## 14. Odlaganje na otpad i reciklaža

### Napomene o pakovanju



Materijali za pakovanje se mogu reciklirati. Odložite pakovanje na ekološki prihvatljiv način.

### Napomene o zakonu za električne i elektronske uređaje (ElektroG)











**Korišćeni električni i elektronski uređaji ne spadaju u kućni otpad, već se moraju odvojeno prikupljati i odlagati na otpad!**

- Korišćene baterije i punjive baterije koje nisu fiksno ugrađene u uređaj, pre predaje se moraju nedestruktivno ukloniti! Njihovo odlaganje na otpad je regulisano Zakonom o baterijama.
- Vlasnici, odn. korisnici električnih i elektronskih aparata su po zakonu u obavezi da ih vrate nakon njihove upotrebe.

- Krajnji korisnik snosi sopstvenu odgovornost za brisanje podataka o ličnosti sa korišćenog uređaja koji se odlaže na otpad!
- Simbol sa precrtanom kantom za smeće znači da se električni i elektronski uređaji ne smeju odlagati preko kućnog otpada.
- Električni i elektronski uređaji se mogu besplatno predati na sledećim mestima:
  - Legalne javne lokacije za odlaganje, odn. prikupljanje otpada (npr. dvorišta komunalnih objekata).
  - Prodajna mesta električnih uređaja (stacionarna i onlajn), ukoliko su prodavci u obavezi da ih prihvate nazad ili tu uslugu pružaju dobrovoljno.
  - Možete po tipu uređaja besplatno da vratite do tri korišćena električna uređaja sa maksimalnom dužinom ivica od 25 cm, a da pritom ne morate prethodno da kupite novi uređaj od proizvođača ili da ga odnesete na drugo ovlašćeno mesto za prikupljanje u vašoj blizini.
  - Informacije o ostalim dopunskim uslovima proizvođača i distributera u vezi povraćaja možete dobiti od odgovarajuće korisničke službe.
- Ukoliko proizvođač isporučuje privatnom domaćinstvu novi električni uređaj, on na zahtev krajnjeg korisnika može da organizuje besplatno preuzimanje korišćenog električnog uređaja. U tu svrhu stupite u kontakt sa korisničkom službom proizvođača.
- Ove izjave važe samo za uređaje koji se instaliraju i prodaju u zemljama Evropske unije i koji podležu Evropskoj direktivi 2012/19/EU. U zemljama van Evropske unije se mogu primenjivati drugačiji propisi za odlaganje korišćenih električnih i elektronskih uređaja na otpad.

## Cihaz üzerindeki sembollerin açıklaması

Bu kılavuzda kullanılan semboller ile olası riskler konusunda dikkatinizi çekmek amaçlanmaktadır. Güvenlik sembolleri ve bu sembolleri tamamlayan açıklamalar eksiksiz olarak anlaşılmalıdır. Uyarılar, risklerin giderilmesi için yeterli değildir ve kazalardan korunmaya yönelik alınması gereken doğru tedbirlerin yerine geçmez.

	İşletime almadan önce kullanım kılavuzunu ve güvenlik uyarılarını okuyun ve bunları dikkate alın!
	Bir koruyucu kulaklık kullanın. Gürültü etkisi işitme kaybına neden olabilir.
	Bir toz koruma maskesi kullanın. Materyaller işlenirken sağlığa zararlı toz oluşabilir. Asbest içeren materyal işlenmemelidir!
	Koruma sınıfı II (çift izolasyon)
	Ürün Avrupa'da geçerli yönetmeliklere uygundur.
 <b>Dikkat!</b>	Bu kullanım talimatında güvenliğinizi ile ilgili noktaları bu işaret  ile vurguladık.
	Ürün Sırbistan'daki geçerli yönetmeliklere uygundur.

## İçindekiler:

## Sayfa:

1.	Giriş.....	58
2.	Cihaz açıklaması .....	58
3.	Teslimat kapsamı .....	58
4.	Amacına uygun kullanım .....	59
5.	Güvenlik uyarıları.....	59
6.	Teknik veriler.....	61
7.	Ambalajdan çıkarma.....	61
8.	Kurulum / işleme almadan önce .....	61
9.	İşleme alma.....	61
10.	Elektrik bağlantısı .....	62
11.	Temizlik .....	62
12.	Depolama.....	62
13.	Bakım .....	62
14.	Bertaraf ve geri dönüşüm .....	63
15.	Uygunluk beyanı .....	67

## 1. Giriş

### Üretici:

Schepach GmbH  
Günzburger StraÙe 69  
D-89335 Ichenhausen

### İthalatçı:

Ankara Civata Hırdavat Bağlantı Elemanları İthalat  
İhracat Sanayi ve Ticaret A.Ş.  
Macun Mahallesi 250. Cadde No:26  
Yenimahalle/Ankara/Türkiye

### Sayın Müşterimiz

Bu yeni cihazı iyi günlerde kullanmanızı dileriz.

### Bilgi:

Bu cihazın üreticisi, geçerli ürün sorumluluk yasası uyarınca cihaz üzerinde veya cihazın kullanımına bağlı olarak aşağıdaki nedenlerden ötürü oluşan hasarlar için sorumluluk kabul etmemektedir:

- Usulüne aykırı kullanım
- Kullanım kılavuzunun dikkate alınmaması
- Üçüncü şahıslar ve yetkisiz kişiler tarafından yapılan onarımlar
- Montaj ve deęişim sırasında orijinal olmayan yedek parçaların kullanılması
- Amacına aykırı kullanım
- Elektrik ile ilgili direktiflerin, VDE 0100, DIN 57113 / VDE 0113 standartlarındaki koşulların dikkate alınmaması nedeniyle elektrikli donanımların arızalanması

### Dikkate almanız gerekenler:

Montaj ve işleme alma öncesinde kullanım kılavuzunu tamamen okuyun.

Bu kullanım kılavuzu, cihazı yakından tanımanızı ve amacına uygun şekilde kolayca kullanmanızı sağlayacaktır.

Kullanım kılavuzu, cihaz ile güvenli, doğru ve ekonomik çalışmalar yapmanın yanı sıra tehlikelerin önlenmesi, onarım masraflarından tasarruf edilmesi, arıza sürelerinin kısaltılması ve cihazın uzun ömürlü kullanılmasına yönelik önemli bilgiler içermektedir.

Bu kullanım kılavuzunun güvenlik uyarılarına ek olarak, ülkenizde cihazın kullanımı ile ilgili yönetmelikleri de mutlaka dikkate alın.

Kullanım kılavuzunu kirden ve nemden korumak amacıyla bir plastik torba içinde doğrudan cihazın yanında saklayın. Bu kılavuz, çalışma faaliyetine başlamadan önce her kullanıcı kişi tarafından dikkatle okunmalı ve çalışma faaliyetleri sırasında dikkate alınmalıdır.

Cihaz ile cihazın kullanımını konusunda eğitim almış ve kullanım ile bağlantılı olası tehlikeler konusunda bilgilendirilmiş kişiler çalışabilir. Belirlenen asgari yaş sınırına uyulmalıdır.

Bu kullanım kılavuzu ile birlikte verilen güvenlik talimatları, ülkenizde geçerli yönetmelikler ve yapısal olarak eşdeğer makinelerin işletimi için geçerli genel teknik kurallar dikkate alınmalıdır.

Bu kılavuzun ve güvenlik bilgilerinin dikkate alınmaması nedeniyle ortaya çıkan kazalar ya da hasarlar için hiçbir sorumluluk kabul edilmez.

## 2. Cihaz açıklaması

1. Motor gövdesi
2. Tutamak
3. Talaş haznesi
4. Açma/Kapama şalteri
5. Çekiş hortumu
6. Adaptör
7. Hortum bağlantısı
8. Hortum kelepçesi
9. Kilitleme kancası
10. Filtre kartuşu
11. Filtre torbası
12. Hortum bağlantısı Ø100mm

## 3. Teslimat kapsamı

- Toz Emme Makinası
- Çekiş hortumu
- Hortum bağlantısı
- Adaptör seti (4 parçalı)
- Filtre kartuşu
- Filtre torbası
- 2x hortum kelepçesi
- Hortum bağlantısı Ø100mm
- Kullanım kılavuzu

#### 4. Amacına uygun kullanım

**Makine, geçerli AT makine yönetmeliğine uygundur.**

- Makine, en son teknolojiye göre ve güvenlik kuralları dikkate alınarak üretilmiştir. Buna rağmen makinenin kullanımında kullanıcının veya üçüncü kişilerin sağlığı ve hayatı için tehlikeler meydana gelebilir veya makinede hasar oluşabilir.
- Makineyi sadece teknik açıdan kusursuz ve amacına uygun, güvenliği ve tehlike göz önünde bulundurularak işletim kılavuzuna göre kullanın! Özellikle güvenliğe zarar verebilecek arızaları hemen giderin (giderilmesi için birilerini görevlendirin)!
- Makine ticari kullanım için tasarlanmıştır, örn. otellerde, okullarda, hastanelerde, fabrikalarda, şirketlerde, ofislerde ve kiralık iş yerlerinde.
- Filtreyi düzenli olarak hasara dair kontrol edin. Hasarlı filtreleri değiştirin! Filtre ve talaş torbasının gövde sızdırmazlığı ve contaları düzenli olarak kontrol edin.
- Temizlik memeleri kullanıldığında örneğin civata, çivi, plastik ve ahşap parçalarının çekilmemesine dikkat edin.
- Makine, sadece üreticinin orijinal parçaları ve orijinal aksesuarları ile kullanılabilir.
- Endüstriyel alanda ahşap tozu ve ahşap talaşlarının çekilmesine izin verilmemektedir.
- Yanıcı sıvıların veya sağlığa zararlı tozların çekilmesi yasaktır.
- Sadece talaşların (toz değil) toplanması için uygundur.
- Bunun dışındaki her kullanım amacına uygunsuz kullanım olarak geçerlidir. Bundan kaynaklanan hasarlardan üretici sorumlu değildir, riski tamamen kullanıcıya aittir.
- Üreticinin güvenlik, çalışma ve bakım talimatlarına ya da teknik verilerde belirtilen ölçülere uyulmalıdır.
- Makine sadece tehlikeler hakkında bilgi sahibi kişiler tarafından kullanılabilir, bakımı yapılabilir veya onarılabilir. Makinede yapılan izinsiz değişiklikler ve bu nedenle ortaya çıkan hasarlar üreticinin sorumluluğunda değildir.
- Makine sadece üreticinin orijinal aksesuarı ile kullanılabilir.
- Lütfen cihazların endüstriyel amaçlar için tasarlanmadığına dikkat edin. Cihaz endüstriyel uygulamalar veya eş değer çalışmalar için kullanıldığında garanti hizmeti sunmuyorumuz.

#### 5. Güvenlik uyarıları

**⚠ Dikkat!** Elektrikli takımların kullanımı sırasında elektrik çarpmasına, yaralanma ve yangın tehlikesine karşı korunma sağlamak için aşağıda belirtilen temel güvenlik tedbirleri dikkate alınmalıdır. Bu elektrikli takımı kullanmadan önce bu uyarıların tümünü okuyun ve güvenlik uyarılarını saklayın.

##### Güvenli çalışma

- Uyarı: Elektrikli aletler kullanılırsa, yangın, elektrik çarpması ve yaralanma risklerini önlemek için temel oluşturucu güvenlik tedbirlerine uyulmalıdır.
- Makine ile çalışmadan önce ve çalışma sırasında tüm bu bilgileri dikkate alın.
- Güvenlik bilgilerini iyi muhafaza edin.
- Elektrik çarpmasına karşı korunun! Topraklı parçalarla vücut temaslarını önleyin.
- Kullanılmayan cihazlar kuru, kapalı bir yerde ve çocukların erişemeyeceği yerlerde muhafaza edilmelidir.
- Daha iyi ve güvenli çalışmak için aletleri keskin ve temiz tutun.
- Düzenli olarak alet kablosunu kontrol edin ve hasar durumunda bilinen bir uzmana yeniletin.
- Uzatma kablolarını düzenli olarak kontrol edin ve hasarlı ise değiştirin.
- Açık alanda sadece bunun için onaylı ve uygun işaretli uzatma kabloları kullanın.
- Ne yaptığınıza dikkat edin. Çalışmalara sağduyu ile gidin. Yorgunsanız takımı kullanmayın.
- Şalterin açılıp kapatılmadığı aletleri kullanmayın.
- Uyarı! Diğer kullanım aletlerinin ve diğer aksesuarlarının kullanımı sizin için bir yaralanma tehlikesi anlamına gelebilir.
- Her tür ayar ve bakım çalışmasında elektrik fişini çekin.
- Güvenlik bilgilerini makinede çalışan herkese verin.
- İşletime alma öncesinde cihazın tip etiketi üzerindeki gerilimin şebeke gerilimi ile aynı olmasını kontrol edin.
- Bir uzatma kablosu gerekiyorsa bunun çapraz kesitinin cihaz akım sarfiyatı için yeterli olduğundan emin olun. Asgari çapraz kesit 1,5 mm<sup>2</sup>.
- Kablo tamburunu sadece açık durumda kullanın.
- Şebeke bağlantı hattını kontrol edin. Hatalı ya da hasarlı bağlantı hatları kullanmayın.
- Fişi elektrik prizinden ayırmak için kablodan tutup çekmeyin. Kabloyu ısıya, yağlara ve keskin kenarlara karşı koruyun.
- Makineyi yağmura maruz bırakmayın ve nemli ya da

ıslak çevrede kullanmayın.

- İyi havalandırma sağlayın.
- Yanıcı sıvıların ya da gazların yakınında kesim yapmayın.
- Açık havada çalışma durumunda kaymaz ayakkabı kullanımı tavsiye edilir. Saçlarınızı uzunsu bir saç filesi kullanın. Anormal vücut duruşunu önleyin
- Kumanda personeli en az 18 yaşında, eğitilecek kişi en az 16 yaşında ancak sadece gözetim altında olmalıdır.
- Çocukları şebekeye bağlı cihazdan uzak tutun.
- Çalışma yerini aħşap atıklarından ve çevredeki parçalardan uzak tutun.
- Çalışma yerinde düzensizlik kazalara neden olabilir.
- Özellikle çocuklar olmak üzere diğer insanların takıma ya da şebeke kablosuna dokunmasına izin vermeyin. Onları çalışma yerinden uzak tutun.
- Makinede görevli kişilerin konsantresi bozulmamalıdır.
- Donanım değişikliklerini ya da ayar, ölçüm ve temizlik çalışmalarını sadece motor kapalı iken gerçekleştirin.  
- Elektrik fişini çekin -
- Çalıştırma öncesinde anahtarın ev ayar aletlerinin çıkarıldığını kontrol edin.
- Çalışma yerini terk etmeden önce motoru kapatıp elektrik fişini çekin.
- Tüm koruma ve güvenlik tertibatları sonlanan onarım ya da bakım sonrasında hemen tekrar takılmalıdır.
- Üreticinin güvenlik, çalışma ve bakım bilgilerine ya da teknik verilerde belirtilen ölçülere uyulmalıdır.
- İlgili kaza önleme talimatları ve diğer, genel olarak bilinen güvenlik tekniği kuralları dikkate alınmalıdır.
- Zor çalışmalar için güç azaltıcı makineler kullanmayın.
- Kabloyu amacının dışında kullanmayın!
- Güvenli duruş sağlayın ve her daim dengede durun.
- Hareketli parçaların kusursuz işlediğini ve sıkışmadığını ya da parçaların hasarlı olup olmadığını kontrol edin. Aletin kusursuz işletiminin sağlanması için tüm parçalar doğru takılı ve tüm koşullar yerine getiriliyor olmalıdır.
- Hasarlı koruma tertibatları ve parçalar kullanım kılavuzunda başka bir şekilde belirtilmediği sürece bilinen bir uzman atölye tarafından tekniğine uygun bir şekilde onarılmalıdır ya da değiştirilmelidir.
- Hasarlı şalteri bir müşteri hizmeti atölyesine değişime gönderin.
- Bu takım ilgili güvenlik kurallarına uygundur. Onarımlar orijinal yedek parçaların kullanılmasıyla sadece bir uzman elektrikçi tarafından gerçekleştirilebilir, aksi halde kullanıcı için kazalar oluşabilir.

- Gerekirse uygun kişisel koruyucu donanım kullanın. Bu aşağıdakileri içerebilir:
  - Sağır olma riskinin önlenmesi için koruyucu kulaklık;
  - Tehlikeli tozların solunması riskinin önlenmesi için solunum koruması.
- Kumanda personeli gürültü oluşumunu etkileyen koşullar hakkında bilgilendirilmelidir.
- Tespit edilmesi taktirde makinedeki hatalar güvenlikten sorumlu kişiye bildirilmelidir.
- Bu cihaz tehlikeli maddelerin alınması için uygun değildir.
- Bu cihaz, güvenliklerinden sorumlu kişiler tarafından gözetilmeleri ya da cihazın nasıl kullanılacağına dair talimat almaları haricinde fiziksel, duyuusal ya da zihinsel engelli ya da eksik tecrübeye ve/veya eksik bilgiye sahip kişiler (çocuklar dahil) tarafından kullanılmamalıdır. Çocuklar cihazla oynamamaları için gözetilmelidir.
- UYARI: Kullanıcı bu makinenin kullanımı hakkında eğitim almış olmalıdır.
- UYARI: Bu makine sağlığa zararlı tozların alınması için uygun değildir.
- UYARI: Bu makine sadece kuru kullanım için uygundur.
- UYARI: Bu makine, sadece iç mekanlardaki kullanım için öngörülmüştür.
- UYARI: Makine sadece iç mekanlarda saklanmalıdır.
- UYARI: Şebeke bağlantısı hattını dönen fırçalarla temas etmemesini sağlayın.

**⚠ UYARI!** Bu elektrikli alet, çalışması sırasında elektromanyetik alan oluşturuyor. Bu elektromanyetik alan, belirli durumlarda aktif veya pasif tıbbi implantları olumsuz etkileyebilir. Ciddi ve ölümcül yaralanma tehlikesini azaltmak amacıyla, tıbbi implant taşıyan kişilerin, elektrikli aleti kullanmadan önce doktora veya tıbbi implant üreticisine danışmalarını öneriyoruz.

## Artık riskler

**Makine, en son teknolojiye göre ve geçerli güvenlik kuralları dikkate alınarak üretilmiştir. Ancak yine de çalışma sırasında artık riskler oluşabilir.**

- Aħşap tozlar veya aħşap talaşlar nedeniyle sağlık için tehlike vardır. Mutlaka koruyucu gözlük ve toz maske gibi kişisel koruyucu donanım kullanın.
- Toz toplama torbasının kapatılması ve değiştirilmesi sırasında toz solunabilir. Kullanım kılavuzunda yer alan imhaya ilişkin bilgiler (örn. P2 toz maskeleri kullanımı) dikkate alınmaması durumunda toz olunabilir.

- Gürültü nedeniyle sağlık tehlikesi. Çalışma sırasında izin verilen gürültü seviyesi aşılmaktadır. Örneğin koruyucu kulaklık gibi kişisel koruyucu donanımlar mutlak şekilde kullanın.
- Usulüne uygun olmayan elektrik bağlantı kablolarının kullanılması halinde, akım nedeniyle tehlike söz konusudur.
- Ayrıca alınan tüm tedbirlere rağmen artık riskler mevcut olabilir.
- Artık riskler, güvenlik açıklamaları ve Amacına uygun kullanım bölümleri ve kullanım talimatının tamamı dikkate alındığında en aza indirgenebilir.

**Güvenlik uyarılarını iyi muhafaza edin.**

## 6. Teknik veriler

Emme ağızı, bağlantı Ø	100 mm
Hortum uzunluğu	2000 mm
Hava gücü	215 m³/saat
Basınç farkı	25000 Pa
Filtre yüzeyi	0,3 m²
Hazne hacmi	65 l
Ağırlık	5 kg
Elektrikli motor	220 - 240 V~ 50/60 Hz
Çekiş gücü	1200 W
Motor devir sayısı	35000 dak⁻¹

Teknik değişiklik yapma hakkı saklıdır!

### Gürültü ve titreşim

⚠ **Uyarı:** Gürültü, sağlığını son derece olumsuz etkileyebilir. Makine gürültüsü 85 dB'i aşarsa, lütfen uygun bir koruyucu kulaklık kullanın.

## 7. Ambalajdan çıkarma

### ⚠ DİKKAT!

**Makine ve ambalaj malzemesi, çocuklar için uygun değildir! Çocuklar, plastik torbalar, folyolar ve küçük parçalar ile oynamamalıdır! Yutma ve boğulma tehlikesi söz konusudur!**

- Ambalajı açın ve makineyi dikkatlice dışarı çıkarın.
- Ambalaj malzemesini, ambalaj ve taşıma emniyetlerini çıkarın (varsa).

- Teslimat kapsamının eksiksiz olduğunu kontrol edin.
- Makine ve aksesuar parçalarında taşıma hasarı bulunmadığını kontrol edin. Şikayet olması durumunda derhal tedarikçi bilgilendirilmelidir. Daha sonra yapılan şikayetler kabul edilmemektedir.
- Ambalajı, mümkünse garanti süresinin sonuna kadar saklayın.
- Kullanımdan önce kullanım kılavuzunu okuyarak cihaz hakkında bilgi edinin.
- Aksesuar, aşınma ve yedek parçalarında sadece orijinal parçalar kullanın. Yedek parçalarını bayinizden temin edebilirsiniz.
- Siparişlerinizde her zaman ürün numarasını ile cihazın tip ve yapım yılını belirtin.

## 8. Kurulum / işleme almadan önce

### ⚠ DİKKAT!

**İşleme almadan önce cihazı mutlaka komple monte edin!**

### 8.1 Filtre torbalı (11) filtre kartuşu (10) montajı, Res. 3 - 5

- Filtre kartuşunu (10) filtre torbasına (11) sokun. (Res. 3 + 4)
- Çıktıyı filtre kartuşunun (10) içine bastırın. (Res. 4)
- Filtre kartuşunu (10) şimdi motor gövdesine (1) takın. (Res. 5)
- Komple motor gövdesini (1) haznenin (3) üzerine oturtup kilitleme kancasını (9) kilitleyin.

### 8.2 Çekiş hortumu montajı (5), Res. 6 + 7

- Çekiş hortumunu (5) hortum kelepçesiyle (8) haznenin (3) hortum ağızına bağlayın.
- Çekiş hortumunun (5) diğer tarafını hortum kelepçesi (8) ve hortum bağlantısıyla (7) monte edin.

## 9. İşleme alma

### ⚠ DİKKAT!

**İşleme almadan önce cihazı mutlaka komple monte edin!**

### 9.1 Açma ve kapama, Res. 1

- Çalıştırmak için açma/kapama şalterini (4) "I" konumuna alın.
- Cihaz tekrar kapatmak için açma/kapama şalterini (4) "0" konumuna alın.

## 10. Elektrik bağlantısı

**Takılı elektromotor işletime hazır bir şekilde bağlıdır. Bağlantı ilgili VDE ve DIN kurallarına uygundur. Müşteri tarafından yapılan şebeke bağlantısı ya da kullanılan uzatma hattı bu talimatlara uygun olmalıdır.**

### Hasarlı elektrik bağlantı kablosu

Elektrikli bağlantı kablolarında sıklıkla izolasyon hasarları oluşur.

Bunun olası nedenleri:

- Bağlantı kablolarının pencere veya kapılardan geçmesi nedeniyle oluşan baskılar.
- Bağlantı kablosunun doğru döşenmemesi veya sabitlenmemesi nedeniyle bükülmesi.
- Bağlantı kablosuna basılması nedeniyle oluşan kesilmeler.
- Duvar prizinden zorla çekme nedeniyle oluşan izolasyon hasarları.
- İzolasyonun eskimesine bağlı çatlaklar.

Bu gibi hasarlı elektrik bağlantı kabloları kullanılmamalıdır ve izolasyon hasarları nedeniyle ölüm tehlikesi söz konusudur.

Elektrik bağlantı kablolarında düzenli olarak hasar kontrolü yapın. Kontrol sırasında bağlantı kablosunun şebekeye bağlı olmamasına dikkat edin.

Elektrik bağlantı kabloları geçerli VDE ve DIN yönetmeliklerine uygun olmalıdır. Sadece aynı işarete sahip bağlantı kabloları kullanın.

Bağlantı kablosunda tip kodu baskısının bulunması zorunludur.

Yol verme akımı yüksek makinelerde (3000 watt ve üzeri), tek fazlı alternatif akımlı motorlar için C 16A veya K 16A sigorta kullanılmasını tavsiye ediyoruz!

### Bağlantı türü Y

Şebeke bağlantısı hattının değiştirilmesi gereken durumda, güvenliği sağlamak için bunlar üretici veya temsilcisi tarafından gerçekleştirilmelidir.

## 11. Temizlik

### ⚠ Dikkat!

Tüm temizlik çalışmalarından önce elektrik fişini çekin.

Cihazı her kullanım sonrasında doğrudan temizlenmesini öneriyoruz.

Belirli zaman aralıklarında bir bezle makinedeki talaşları ve tozları silin.

Cihazı düzenli olarak nemli bezle ve biraz yağlama sabunu ile temizleyin. Temizlik ya da çözelti maddesi kullanmayın; bunlar cihazın plastik parçalarına zarar verebilir.

Cihazın içerisine su girmemesine dikkat edin.

## 12. Depolama

- Cihazı ve aksesuarlarını karanlık, kuru ve buzulmayan ve çocukların erişemeyeceği bir yerde muhafaza edin.
- İdeal depolama sıcaklığı 5 ve 30°C arasındadır.
- Takımı orijinal ambalajında saklayın.
- Toz ve ıslaklığa karşı korumak için takımın üzerini kapatın.
- Kullanım kılavuzunu takımın yanında saklayın.

## 13. Bakım

### Dikkat!

Tüm bakım çalışmalarından önce elektrik fişini çekin.

### Bağlantılar ve onarımlar

Elektrik donanımındaki bağlantı ve onarım çalışmaları sadece bir uzman elektrik personeli tarafından yapılabilir.

### Sorularınızın olması durumunda lütfen aşağıdaki bilgileri verin:

- Motorun akım türü
- Makine tip etiketinin verileri
- Motor tip etiketinin verileri

### Servis bilgileri

Ürünün aşağıdaki parçalarının kullanıma veya doğal sürece bağlı olarak aşınmaya tabi olduğu veya aşağıdaki parçaların sarf malzemeleri olarak gerekli olduğu dikkate alınmalıdır.

Aşınma parçaları\*: Filtre torbası, filtre kartuşu

\* Teslimat kapsamında bulunması zorunlu değildir!

Yedek parçalar ve aksesuarları servis merkezimizden temin edebilirsiniz. Bunun için kapak sayfasındaki QR kodunu tarayın.

## 14. Bertaraf ve geri dönüşüm

### Ambalaj ile ilgili bilgiler



Ambalaj malzemeleri geri dönüştürülebilir özelliktedir. Lütfen ambalajları çevreye uygun bir şekilde tasfiye edin.

### Elektrikli ve elektronik cihaz yasasına (ElektroG) ilişkin bilgiler



**Elektrikli ve elektronik eski cihazlar evsel atıklara ait değildir, ayrı olarak toplanmalı veya tasfiye edilmelidir!**

- Eski cihazda takılı olmayan eski batarya veya aküler, verilmeden önce tahrip edilmeden çıkarılmalıdır! Bunlar batarya yasasına göre tasfiye edilir.
- Elektrikli ve elektronik cihaz sahipleri veya kullanıcıları, bunları kullandıktan sonra yasal olarak iade etmekle yükümlüdür.
- Eski cihazdaki kişisel verilerinin tasfiye için silinmesinden son kullanıcı sorumludur!
- Üzerinde çarpı olan çöp kutusu sembolü, elektrikli ve elektronik cihazların ev çöpüne atılmayacağına işaret eder.
- Elektrikli ve elektronik eski cihazlar aşağıdaki yerlere ücretsiz olarak teslim edilebilir:
  - Kamusal tasfiye veya toplama yerleri (örn. belediye şantiyeleri).
  - Satıcıların bunları gönüllü olarak geri almak veya sunmakla yükümlü olması koşuluyla, elektronik cihazlara yönelik satış noktaları (sabit ve çevrim içi).
  - Cihaz başına, kenar uzunluğu maksimum 25 santimetre olan yaklaşık üç eski elektronik cihazı, öncesinde yeni bir cihaz satın almadan veya bölgenizdeki başka bir yetkili toplama yerine götürmeden üreticiye ücretsiz olarak teslim edebilirsiniz.
  - Üreticinin ve satıcının diğer ek iade alma koşullarını ilgili müşteri hizmetlerinden öğrenebilirsiniz.

- Üretici tarafından özel bir eve yeni bir elektronik cihazın teslim edilmesi durumunda, son kullanıcının talebi üzerine eski elektronik cihazın ücretsiz olarak teslim alınmasını sağlayabilir. Bu konu ile ilgili üreticinin müşteri hizmetleri ile iletişime geçin.
- Bu beyanlar sadece Avrupa Birliği ülkelerinde kurulu olan ve satılan ve 2012/19/AB Avrupa Yönetmeliğine tabi olan cihazlar için geçerlidir. Avrupa Birliği dışındaki ülkelerde, elektronik ve elektrikli eski cihazların tasfiye işlemi için farklı düzenlemeler geçerli olabilir.

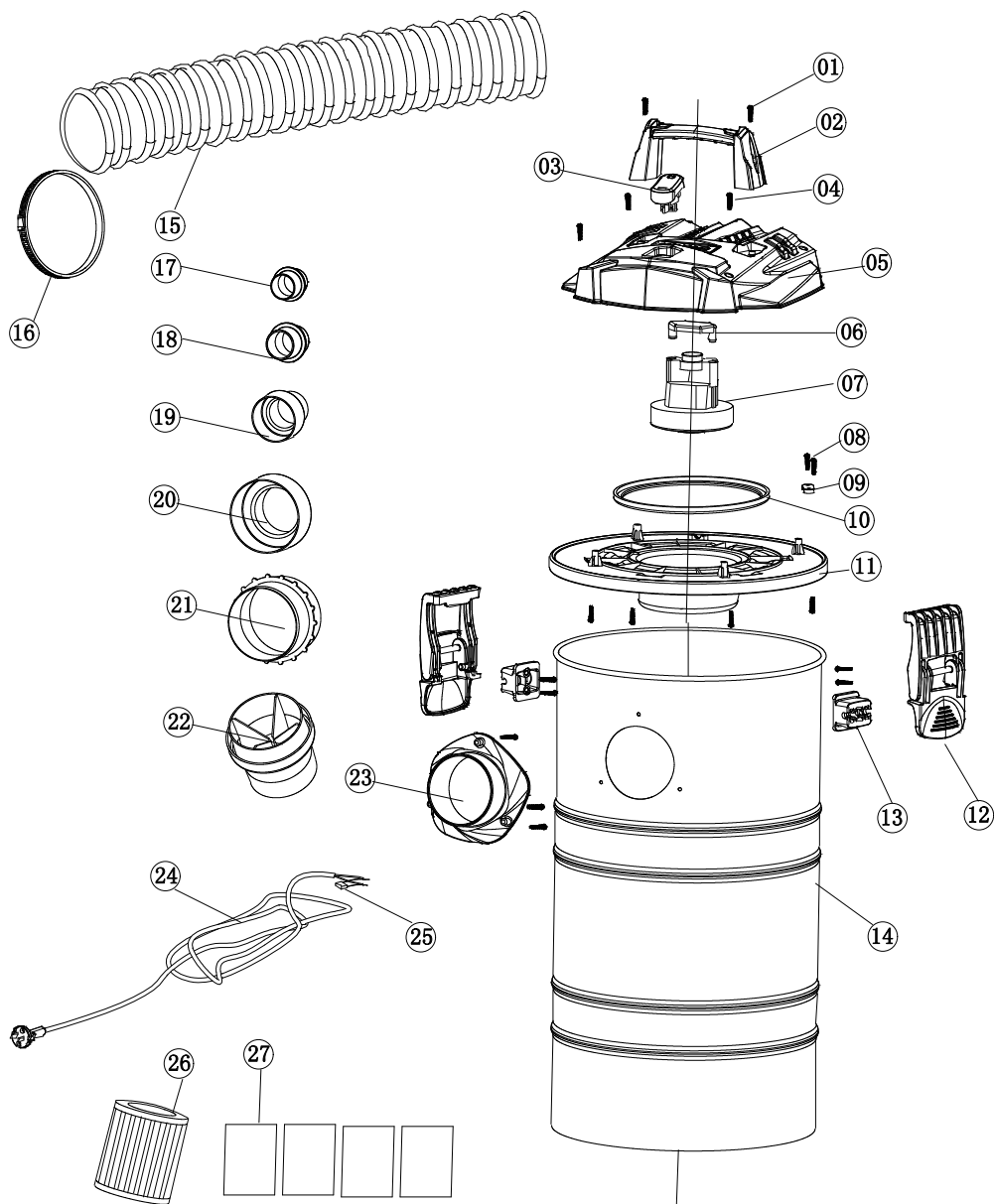



Schepbach GmbH, Günzburger Str. 69, 89335 Ichenhausen

DE	<b>EU-Konformitätserklärung</b> Originalkonformitätserklärung		Der hier beschriebene Gegenstand der Erklärung erfüllt die Vorschriften der Richtlinie 2011/65/EU des Europäischen Parlaments und des Rates vom 8. Juni 2011 zur Beschränkung der Verwendung bestimmter gefährlicher Stoffe in Elektro- und Elektronikgeräten. *
	Wir erklären in alleiniger Verantwortung, dass das hier beschriebene Produkt mit den geltenden Richtlinien und Normen übereinstimmt.		Technische Unterlagen verfügbar bei: **
GB	<b>EU Declaration of Conformity</b> Translation of the original Declaration of Conformity		The object of the declaration described here fulfils the regulations of the directive 2011/65/EU of the European Parliament and Council from 8th June 2011, on the restriction of the use of certain hazardous substances in electrical and electronic equipment. *
	We declare under our sole responsibility that the product described here complies with the applicable directives and standards.		Technical documentation available at: **
FR	<b>Déclaration UE de conformité</b> Traduction de la déclaration de conformité originale		L'appareil décrit ci-dessus dans la déclaration est conforme aux réglementations de la directive 2011/65/UE du Parlement Européen et du Conseil du 8 juin 2011 visant à limiter l'utilisation de substances dangereuses dans la fabrication des appareils électriques et électroniques. * Dossier technique auprès de: **
	Nous déclarons, sous notre propre responsabilité, que le produit décrit ici est conforme aux directives et normes en vigueur.		
IT	<b>Dichiarazione di conformità UE</b> Traduzione della dichiarazione di conformità originale		L'oggetto della dichiarazione, qui descritto, soddisfa le disposizioni della Direttiva 2011/65/UE del Parlamento Europeo e del Consiglio dell'8 giugno 2011, sulla restrizione nell'utilizzo di determinate sostanze pericolose negli apparecchi elettrici ed elettronici. *
	Dichiariamo sotto la nostra esclusiva responsabilità che il prodotto qui descritto è conforme alle direttive e alle norme vigenti.		Documentazione tecnica disponibile presso: **
NL	<b>EU-conformiteitsverklaring</b> Vertaling van de originele conformiteitsverklaring		Het hier beschreven onderwerp van deze verklaring voldoet aan de voorschriften van richtlijn 2011/65/EU van het Europees Parlement en de Raad van 8 juni 2011 omtrent de beperking van het gebruik van bepaalde gevaarlijke stoffen in elektrische en elektronische apparaten. *
	Wij verklaren onder eigen verantwoordelijkheid dat het hier beschreven product voldoet aan de geldende richtlijnen en normen.		Technische documentatie verkrijgbaar bij: **
ES	<b>Declaración de conformidad UE</b> Traducción de la Declaración de conformidad original		El objeto de la declaración aquí descrito cumple las disposiciones de la Directiva 2011/65/UE del Parlamento Europeo y el Consejo del 8 de junio de 2011 sobre restricciones a la utilización de determinadas sustancias peligrosas en aparatos eléctricos y electrónicos. *
	Declaramos, bajo nuestra exclusiva responsabilidad, que el producto aquí descrito cumple las directivas y normas aplicables.		Documentación técnica disponible en: **
PT	<b>Declaração de conformidade UE</b> Tradução da declaração de conformidade original		O objeto da declaração aqui descrito cumpre com as normas da Diretiva 2011/65/UE do Parlamento Europeu e do Conselho de 8 de junho de 2011 relativamente à restrição da utilização de determinadas substâncias perigosas em equipamentos elétricos e eletrónicos. *
	Declaramos, à nossa exclusiva responsabilidade, que o produto aqui descrito está em conformidade com as diretivas e normas aplicáveis.		Documentos técnicos disponíveis junto de: **
CZ	<b>EU prohlášení o shodě</b> Překlad originálního prohlášení o shodě		Zde popsaný předmět prohlášení splňuje předpisy směrnice 2011/65/EU Evropského parlamentu a Rady ze dne 8. června 2011 pro omezení používání určitých nebezpečných látek v elektrických a elektronických zařízeních. *
	Prohlašujeme na svou výlučnou odpovědnost, že zde popsaný výrobek odpovídá platným směrnicím a normám.		Technické podklady k dispozici u: **
SK	<b>EU vyhlásenie o zhode</b> Preklad originálneho vyhlásenia o zhode		Tu opísaný predmet vyhlásenia je v súlade s predpismi smernice Európskeho parlamentu a Rady 2011/65/EU z 8. júna 2011 o obmedzení používania určitých nebezpečných látok v elektrických a elektronických zariadeniach. *
	Na vlastnú zodpovednosť vyhlasujeme, že tu popísaný výrobok je v súlade s platnými směrnicami a normami.		Technické podklady sú k dispozícii na: **
HU	<b>EU megfeleléségi nyilatkozat</b> Az eredeti megfeleléségi nyilatkozat fordítása		A nyilatkozat itt megnevezett tárgya teljesíti az Európai Parlament és Tanács 2011. június 8-i, egyes veszélyes anyagok elektronos és elektronikus berendezésekben való alkalmazásának korlátozásáról szóló 2011/65/EU irányelvének előírásait. *
	Saját kizárólagos felelősségünkre kijelentjük, hogy az itt ismertetett termék megfelel az érvényes irányelveknek és szabványoknak.		A műszaki dokumentáció elérhető: **
	Cikkszám ***	Termék megnevezése: <b>Elszívó berendezés DC100, ASA150-BE, IX-ASA100, PX-AS-100</b>	Márka ****

PL	<b>Deklaracja zgodności UE</b> Tłumaczenie oryginalnej deklaracji zgodności		Wymieniony powyżej przedmiot niniejszej deklaracji jest zgodny z wymogami dyrektywy 2011/65/UE Parlamentu Europejskiego i Rady z 8 czerwca 2011 r. w sprawie ograniczenia stosowania niektórych niebezpiecznych substancji w sprzęcie elektrycznym i elektronicznym. *
	Oświadczamy na własną odpowiedzialność, że opisany tutaj produkt jest zgodny z obowiązującymi dyrektywami i normami.		Dokumentacja techniczna dostępna na stronie: **
	Numer artykułu ***	Nazwa artykułu: Instalacja wyciągowa DC100, ASA150-BE, IX-ASA100, PX-AS-100	Marka ****
HR	<b>EU izjava o skladnosti</b> Prijevod originalne izjave o skladnosti		Ovdje opisani predmet Izjave ispunjava propise Direktive 2011/65/EU Evropskog parlamenta i Vijeća od 8. lipnja 2011. o ograničenju uporabe određenih opasnih tvari u električnoj i elektroničkoj opremi. *
	Na svoju odgovornost izjavljujemo da je ovdje opisan proizvod usklađen s važećim direktivama i normama.		Tehnička dokumentacija dostupna je na: **
	Broj artikla***	Naziv artikla: Usisni sustav DC100, ASA150-BE, IX-ASA100, PX-AS-100	Marka****
SI	<b>EU izjava o skladnosti</b> Prevod originalne izjave o skladnosti		Tukaj opisani predmet izjave izpolnjuje predpise Direktive 2011/65/EU Evropskega parlamenta in Sveta z dne 8. junij 2011 za omejevanje uporabe določenih nevarnih snovi v električnih in elektronskih napravah. *
	S polno odgovornostjo izjavljamo, da je tukaj opisani izdelek v skladu z veljavnimi smernicami in standardi.		Tehnični dokumenti so na voljo pri: **
	Številka izdelka ***	Opis izdelka: Sistem za odsesavanje DC100, ASA150-BE, IX-ASA100, PX-AS-100	Znamka ****
EE	<b>EU vastavusdeklaratsioon</b> Vastavusdeklaratsiooni originaali tõlge		Deklaratsiooni objektiks olev siin kirjeldatud ese vastab Euroopa Parlamendi ja nõukogu direktiivile 2011/65/EÜ kuupäevaga 8. juuni 2011 teatud ohtlike ainete kasutamispirangu kohta elektri- ja elektroonikaseadmetes. *
	Me deklareerime ainuiskuliselt vastutades, et siin kirjeldatud toode ühtib esitatud direktiivide ja normidega.		Tehnilised dokumendid on saadaval: **
	Artiklinumber ***	Art nimetus: Imusüsteem DC100, ASA150-BE, IX-ASA100, PX-AS-100	Kaubamärk ****
LT	<b>EB atitikties deklaracija</b> Atitikties deklaracijos originalo vertimas		Čia aprašytas deklaracijos objektas atitinka 2011 m. birželio 8 d. Europos Parlamento ir Tarybos direktyvos 2011/65/ES dėl tam tikrų pavojingų medžiagų naudojimo elektros ir elektroninėje įrangoje apribojimo reikalavimus. *
	Prisiimdami išskirtinę atsakomybę deklaruojame, kad čia aprašytas gaminytis atitinka galiojančias direktyvas ir standartus.		Techinius dokumentus galima gauti iš: **
	Gaminio numeris ***	Gaminio pavadinimas: Išsiurbimo įrenginys DC100, ASA150-BE, IX-ASA100, PX-AS-100	Prekės ženklas ****
LV	<b>ES atbilstības deklarācija</b> Orīginālās atbilstības deklarācijas tulkojums		Šeit aprakstītais deklarācijas priekšmets atbilst Eiropas Parlamenta un Eiropas Padomes 2011. gada 8. jūnija Direktīvas 2011/65/ES noteikumiem par noteiktu bīstamo vielu izmantošanas ierobežošanu elektriskajās un elektroniskajās ierīcēs. *
	Mēs, uzņemoties pilnu atbildību, paziņojam, ka šeit aprakstītais ražojums atbilst spēkā esošajām direktīvām un standartiem.		Tehniskā lieta ir pieejama pie: **
	Preces numurs ***	Preces apzīmējums: Nosūķšanas iekārta DC100, ASA150-BE, IX-ASA100, PX-AS-100	Prečzīme ****
SE	<b>EU-försäkran om överensstämmelse</b> Översättning från försäkran om överensstämmelse i original		Föremålet för försäkran som beskrivs här överensstämmer med bestämmelserna i Europaparlamentets och rådets direktiv 2011/65/EU av den 8 juni 2011 om begränsning av användningen av vissa farliga ämnen i elektriska och elektroniska produkter. *
	Vi förklarar under eget ansvar att produkten som beskrivs här överensstämmer med gällande riktlinjer och standarder.		Teknisk dokumentation tillgänglig hos: **
	Artikelnummer ***	Artikelbeteckning: Utsugningsanläggning DC100, ASA150-BE, IX-ASA100, PX-AS-100	Märke ****
FI	<b>EU-vaatimustenmukaisuusvakuutus</b> Alkuperäisen vaatimustenmukaisuusvakuutuksen käännös		Tässä kuvattu vakuutuksen kohde täyttää tiettyjen vaarallisten aineiden käytön rajoittamisesta sähkö- ja elektroniikkalaitteissa 8. kesäkuuta 2011 annetun Euroopan parlamentin ja neuvoston direktiivin 2011/65/EU määräykset. *
	Vakuutamme omalla vastuullamme, että tässä kuvattu tuote täyttää voimassa olevien direktiivien ja standardien määräykset.		Tekniset asiakirjat saatavana: **
	Tuotenumro ***	Tuotenimike: Imulaitteisto DC100, ASA150-BE, IX-ASA100, PX-AS-100	Merkki ****
DK	<b>EU-overensstemmelseserklæring</b> Oversættelse af den originale overensstemmelseserklæring		Genstanden for den her beskrevne erklæring overholder bestemmelserne i Europa-Parlamentets og Rådets direktiv 2011/65/EU af 8. juni 2011 vedr. begrænsning af brugen af visse farlige stoffer i elektrisk og elektronisk udstyr. *
	Vi erklærer under eget ansvar, at det her beskrevne produkt overholder de gældende direktiver og standarder.		Tekniske dokumenter findes på: **
	Artikelnummer ***	Art.-betegnelse: Udsugningsanlæg DC100, ASA150-BE, IX-ASA100, PX-AS-100	Mærke ****
NO	<b>EU-samsvarserklæring</b> Oversettelse av den opprinnelige samsvarserklæringen		Gjenstand for erklæringen beskrevet her oppfyller forskriftene til direktiv 2011/65/EU fra Europa-Parlamentet og Rådet av 8. juni 2011 om begrensnig av bruken av bestemte farlige stoffer i elektronikk og elektronisk utstyr. *
	Vi erklærer med eneansvar at produktet som er beskrevet her er i samsvar med gjeldende direktiver og standarder.		Tekniske dokumenter tilgjengelig hos: **
	Artikkelnummer ***	Art.betegnelse: Avtrekksanlegg DC100, ASA150-BE, IX-ASA100, PX-AS-100	Merke ****

BG	<b>ЕС Декларация за съответствие</b> Превод на оригиналната декларация на съответствие		Описание на предмет в декларацията отговаря на разпоредбите на Директива 2011/65/EC на Европейския парламент и на Съвета от 8 юни 2011 г. относно ограничението на употребата на определени опасни вещества в електрическото и електронното оборудване. *
	Ние декларираме на своя отговорност, че описаният тук продукт отговаря на приложимите директиви и стандарти.		Техническата документация се предоставя от: **
Каталожен номер ***		<b>Обозначение на артикула: Смукателна уредба</b>	DC100, ASA150-BE , IX-ASA100 , PX-AS-100
		Марка ****	
GR	<b>Δήλωση συμμόρφωσης ΕΕ</b> Μετάφραση από το πρωτότυπο της δήλωσης συμμόρφωσης		Το αντικείμενο της παρούσας δήλωσης, το οποίο περιγράφεται εδώ, εκπληρώνει τις διατάξεις της Οδηγίας 2011/65/ΕΕ του Ευρωπαϊκού Κοινοβουλίου και του Συμβουλίου της 8ης Ιουνίου 2011 σχετικά με τον περιορισμό της χρήσης ορισμένων επικίνδυνων ουσιών σε ηλεκτρικό και ηλεκτρονικό εξοπλισμό. *
	Δηλώνουμε με αποκλειστική μας ευθύνη ότι το προϊόν που περιγράφεται στο παρόν βρίσκεται σε συμμόρφωση με τις ισχύουσες Οδηγίες και Πρότυπα.		Ο τεχνικός φάκελος είναι διαθέσιμος στη θέση: **
Αριθμός είδους ***		<b>Όνομασία προϊόντος: Σύστημα αναρρόφησης</b>	DC100, ASA150-BE , IX-ASA100 , PX-AS-100
		Μάρκα ****	
RO	<b>Declarație de conformitate UE</b> Traducere a declarației de conformitate originale		Obiectul declarației descris aici îndeplinește prescripțiile directivei 2011/65/UE a Parlamentului European și a Consiliului din 8 Iunie 2011 asupra limitării utilizării anumitor substanțe periculoase în aparatele electrice și electronice. *
	Declaram pe proprie răspundere că produsul descris aici coincide cu directivele și normele în vigoare.		Documentație tehnică disponibilă la: **
Număr articol ***		<b>Denumirea articolului: Instalație de aspirare</b>	DC100, ASA150-BE , IX-ASA100 , PX-AS-100
		Marca ****	
RS	<b>EU izjava o usaglašenosti</b> Prevod originalne izjave o usklađenosti		Ovde opisani predmet ove izjave ispunjava odredbe Direktive 2011/65/EU Evropskog parlamenta i Saveta od 8. juna 2011. godine o ograničenju upotrebe određenih opasnih materija u električnoj i elektronskoj opremi. *
	Izjavljujemo na našu isključivu odgovornost da je ovde opisani proizvod usklađen sa primenljivim smernicama i standardima.		Tehnička dokumentacija dostupna kod: **
Broj artikla ***		<b>Oznaka proizvoda: Sistem za usisavanje</b>	DC100, ASA150-BE , IX-ASA100 , PX-AS-100
		Brend ****	
TR	<b>AB uygunluk beyanı</b> Orijinal uygunluk beyanının çevirisi		İşbu uygunluk beyanının düzenlendiği burada adı geçen ürün, Avrupa Parlamentosu'nun ve 8 Haziran 2011 tarihli Konsey'in elektrik ve elektronik cihazlarda belirli tehlikeli maddelerin sınırlandırılmasına ilişkin 2011/65/AT sayılı direktifini yerine getirmektedir. *
	Burada açıklanan ürünün geçerli yönetmeliklere ve standartlara uygun olduğunu tamamen kendi sorumluluğumuz altında beyan ediyoruz.		Teknik belgeler şurada mevcuttur: **
Ürün numarası ***		<b>Ürün Tanım: Toz Emme Makinası</b>	DC100, ASA150-BE , IX-ASA100 , PX-AS-100
		Marka ****	
***		****	
5906306901 / 5906306907 / 5906306930 / 5906306917 / 5906306969 / 35063029978 / 39063039969 / 58063049944 / 5906306984		SCHEPPACH / IXES / Practixx	

\*\* :  
Georg Kohler  
Günzburger Str. 69  
D-89335 Ichenhausen

i. V. Andreas Pöcher /  
Head of Project Management

i. V. Simon Schunk /  
Division Manager Product Center

Ichenhausen, 18.02.2026

- |                                     |                     |
|-------------------------------------|---------------------|
| <input checked="" type="checkbox"/> | 2011/65/EU*         |
| <input checked="" type="checkbox"/> | 2014/30/EU          |
| <input type="checkbox"/>            | 2016/1628/EU        |
| <input type="checkbox"/>            | 2014/29/EU          |
| <input checked="" type="checkbox"/> | 2014/35/EU          |
| <input type="checkbox"/>            | 2004/22/EG          |
| <input type="checkbox"/>            | 2014/68/EU          |
| <input type="checkbox"/>            | 89/686/EWG_96/58/EG |
| <input type="checkbox"/>            | 90/396/EWG          |

- |                           |            |
|---------------------------|------------|
| <input type="checkbox"/>  | 2006/42/EG |
| <input type="checkbox"/>  | Annex IV   |
| <b>Notified Body:</b>     |            |
| <b>Notified Body No.:</b> |            |
| <b>Certificate No.:</b>   |            |

- |  |                        |
|--|------------------------|
| <input type="checkbox"/>                               | 2000/14/EG; 2005/88/EG |
| Noise:<br>measured $L_{WA}$ =<br>guaranteed $L_{VA}$ = |                        |
| <input type="checkbox"/>                               | Annex V                |
| <input type="checkbox"/>                               | Annex VI               |
| <b>Notified Body:</b>                                  |                        |
| <b>Notified Body No.:</b>                              |                        |

<input type="checkbox"/>	2016/1628/EU	<b>Emission No.:</b>
EN 60335-1:2012+A11:2014+A13:2017+A1:2019+A14:2019+A2:2019+A15:2021; EN 60335-2-69:2012; EN 62233:2008; EN IEC 55014-1:2021; EN IEC 55014-2:2021; EN IEC 61000-3-2:2019+A1:2021; EN 61000-3-3:2013+A1:2019+A2:2021		

**Garantie DE**

Offensichtliche Mängel sind innerhalb von 8 Tagen nach Erhalt der Ware anzuzeigen, andernfalls verliert der Käufer sämtliche Ansprüche wegen solcher Mängel. Wir leisten Garantie für unsere Maschinen bei richtiger Behandlung auf die Dauer der gesetzlichen Gewährleistungsfrist ab Übergabe in der Weise, dass wir jedes Maschinenteil, das innerhalb dieser Zeit nachweisbar in Folge Material- oder Fertigungsfehler unbrauchbar werden sollte, kostenlos ersetzen. Für Teile, die wir nicht selbst herstellen, leisten wir nur insoweit Gewähr, als uns Gewährleistungsansprüche gegen die Vorlieferanten zustehen. Die Kosten für das Einsetzen der neuen Teile trägt der Käufer. Wandlungs- und Minderungsansprüche und sonstige Schadensersatzansprüche sind ausgeschlossen.

**Warranty GB**

Apparent defects must be notified within 8 days from the receipt of the goods. Otherwise, the buyer's rights of claim due to such defects are invalidated. We guarantee for our machines in case of proper treatment for the time of the statutory warranty period from delivery in such a way that we replace any machine part free of charge which provably becomes unusable due to faulty material or defects of fabrication within such period of time. With respect to parts not manufactured by us we only warrant insofar as we are entitled to warranty claims against the upstream suppliers. The costs for the installation of the new parts shall be borne by the buyer. The cancellation of sale or the reduction of purchase price as well as any other claims for damages shall be excluded.

**гаранция BG**

Очевидни недостатъци трябва да бъдат докладвани в рамките на 8 дни от получаването на стоки, в противен случай купувачът губи всякакви претенции за такива дефекти. Предлагаме гаранция на нашите машини с правилното лечение на срока на действие на косвена гаранция от датата на доставка по такъв начин, че ние замени всяка част в рамките на това време открива в един ред в материала или изработката трябва да бъде безполезно, безплатно. За части, които ние не се произвеждат, ние правим само като гаранция, като имаме право на гаранционни искиове срещу доставчици. Разходите за вмъкване на нови части на купувача. Преобразуване и намаляване вземания и други искивете за обобщения, са изключени.

**Garancija RS**

Očigledni nedostaci se moraju prijaviti u roku od 8 dana nakon prijema robe, u suprotnom kupac gubi sva prava u pogledu takvih nedostataka. Za naše mašine dajemo garanciju tokom trajanja zakonskog garantnog roka od datuma primopredaje, pod uslovom da se sa njima pravilno rukuje, na taj način besplatno vršimo zamenu svakog dela mašine koji tokom tog perioda postane neupotrebljiv usled greške u materijalu ili proizvodnji. Za delove koje ne proizvodimo sami, dajemo garanciju samo u okviru ostvarivanja garantnih prava koja dobijamo od poddobavljača. Troškove za ugradnju novih delova snosi kupac. Pravo na zamenu i umanjenje i drugi zahtevi za nadoknadu štete su isključeni.

**Garantie RO**

Defecte evidente trebuie să fie raportate în termen de 8 zile de la primirea de bunuri, altfel cumpărătorul pierde toate cererile pentru astfel de defecte. Oferim o garanție de pe mașinile noastre cu un tratament adecvat pe durata unei garanții implicite de la data de livrare în așa fel încât vom înlocui fiecare parte în acel moment detectabil într-un rând în material sau manoperă ar fi inutil, gratuit. Pentru părțile care nu ne produc, vom face doar o astfel de garanție, așa cum avem dreptul la pretenții de garanție împotriva furnizorilor. Costurile pentru introducerea de piese noi la cumpărător. Converse și reducerea creanțe și alte cererile de despăgubire sunt excluse.

**εγγύηση GR**

Εμφάνων ελαττωμάτων που πρέπει να κοινοποιούνται εντός 8 ημερών από την παραλαβή των εμπορευμάτων. Διαφορετικά, τα δικαιώματα buyeris της αξίωσης λόγω τέτοιων ελαττωμάτων ακυρωθεί. Εγγυόμαστε για τις μηχανές μας σε περίπτωση κατάλληλη θεραπεία για το χρόνο της εκ του νόμου περιόδου εγγύησης από την παράδοση με τέτοιο τρόπο ώστε να αντικαταστήσει οποιοδήποτε μέρος δωρεάν μηχανή που αποδεδειγμένα θα αχρηστευτεί λόγω ελαττωματικού υλικού ή ελαττώματα της κατασκευής μέσα σε τέτοια χρονική περίοδο. Όσον αφορά τα τμήματα που δεν έχουν κατασκευαστεί από εμάς έχουμε μόνο εγγυάται εφόσον έχουμε το δικαίωμα να τις αξιώσεις εγγύησης έναντι των προμηθευτών. Τα έξοδα για την εγκατάσταση των νέων τμημάτων θα πρέπει να βαρύνουν τον αγοραστή. Πρέπει να αποκλείεται η ακύρωση της πώλησης ή η μείωση της τιμής αγοράς, καθώς και οποιοσδήποτε άλλες αξιώσεις για αποζημίωση. Η λεπίδα προιονίου είναι αναλώσιμο είδος και εξαιρούνται ρητά από καμία εγγύηση.

**Garanti TR**

Aparçik kusurları malların alınmasından 8 gün içinde bildirilmesi gerekir, aksi takdirde alıcı bu kusurları için tüm talepler kaybeder. Biz ücretsiz, yararsız olmalıdır malzeme veya işçilik üst üste saptanabilir bu süre içinde her bir parça takmadan böyle bir şekilde teslim tarihinden itibaren zımnı garanti süresine uygun tedavi ile makinelerde bir garanti veriyoruz. Biz tedarikçiler karşı garanti talepleri hakkı olarak kendimizi üretmek değil bu parça için, biz, sadece teminat olun. Alıcıya yeni parçaların yerleştirilmesi için maliyetleri. Dönüşüm ve azaltma iddiaları ve diğer tazminat talepleri dahil değildir.