

GH 5.6-50

94407

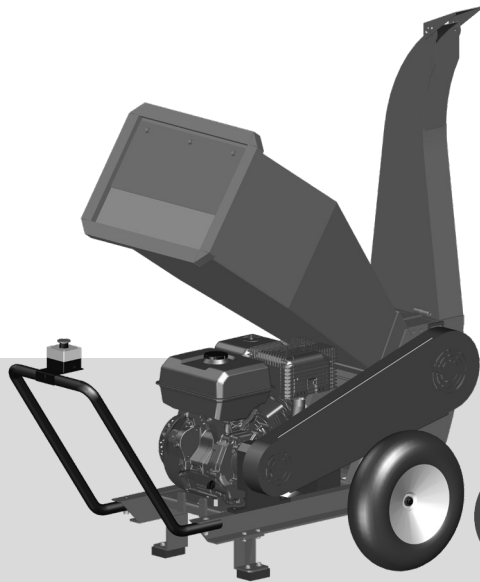

GH 11.7-100

94409



CE





ОБХВАТ НА ДОСТАВКАТА

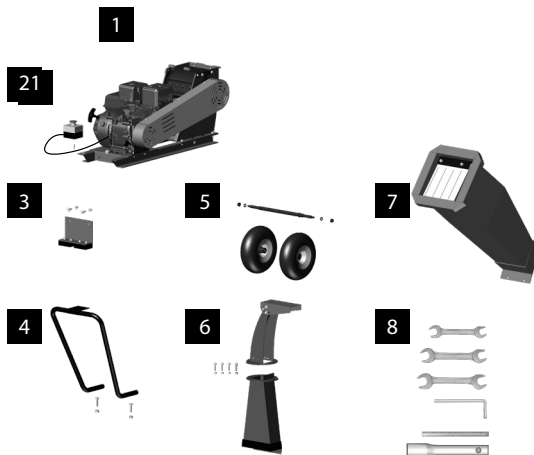

GH 5.6-50
94407

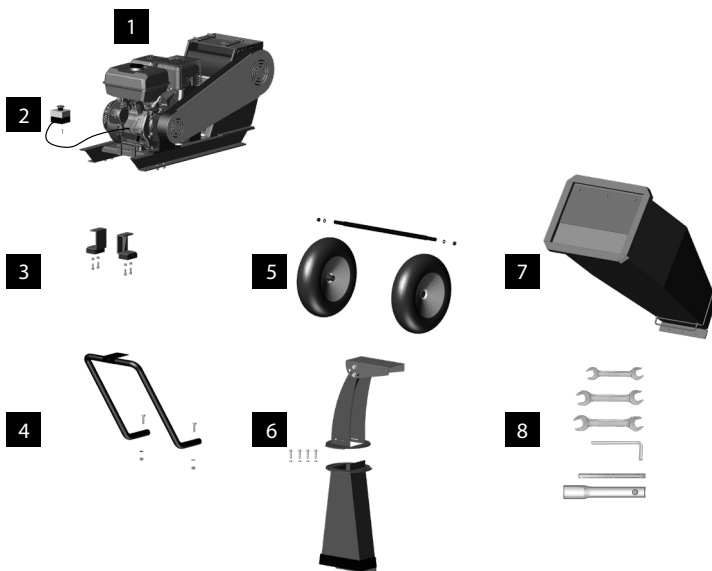

GH 11.7-100
94409

2

DE Монтаж

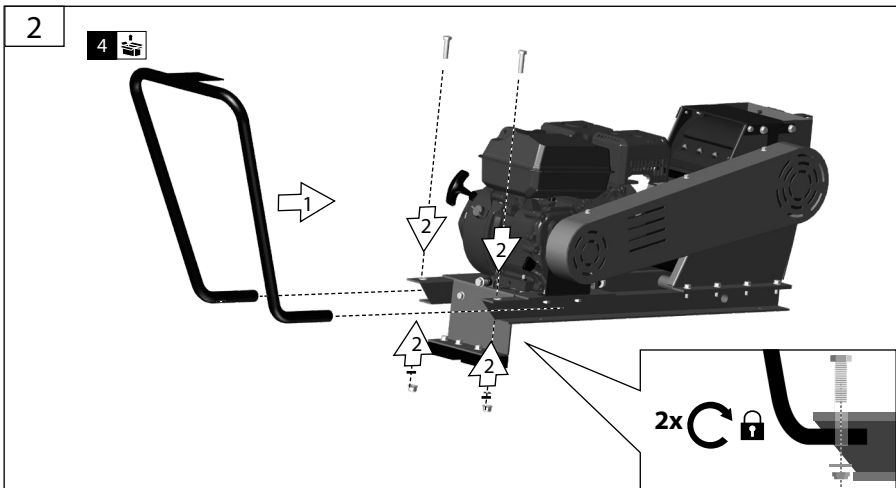
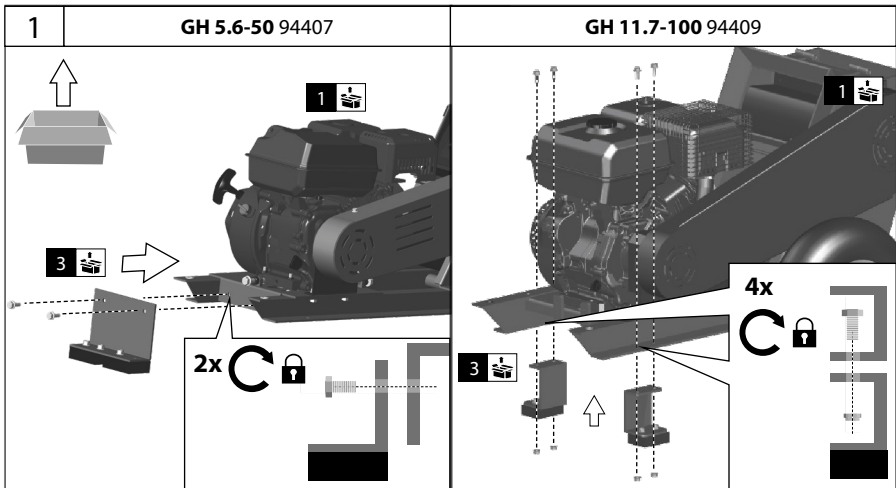



GH 5.6-50 94407 | GH 11.7-100 94409

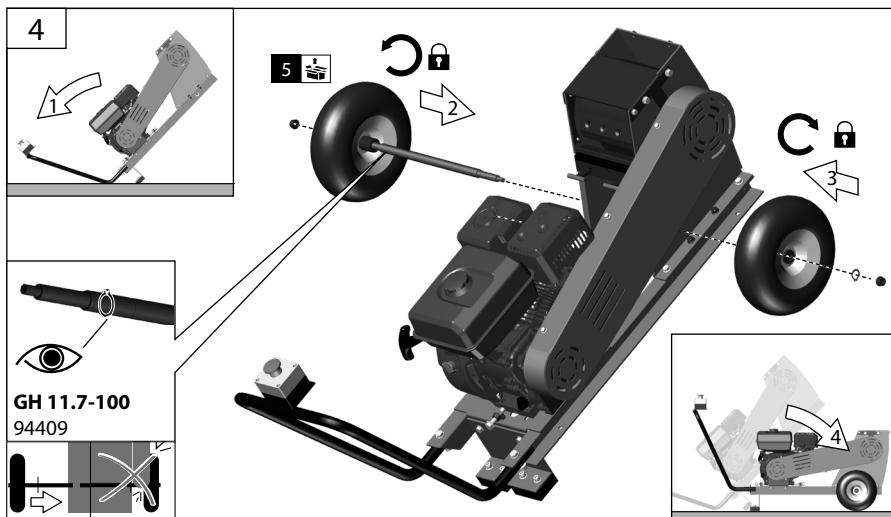
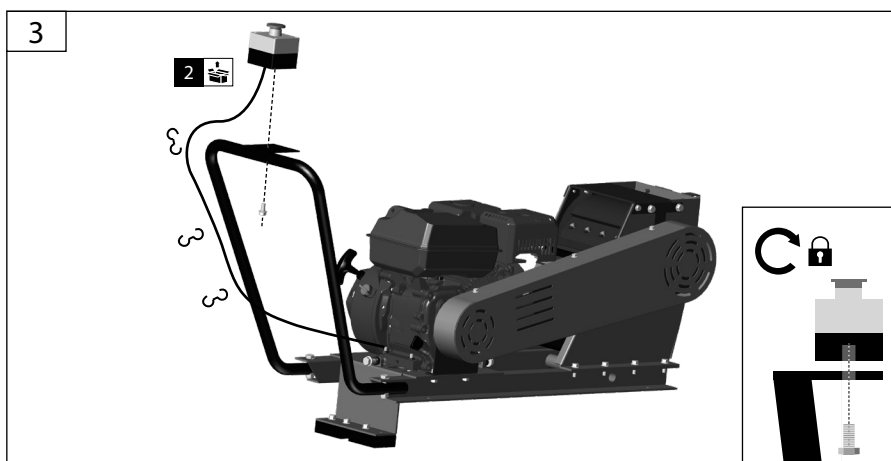

4



DE Монтаж



GH 5.6-50 94407 | GH 11.7-100 94409

5

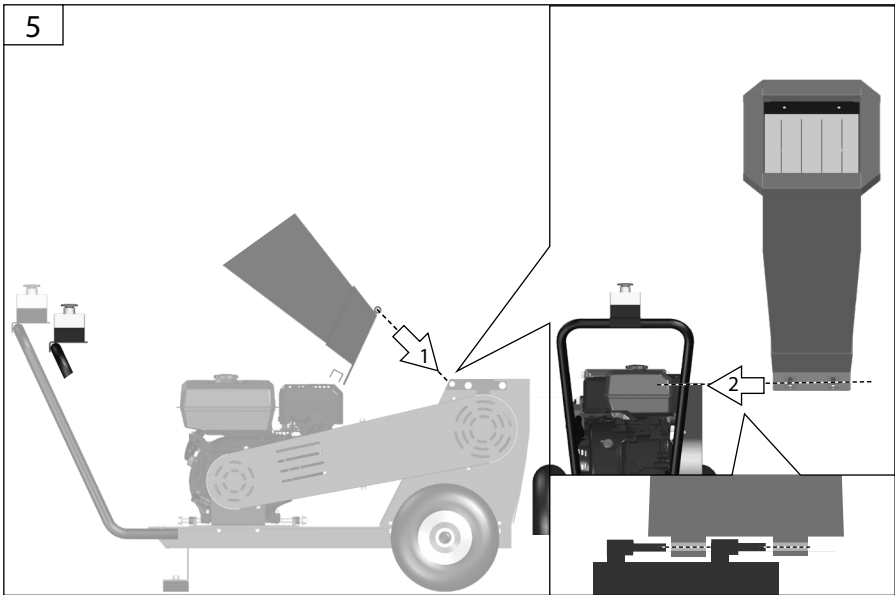

6

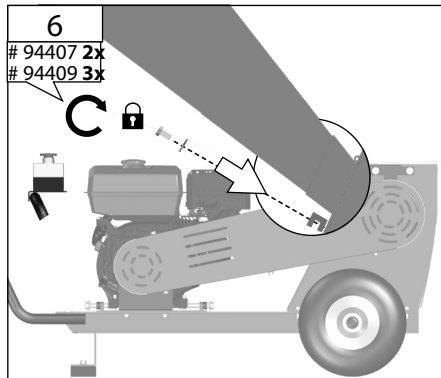

7

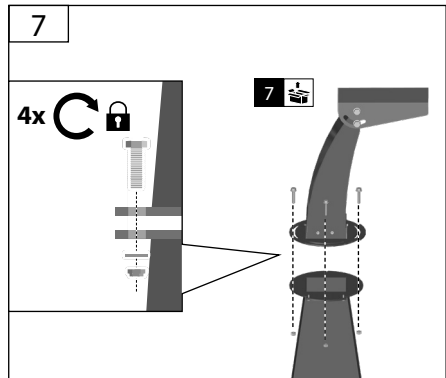



GH 5.6-50 94407 | GH 11.7-100 94409

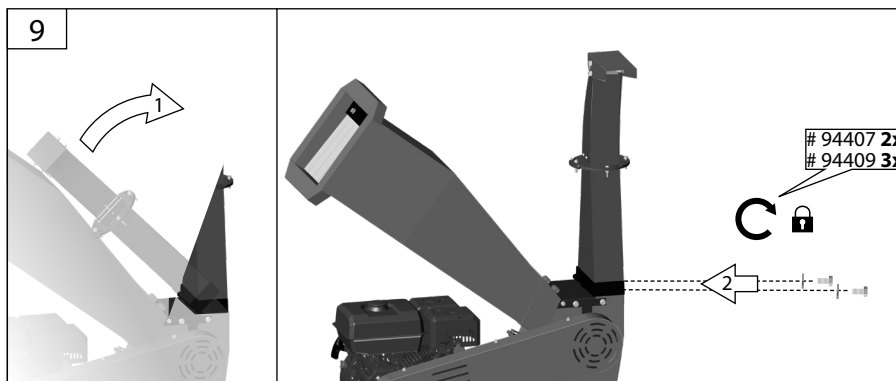
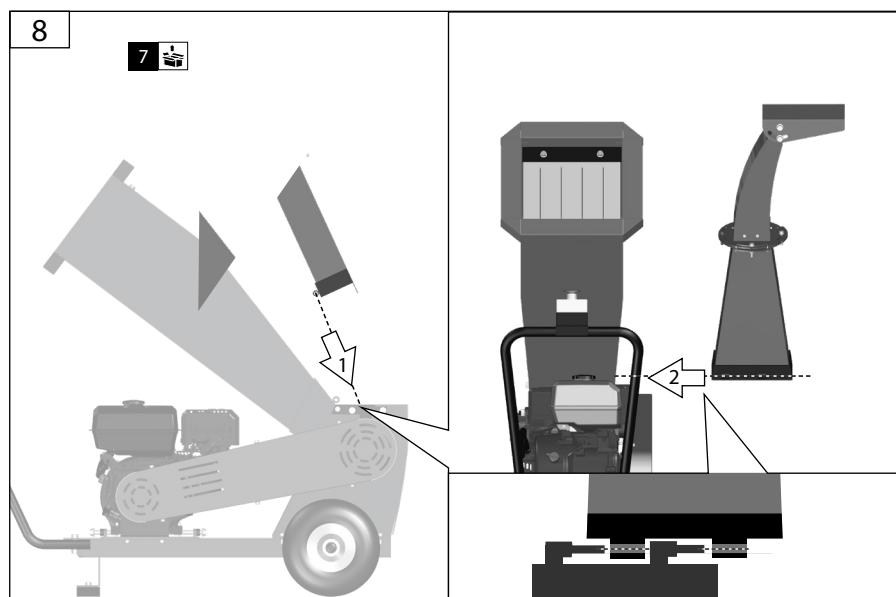

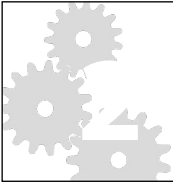

GH 5.6-50 94407 | GH 11.7-100 94409

1

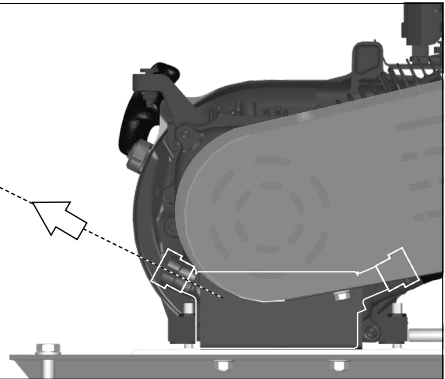
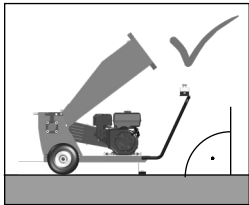

2

10W40	
GH 5.6-50 94407	GH 11.7-100 94409
макс. 0,6 l	макс. 1,1 l

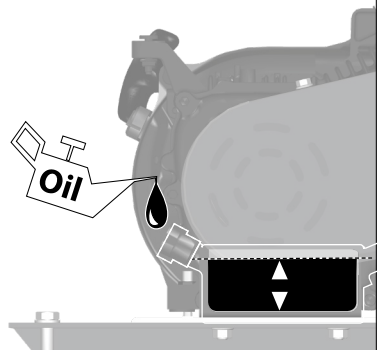



GH 5.6-50 94407 | GH 11.7-100 94409

3

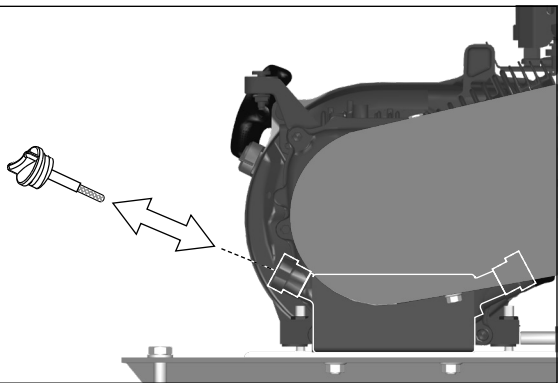
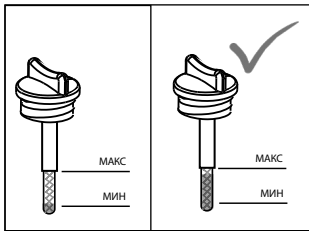

4

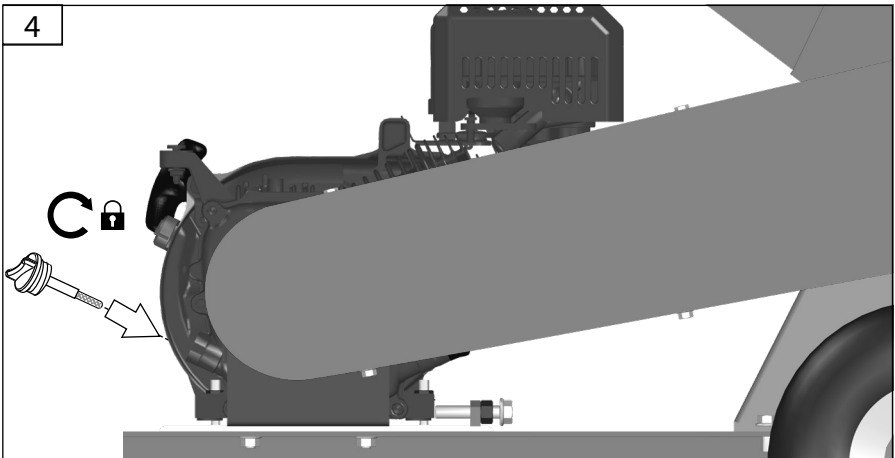

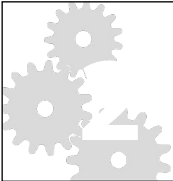



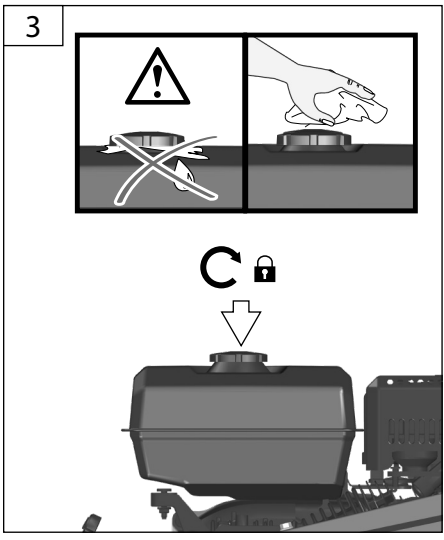
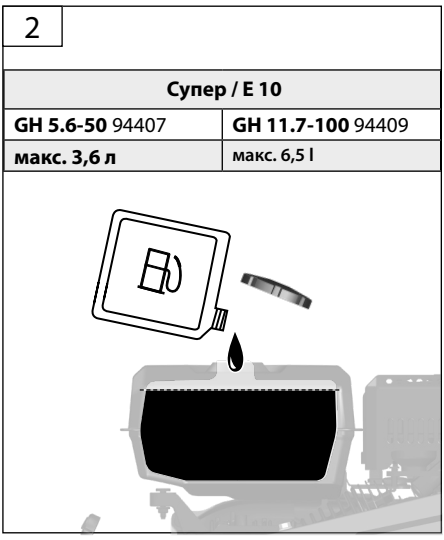
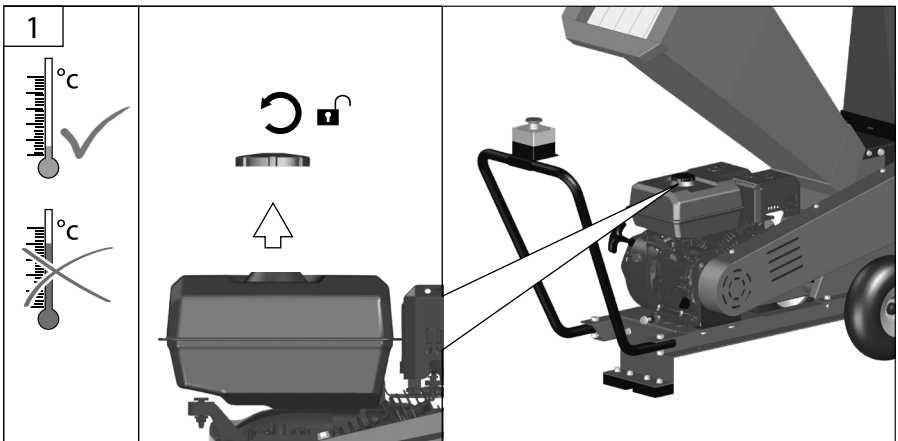

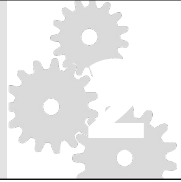



GH 5.6-50 94407 | GH 11.7-100 94409



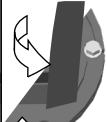

			
94409	макс. Ø 70 мм		макс. Ø 100 мм
94407	макс. Ø 30 мм		макс. Ø 50 мм

GH 5.6-50 94407

	
 4x 	4x 

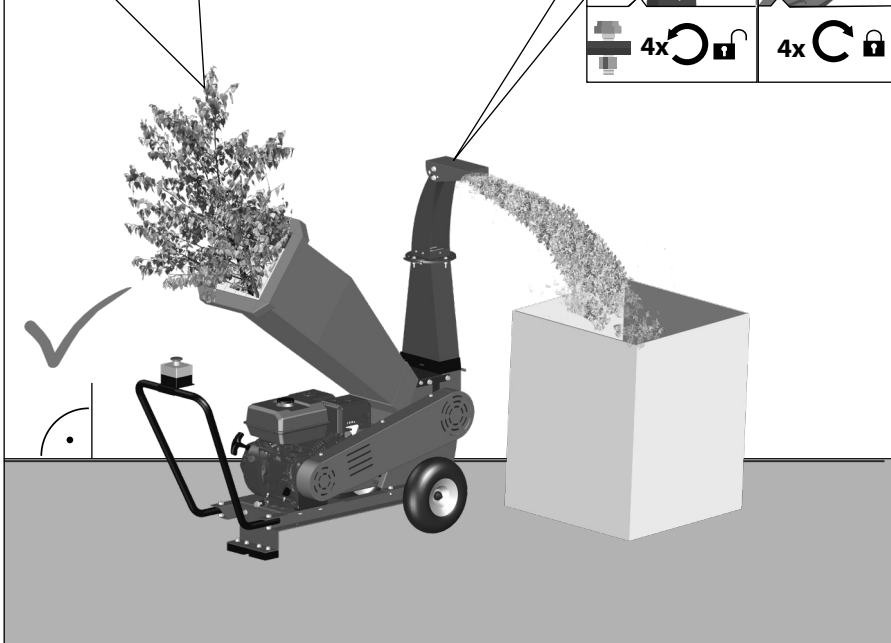

START

STOP

DE Эксплуатация



GH 5.6-50 94407 | GH 11.7-100 94409

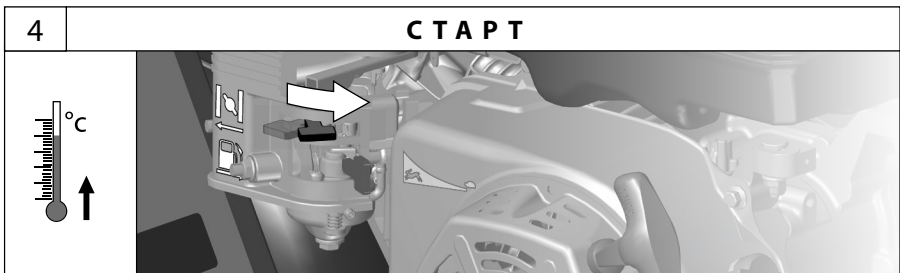
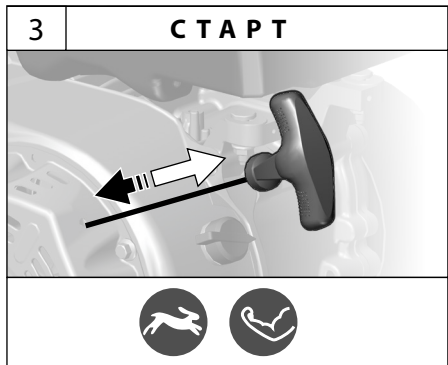
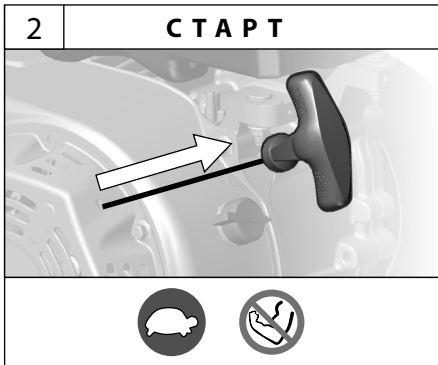
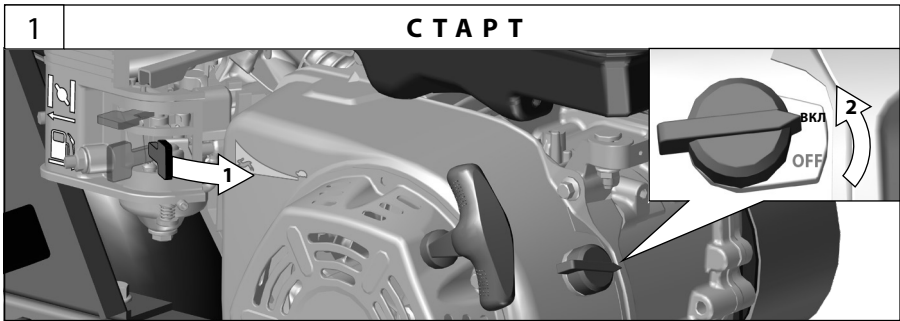

DE Режим

START
STOP



GH 5.6-50 94407 | GH 11.7-100 94409

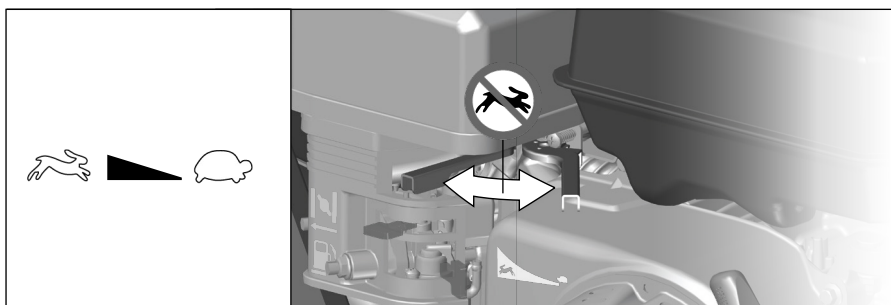

СТОП

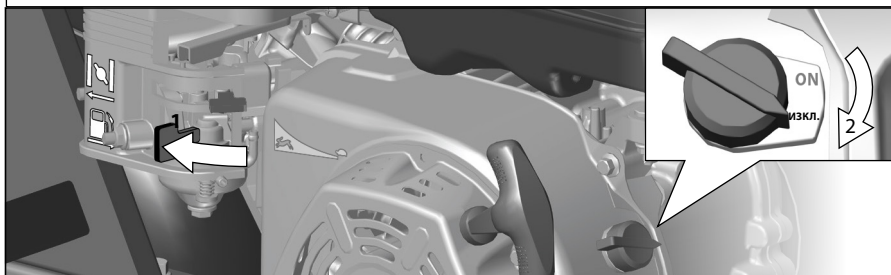

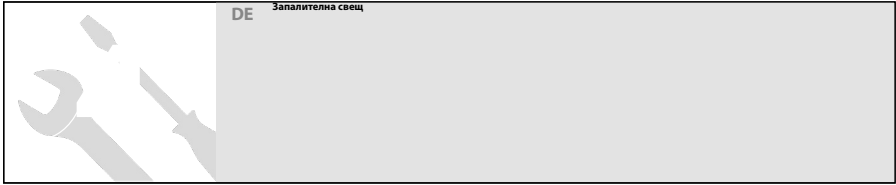

GH 5.6-50 94407 | GH 11.7-100 94409

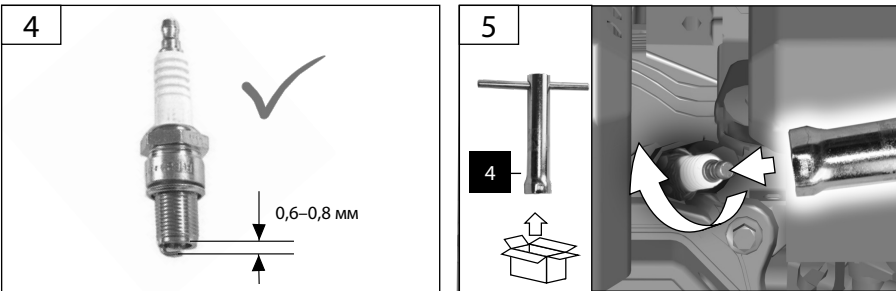
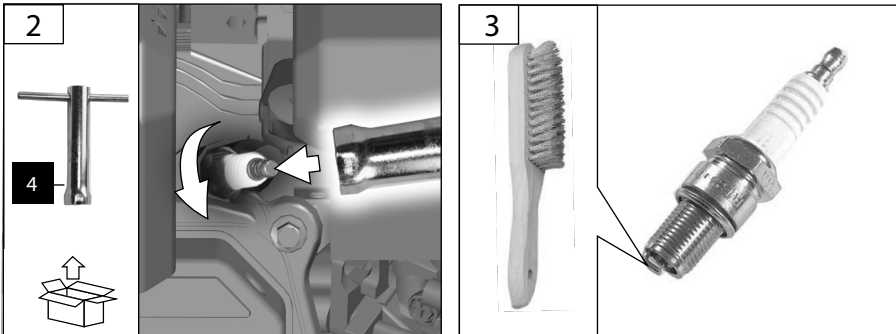
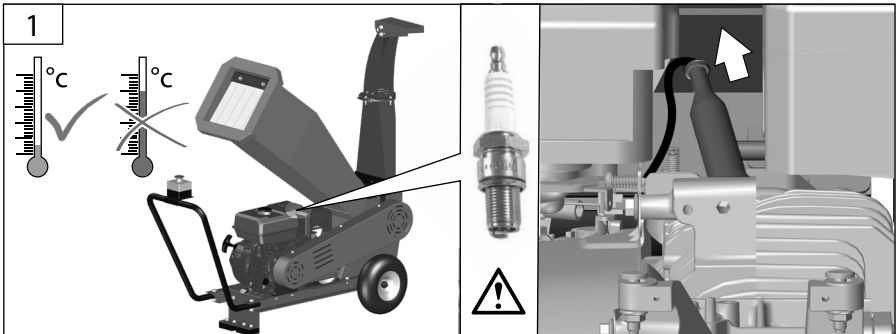



GH 5.6-50 94407 | GH 11.7-100 94409

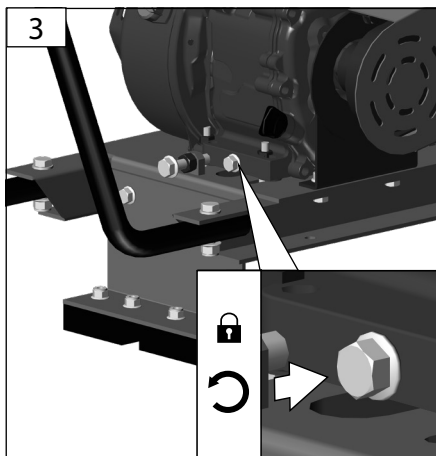
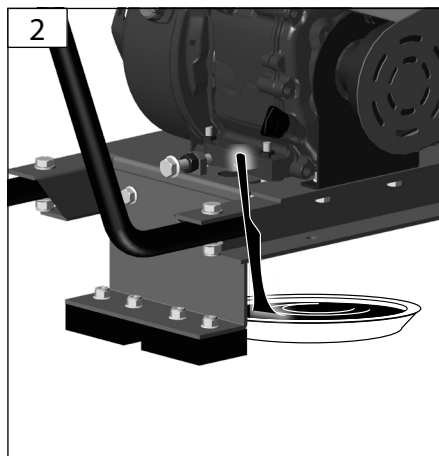
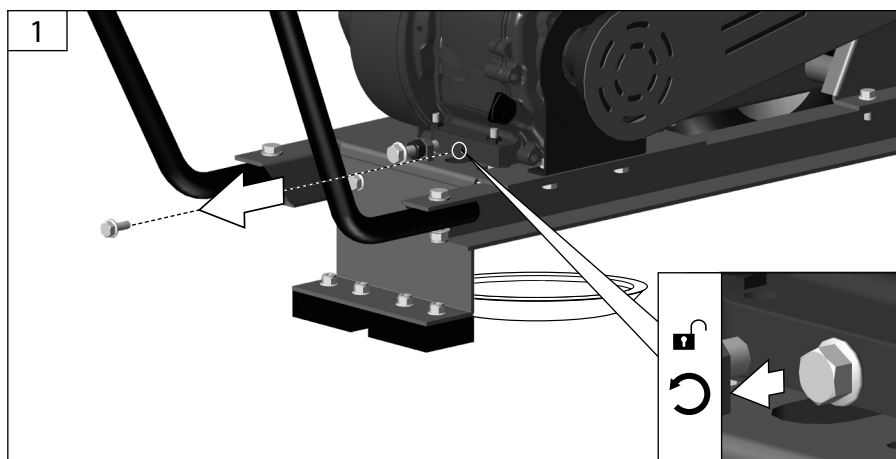

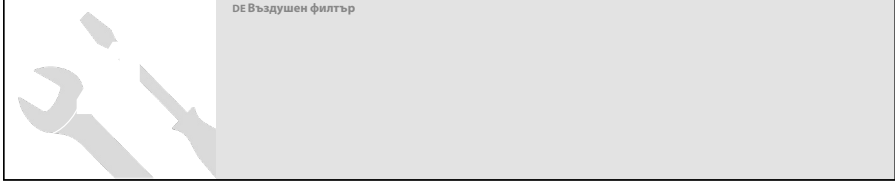

GH 5.6-50 94407 | GH 11.7-100 94409

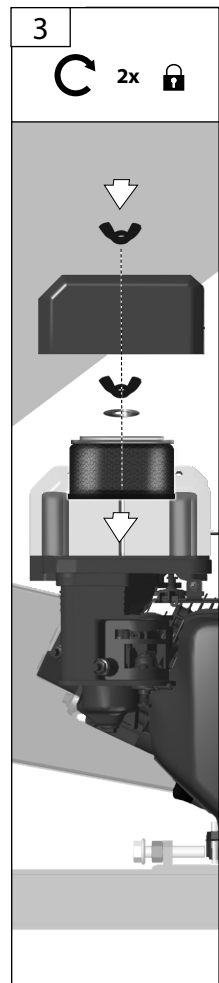
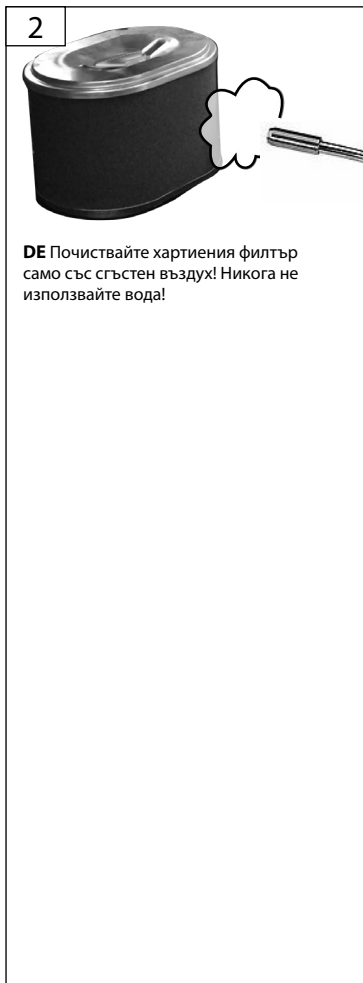
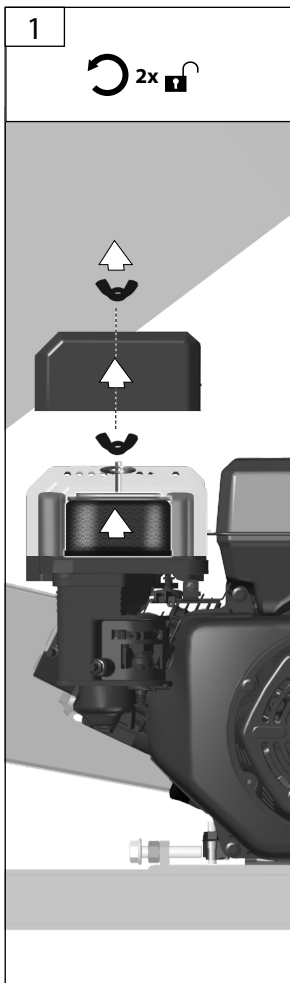



GH 5.6-50 94407 | GH 11.7-100 94409

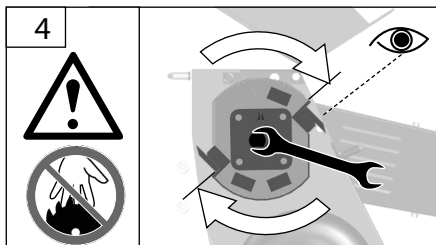
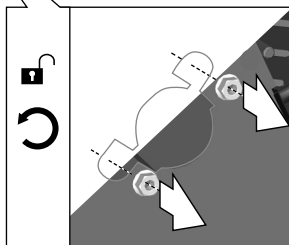
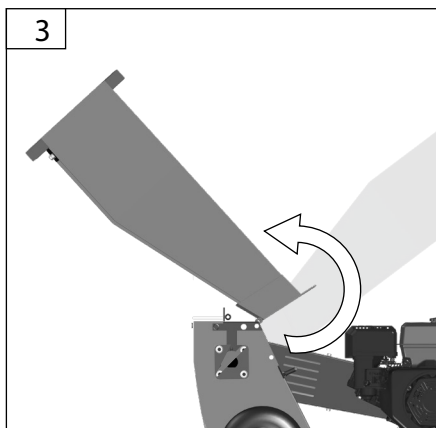
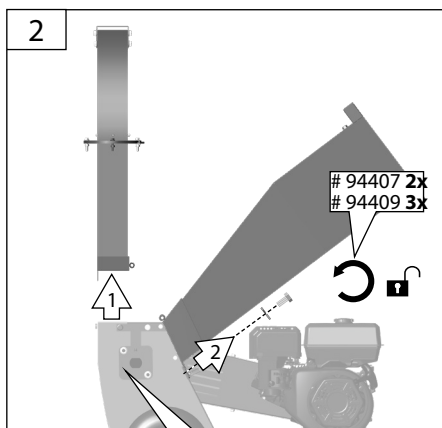
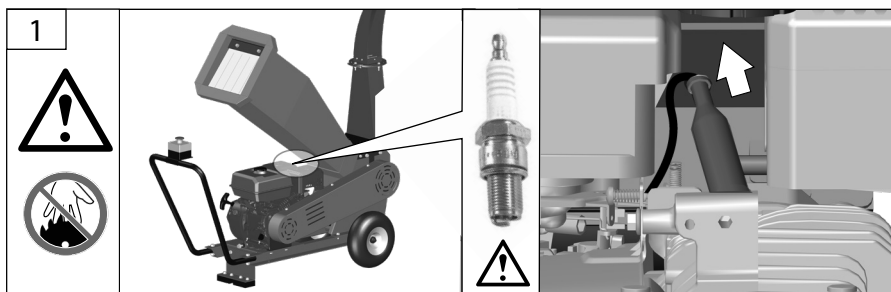

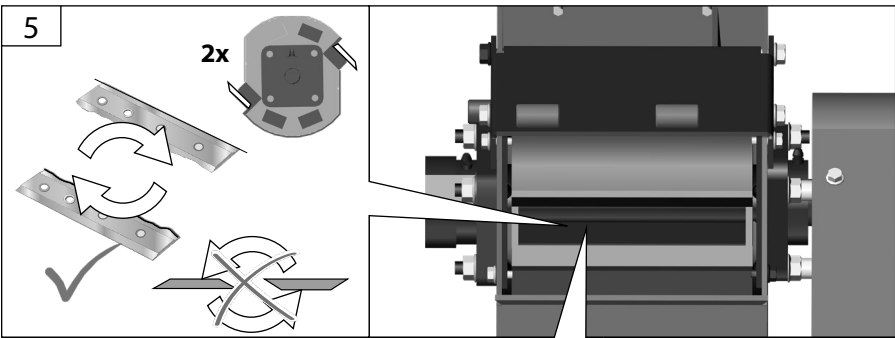
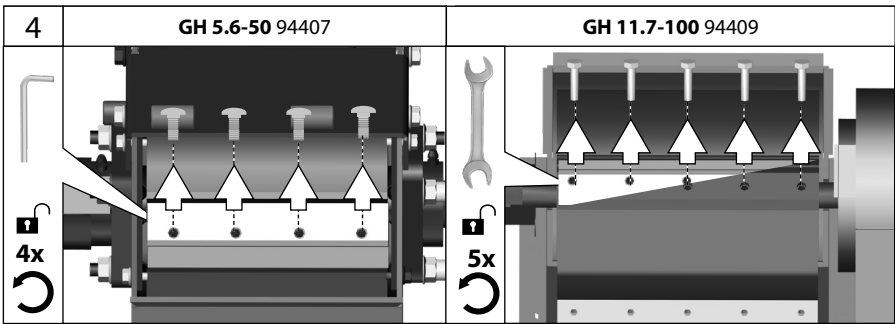
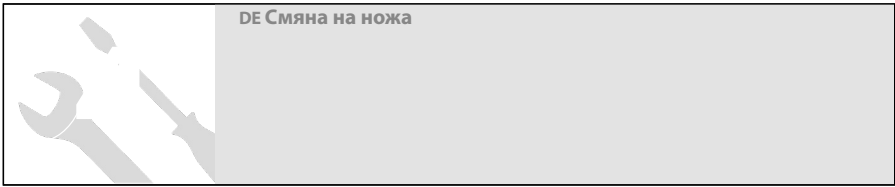

		94407-01005
	GH 5.6-50 94407	
		94409-01011
	GH 11.7-100 94409	

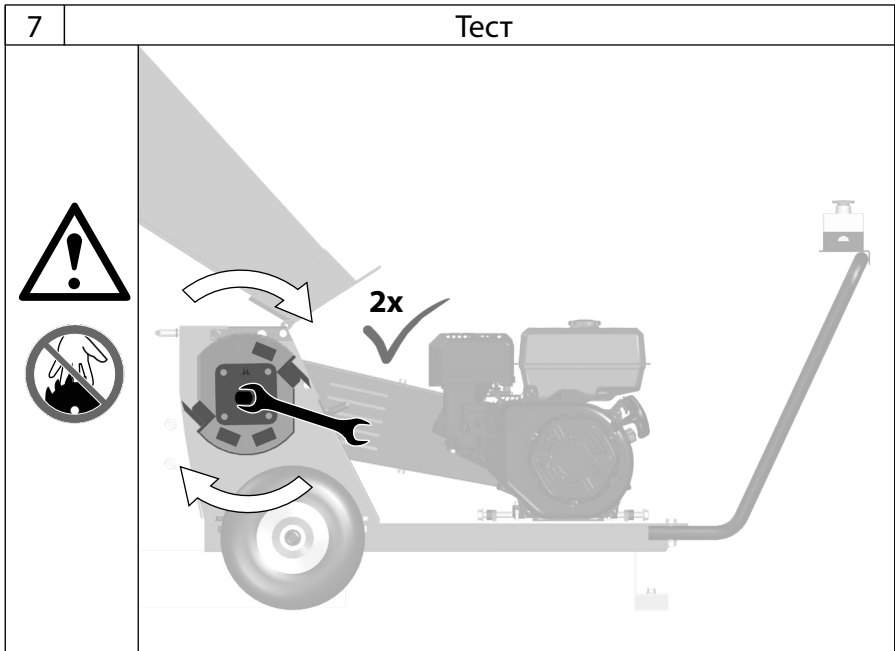
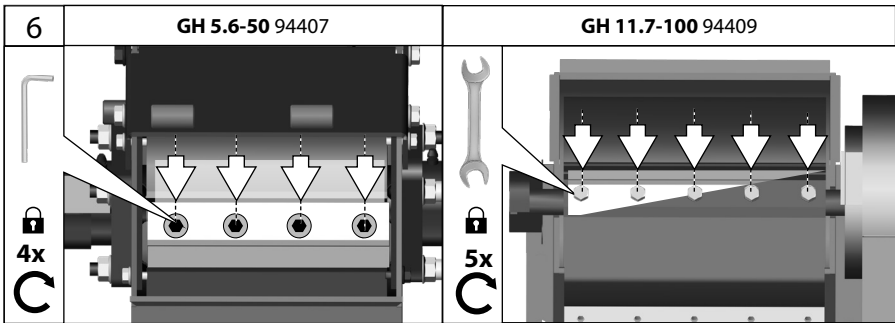
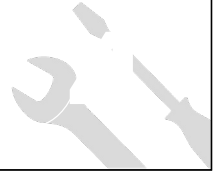

DE Смяна на ножа



GH 5.6-50 94407 | GH 11.7-100 94409

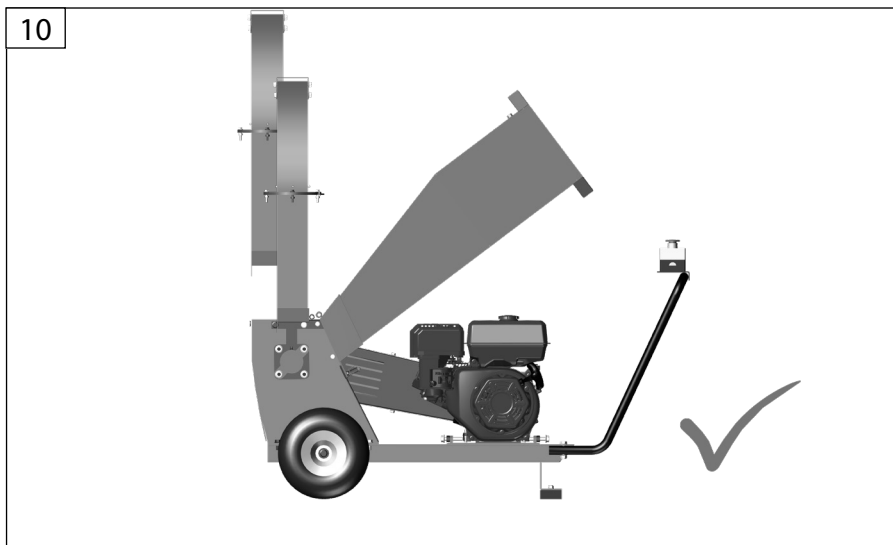
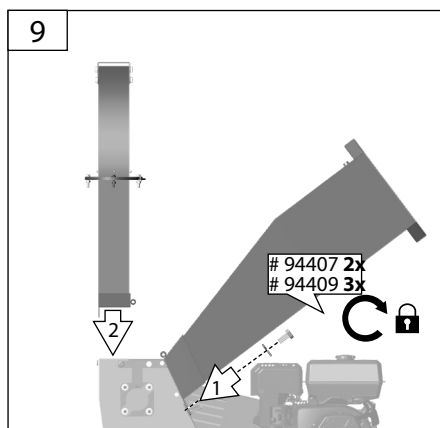
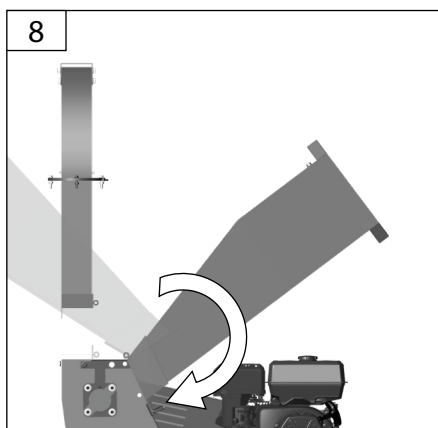

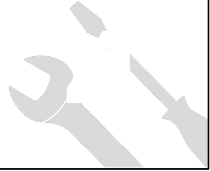

GH 5.6-50 94407 | GH 11.7-100 94409

GH 5.6-50 94407

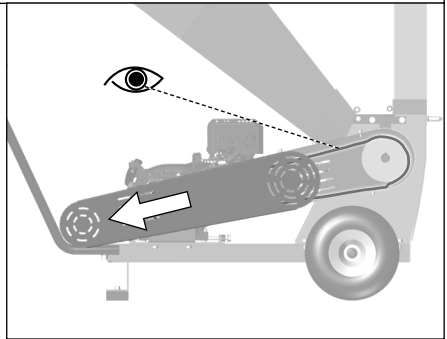
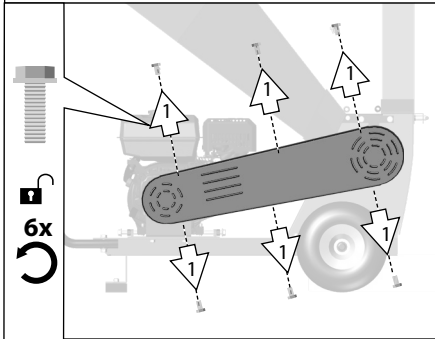

GH 11.7-100 94409

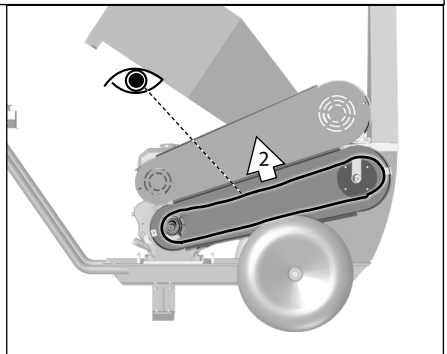
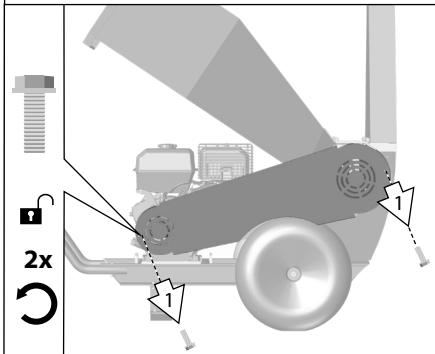



GH 5.6-50 94407 | GH 11.7-100 94409

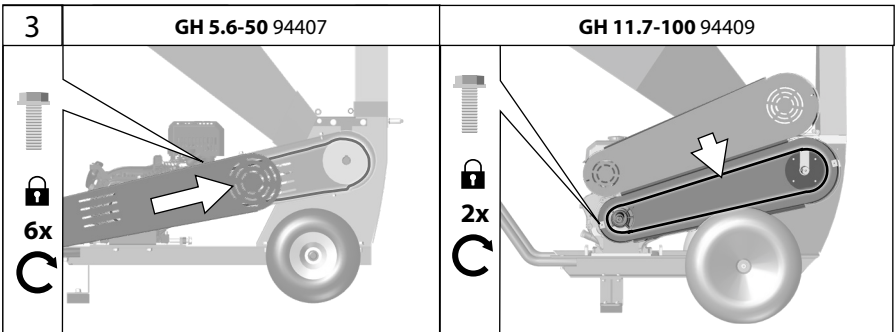
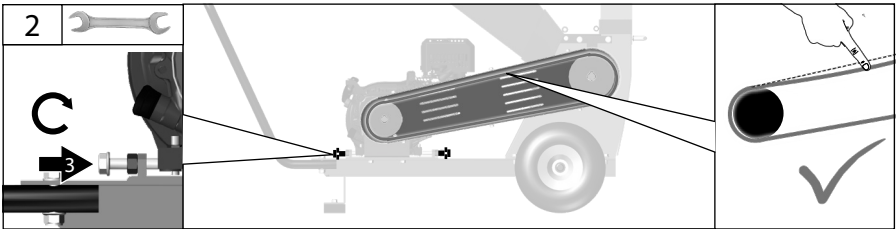
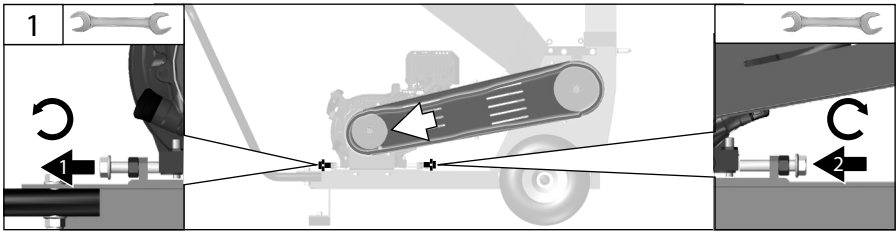
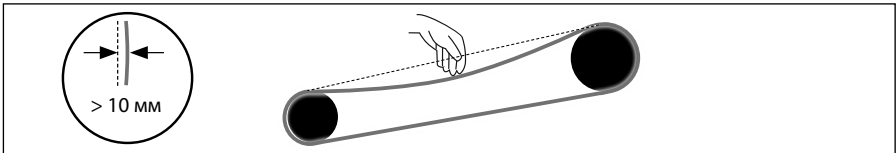



GH 5.6-50 94407 | GH 11.7-100 94409

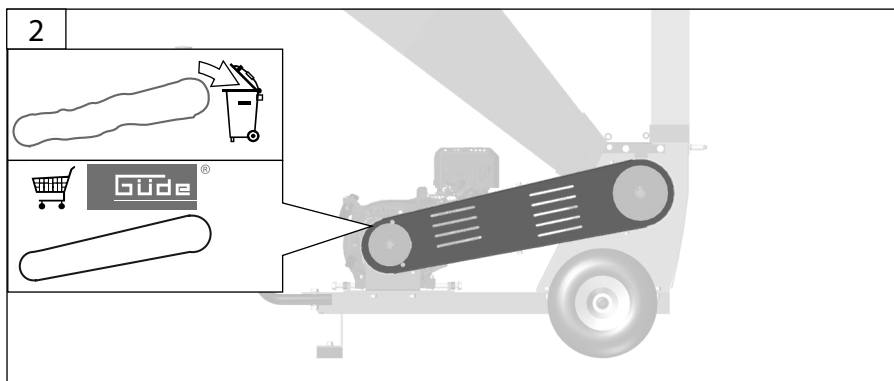
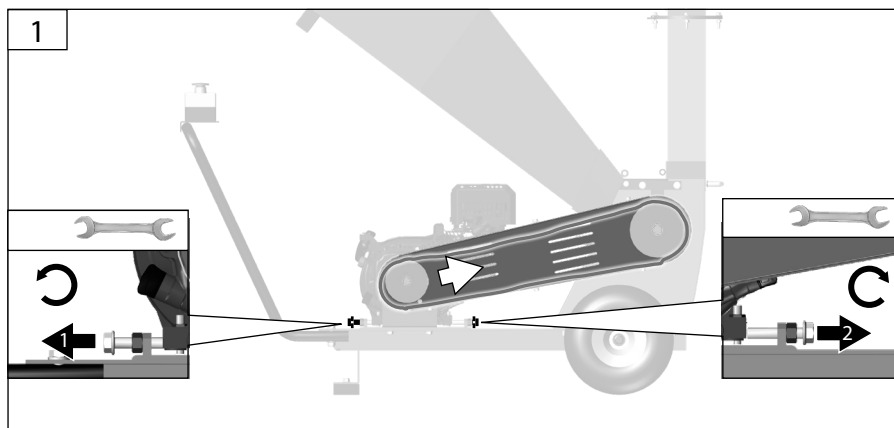
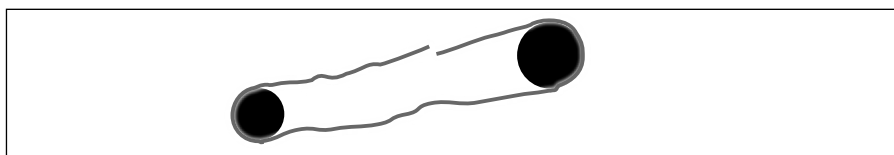

DE Клинов ремък



GH 5.6-50 94407 | GH 11.7-100 94409

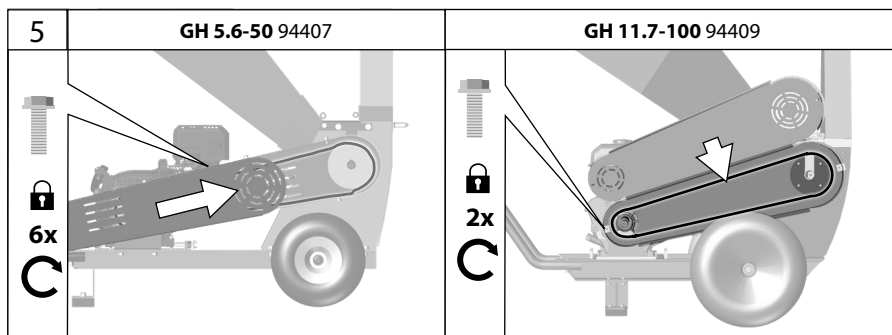
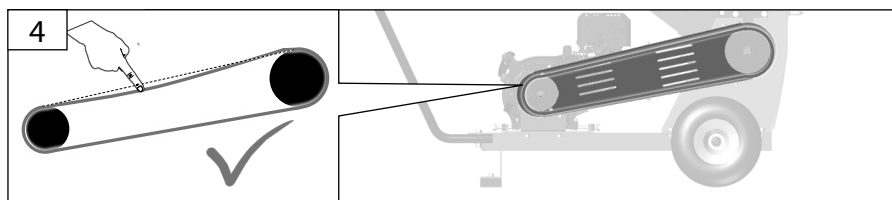
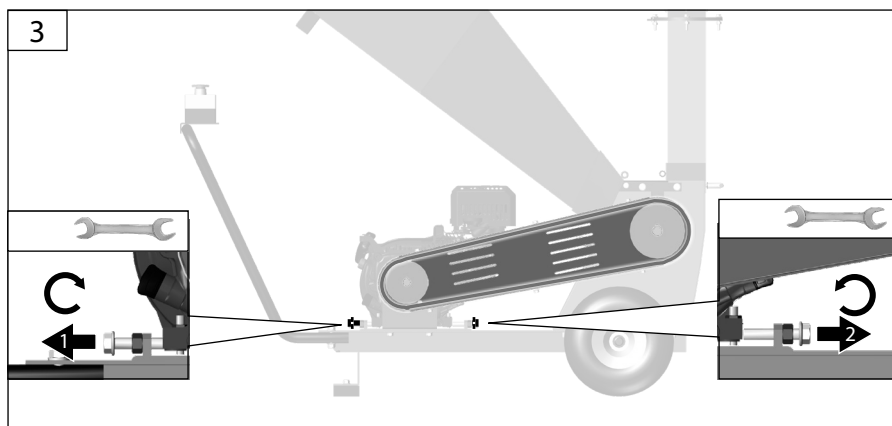



GH 5.6-50

94407



| GH 11.7-100 94409

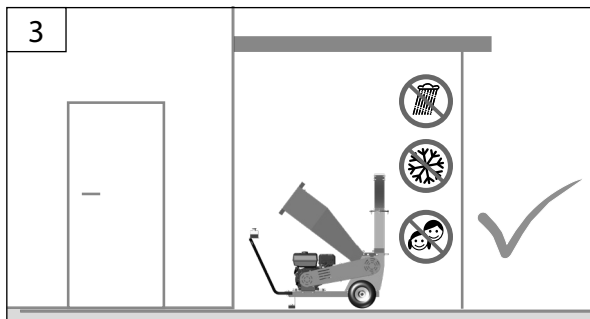
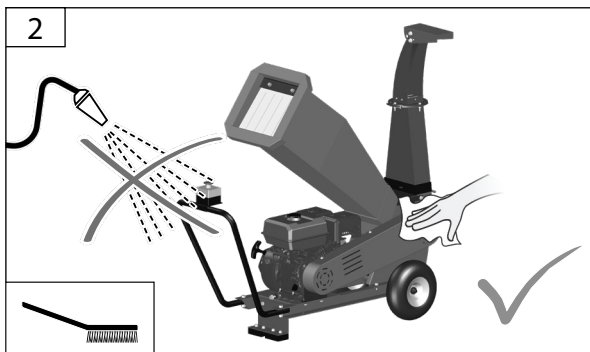
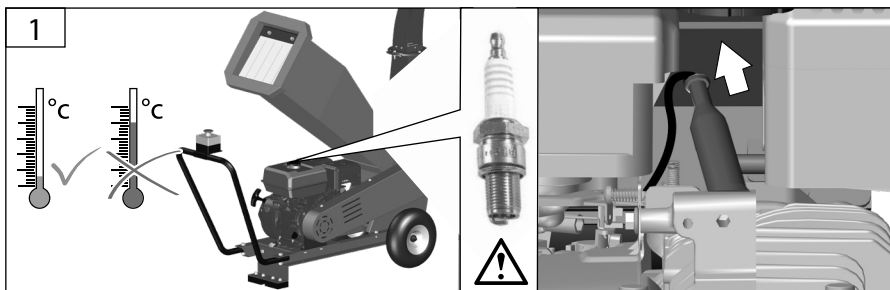

Технически данни

Бензинов градински шредер	GH 5.6-50	GH 11.7-100
Арт. №	94407	94409
Обороти на двигателя	3.600 min ⁻¹	3.600 min ⁻¹
Двигател	Power-Engine S 635 V 4-тактов двигател	Power-Engine S 1260 V 4-тактов двигател
Работен обем	212 cm ³	420 cm ³
Макс. мощност, 4-тактов двигател, 3600 min ⁻¹	4,1 / 5,6 (kW / к.с.)	8,6 / 11,7 (kW / к.с.)
Гориво	Бензин	Бензин
Обем на резервоара	3,6 l	6,5 l
Моторно масло 10W40	0,6 l	1,1 l
Диаметър на клоните (прясно отсечена дървесина)	макс. 50 mm	макс. 100 mm
Диаметър на клоните (суха дървесина)	макс. 30 mm	макс. 70 mm
Тегло	84 kg	175 kg
Данни за шума		
Гарантирано ниво на звукова мощност LWA	110 dB(A)	110 dB(A)
Ниво на звуково налягане LpA 1)	89,8 dB (A)	92,3 dB (A)
Измерено ниво на звукова мощност LWA 1)	103,1 dB (A)	105,8 dB (A)
Носете защита за слуха!		

1) Неопределеност K = 3 dB (A), 2) Неопределеност K = 1,5 m/sz



Използвайте уреда само след като внимателно прочетете и разберете инструкцията за

управление и с правилната употреба на уреда. Спазвайте всички указания за безопасност, посочени в ръководството. Отнасяйте се отговорно към другите хора.

Операторът носи отговорност за инциденти или опасности за трети лица.

Уредът може да се използва само от лица, навършили 16 години. Изключение е използването от непълнолетни в рамките на професионално обучение за придобиване на умения, когато работят под надзора на инструктор.

Ако имате съмнения относно свързването и работата с уреда, обърнете се към сервизното обслужване.

Уредът може да се обслужва и поддържа само от лица, които са запознати с него и са инструктирани за опасностите.

Описание на уреда

- 1 Двигателен блок
- 2 Аварийно спиране
- 3 Опорен крак
- 4 Дръжка за придвижване
- 5 Пневматични колела
- 6 Изхвърлящ улей
- 7 Отвор за подаване на клони
- 8 Аксесоари

Указания за безопасност

ПРЕДУПРЕЖДЕНИЕ

Прочетете всички указания за безопасност и инструкции. Неспазването на указанията за безопасност и инструкциите може да доведе до токов удар, пожар и/или тежки наранявания. **Запазете всички указания за безопасност и инструкции за бъдещи справки.**

Дръжте деца и други лица на разстояние по време на работа с електроинструмента. Минималното безопасно разстояние е 5 м.

Икога не използвайте уреда, когато наблизо има хора, особено деца, или домашни любимци.

Този уред не е предназначен за употреба от лица (включително деца) с намалени физически, сетивни или умствени способности, или с недостатъчен опит/познания, освен ако не са инструктирани или наблюдавани от лице, отговорно за тяхната безопасност. Децата трябва да бъдат под надзор, за да се гарантира, че няма да си играят с уреда.

Носете лични предпазни средства.

- Носете защитни очила.
- Носете защита за слуха.
- Носете здрави обувки и дълги панталони.
- Не носете широки дрехи или бижута. Дръжте косата, дрехите и ръкавиците далеч от движещите се части, тъй като могат да бъдат захванати от тях. Не използвайте уреда, ако сте боси или с отворени сандали.
- При работа в зоната на ножовете носете защитни ръкавици

Увреждане на слуха Продължителният престой в непосредствена близост до работещия уред може да доведе до увреждане на слуха. Носете защита за слуха.

Определено ниво на шум при работа с този уред е неизбежно. Планирайте по-шумните дейности в разрешените и определени за това часове. При необходимост спазвайте часовете за почивка и ограничете времето за работа до минимум. За вашата лична защита и за защита на хората наблизо е задължително да се носи подходяща защита за слуха.

⚠ Риск от нараняване

Въртящите се ножове могат да причинят тежки порезни наранявания или дори откъсване на части от тялото.

Внимавайте да не се нараните от режещите елементи. Внимателната работа с уреда намалява риска от нараняване от ножа.

Преди всякакви настройки, почистване или поддръжка изключете уреда и го отделете от захранването.

Изчакайте всички въртящи се части да спрат напълно и уредът да се охлади.

При работа с уреда винаги осигурявайте достатъчно осветление и добри светлинни условия. Недостатъчното осветление/лошите светлинни условия представляват сериозен риск за безопасността.

И преди всяко пускане проверявайте всички винтови и щекерни съединения, както и предпазните устройства – дали са здраво затегнати и правилно поставени, и дали всички подвижни части се движат свободно.

Икогато е забранено предпазните устройства на машината да се демонтират, променят или използват не по предназначение, както и да се монтират чужди предпазни устройства.

И не използвайте уреда, ако е повреден или ако предпазните устройства не работят. Подменете износените и повредените части.

Не наклоняйте машината при стартиране. Не стартирайте машината, ако стоите пред отвора за изхвърляне.

Не прибирайте машината веднага след изключване в затворени помещения; оставете я да се охлади на открито.

Никога не съхранявайте машината с бензин в резервоара в сграда, където бензиновите пари могат да влязат в контакт с открит пламък или искри.

Не променяйте настройките на регулатора на двигателя и не го форсирайте до прекомерни обороти.

Използвайте уреда само в препоръчаното положение и само върху стабилна, равна повърхност.

Не използвайте уреда върху настилки от павета или чакъл, тъй като изхвърленият материал може да причини наранявания.

Проверете дали раздробяващият механизъм, болтовете му и всички други крепежни елементи са надеждно затегнати.

Сменете износените или повредени ножове и болтове, за да осигурите равномерен ход. Режещият комплект се подменя само по двойки.

Повредените или нечетливи стикери за безопасност трябва да се подменят.

Избягвайте работа с машината при лошо време, особено когато има риск от гръмотевици.

Преди да стартирате машината, уверете се, че подаващият отвор е празен.

Дръжте лицето и тялото си далеч от отвора за подаване.

Не допускайте ръце, други части на тялото или дрехи да попадат в подаващия отвор, в изхвърлящия канал или близо до движещи се части.

Не използвайте уреда, ако сте уморени или болни, или под влияние на наркотици,

под въздействието на алкохол или лекарства.

Избягвайте неестествена стойка на тялото. Осигурете си стабилна опора и поддържайте равновесие по всяко време. Внимавайте да стъпвате сигурно, особено по наклони.

При подаване на материал никога не стойте на по-високо ниво от основата на уреда.

Винаги дръжте дистанция от отвора за изхвърляне.

При подаване на материал в уреда бъдете изключително внимателни да не попадат метални парчета, камъни, бутилки, кенове или други чужди предмети.

Изключете уреда незабавно и изчакайте всички движещи се части да спрат, ако бъде ударен чужд предмет или ако уредът започне да издава необичайни звуци или да вибрира. Откачете машината от източника на енергия и изпълнете следните стъпки, преди да я стартирате отново и да я използвате:

- проверете за повреди;
 - сменете или ремонтирайте повредените части;
 - проверете за разхлабени части и ги затегнете.
- Не допускайте обработения материал да се натрупа в зоната на изхвърляне, тъй като това може да попречи на нормалното изхвърляне и да предизвика връщане на материала през отвора за подаване.

Поддържайте източника на енергия чист от отпадъци и други натрупвания, за да предотвратите повреда или възможен пожар.

Спрете уреда и го изключете от електрозахранването. Изчакайте всички въртящи се части да спрат напълно и уредът да се охлади.

- винаги когато оставяте уреда без надзор
 - преди да отстраните задръствания
 - преди проверка, почистване или работа по уреда
 - след контакт с чуждо тяло, за да проверите уреда за повреди
 - преди да почистите уреда от натрупан материал
 - преди да наклоните или транспортирате уреда
- Не използвайте никакви допълнителни приставки за работа с този уред, освен препоръчаните от нашата компания. В противен случай операторът или намиращи се наблизо лица могат да получат сериозни наранявания, или уредът може да се повреди.

Указания за безопасност за уреди с бензинов двигател

Опасност от пожар! / Опасност от експлозия Горивото е леснозапалимо.

Бензинът и бензиновите пари са лесно запалими и могат да бъдат взривоопасни.

Не работете с уреда в среда с опасност от експлозия, където има запалими течности, газове или прах във въздуха.

Не използвайте уреда в близост до леснозапалими материали. Пушенето и откритият огън са забранени.

Съхранявайте гориво само в одобрени за целта съдове.

Зареждайте машината с гориво само на открито и не в близост до открит пламък или горящи цигари.

От съображения за безопасност повредените капачки на резервоара и други капачки за зареждане трябва да се подменят.

Заредете гориво преди да стартирате машината. Докато двигателят работи или е още горещ, не доливайте гориво и не отваряйте капачката на резервоара.

След работа оставете машината да се охлади поне 5 минути, преди да доливате гориво.

В резервоара може да се натрупа налягане. Първо развийте капачката бавно, за да се освободи налягането.

Внимавайте да не разливате гориво. Ако гориво се е разлило, не стартирайте двигателя. Преместете уреда далеч от замърсеното място и не правете опити за запалване, докато горивните пари не се разсеят.

Затегнете отново плътно всички капачки на резервоарите и съдовете за гориво.

Стартирайте уреда на поне три метра от мястото, където сте го зареждали. Не пушете по време на зареждане или работа и не допускайте искри или открит пламък в работната зона.

Източвайте резервоара за гориво само на открито.

За да сведете риска от пожар до минимум, поддържайте двигателя и ауспуха чисти от трева, листа и излишна смазка.

Сменете ауспуха и (ако е приложимо) искрогасителя, ако не функционира изправно.

За да ограничите риска от пожар до минимум, почиствайте често ребрата на цилиндъра със състен въздух и освобождавайте зоната около шумозаглушителя от клонки, листа или други остатъци.

⚠ Електрически удар При докосване на крайника на запалителната свещ при работещ двигател може да получите електрически удар.

Никога не докосвайте крайника на свещта или самата запалителна свещ при работещ двигател.

Употреба по предназначение

Дробилката е предназначена единствено за надробвяване на влакнести или дървесни градински отпадъци, като напр. изрезки от жив плет и дървета, клони, кора или шишарки.

В дробилката не бива да се поставят камъни, стъкло, метал, кости, пластмаси или текстилни отпадъци.

Внимание! Националните разпоредби могат да ограничават използването на машината. Спазвайте действащите правила в страната на употреба.

Не използвайте уреда в близост до запалими течности или газове. При късо съединение има опасност от пожар и експлозия.

Използвайте уреда само на открито и никога в затворени или слабо проветрени помещения.

Системите и устройствата за безопасност на уреда не бива да се манипулират или изключват.

Моля, имайте предвид, че нашите уреди по предназначение не са проектирани за търговска, занаятчийска или промишлена употреба. Не поемаме гаранция, ако уредът се използва в търговски, занаятчийски или индустриални предприятия, както и при дейности, приравнени към тях.

⚠ Опасност от нараняване

Въртящите се ножове могат да причинят тежки порезни наранявания или дори отрязване на части от тялото.

- Внимавайте, за да избегнете наранявания от режещите елементи. Внимателната работа с уреда намалява риска от порязване от ножа.

- Не докосвайте опасни движещи се части, преди машината да е изключена от електрозахранването и всички опасни движещи се части да са спрели напълно.

- Всички предпазни капаци и защитни устройства трябва да са правилно закрепени за работа с уреда.

Никога не използвайте машината с повреден капак или защитно устройство, нито без капак или защитни устройства.

Дръжте деца и други хора, както и животни, на разстояние по време на работа с уреда. Минималното безопасно разстояние е 5 m.

Този уред може да се използва само по предназначение, както е описано. При неспазване на изискванията, общовалидните правила и указанията в това ръководство, производителят не носи отговорност за причинени щети.

Пускане в експлоатация

Преди всяко пускане проверявайте всички винтови и щепселни съединения, както и защитните устройства – да са здраво затегнати и правилно поставени, и дали всички подвижни части се движат свободно. Преди всяка употреба проверете:

- Бутона за включване/изключване, включително аварийния стоп, за изправна работа

Преди да стартирате машината, уверете се, че входният отвор е празен.

Не използвайте уреда, ако е повреден или ако защитните устройства не са изправни. Подменете износените и повредени части.

По време на работа не стойте в зоната на изхвърляне.

Преди първото пускане двигателят задължително трябва да бъде напълнен с моторно масло.

Преди всяко пускане проверявайте нивото на маслото. При нужда долейте моторно масло.

Безопасност на работното място

Работете с това устройство само на открито и при добра вентилация. В затворени помещения изгорелите газове и въглероден оксид могат да бъдат смъртоносни.

По време на работа машината трябва да е поставена върху хоризонтална, равна повърхност, а подът около нея да е равен, добре поддържан и чист от отпадъци като стружки и отрязани детайли.

Поддържайте работната зона чиста и добре осветена. Безпорядъкът или лошото осветление могат да доведат до инциденти.

Машината може да се използва само когато е напълно сглобена.

Работата с машина, която не е напълно сглобена, е строго забранена.

Транспортиране

При пренасяне използвайте единствено предназначенията за това транспортни приспособления. Обезопасете уреда срещу търкаляне, падане или преобръщане с подходящи закрепващи средства.

Не транспортирайте машината, докато източникът на енергия работи.

Действия при авария

Предприемете необходимите мерки за първа помощ според нараняването и възможно най-бързо потърсете квалифицирана медицинска помощ. Предпазете пострадалия от допълнителни увреждания и го успокойте. Когато подавате сигнал за помощ, посочете: 1. място на инцидента, 2. вид на инцидента, 3. брой пострадали, 4. вид на нараняванията

Остатъчни рискове

Дори при спазване на инструкциите за експлоатация е възможно да останат и неочевидни остатъчни рискове.

Символи

	Внимание!
	ПРЕДУПРЕЖДЕНИЕ! За намаляване на риска от нараняване Прочетете инструкциите за експлоатация.
	Спрете двигателя

	Пушенето и откритият огън са забранени.
	Преди всякакви дейности по уреда изключете двигателя и извадете капачката на свещта.
	Носете защитни очила.
	Носете защитни очила. Носете защита за слуха.
	Носете предпазни ръкавици.
	Предпазни обувки със стоманено бомбе носете.
	Никога не поставяйте ръцете си в зоната на режещия диск.
	Предупреждение за опасно електрическо напрежение
	Предупреждение за порезни наранявания
	Дръжте ръцете и краката извън отворите, докато уредът работи.
	Предупреждение за опасност от захващане
	Маркировка за съответствие CE
	Предупреждение за изхвърчащи части
	Дръжте хората на безопасно разстояние Уверете се, че няма хора в опасната зона наоколо.
	Максимален диаметър
	Пазете от влага. Не излагайте машината на дъжд.
	Съхранявайте уреда на сухо и защитено от замръзване място.

HEMSKI

Използвайте само оригинални аксесоари и оригинални резервни части.

Само уред, който се обслужва редовно и се поддържа добре, може да бъде надеждно и удовлетворяващо помощно средство. Пропуски в поддръжката и грижата могат да доведат до неправилни измервания. За необходимите размери и списък на резервни части онлайн на www.guede.com.

Съхранение

Съхранявайте уреда на сухо място, защитено от замръзване. Не съхранявайте гориво в близост до машината. Не прибирайте машината в затворено помещение веднага след изключване, а я оставете да се охладни на открито. Заклучвайте уреда на подходящо място, за да го предпазите от неоторизирана употреба.

Изхвърляне

Ако в даден момент уредът ви стане неизползваем или вече не ви е нужен, моля, в никакъв случай не го изхвърляйте в битовия отпадък, а го предайте за **икономично събрано изхвърляне** на масло и резервоара за бензин и предайте остатъците в пункт за събиране. Моля, предайте уреда в пункт за оползотворяване. Пластмасовите и металните части могат тук да бъдат разделени и насочени за рециклиране. Информация по въпроса можете да получите и във вашата общинска или градска администрация.

Масла, бензин или други замърсяващи вещества изхвърляйте съгласно изискванията. Внимавайте минерални масла и продукти на тяхна основа да не попадат в почвата.

Не допускайте продукти на минерална основа да влизат в контакт с кожата, очите и дрехите.

Гаранция

Гаранционният срок е 12 месеца при търговска употреба, 24 месеца за потребители и започва от датата на покупка на уреда. Гаранцията се отнася единствено за

дефекти, дължащи се на материални или производствени грешки. При предявяване на гаранционна претенция трябва да приложите оригиналния документ за покупка с посочена дата на продажба.

От гаранцията са изключени неправилна употреба, напр. претоварване на уреда, прилагане на сила, повреди вследствие на външно въздействие или чужди тела. Неспазването на инструкциите за експлоатация и нормалното износване също не се покриват от гаранцията.

Важна информация за клиента

Моля, имайте предвид, че при връщане — независимо дали в или извън гаранционния срок — по правило уредът трябва да бъде в оригиналната опаковка. Така ефективно се избягват ненужни транспортни повреди и често спорното им уреждане. Само в оригиналния кашон уредът ви е оптимално защитен и така се гарантира безпроблемна обработка.

Сервиз

Имате технически въпроси? Рекламация? Нуждаете се от резервни части или инструкция за експлоатация? В раздел „Сервиз“ на сайта на Güde GmbH & Co. KG (www.guede.com) ще ви съдействаме бързо и без излишна бюрокрация. Помогнете ни да ви помогнем: за да идентифицираме уреда ви при рекламация, са ни необходими серийният номер, артикулният номер и годината на производство. Всички тези данни са посочени на табелката с данни.

За да са ви винаги подръка, моля, попълнете данните по-долу.

Сериен номер:

Артикулен номер:

Година на производство:

План за инспекция и поддръжка

Редовна периодичност на поддръжката		Преди всяко пускане в експлоатация	След 1 месец	След 3 месеца	След 6 месеца	След 12 месеца	След 24 месеца
			5 ч.*	25 ч.*	50 ч.*	100 ч.*	250 ч.*
Двигателно масло (10W-40)	Проверка	✓					
	Смяна		✓		✓		
Въздушен филтър	Проверка	✓					
	Смяна				✓		
Запалителна свещ	Проверка и почистване					✓	
	Смяна						✓

Извършвайте съответната поддръжка през посочения месец или след изтичане на зададените работни часове – според това кое настъпи по-рано.

* Работни часове

Отстраняване на неизправности

Неизправност	Възможна причина	Препоръчително решение
Двигателят не стартира или стартира, но не продължава да работи.	Празен резервоар	Напълнете резервоара; проверете дали в карбуратора има гориво; проверете вентилацията на резервоара и отвора в капачката на резервоара, като го пробие с игла
	Няма искра	Почистете запалителната свещ и спазвайте междина на електродите 0,6–0,8 mm; при нужда поставете нова; Проверете кабела на свещта; Проверете запалителната система в сервиз
	Свещта е мокра от бензин (двигателят е „удавен“).	Развийте свещта, почистете и подсушете; При развита свещ издърпайте стартерното въже няколко пъти
	Ножът е блокиран	Уверете се, че раздробяващият механизъм не е блокиран.
	Защита при липса на масло	Проверете нивото на маслото и при нужда долейте. Поставете уреда на равна повърхност.
Разнищен надробен материал	Ножът е затыпен	Заточете ножа или го обърнете
Мощността намалява	Раздробяващият механизъм е запушен	Изключете уреда и извършете почистване.