



GLS 3000 VARIO

94381

CE

Güde®

A

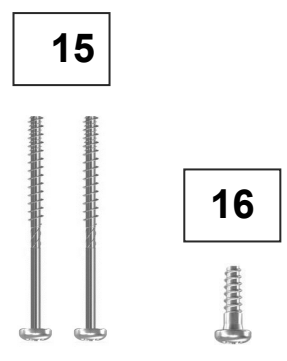
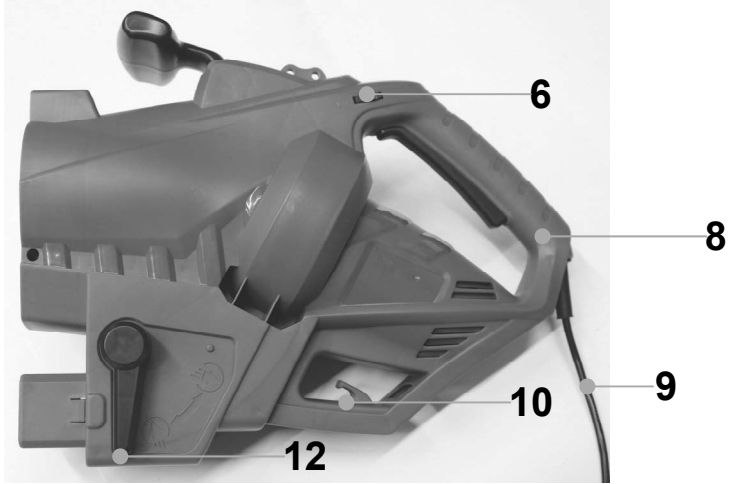

Б

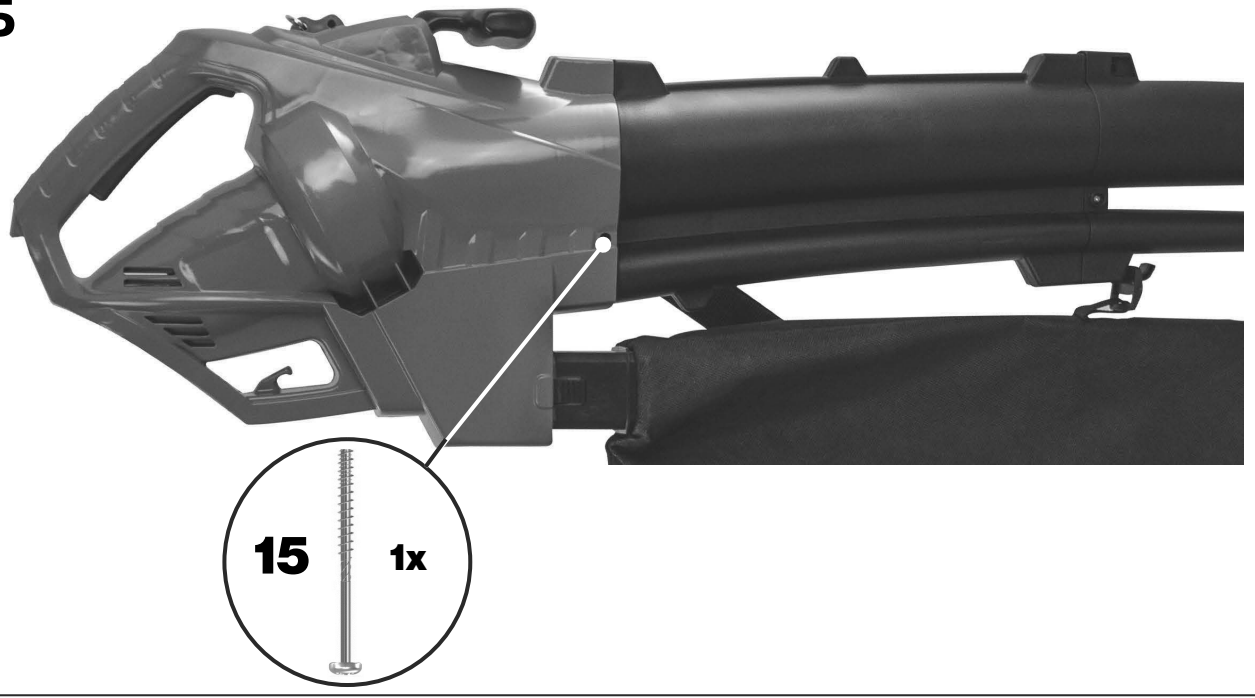

С

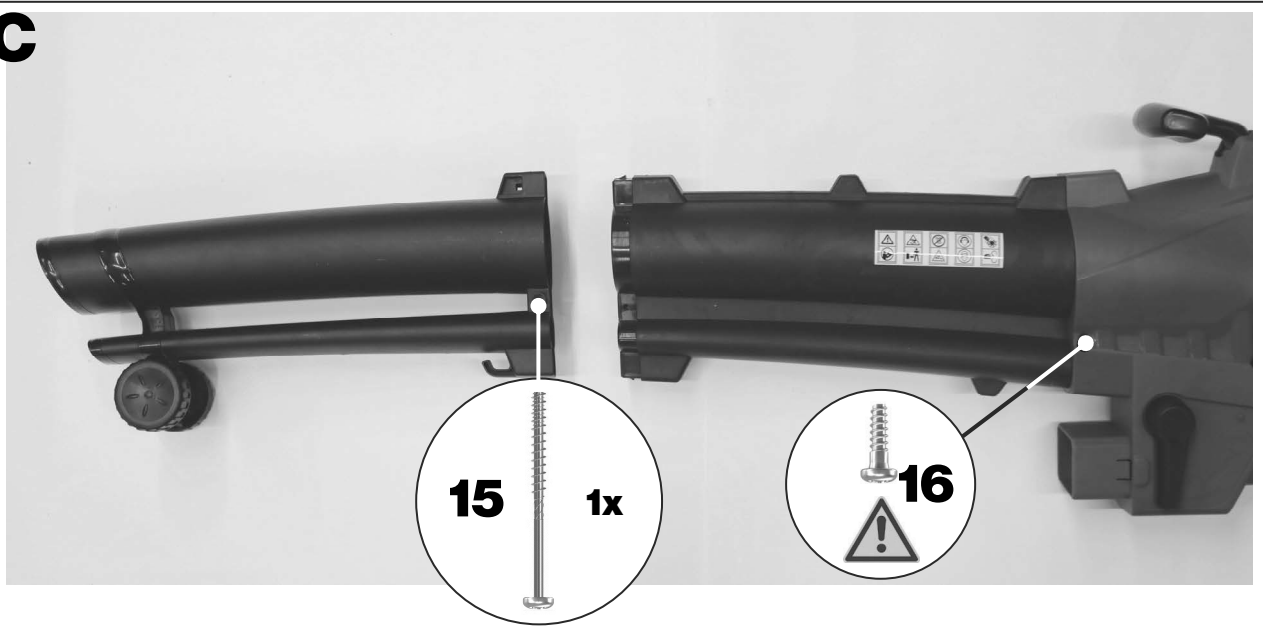

Д



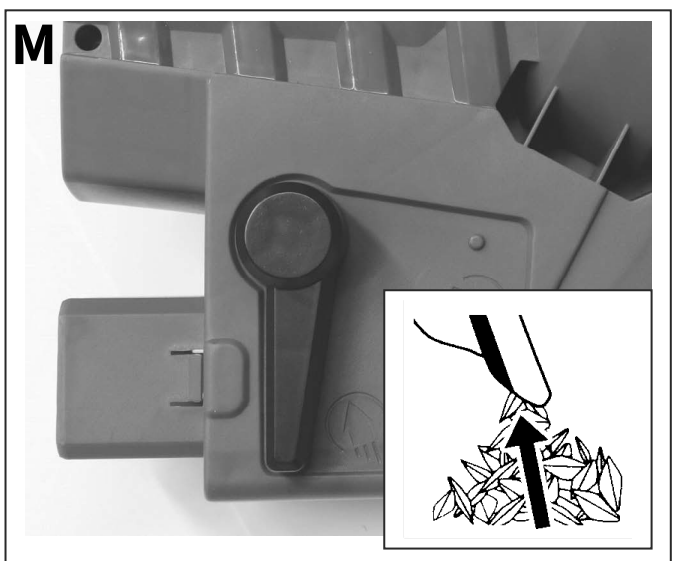
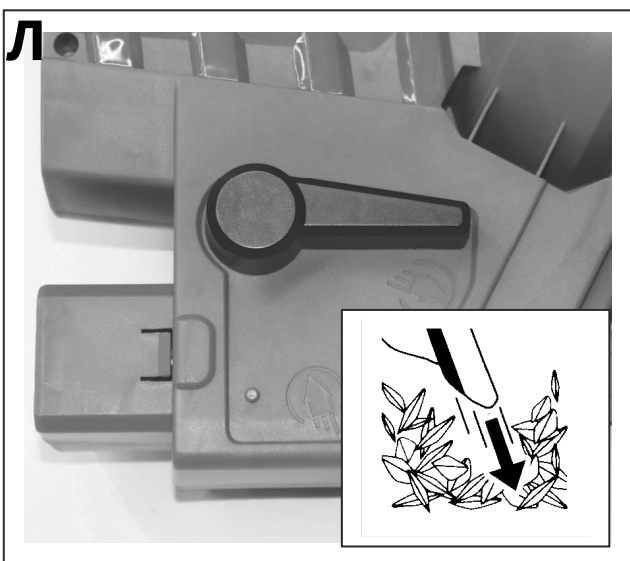
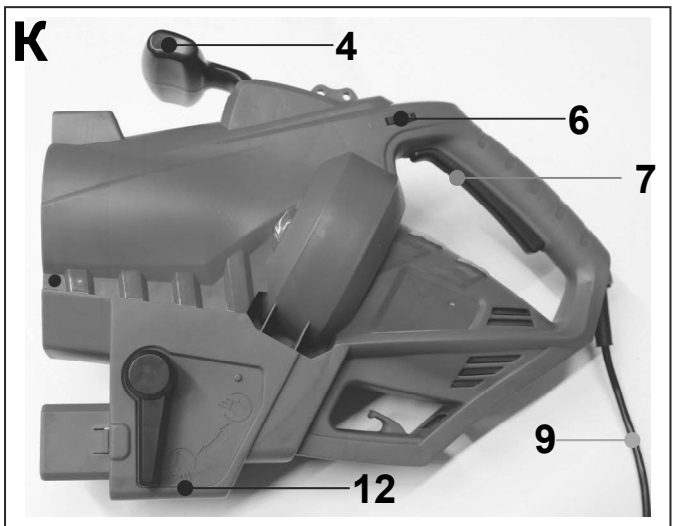

Въведение

За да се радвате възможно най-дълго на новия си уред, молим преди първата употреба внимателно да прочетете инструкциите за експлоатация и приложените указания за безопасност. Препоръчваме също да запазите ръководството, в случай че по-късно искате отново да си припомните функциите на продукта.

В рамките на непрекъснатото усъвършенстване на продуктите си запазваме правото да въвеждаме технически промени с цел подобрение. Поради това изображенията може да се различават. Този документ представлява оригиналната инструкция за експлоатация.

Комплект на доставката

Извадете уреда от транспортната опаковка и проверете комплектността и наличието на следните части:

- Листосмукачка
- Торба за събиране на листа
- Раменен ремък

Ако части от комплекта липсват или са повредени, моля, обърнете се към вашия търговец.

Употреба по предназначение

Листосмукачката със смукателна и духаща функция е предназначена единствено за листа или градински отпадъци като трева и дребни клонки.

С тази машина не бива да се извършват други дейности, освен тези, за които е конструирана и които са описани в ръководството за употреба.

Всяка употреба извън горепосоченото се счита за неправилна. Производителят не носи отговорност за произтичащи от това щети или наранявания. Моля, имайте предвид, че този уред по предназначение не е проектиран за професионална употреба.

Описание на уреда (фиг. А)

1. Предна смукателна тръба
2. Раменен ремък
3. Задна смукателна тръба 4. Фиксираща ръкохватка
4. Окачване за раменния ремък
5. Променлива настройка на скоростта
6. Работен превключвател Вкл./Изкл.
7. Дръжка
8. Захранващ щепсел/захранващ кабел
9. Облечаване на опъна на кабела
10. Торба за събиране на листа
11. Лост за избор на смукателна/духаща функция
12. Духаща тръба
13. Водещи колелца

Технически данни

Захранване:	230 V~50 Hz
Мощност на двигателя:	3000 W P1
Клас на защита:	II
Степен на защита:	IPX0
Скорост на въздушната струя:	макс. 230 km/h
Обем на засмукване/издухване:	макс. 792 m ³ /h
Степен на надобяване:	10:1
Обем на торбата за листа:	35 l
Размери в слобен вид:	1120x160x315mm
Тегло:	3,0/3,8 kg

Изисквания към оператора

Преди да използва уреда, операторът трябва внимателно да прочете ръководството за употреба.

Квалификация

Освен подробен инструктаж от компетентно лице не се изисква специална квалификация за работа с уреда.

Минимална възраст

Уредът може да се използва само от лица, навършили 16 години. Изключение е употребата от непълнолетни, когато това е част от професионално обучение за придобиване на умения и се извършва под надзора на инструктор.

Инструктаж

За използването на уреда е необходим само подходящ инструктаж. Не се изисква специално обучение.

Преди пускане в експлоатация

Монтаж

Монтаж на смукателната и духалната тръба (фиг. В+С)

Поставете задната смукателна тръба (фиг. А/3) в отвора на моторния блок и я закрепете, както е показано на фиг. В, с винта (фиг. А/15).

Сега обърнете листосмукачката и, както е показано на фиг. С, завийте малкия винт (фиг. А/16) докрай.

След това фиксирайте предната смукателна тръба (фиг. А/1) с втория винт (фиг. А/15).

Монтаж на торбата за листа (фиг. D)

1. Закачете торбата за листа в държача на смукателната тръба, както е описано на (фиг. D).
2. Съединението на торбата се фиксира чрез натискане на заключващия механизъм на моторния блок.

Торбата за листа може да се демонтира отново в обратен ред.

Закачане на раменния ремък (фиг. E)

Закачете раменния ремък към държача (фиг. А/5); след това дължината на ремъка може да се регулира според нуждите.

 **Моля, уверете се, че монтираните части са здраво закрепени.**

 **Проверявайте уреда преди всяко пускане за:**

- Повредени кабели
- Здраво затегнати всички винтови съединения

Указания за безопасност

Ръководството за употреба трябва да се прочете изцяло преди първата употреба на уреда. Ако възникнат съмнения относно свързването и работата с уреда, обърнете се към производителя (сервизен отдел).

ЗА ДА СЕ ОСИГУРИ ВИСОКО НИВО НА БЕЗОПАСНОСТ, ВНИМАТЕЛНО СПАЗВАЙТЕ СЛЕДНИТЕ УКАЗАНИЯ:



 **Внимание!** Свързвайте само към електрическа мрежа с дефектнотокова защита (FI)!

⚠ Никога не използвайте листосмукачката без смукателната/духателната тръба!

- Потребителят носи отговорност за инциденти или опасности, които могат да засегнат трети лица или Вашето имущество.
- Деца и домашни любимци трябва да стоят на безопасно разстояние от работещата листосмукачка (най-малко 6 метра).
- Винаги носете стабилни, обувки с неплъзгаща се подметка, ръкавици, защитни очила, предпазители за слуха и дълги панталони, когато работите с листосмукачката.
- Носете дихателна маска, ако използвате листосмукачката в прашина среда.
- Никога не насочвайте работещата листосмукачка към лицето.
- Внимавайте да не доближавате ръце, крака, коса или дрехи до отвори и движещи се части.
- Не носете широки дрехи или бижута, които могат да бъдат засмукани към въздухозаборника.
- Преди включване винаги се уверявайте, че листосмукачката е правилно сглобена.
- Никога не използвайте листосмукачката при дъжд или мокра среда.
- Проверявайте редовно захранващия кабел и подменяйте повредените кабели чрез сервиз или квалифициран специалист.
- Поддържайте всички ръкохватки и държачи сухи и чисти.
- Преди да включите листосмукачката, се уверете, че всички външни гайки, болтове и винтове са добре затегнати и обезопасени.

Маркировки

Безопасност на продукта:

	
Продуктът отговаря на приложимите стандарти на Европейската общност	Двойна изолация



Забрани:

	
Пазете от дъжд и влага! Не режете мокра трева!	



Предупреждение:

	
Риск от нараняване от изхвърчащи части.	Прочетете инструкцията за употреба
	
Предупреждение за риск от засмукване	Преди обслужване извадете щепсела

Задължително:

	
Прочетете внимателно инструкцията за употреба. Запознайте се предварително и подробно с работата на уреда.	Използвайте защита за слуха Използвайте защита за очите

Опазване на околната среда:

	
Не изхвърляйте отпадъците в природата, а ги предавайте за правилно обезвреждане.	Картонените опаковки могат да се предадат в предназначения за това пунктове за рециклиране.
	
Повредените и/или предназначени за изхвърляне електрически или електронни уреди трябва да се предават в съответните пунктове за рециклиране.	

Опаковка:

	
Пазете от влага Внимание: чупливо Тази страна нагоре	

Технически данни:

	
Захранване	Мощност на мотора
	
Обороти на мотора	Скорост на въздушния поток
	
Обем на засмукване/издухване	Степен на раздробяване
	
Обем на торбата за листа	Тегло

Други указания:

	
Посочена стойност на шума	

Специфични указания за безопасност на уреда

⚠ Включвайте щепсела в контакта или удължителя само при изключен уред

- Преди всяка употреба проверявайте уреда, захранващия кабел и удължителя за повреди.
- Винаги отвеждайте захранващия кабел назад, далеч от уреда.
- Не носете уреда, държейки го за кабела.
- Винаги изваждайте щепсела от контакта – когато не използвате уреда,

транспортирате или да го оставяте без надзор. Също и когато проверявате уреда за повреди, почиствате го или отстранявате запушвания.

- Никога не оставяйте листосмукачката да работи, когато е легнала настрана. Тя е проектирана за работа само в изправено положение.
- Не засмуквайте горящи материали, като напр. дървени въглища за грил, пепел и др. 7
- Не засмуквайте запалими, токсични или взривоопасни материали.
- Уредът работи само с монтиран торба за събиране на листа.
- Не пресичайте чакълести алеи или пътища с включена, работеща листосмукачка.
- Не пъхайте нищо с ръка в входния отвор.
- Използвайте уреда само при достатъчна дневна светлина или при достатъчно изкуствено осветление.
- Избягвайте работа върху мокра трева, както и засмукване на мокри листа и др.
- Особено по наклони следете да стъпвате стабилно.
- Поддържайте въздушните отвори винаги чисти.
- Преди започване на работа с гребло и метла отстранете чужди предмети, които могат да повредят уреда или при изхвърляне/издухване да причинят наранявания и щети.
- При прашни условия леко навлажнете повърхността.

По време на работа



Носете предпазни очила, антифони и ръкавици при работа с листосмукачката. Винаги работете с обувки с нехлъзгаща се подметка — никога боси или със сандали.



Спазвайте подходяща дистанция от хора, деца и животни.

Използвайте уреда само с предоставения раменен ремък и го управлявайте с две ръце.

Осигурете си стабилна опора.



При работа могат да бъдат изхвърлени/издухани камъчета или други части, което може да доведе до тежки наранявания.

Действия при спешен случай

Предприемете необходимите мерки за първа помощ според вида на нараняването и възможно най-бързо потърсете квалифицирана медицинска помощ. Предпазете пострадалия от допълнителни увреждания и го успокойте.

За евентуален инцидент на работното място винаги трябва да има подръка аптечка по DIN 13164. Използваните материали от аптечката незабавно трябва да се допълнят. Когато търсите помощ, посочете следната информация:

1. Място на инцидента
2. Вид на инцидента
3. Брой пострадали
4. Вид на нараняванията

Работа с уреда

Моля, спазвайте действащите разпоредби за ограничаване на шума, които могат да се различават според местоположението.



Пуснете уреда в експлоатация едва след като монтажът е напълно завършен. Уредът работи само с монтирана торба за събиране на листа. Преди всяко включване проверявайте хранящия кабел на уреда за признаци на повреда и използвайте уреда само ако е в изправно състояние.

Настройване дължината на ремъка

Регулирайте дължината на раменния ремък (фиг. A/2) така, че смукателната тръба да се води съвсем близо над земята. За по-лесно водене на смукателната тръба служат и монтираните водещи ролки на долната част.

Свързване и включване на уреда

Включете щепсела (фиг. A+K/9) в удължителния кабел и закрепете удължителя към облекчителя на опън за кабела (фиг. A/10), за да го обезопасите. Вижте също фиг. J. За включване/изключване натиснете работния превключвател (фиг. A+K/7); за да спрете уреда, отпуснете лоста.

Избор на режим на работа

Засмукване (фиг. M)

Завъртете лоста за настройка (фиг. M) докрай надолу към функция „Засмукване“. Тази настройка може да се прави при включен или изключен уред.



Уредът работи само с монтирана торба за събиране на листа.

Издухване (фиг. L)

Завъртете лоста за настройка (фиг. L) докрай нагоре към функция „Издухване“. Тази настройка може да се прави при включен или изключен уред.



Преди работа в режим „Издухване“ изпразнете торбата за събиране. В противен случай засмуканият материал може да излезе обратно.

Изпразване на торбата за събиране

Изпразвайте торбата за събиране (фиг. A/11) навреме. При силно запълване смукателната мощност осезаемо намалява.

Насочете органичните отпадъци към компостиране. – Изключете уреда и извадете щепсела от контакта – Отворете ципа на торбата за събиране (фиг. A/11) и изсипете събрания материал. След това затворете ципа отново напълно плътно и включете уреда отново и го стартирайте.

Регулиране на оборотите

От регулатора на оборотите (фиг. A/6) можете да настройвате скоростта чрез въртящото колелце. Степени 1–6.

Обучение

Прочетете внимателно инструкциите за експлоатация и поддръжка. Запознайте се подробно с органите за управление и правилната употреба на уреда. Трябва да знаете как работи уредът и как органите за управление могат бързо да бъдат изключени.

Никога не позволявайте на деца да работят с уреда. Никога не допускайте възрастни без надлежно инструктаж да работят с уреда. Поддържайте работната зона свободна от всички хора, особено малки деца, както и домашни любимци. Бъдете внимателни, за да избегнете подхлъзване или падане.

Гаранция

Гаранционният срок е 12 месеца при професионална/търговска употреба и 24 месеца за потребители и започва да тече от датата на покупка на уреда.

Гаранцията се отнася единствено за дефекти, причинени от дефектен материал или производствени грешки.

При предявяване на дефект по смисъла на гаранцията е необходимо да приложите документ за покупка – в който е посочена датата на продажба – с отбелязана дата на продажба.

От гаранцията са изключени неправилната употреба, напр. претоварване на уреда, прилагане на сила, повреди от външно въздействие, попаднали чужди тела, както и неспазване на инструкциите за употреба и монтаж и нормалното износване.

Изхвърляне

Указанията за изхвърляне са обозначени с пиктограмите, нанесени върху уреда и/или опаковката. Описание на отделните значения ще намерите в раздел „Маркировка“.

Изхвърляне на транспортната опаковка

Опаковката предпазва уреда от повреди по време на транспорт. Опаковъчните материали обикновено са подбрани според екологични и изисквания за изхвърляне и затова подлежат на рециклиране. Връщането на опаковката в цикъла на материалите спестява суровини и намалява количеството отпадъци. Части от опаковката (напр. фолия, Styropor®) могат да бъдат опасни за деца. **Съществува опасност от задушаване!** Съхранявайте частите от опаковката извън обсега на деца и ги изхвърлете възможно най-скоро.

Сервиз

Имате **технически въпроси? Рекламация? Нуждаете се от резервни части или ръководство за употреба?** На нашия сайт www.guede.com в раздел **Service** ще ви съдействаме бързо и без излишна бюрокрация. Помогнете ни да ви помогнем. За да можем да идентифицираме уреда ви при рекламация, са ни необходими серийният номер, артикулният номер и годината на производство. Всички тези данни са на табелката с данни. За да са ви винаги поддръжка, моля, запишете ги по-долу.

Сериен номер:
Артикулен номер:

Године на производство:

Тел.: **+49 (0) 79 04 / 700-360**
Факс: **+49 (0) 79 04 / 700-51999**
E-mail: **support@ts.guede.com**

Важна информация за клиента

Моля, имайте предвид, че връщането на продукта – както в рамките, така и извън гаранционния срок – по правило трябва да се извършва в оригиналната опаковка. Така ефективно се избягват ненужни транспортни повреди и тяхното често спорно уреждане. Само в оригиналната кутия уредът е оптимално защитен и се гарантира безпроблемна обработка.

Поддръжка



Преди всякаква поддръжка или почистване винаги изключвайте уреда и изчакайте да спре напълно. Извадете щепсела от контакта.

Дейности по поддръжката, които не са изрично описани в това ръководство, трябва да се извършват от квалифициран персонал, тъй като могат да възникнат опасни ситуации, за които операторът не е подготвен. Смяната на резервни части трябва да се извършва единствено от квалифициран персонал.



При запущване, моля, обърнете внимание на следното: Смукателната/духалната тръба може да се сваля само за почистване и след приключване на почистването задължително трябва отново да бъде монтирана правилно!

Почистване

- Уредът не трябва да се почиства с водоструйка или под течаща вода.
- Не използвайте остри, разяждащи почистващи препарати.
- След приключване на работа свалете торбата за листа и я обърнете наопаки. Почистете торбата старателно, иначе могат да се появят плесен и неприятни миризми.
- Силно замърсена торба за листа може да се почиства с вода и сапун.
- Поддържайте уреда и вентилационните отвори винаги чисти и свободни.
- Замърсяванията по уреда могат да се отстранят с влажна кърпа. Почиствайте смукателната тръба също с влажна кърпа или четка.

Отстраняване на неизправности

Таблицата показва възможни неизправности, вероятните им причини и начини за отстраняване. Ако въпреки това не успеете да отстраните проблема, обърнете се към специалист.



Преди дейности по поддръжка или почистване изключете уреда и извадете щепсела от контакта.

Симптоми	Възможна причина	Решение
Уредът не стартира	Няма Наличие на мрежово напрежение	Електрозахранване и Проверете предпазителя
	Повреден кабел	Да се провери в сервиз и при нужда да се подмени .
Уредът не засмуква	Разхлабени връзки към мотора	Да се провери в сервиз и при нужда да се ремонтира .
	Торбата за събиране е пълна	Изпразнете торбата за събиране
Уредът не засмуква	Смукателната тръба е запушена	Почистете смукателната тръба
	Превключвателят е на „Обдухване“	Превключете на „Засмукване“
Уредът не обдухва	Превключвателят е на „Засмукване“	Превключете на „Обдухване“ .