

Art.Nr.

5905209901 / 5805201984 / 5805201986 /  
5905209904 / 5905209905 / 5905209977 /  
5905209952

AusgabeNr.

5905209901\_0509

Rev.Nr.

09/12/2025



Made in P.R.C.

HL400CH

HL460

HL470

DE	<b>Holzspalter</b> Originalbetriebsanleitung	9
GB	<b>Log splitter</b> Translation of original instruction manual	22
BG	<b>Машина за цепене на дърва</b> Превод на оригиналното ръководство за експлоатация	32
GR	<b>Σχίστης ξύλου</b> Μετάφραση του πρωτοτύπου των οδηγιών χρήσης	43
RO	<b>Mașină de despicat lemne</b> Traducere din manualul de exploatare original	55
RS	<b>Mašina za cepanje drva</b> Prevod originalnog uputstva za upotrebu	66
TR	<b>Odun yarıcı</b> Orijinal kullanım talimatı çevirisi	76



**1**

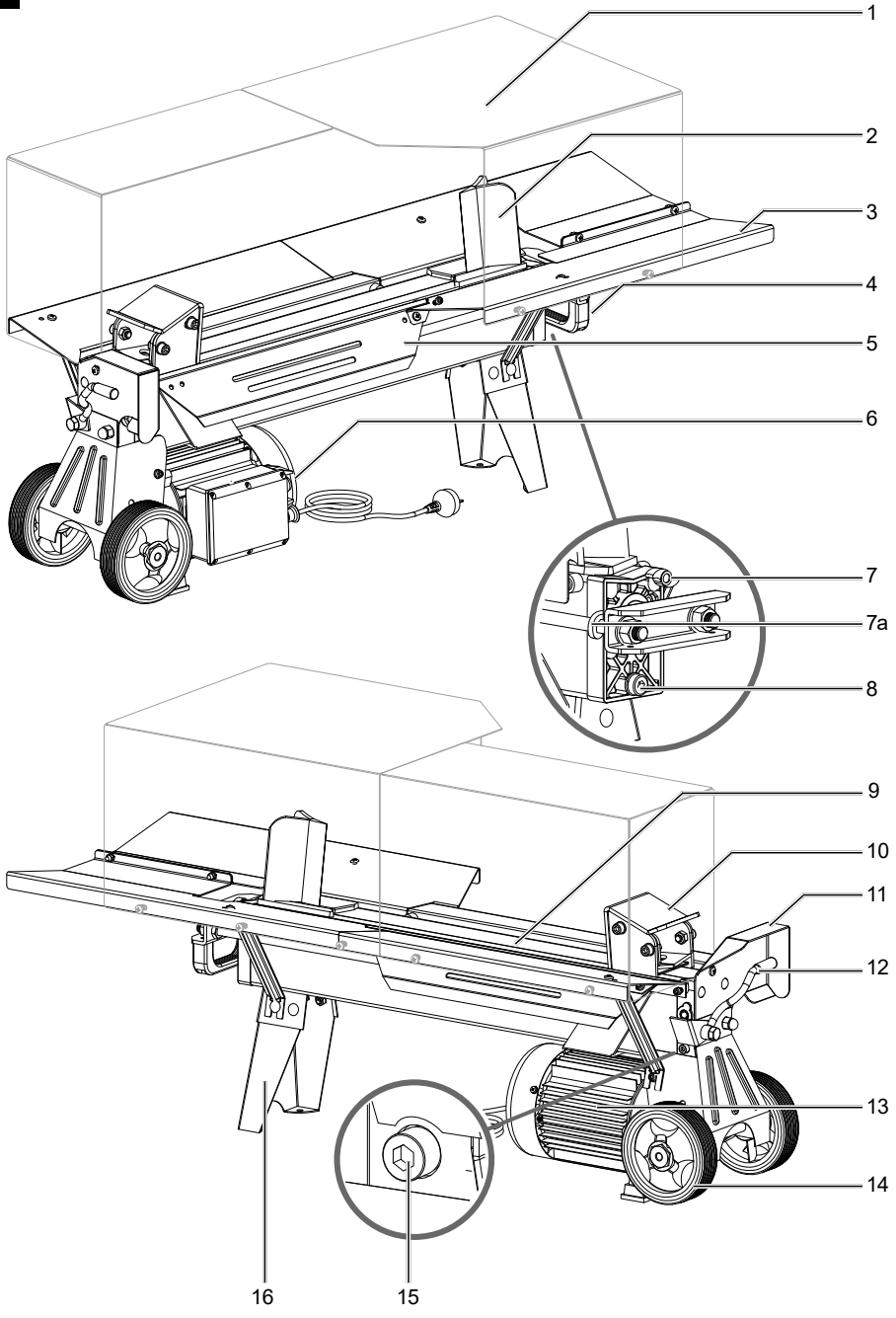

2

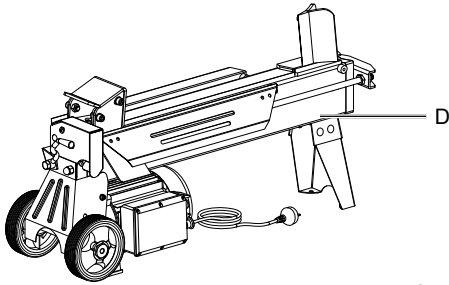

B

	M6 × 16	× 2	<b>a</b>
	M6 × 12	× 1	<b>b</b>
	M6 × 12	× 2	
	M6 × 12	× 1	<b>c</b>
	M6 × 12	× 1	
	M6 × 12	× 1	<b>d</b>
	M6 × 12	× 1	
	M6 × 12	× 1	
	M6 × 12	× 2	<b>e</b>
	M6 × 20	× 19	<b>f</b>
	M6 × 20	× 1	

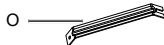
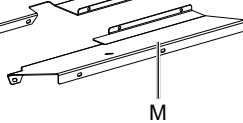
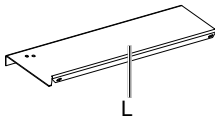
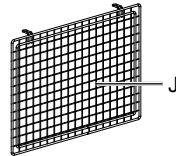
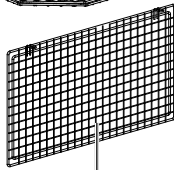
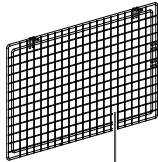
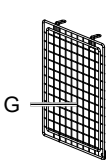
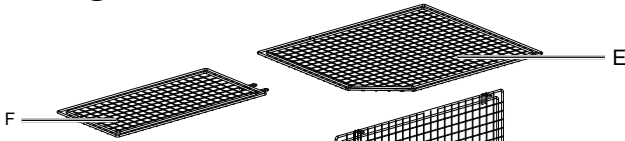

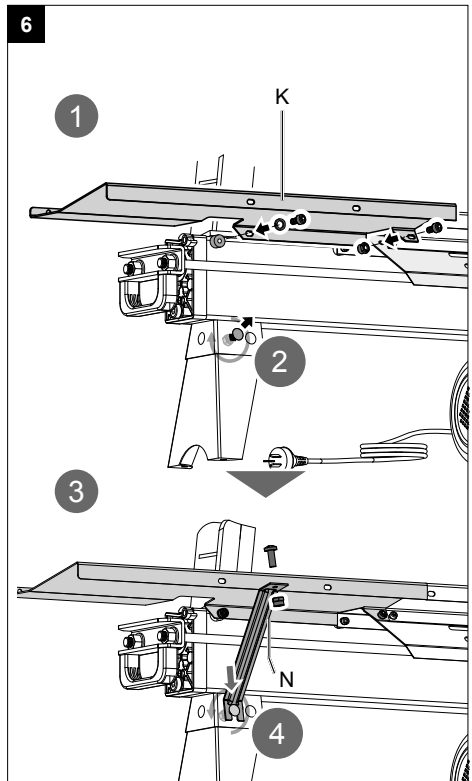
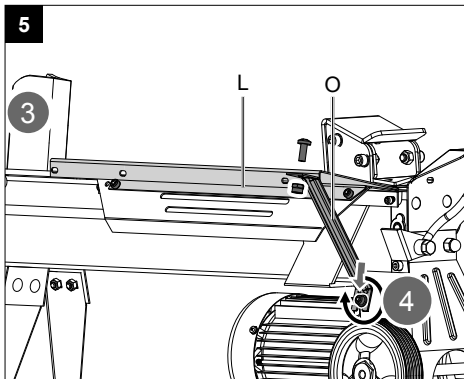
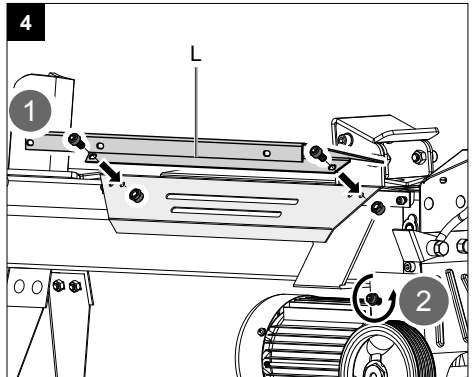
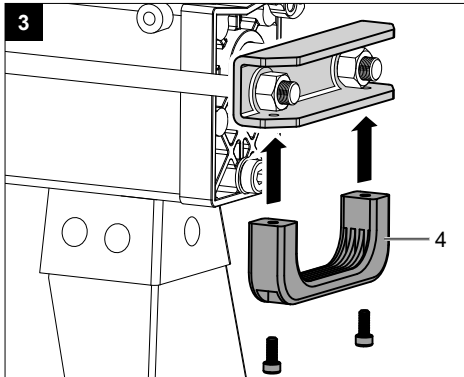

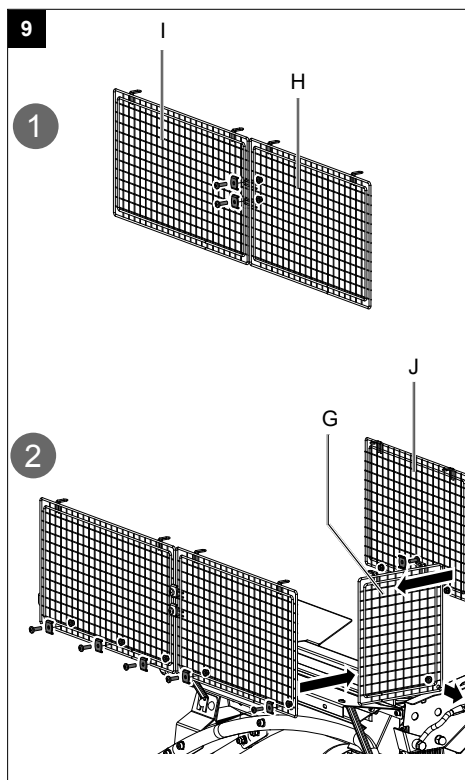
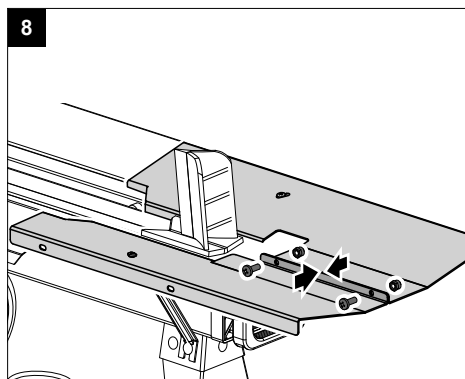
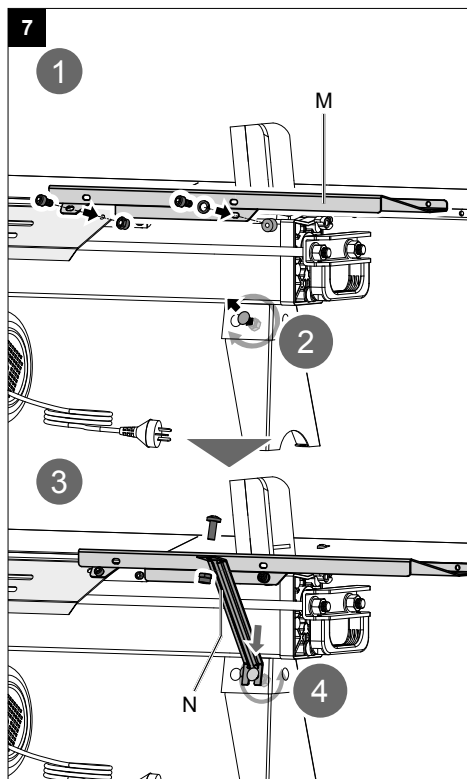

10

3

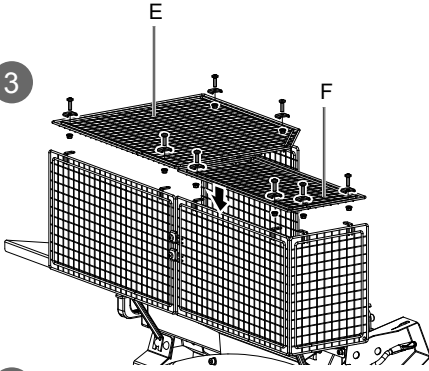

4

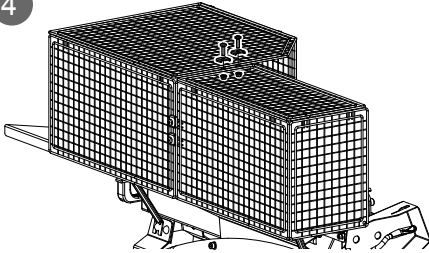

11

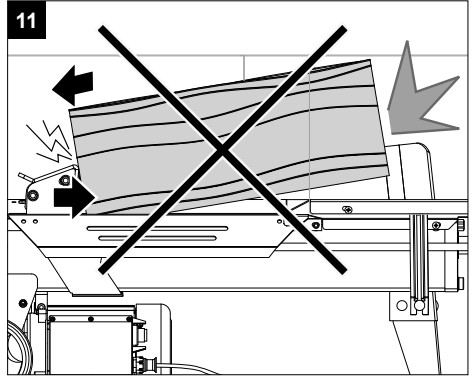

12

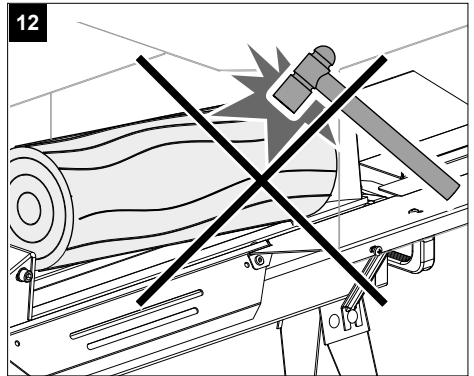

13

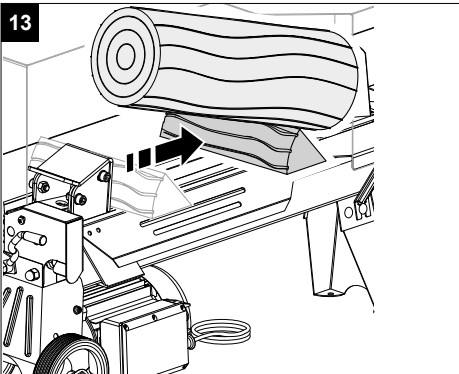

14

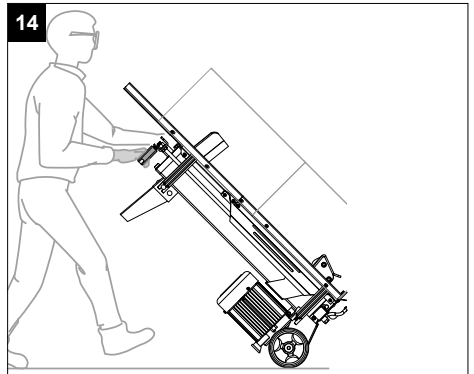

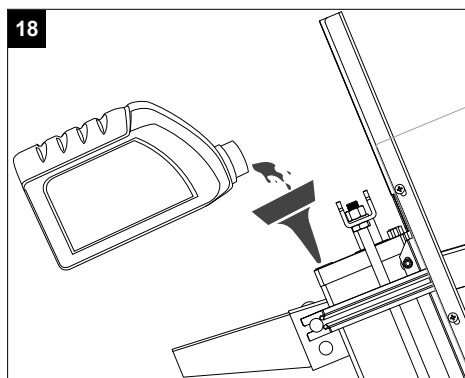
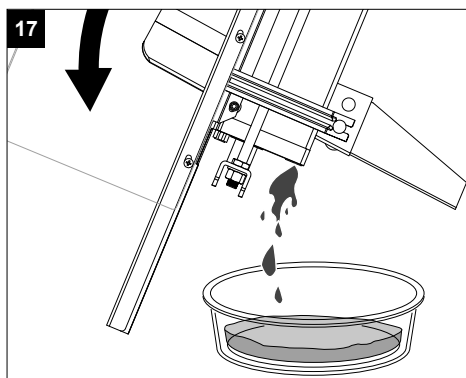
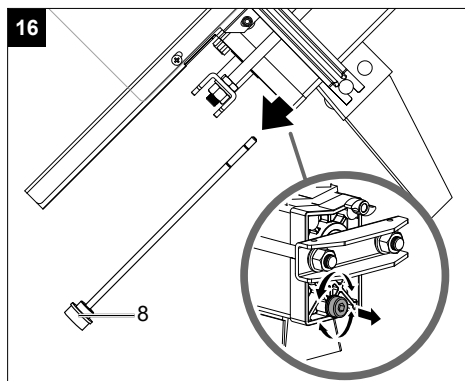
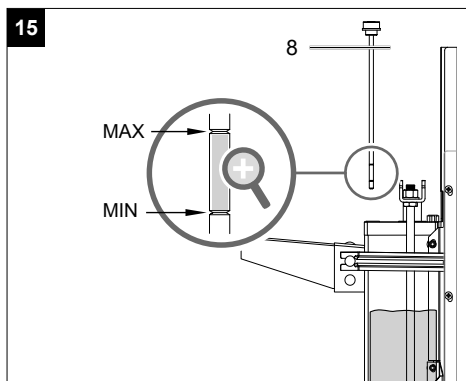

## Erklärung der Symbole auf dem Produkt

Die Verwendung von Symbolen in diesem Handbuch soll Ihre Aufmerksamkeit auf mögliche Risiken lenken. Die Sicherheitssymbole und Erklärungen, die diese begleiten, müssen genau verstanden werden. Die Warnungen selbst beseitigen keine Risiken und können korrekte Maßnahmen zum Verhüten von Unfällen nicht ersetzen.

	Vor Inbetriebnahme das Handbuch lesen.		Hochspannung, Lebensgefahr!
	Gehörschutz tragen. Die Einwirkung von Lärm kann Gehörverlust bewirken.		Nicht in den Spaltbereich greifen! Verletzungsgefahr! Schnitt- und Quetschgefahr!
	Sicherheitsschuhe tragen.		Nicht ungeschützt in die Maschine greifen!
	Schutzbrille tragen.		Achtung! Bewegliche Teile!
	Arbeitshandschuhe verwenden.		Nur der Bediener darf im Arbeitsbereich der Maschine stehen. Unbeteiligte Personen sowie Haus- und Nutztiere aus dem Gefahrenbereich fernhalten (5 m Mindestabstand).
	Es ist verboten, Schutz- und Sicherheitsvorrichtungen zu entfernen oder zu verändern.		Das Produkt entspricht den geltenden europäischen Richtlinien.
	Kein Hydrauliköl auf den Boden laufen lassen. Altöl ordnungsgemäß in der Altölsammelstelle vor Ort entsorgen. Es ist verboten, Altöl in den Boden abzulassen oder mit Abfall zu vermischen.		In dieser Bedienungsanweisung haben wir Stellen, die Ihre Sicherheit betreffen, mit diesem Zeichen versehen.
	Gerät nicht bei Nässe verwenden! Vor Nässe schützen!		Das Produkt entspricht den geltenden serbischen Richtlinien.
	Achtung! Vor Reparatur-, Wartungs- und Reinigungsarbeiten Motor abstellen und Netzstecker ziehen.		
			<b>Nur mit beiden Händen bedienen!</b> Manipulation oder Umgehung der Bedienelemente ist <b>verboten</b> – Lebensgefahr durch Quetschen! Nur durch gleichzeitige Betätigung beider Bedienelemente wird der Spaltvorgang ausgelöst!
			Einstellung der Hubbegrenzung

**Inhaltsverzeichnis:**
**Seite:**

1.	Einleitung .....	11
2.	Gerätebeschreibung .....	11
3.	Lieferumfang .....	11
4.	Bestimmungsgemäße Verwendung .....	12
5.	Allgemeine Sicherheitshinweise .....	12
6.	Zusätzliche Sicherheitshinweise .....	13
7.	Technische Daten .....	13
8.	Auspacken .....	14
9.	Aufbau / Vor Inbetriebnahme .....	14
10.	Inbetriebnahme .....	15
11.	Elektrischer Anschluss .....	16
12.	Reinigung .....	17
13.	Transport .....	17
14.	Lagerung .....	17
15.	Wartung .....	17
16.	Entsorgung und Wiederverwertung .....	18
17.	Störungsabhilfe .....	19
18.	Konformitätserklärung .....	88

## 1. Einleitung

### Hersteller:

Scheppach GmbH  
Günzburger Straße 69  
D-89335 Ichenhausen

### Verehrter Kunde

Wir wünschen Ihnen viel Freude und Erfolg beim Arbeiten mit Ihrem neuen Gerät.

### Hinweis:

Der Hersteller dieses Gerätes haftet nach dem geltenden Produkthaftungsgesetz nicht für Schäden, die an diesem Gerät oder durch dieses Gerät entstehen bei:

- unsachgemäßer Behandlung
- Nichtbeachtung der Bedienungsanweisung
- Reparaturen durch Dritte, nicht autorisierte Fachkräfte
- Einbau und Austausch von nicht originalen Ersatzteilen
- nicht bestimmungsgemäßer Verwendung
- Ausfällen der elektrischen Anlage bei Nichtbeachtung der elektrischen Vorschriften und VDE-Bestimmungen 0100, DIN 57113 / VDE 0113

### Beachten Sie:

Lesen Sie vor der Montage und vor Inbetriebnahme den gesamten Text der Bedienungsanleitung durch.

Diese Bedienungsanleitung soll es Ihnen erleichtern, Ihr Gerät kennenzulernen und dessen bestimmungsgemäßen Einsatzmöglichkeiten zu nutzen.

Die Bedienungsanleitung enthält wichtige Hinweise, wie Sie mit dem Gerät sicher, fachgerecht und wirtschaftlich arbeiten, und wie Sie Gefahren vermeiden, Reparaturkosten sparen, Ausfallzeiten verringern und die Zuverlässigkeit und Lebensdauer des Gerätes erhöhen.

Zusätzlich zu den Sicherheitsbestimmungen dieser Bedienungsanleitung müssen Sie unbedingt die für den Betrieb des Gerätes geltenden Vorschriften Ihres Landes beachten.

Bewahren Sie die Bedienungsanleitung, in einer Plastikhülle geschützt vor Schmutz und Feuchtigkeit, bei dem Gerät auf. Sie muss von jeder Bedienungsperson vor Aufnahme der Arbeit gelesen und sorgfältig beachtet werden. An dem Gerät dürfen nur Personen arbeiten, die im Gebrauch des Gerätes unterwiesen und über die damit verbundenen Gefahren unterrichtet sind. Das geforderte Mindestalter ist einzuhalten.

Neben den in dieser Bedienungsanleitung enthaltenen Sicherheitshinweisen und den besonderen Vorschriften Ihres Landes sind die für den Betrieb von baugleichen Maschinen allgemein anerkannten technischen Regeln zu beachten.

Wir übernehmen keine Haftung für Unfälle oder Schäden, die durch Nichtbeachten dieser Anleitung und den Sicherheitshinweisen entstehen.

## 2. Gerätebeschreibung

1. Schutzeinrichtung
2. Spaltkeil
3. Ablagetisch für gespaltenes Holz
4. Griff
5. Stammführungsblech
6. Auslöseknopf
7. Entlüftungsschraube
8. Ölablassschraube mit Ölmesstab
9. Auflagefläche
10. Druckplatte
11. Bedienhebelschutz
12. Bedienhebel
13. Motor
14. Transporträder
15. Druckbegrenzungsschraube
16. Standfuß

## 3. Lieferumfang

- A. Bedienungsanleitung
- B. Beipackbeutel (a, b, c, d, e, f)
- C. Griff
- D. Holzspalter
- E. Schutzeinrichtung oben 1
- F. Schutzeinrichtung oben 2
- G. Schutzeinrichtung links
- H. Schutzeinrichtung hinten 1
- I. Schutzeinrichtung hinten 2
- J. Schutzeinrichtung vorne
- K. Ablagetisch 1
- L. Schutzblech
- M. Ablagetisch 2
- N. Stützstreben (2x)
- O. Stützstrebe

## 4. Bestimmungsgemäße Verwendung

Die Maschine darf nur nach ihrer Bestimmung verwendet werden. Jede weitere darüber hinausgehende Verwendung ist nicht bestimmungsgemäß. Für daraus hervorgerufene Schäden oder Verletzungen aller Art haftet der Benutzer/Bediener und nicht der Hersteller. Bestandteil der bestimmungsgemäßen Verwendung ist auch die Beachtung der Sicherheitshinweise, sowie die Montageanleitung und Betriebshinweise in der Bedienungsanleitung.

Personen, welche die Maschine bedienen und warten, müssen mit dieser vertraut und über mögliche Gefahren unterrichtet sein.

Darüber hinaus sind die geltenden Unfallverhütungsvorschriften genauestens einzuhalten.

Sonstige allgemeine Regeln in arbeitsmedizinischen und sicherheitstechnischen Bereichen sind zu beachten.

Veränderungen an der Maschine schließen eine Haftung des Herstellers und daraus entstehende Schäden gänzlich aus.

- Der Hydraulik-Holzspalter ist nur für den liegenden Betrieb geeignet. Hölzer dürfen nur liegend in Faserrichtung gespalten werden. Die Abmessung der zu spaltenden Hölzer beträgt maximal 37 cm.
- Holz niemals stehend oder gegen die Faserrichtung spalten!
- Die Sicherheits-, Arbeits- und Wartungsvorschriften des Herstellers sowie die in den technischen Daten angegebenen Abmessungen müssen eingehalten werden.
- Die zutreffenden Unfallverhütungsvorschriften und die sonstigen, allgemein anerkannten sicherheitstechnischen Regeln müssen beachtet werden.
- Die Maschine darf nur von sachkundigen Personen genutzt, gewartet oder repariert werden, die damit vertraut und über die Gefahren unterrichtet sind. Eigenmächtige Veränderungen an der Maschine schließen eine Haftung des Herstellers für daraus resultierende Schäden aus.
- Die Maschine darf nur mit Originalzubehör und Originalwerkzeugen des Herstellers genutzt werden.
- Jeder darüber hinausgehende Gebrauch gilt als nicht bestimmungsgemäß. Für daraus resultierende Schäden haftet der Hersteller nicht, das Risiko dafür trägt allein der Benutzer.
- Arbeitsbereich sauber und frei von Hindernissen halten.

- Das Gerät nur auf einem flachen und festen Untergrund betreiben.
- Vor jeder Inbetriebnahme die ordnungsgemäße Funktion des Spalters prüfen.
- Gerät nur in Gebieten betreiben die maximal 1000 m über dem Meeresspiegel liegen.

Bitte beachten Sie, dass unsere Geräte bestimmungsgemäß nicht für den gewerblichen, handwerklichen oder industriellen Einsatz konstruiert wurden. Wir übernehmen keine Gewährleistung, wenn das Gerät in Gewerbe-, Handwerks- oder Industriebetrieben sowie bei gleichzusetzenden Tätigkeiten eingesetzt wird.

## 5. Allgemeine Sicherheitshinweise

**⚠ WARNUNG: Wenn Sie Elektrowerkzeuge verwenden, sollten Sie die nachstehenden grundlegenden Sicherheitsvorkehrungen befolgen, um so das Risiko von Feuer, elektrischem Schlag und Personenverletzungen zu reduzieren. Bitte lesen Sie alle Anweisungen, bevor sie mit diesem Werkzeug arbeiten.**

- Alle Sicherheits- und Gefahrenhinweise an der Maschine beachten.
- Alle Sicherheits- und Gefahrenhinweise an der Maschine vollzählig in lesbarem Zustand halten.
- Die Sicherheitseinrichtungen an der Maschine dürfen nicht demontiert oder unbrauchbar gemacht werden.
- Netzanschlussleitungen überprüfen. Keine fehlerhaften Anschlussleitungen verwenden.
- Vor Inbetriebnahme die korrekte Funktion der Zweihandbedienung prüfen.
- Die Bedienungsperson muss mindestens 18 Jahre alt sein. Auszubildende müssen mindestens 16 Jahre alt sein, dürfen aber nur unter Aufsicht an der Maschine arbeiten.
- Kinder dürfen nicht mit diesem Gerät arbeiten.
- Beim Arbeiten Arbeitshand- und Sicherheitsschuhe, Schutzbrille, eng anliegende Arbeitskleidung und einen Gehörschutz tragen (PSA).
- Vorsicht beim Arbeiten: Verletzungsgefahr für Finger und Hände durch das Spaltwerkzeug.
- Umrüst-, Einstell- und Reinigungsarbeiten, sowie Wartung und Beheben von Störungen nur bei ausgeschaltetem Motor durchführen. Netzstecker ziehen!
- Installationen, Reparaturen und Wartungsarbeiten an der Elektroinstallation dürfen nur von Fachkräften ausgeführt werden.

- Sämtliche Schutz- und Sicherheitseinrichtungen müssen nach abgeschlossenen Reparatur- und Wartungsarbeiten sofort wieder montiert werden.
- Beim Verlassen des Arbeitsplatzes den Motor ausschalten. **Netzstecker ziehen!**
- **Es ist strengstens untersagt, die Schutzeinrichtung zu entfernen oder ohne diese zu arbeiten.**
- Beim Spalten kann es aufgrund der Holzbeschaffenheit (z. B. durch Verwachsungen, Stammabschnitte von unregelmäßiger Form usw.) zu Gefährdungen wie Herausschleudern von Teilen, Blockieren des Spalters und Quetschungen kommen.

## 6. Zusätzliche Sicherheitshinweise

- Der Holzspalter darf nur von einer **einzelnen Person** bedient werden.
- Niemals Stämme spalten, die **Nägel, Draht** oder andere Gegenstände enthalten.
- Bereits gespaltenes Holz und Holzspäne erzeugen einen **gefährlichen Arbeitsbereich**. Es besteht die Gefahr des Stolperns, Ausrutschens oder Hinfallens. Halten Sie den Arbeitsbereich immer ordentlich.
- Niemals bei eingeschalteter Maschine die Hände auf sich bewegende Teile der Maschine legen.
- Spalten Sie nur Holz mit einer **maximalen Länge** von 37 cm.

**⚠ WARNUNG!** Dieses Elektrowerkzeug erzeugt während des Betriebs ein elektromagnetisches Feld. Dieses Feld kann unter bestimmten Umständen aktive oder passive medizinische Implantate beeinträchtigen. Um die Gefahr von ernsthaften oder tödlichen Verletzungen zu verringern, empfehlen wir Personen mit medizinischen Implantaten ihren Arzt und den Hersteller vom medizinischen Implantat zu konsultieren, bevor das Elektrowerkzeug bedient wird.

### Restrisiken

Die Maschine ist nach dem Stand der Technik und den anerkannten sicherheitstechnischen Regeln gebaut. Dennoch können beim Arbeiten einzelne Restrisiken auftreten.

- Verletzungsgefahr für Finger und Hände durch das Spaltwerkzeug bei unsachgemäßer Führung oder Auflage des Holzes.
- Verletzungen durch das wegschleudernde Werkstück bei unsachgemäßer Halterung oder Führung.

- Gefährdung der Gesundheit durch Strom bei Verwendung nicht ordnungsgemäßer Elektro-Anschlussleitungen.
- Bevor Sie Einstell- oder Wartungsarbeiten vornehmen, lassen Sie die Starttaste los und ziehen den Netzstecker.
- Desweiteren können trotz aller getroffener Vorkehrungen nicht offensichtliche Restrisiken bestehen.
- Restrisiken können minimiert werden, wenn die „Sicherheitshinweise“ und die „Bestimmungsgemäße Verwendung“, sowie die Bedienungsanleitung insgesamt beachtet werden.
- Vermeiden Sie zufällige Inbetriebsetzungen der Maschine: beim Einführen des Steckers in die Steckdose darf die Betriebstaste nicht gedrückt werden. Verwenden Sie das Werkzeug, das in dieser Bedienungsanleitung empfohlen wird. So erreichen Sie, dass Ihre Maschine optimale Leistungen erbringt.
- Halten Sie Ihre Hände vom Arbeitsbereich fern, wenn die Maschine in Betrieb ist.

## 7. Technische Daten

Baumaße L x B x H	995 x 425 x 610 mm
Holz ø min. - max.	50 - 250 mm
Holz Länge min. - max.	130 - 370 mm
Gewicht	45 kg
Motor	230/50 V/Hz
Aufnahmeleistung P1	1500 W
Abgabeleistung P2	1100 W
Betriebsart	S3 25%
Spaltkraft	max. 4 t
Zylinderhub	290 mm
Zylinder Vorlauf	3,86 cm/s
Zylinder Rücklauf	6,44 cm/s
Ölmenge	2,4 l
Betriebsdruck	165 bar
Drehzahl	2800 1/min

Technische Änderungen vorbehalten!

\*Betriebsart S3, periodischer Aussetzbetrieb ohne Einfluss des Anlaufvorgangs auf die Motorerwärmung. Der Betrieb setzt sich aus einer Anlaufzeit, einer Zeit mit konstanter Belastung und einer Leerlaufzeit zusammen. Die Spieldauer beträgt 10 min, die relative Einschaltdauer beträgt 25% der Spieldauer.

## Geräusch und Vibration

Schalldruckpegel $L_{pA}$	89,8 dB
Unsicherheit $K_{pA}$	3 dB
Schallleistungspegel $L_{WA}$	96 dB
Unsicherheit $K_{WA}$	3 dB

**⚠ WARNUNG:** Lärm kann gravierende Auswirkungen auf Ihre Gesundheit haben. Bei Maschinenlärm über 85 dB, tragen Sie bitte einen geeigneten Gehörschutz.

### Druckkraft:

Das Leistungsniveau der eingebauten Hydraulikpumpe kann ein kurzzeitiges Druckniveau für eine Spaltkraft von bis zu 4 Tonnen erreichen. In der Grundeinstellung werden die Hydraulikspalter werkseitig auf ein ca. 10% niedrigeres Leistungsniveau eingestellt. Aus Sicherheitsgründen dürfen die Grundeinstellungen vom Anwender nicht verstellt werden. Bitte beachten Sie, dass äußere Umstände wie Betriebs- und Umgebungstemperatur, Luftdruck und Feuchtigkeit die Viskosität des Hydrauliköls beeinflussen. Zudem können Fertigungstoleranzen und Wartungsfehler das erreichbare Druckniveau beeinträchtigen.

## 8. Auspacken

- Öffnen Sie die Verpackung und nehmen Sie das Gerät vorsichtig heraus.
- Entfernen Sie das Verpackungsmaterial sowie Verpackungs- und Transportsicherungen (falls vorhanden).
- Überprüfen Sie, ob der Lieferumfang vollständig ist.
- Kontrollieren Sie das Gerät und die Zubehörteile auf Transportschäden. Bei Beanstandungen muss sofort der Zubringer verständigt werden. Spätere Reklamationen werden nicht anerkannt.
- Bewahren Sie die Verpackung nach Möglichkeit bis zum Ablauf der Garantiezeit auf.
- Machen Sie sich vor dem Einsatz anhand der Bedienungsanleitung mit dem Gerät vertraut.
- Verwenden Sie bei Zubehör sowie Verschleiß- und Ersatzteilen nur Originalteile. Ersatzteile erhalten Sie bei Ihrem Fachhändler.
- Geben Sie bei Bestellungen unsere Artikelnummern sowie Typ und Baujahr des Gerätes an.

## ⚠ ACHTUNG!

**Gerät und Verpackungsmaterial sind kein Kinderspielzeug! Kinder dürfen nicht mit Kunststoffbeuteln, Folien und Kleinteilen spielen!**

**Es besteht Verschluckungs- und Erstickungsgefahr!**

## 9. Aufbau / Vor Inbetriebnahme

**Montieren Sie das Gerät mit mindestens zwei Personen.**

### 9.1 Montage Griff (4) (Beipackbeutel a) (Abb. 3)

Befestigen Sie den Griff am U-Bügel mit zwei Zylinderschrauben.

### 9.2 Montage Schutzblech (L) (Beipackbeutel b) (Abb. 4 + 5)

1. Befestigen Sie das Schutzblech (L) am Stammführungsblech (5) und fixieren Sie dieses mit den beiliegenden Zylinderschrauben und Muttern.
2. Lösen Sie die Zylinderschraube mit Beilagscheibe, welche sich an der Radhalterung befindet.
3. Befestigen Sie das andere Ende der Stützstrebe mit der Kreuzschlitzschraube und Mutter am Schutzblech. (3)
4. Führen Sie nun das offene Ende der Stützstrebe (O) zwischen die Scheibe und der Radhalterung, ziehen Sie die Zylinderschraube wieder fest an. (4)

### 9.3 Montage Ablagetisch (K + M) (Beipackbeutel c + d + e) (Abb. 6 + 7 + 8)

1. Befestigen Sie den Ablagetisch (K) auf derselben Seite, wie das Schutzblech (L). Fixieren Sie den Tisch mit zwei Zylinderschrauben und Federringen am Holzspalter. (1)
2. Achten Sie darauf, dass der Tisch und das Schutzblech eben zueinander verlaufen.
3. Lösen Sie die Schraube auf der linken Seite des Standfußes.
4. Befestigen Sie das andere Ende der Stützstrebe mit der Kreuzschlitzschraube und Mutter am Schutzblech, richten Sie alles aus und ziehen Sie die Schrauben fest an.
5. Führen Sie nun das offene Ende der Stützstrebe (N) zwischen die Schraube und die Standfußhalterung, ziehen Sie die Schraube leicht an.
6. Wiederholen Sie den Vorgang auf der anderen Seite.
7. Richten Sie beide Tische zueinander aus und fixieren Sie diese mit den Kreuzschlitzschrauben und Muttern (e).

#### 9.4 Montage Schutzeinrichtung (E - J) (Beipackbeutel f) (Abb. 9 + 10)

1. Verbinden Sie die Schutzeinrichtungen (H) und (I) miteinander, fixieren Sie diese mit zwei Kreuzschlitzschrauben, Spannklemmen und Muttern.
2. Befestigen Sie die Schutzeinrichtungen (H, I, J) an den für dafür vorgesehenen Bohrungen. Diese befinden sich seitlich am Tisch und dem Schutzblech. Fixieren Sie die Schutzeinrichtung mit sieben Kreuzschlitzschrauben, Spannklemmen und Muttern. Montieren Sie die Schutzeinrichtung (G) am Bedienhebelschutz (11) und fixieren Sie diese mit einer Kreuzschlitzschraube und Mutter.
3. Befestigen Sie nun die Schutzeinrichtungen (E + F) auf der oberen Seite. Fixieren Sie diese mit acht Kreuzschlitzschrauben, Spannklemmen und Muttern.
4. Fixieren Sie die Schutzeinrichtung (E+F) miteinander, indem Sie zwei Kreuzschlitzschrauben, Spannklemmen und Muttern dafür verwenden.

#### ⚠ ACHTUNG!

**Vor der Inbetriebnahme das Gerät unbedingt komplett montieren!**

### 10. Inbetriebnahme

Stellen Sie den Spalter vor der Inbetriebnahme auf eine 72 - 85 cm hohe, stabile, gerade und flache Werkbank. Fixieren Sie die Maschine mit zwei Schrauben (M8 x X = Dicke der Werkbank) an der Werkbank fest. Verwenden Sie dafür die zwei Bohrungen am Standfuß (16).

Vergewissern Sie sich, dass die Maschine komplett und vorschriftsmäßig montiert ist. Überprüfen Sie vor jedem Gebrauch:

- die Anschlussleitungen auf defekte Stellen (Risse, Schnitte und dergleichen),
- die Maschine auf evtl. Beschädigungen,
- ob alle Schrauben fest angezogen sind,
- die Hydraulik auf Leckstellen und
- den Ölstand und
- die Sicherheitseinrichtungen

#### 10.1 Ölstand überprüfen (Abb. 15)

Die Hydraulikanlage ist ein geschlossenes System mit Öltank, Ölpumpe und Steuerventil. Überprüfen Sie den Ölstand regelmäßig vor jeder Inbetriebnahme. Zu niedriger Ölstand kann die Ölpumpe beschädigen.

Der Ölstand muss innerhalb der mittleren Markierung am Ölmesstab sein. Die Maschine muss eben stehen. Drehen Sie den Ölmesstab komplett hinein, um den Ölstand zu messen.

#### 10.2 Entlüfterschraube

Vor Arbeitsbeginn muss die Entlüfterschraube (7) unbedingt um einige Umdrehungen gelockert werden, damit die Luftzirkulation im Öltank gewährleistet ist. Bleibt sie beim Arbeiten angezogen, führt die hydraulische Bewegung zu einem Überdruck, der Ihre Maschine beschädigen kann!

Vor jedem Transport des Geräts ist diese Schraube unbedingt fest anzuschrauben, um Ölaustritt zu verhindern.

#### 10.3 Holz spalten

Nur gerade abgeseigte Hölzer spalten. Gehen Sie dabei wie folgt vor:

1. Legen Sie das Spaltgut gerade auf die Auflagefläche (9).
2. Ihre Maschine ist für eine Zwei-Hand-Bedienung ausgerüstet – die linke Hand bedient den Bedienhebel (12), die rechte den Auslöseknopf (6).
3. Drücken Sie den Bedienhebel in der beschriebenen Weise nach unten und lösen den Spaltvorgang durch Betätigen des Auslöseknopfs (6) aus.

Das Loslassen eines der Bedienteile führt zum sofortigen Stopp der Maschine. Das Loslassen beider Bedienteile führt dazu, dass die Druckplatte zurückgefahren wird.

Lässt sich ein Stück Spaltgut nicht innerhalb von 5 Sekunden spalten, stoppen Sie den Vorgang unverzüglich. Das Spaltgut ist wahrscheinlich zu hart für die Kapazität Ihrer Maschine. Drehen Sie das Spaltgut um 90° und versuchen es noch einmal. Vorsicht: Bei andauerndem Betrieb von mehr als 5 Sekunden droht Überhitzungsgefahr. Ihr Gerät könnte beschädigt werden.

#### 10.4 Hubbegrenzung

Bei kurzem Spaltgut ist es sinnvoll, den Hub der Druckplatte (10) zu begrenzen. Dazu drücken Sie den Bedienhebel (12) und den Auslöseknopf (6) und fahren mit der Druckplatte (10) bis kurz vor das Spaltgut.

Nun lassen Sie den Auslöseknopf los, stellen den Hubbegrenzungsring (7a) an das Gehäuse und ziehen ihn fest. Anschließend können sie den Hydraulikhebel wieder loslassen.

Die Druckplatte bleibt nun an der gewählten Position stehen.

### 10.5 Fehlerhafte Bestückung (Abb. 11)

Legen Sie Spaltgut immer plan auf die Auflagefläche! Es darf nicht verrutschen oder sich schräg stellen lassen. Der Spaltkeil wird überstrapaziert, wenn ein Spaltvorgang nicht auf der gesamten Schneide, sondern nur im oberen Bereich erfolgt.

Spalten Sie niemals mehrere Stücke gleichzeitig! Es besteht die Gefahr, dass eines der Teile unkontrollierbare Beschleunigung erfährt. Hohe Verletzungsgefahr!

### 10.6 Verkeiltes Spaltgut (Abb. 12 + 13)

Versuchen Sie niemals, verkeiltes Spaltgut aus Ihrer Maschine heraus zu klopfen. Dies kann zu Unfällen und Beschädigungen am Gerät führen. Gehen Sie wie folgt vor:

1. Lassen Sie die Druckplatte in die Startposition zurückfahren.
2. Legen Sie einen Keil unter das Spaltgut (siehe Abbildung 13).
3. Lösen Sie einen Spaltvorgang aus, sodass die Druckplatte den Keil weit unter das herauszulösende Spaltgut schiebt.
4. Wiederholen Sie die oberen Schritte mit neuen Keilen so lange, bis das Spaltgut nach oben aus der Maschine geschoben wird.

## 11. Elektrischer Anschluss

Der installierte Elektromotor ist betriebsfertig abgeschlossen. Der Anschluss entspricht den einschlägigen VDE- und DIN-Bestimmungen.

Der kundenseitige Netzanschluss sowie die verwendete Verlängerungsleitung müssen diesen Vorschriften entsprechen.

Verwenden Sie einen ortsveränderlichen Personenschutzschalter (PRCD), falls im Versorgungsnetz die Fehlerstromschutzschaltung (RCD) mit einem Nennfehlerstrom von max. 0,03 A nicht vorgesehen ist.

### Schadhafte Elektro-Anschlussleitung

An elektrischen Anschlussleitungen entstehen oft Isolationsschäden.

Ursachen hierfür können sein:

- Druckstellen, wenn Anschlussleitungen durch Fenster oder Türspalten geführt werden.
- Knickstellen durch unsachgemäße Befestigung oder Führung der Anschlussleitung.
- Schnittstellen durch Überfahren der Anschlussleitung.

- Isolationsschäden durch Herausreißen aus der Wandsteckdose.
- Risse durch Alterung der Isolation.

Solch schadhafte Elektro-Anschlussleitungen dürfen nicht verwendet werden und sind aufgrund der Isolationsschäden lebensgefährlich.

Elektrische Anschlussleitungen regelmäßig auf Schäden überprüfen. Achten Sie darauf, dass beim Überprüfen die Anschlussleitung nicht am Stromnetz hängt. Elektrische Anschlussleitungen müssen den einschlägigen VDE- und DIN-Bestimmungen entsprechen. Verwenden Sie nur Anschlussleitungen mit Kennzeichnung H05VV-F.

Ein Aufdruck der Typenbezeichnung auf dem Anschlusskabel ist Vorschrift.

Beim Einphasen-Wechselstrommotor empfehlen wir, für Maschinen mit hohem Anlaufstrom (ab 3000 Watt), eine Absicherung von C 16A oder K 16A!

### DIN EN 61000-3-11

- Das Produkt erfüllt die Anforderungen der EN 61000-3-11 und unterliegt Sonderanschlussbedingungen. Das heißt, dass eine Verwendung an beliebigen frei wählbaren Anschlusspunkten nicht zulässig ist.
- Das Produkt kann bei ungünstigen Netzverhältnissen zu vorübergehenden Spannungsschwankungen führen.
- Das Produkt ist ausschließlich zur Verwendung an Anschlusspunkten vorgesehen, die
  - a. eine maximale zulässige Netzimpedanz "Z max = 0.331 Ω" nicht überschreiten, oder
  - b. die eine Dauerstrombelastbarkeit des Netzes von mindestens 100 A je Phase haben.
- Sie müssen als Benutzer sicherstellen, wenn nötig in Rücksprache mit Ihrem Energieversorgungsunternehmen, dass Ihr Anschlusspunkt, an dem Sie das Produkt betreiben möchten, eine der beiden genannten Anforderungen a) oder b) erfüllt.

### Wechselstrommotor 230 V/ 50 Hz

#### Netzspannung 230 Volt / 50 Hz

- Netzanschluss und Verlängerungsleitung müssen 3-adrig sein = P + N + SL. - (1/N/PE).
- Verlängerungsleitungen müssen einen Mindestquerschnitt von 1,5 mm<sup>2</sup> aufweisen.
- Der Netzanschluss wird mit maximal 16 A abgesichert.

## 12. Reinigung

### ⚠ ACHTUNG!

Ziehen Sie vor allen Reinigungsarbeiten den Netzstecker.

Wir empfehlen, dass Sie das Gerät direkt nach jeder Benutzung reinigen.

Reinigen Sie das Gerät regelmäßig mit einem feuchten Tuch und etwas Schmierseife. Verwenden Sie keine Reinigungs- oder Lösungsmittel; diese könnten die Kunststoffteile des Gerätes angreifen. Achten Sie darauf, dass kein Wasser in das Geräteinnere gelangen kann.

## 13. Transport

Für den einfachen Transport ist der Holzspalter mit zwei Rädern ausgestattet.

Die Maschine lässt sich schräg auf die Räder gestellt transportieren. Transportgriff verwenden, hochheben und ziehen, oder drücken. (Abb. 14)

## 14. Lagerung

Lagern Sie das Gerät und dessen Zubehör an einem dunklen, trockenen und frostfreien sowie für Kinder unzugänglichen Ort. Die optimale Lagertemperatur liegt zwischen 5 und 30 °C.

Bewahren Sie das Werkzeug in der Originalverpackung auf. Decken Sie das Werkzeug ab, um es vor Staub oder Feuchtigkeit zu schützen. Bewahren Sie die Bedienungsanleitung bei dem Werkzeug auf.

## 15. Wartung

### ⚠ ACHTUNG!

Ziehen Sie vor allen Wartungsarbeiten den Netzstecker.

#### Wir empfehlen Ihnen:

- Das Spaltmesser ist ein Verschleißteil, das bei Bedarf nachgeschliffen werden soll.
- Die kombinierte Zweihandschutzeinrichtung muss leichtgängig bleiben. Gelegentlich mit wenigen Tropfen Öl schmieren.
- Auflagefläche sauber halten.
- Gleitschienen mit Fett schmieren.

#### Ölstand regelmäßig kontrollieren.

Zu niedriger Ölstand beschädigt die Ölpumpe. Hydraulikanschlüsse und Verschraubungen regelmäßig auf Dichtheit prüfen – evtl. nachziehen.

#### Wann wechsele ich das Öl?

Der Ölwechsel erfolgt nach 150 Arbeitsstunden.

#### Ölwechsel (Abb. 15 - 18)

1. Holzspalter in Startposition bringen und den Netzstecker ziehen.
2. Lösen Sie die Ölblassschraube mit Ölmesstab (8) und legen diese beiseite. (Abb. 16)
3. Stellen Sie eine leere 4 l Schale neben Ihre Maschine und richten diese auf, wie in Abb. 17 gezeigt. Warten Sie, bis das gesamte Altöl ausgeflossen ist. Entsorgen sie das Altöl Umweltgerecht!
4. Drehen Sie Ihre Maschine nun auf den Kopf (Abb. 18), um ca. 2,4 l Hydrauliköl nachzufüllen.
5. Schrauben Sie die Ölblassschraube mit Ölmesstab (8) nun gereinigt in die noch vertikal stehende Maschine ein. Schrauben Sie diese wieder heraus, sollte ein Ölfilm erreicht sein zwischen den beiden Kerben. (Abb. 15)
6. Schrauben Sie nun die Ölblassschraube mit Ölmesstab wieder fest ein. Anschließend Holzspalter einige Male leer betätigen.
7. Überprüfen Sie den Ölstand ein letztes Mal und füllen Sie gegebenenfalls noch etwas Öl ein.

**Entsorgen Sie anfallendes Altöl ordnungsgemäß in der örtlichen Altölsammelstelle. Es ist verboten, Altöle in den Boden abzulassen oder mit Abfall zu vermischen.**

Wir empfehlen Öle der HLP 32 Reihe.

#### Anschlüsse und Reparaturen

Anschlüsse und Reparaturen der elektrischen Ausrüstung dürfen nur von einer Elektro-Fachkraft durchgeführt werden.

#### Bei Rückfragen bitte folgende Daten angeben:

- Stromart des Motors
- Daten des Maschinen-Typenschildes
- Daten des Motor-Typenschildes

#### Service-Informationen

Es ist zu beachten, dass bei diesem Produkt folgende Teile einem gebrauchsgemäßen oder natürlichen Verschleiß unterliegen bzw. folgende Teile als Verbrauchsmaterialien benötigt werden.

Verschleißteile\*: Spaltkeil, Hydrauliköl, Spaltholmführungen

\* nicht zwingend im Lieferumfang enthalten!

Ersatzteile und Zubehör erhalten Sie in unserem Service-Center. Scannen Sie hierzu den QR-Code auf der Titelseite.

## 16. Entsorgung und Wiederverwertung

### Hinweise zur Verpackung



Die Verpackungsmaterialien sind recycelbar. Bitte Verpackungen umweltgerecht entsorgen.

### Hinweise zum Elektro- und Elektronikgerätegesetz (ElektroG)



**Elektro- und Elektronik-Altgeräte gehören nicht in den Hausmüll, sondern sind einer getrennten Erfassung bzw. Entsorgung zuzuführen!**

- Altbatterien oder -akkus, welche nicht fest im Altgerät verbaut sind, müssen vor Abgabe zerstörungsfrei entnommen werden! Deren Entsorgung wird über das Batteriegesetz geregelt.
- Besitzer bzw. Nutzer von Elektro- und Elektronikgeräten sind nach deren Gebrauch gesetzlich zur Rückgabe verpflichtet.
- Der Endnutzer trägt die Eigenverantwortung für das Löschen seiner personenbezogenen Daten auf dem zu entsorgenden Altgerät!
- Das Symbol der durchgestrichenen Mülltonne bedeutet, dass Elektro- und Elektronikaltgeräte nicht über den Hausmüll entsorgt werden dürfen.
- Elektro- und Elektronikaltgeräte können bei folgenden Stellen unentgeltlich abgegeben werden:
  - Öffentlich-rechtliche Entsorgungs- bzw. Sammelstellen (z. B. kommunale Bauhöfe).
  - Verkaufsstellen von Elektrogeräten (stationär und online), sofern Händler zur Rücknahme verpflichtet sind oder diese freiwillig anbieten.
  - Bis zu drei Elektroaltgeräte pro Geräteart, mit einer Kantenlänge von maximal 25 Zentimetern, können Sie ohne vorherigen Erwerb eines Neugerätes vom Hersteller kostenfrei bei diesem abgeben oder einer anderen autorisierten Sammelstelle in Ihrer Nähe zuführen.
  - Weitere ergänzende Rücknahmebedingungen der Hersteller und Vertrieber erfahren Sie beim jeweiligen Kundenservice.
- Im Falle der Anlieferung eines neuen Elektrogerätes durch den Hersteller an einen privaten Haushalt, kann dieser die unentgeltliche Abholung des Elekt-

roaltgerätes, auf Nachfrage vom Endnutzer, veranlassen. Setzen Sie sich hierzu mit dem Kundenservice des Herstellers in Verbindung.

- Diese Aussagen gelten nur für Geräte, die in den Ländern der Europäischen Union installiert und verkauft werden und die der Europäischen Richtlinie 2012/19/EU unterliegen. In Ländern außerhalb der Europäischen Union können davon abweichende Bestimmungen für die Entsorgung von Elektro- und Elektronik-Altgeräten gelten.

### Möglichkeiten zur Entsorgung des ausgedienten Gerätes erfahren Sie bei Ihrer Gemeinde- oder Stadtverwaltung.

### Kraftstoffe und Öle

- Vor der Entsorgung des Geräts müssen der Kraftstofftank und der Motorölbehälter geleert werden!
- Kraftstoff und Motoröl gehören nicht in den Hausmüll oder Abfluss, sondern sind einer getrennten Erfassung bzw. Entsorgung zuzuführen!
- Leere Öl- und Kraftstoffbehälter müssen umweltgerecht entsorgt werden.

## 17. Störungsabhilfe

Die folgende Tabelle zeigt Fehlersymptome auf und beschreibt, wie sie Abhilfe schaffen können, wenn Ihre Maschine einmal nicht richtig arbeitet. Wenn Sie das Problem damit nicht lokalisieren und beseitigen können, wenden Sie sich an Ihre Service-Werkstatt.

Störung	Mögliche Ursache	Abhilfe
Motor beendet selbstständig Spaltvorgang	Überspannungsschutzvorrichtung wurde ausgelöst	Elektrofachkraft anrufen
Spaltgut wird nicht gespaltet	Maschine falsch bestückt	Spaltgut richtig einlegen
	Spaltgut-Umfang übersteigt Motorkapazität	Spaltgut in passendere Größe sägen
	Spaltkeil ist stumpf	Spaltkeil schleifen
	Öl tritt aus	Undichte Stelle lokalisieren, Händler anrufen
Druckplatte vibriert, erzeugt Geräusche	Ölmangel und Luftüberschuss im hydraulischen System	Ölstand prüfen, ggf. Öl nachfüllen, ansonsten Händler anrufen
Ölaustritt am Zylinder oder an anderen Stellen	Lufteinschluss im hydraulischen System während Betrieb	Entlüfterschraube vor Gebrauch einige Umdrehungen lösen
	Entlüfterschraube vor Transport nicht angezogen	Entlüfterschraube vor Transport fest anziehen
	Ölablassschraube locker	Ölablassschraube fest anziehen
	Ölventil und/oder Dichtungen defekt	Händler anrufen

# Garantiebedingungen

Revisionsdatum 26.11.2021

## Sehr geehrte Kundin, sehr geehrter Kunde,

unsere Produkte unterliegen einer strengen Qualitätskontrolle. Sollte ein Gerät dennoch nicht einwandfrei funktionieren, bedauern wir dies sehr und bitten Sie, sich an unseren Servicedienst unter der unten angegebenen Adresse zu wenden. Gerne stehen wir Ihnen auch telefonisch über die Servicenummer zur Verfügung. Die nachfolgenden Hinweise sollen Ihnen für eine problemlose Bearbeitung und Regulierung im Schadensfall dienen.

## Für die Geltendmachung von Garantieansprüchen - innerhalb Deutschland - gilt folgendes:

1. **Diese Garantiebedingungen** regeln unsere **zusätzlichen Hersteller-Garantieleistungen** für Käufer (private Endverbraucher) von Neugeräten. Die gesetzlichen Gewährleistungsansprüche werden von dieser Garantie nicht berührt. Für diese ist der Händler zuständig, bei dem Sie das Produkt erworben haben.
2. Die **Garantieleistung** erstreckt sich ausschließlich auf Mängel an einem von Ihnen erworbenen neuen Gerät, die auf einem Material- oder Herstellungsfehler beruhen und ist - nach unserer Wahl - auf die unentgeltliche Reparatur solcher Mängel oder den Austausch des Gerätes beschränkt (ggf. auch Austausch mit einem Nachfolgemodell). Ersetzte Geräte oder Teile gehen in unser Eigentum über. Bitte beachten Sie, dass unsere Geräte bestimmungsgemäß nicht für den gewerblichen, handwerklichen oder beruflichen Einsatz konstruiert wurden. Ein Garantiefall kommt daher nicht zustande, wenn das Gerät innerhalb der Garantiezeit in Gewerbe-, Handwerks- oder Industriebetrieben verwendet wurde oder einer gleichzusetzenden Beanspruchung ausgesetzt war.
3. **Von unseren Garantieleistungen ausgenommen sind:**
  - Schäden am Gerät, die durch Nichtbeachtung der Montageanleitung, nicht fachgerechte Installation, Nichtbeachtung der Bedienungsanleitung (z.B. Anschluss an eine falsche Netzspannung oder Stromart) bzw. der Wartungs- und Sicherheitsbestimmungen oder durch Einsatz des Gerätes unter ungeeigneten Umweltbedingungen sowie durch mangelnde Pflege und Wartung entstanden sind.
  - Schäden am Gerät, die durch missbräuchliche oder unsachgemäße Anwendungen (wie z.B. Überlastung des Gerätes oder Verwendung von nicht zugelassenen Werkzeugen bzw. Zubehör), Eindringen von Fremdkörpern in das Gerät (wie z.B. Sand, Steine oder Staub), Transportschäden, Gewaltanwendung oder Fremdeinwirkungen (wie z. B. Schäden durch Herunterfallen) entstanden sind.
  - Schäden am Gerät oder an Teilen des Gerätes, die auf einen bestimmungsgemäßen, üblichen (betriebsbedingten) oder sonstigen natürlichen Verschleiß zurückzuführen sind sowie Schäden und/oder Abnutzung von Verschleißteilen.
  - Mängel am Gerät, die durch Verwendung von Zubehör-, Ergänzungs- oder Ersatzteilen verursacht wurden, die keine Originalteile sind oder nicht bestimmungsgemäß verwendet werden.
  - Geräte, an denen Veränderungen oder Modifikationen vorgenommen wurden.
  - Geringfügige Abweichungen von der Soll-Beschaffenheit, die für Wert und Gebrauchstauglichkeit des Gerätes unerheblich sind.
  - Geräte an denen eigenmächtig Reparaturen oder Reparaturen, insbesondere durch einen nicht autorisierten Dritten, vorgenommen wurden.
  - Wenn die Kennzeichnung am Gerät bzw. die Identifikationsinformationen des Produktes (Maschinenaufkleber) fehlen oder unlesbar sind.
  - Geräte die eine starke Verschmutzung aufweisen und daher vom Servicepersonal abgelehnt werden.

Schadensersatzansprüche sowie Folgeschäden sind von dieser Garantieleistung generell ausgeschlossen.
4. Die **Garantiezeit** beträgt regulär **24 Monate\*** (12 Monate bei Batterien / Akkus) und beginnt mit dem Kaufdatum des Gerätes. Maßgeblich ist das Datum auf dem Original-Kaufbeleg. Garantieansprüche müssen jeweils nach Kenntniserlangung unverzüglich erhoben werden. Die Geltendmachung von Garantieansprüchen nach Ablauf der Garantiezeit ist ausgeschlossen. Die Reparatur oder der Austausch des Gerätes führt weder zu einer Verlängerung der Garantiezeit noch wird eine neue Garantiezeit durch diese Leistung für das Gerät oder für etwaige eingebaute Ersatzteile in Gang gesetzt. Dies gilt auch bei Einsatz eines Vor-Ort-Services. Das betroffene Gerät ist in gesäubertem Zustand zusammen mit einer Kopie des Kaufbelegs, - hierin enthalten die Angaben zum Kaufdatum und der Produktbezeichnung - der Kundendienststelle vorzulegen bzw. einzusenden. Wird ein Gerät unvollständig, ohne den kompletten Lieferumfang eingeschendet, wird das fehlende Zubehör wertmäßig in Anrechnung / Abzug gebracht, falls das Gerät ausgetauscht wird oder eine Rückerstattung erfolgt. Teilweise oder komplett zerlegte Geräte können nicht als Garantiefall akzeptiert werden. Bei nicht berechtigter Reklamation bzw. außerhalb der Garantiezeit trägt der Käufer generell die Transportkosten und das Transportrisiko. **Einen Garantiefall melden Sie bitte vorab bei der Servicestelle (s.u.) an.** In der Regel wird vereinbart, dass das defekte Gerät mit einer kurzen Beschreibung der Störung per Abhol-Service (nur in Deutschland) oder - im Reparaturfall außerhalb des Garantiezeitraums - ausreichend frankiert, unter Beachtung der entsprechenden Verpackungs- und Versandrichtlinien, an die unten angegebene Serviceadresse eingeschendet wird. **Beachten Sie bitte, dass Ihr Gerät (modellabhängig) bei Rücklieferung, aus Sicherheitsgründen - frei von allen Betriebsstoffen ist.** Das an unser Service-Center eingeschickte Produkt, muss so verpackt sein, dass Beschädigungen am Reklamationsgerät auf dem Transportweg vermieden werden. Nach erfolgter Reparatur / Austausch senden wir das Gerät frei an Sie zurück. Können Produkte nicht repariert oder ausgetauscht werden, kann nach unserem eigenen freien Ermessen ein Geldbetrag bis zur Höhe des Kaufpreises des mangelhaften Produkts erstattet werden, wobei ein Abzug aufgrund von Abnutzung und Verschleiß berücksichtigt wird. Diese Garantieleistungen gelten nur zugunsten des privaten Erstkäufers und sind nicht abtret- oder übertragbar.

5. Für die Geltendmachung Ihres Garantieanspruches **kontaktieren Sie bitte unser Service-Center.**

Bitte verwenden Sie vorzugsweise unser Formular auf unserer

Homepage: <https://www.scheppach.com/de/service>

Bitte senden Sie uns keine Geräte ohne vorherige Kontaktaufnahme und Anmeldung bei unserem Service-Center.

Für die Inanspruchnahme dieser Garantieversprechen ist der Erstkontakt mit unserem Service-Center zwingende Voraussetzung.

6. **Bearbeitungszeit** - Im Regelfall erledigen wir Reklamationsendungen innerhalb 14 Tagen nach Eingang in unserem Service-Center.

Sollte in Ausnahmefällen die genannte Bearbeitungszeit überschritten werden, so informieren wir Sie rechtzeitig.

7. **Verschleißteile** - Verschleißteile sind: a) mitgelieferte, an- und/oder eingebaute Batterien / Akkus sowie b) alle modellabhängigen Verschleißteile (siehe Bedienungsanleitung). Von der Garantieleistung ausgeschlossen sind tief entladene bzw. an Gehäuse und oder Batteriepolen beschädigte Batterien / Akkus.

8. **Kostenvorschlag** - Von der Garantieleistung nicht oder nicht mehr erfasste Geräte reparieren wir gegen Berechnung. Auf Nachfrage bei unserem Service-Center können Sie die defekten Geräte für einen Kostenvorschlag einsenden und ggf. dem Service-Center schriftlich (per Post, eMail) die Reparaturfreigabe erteilen. Ohne Reparaturfreigabe erfolgt keine weitere Bearbeitung.

9. **Andere Ansprüche**, als die oben genannten, können nicht geltend gemacht werden.

Die **Garantiebedingungen** gelten nur in der jeweils aktuellen Fassung zum Zeitpunkt der Reklamation und können ggf. unserer Homepage ([www.scheppach.com](http://www.scheppach.com)) entnommen werden.

Bei Übersetzungen ist stets die deutsche Fassung maßgeblich.

**Scheppach GmbH · Günzburger Str. 69 · 89335 Ichenhausen (Deutschland) · [www.scheppach.com](http://www.scheppach.com)**

Telefon: +800 4002 4002 (Service-Hotline/Freecall Rufnummer dt. Festnetz\*\*) · Telefax +49 [0] 8223 4002 20 · E-Mail: [service@scheppach.com](mailto:service@scheppach.com)

· Internet: <http://www.scheppach.com>



**Ersatzteile  
Zubehör**



**Reparatur**



**Kontakt**



**Dokumente**

\* Produktabhängig auch über 24 Monate; länderbezogen können erweiterte Garantieleistungen gelten

\*\* Verbindungskosten: kostenlos aus dem deutschen Festnetz

Änderungen dieser Garantiebedingungen ohne Voranmeldung behalten wir uns jederzeit vor.

## Explanation of the symbols on the product

Symbols are used in this manual to draw your attention to potential hazards. The safety symbols and the accompanying explanations must be fully understood. The warnings themselves will not rectify a hazard and cannot replace proper accident prevention measures.

	Read the manual before commissioning.		High voltage, risk of death!
	Wear hearing protection. Exposure to noise can cause hearing loss.		Do not reach into the splitting area! Danger of injury! Danger of cutting and crushing!
	Wear safety shoes.		Do not reach into the machine unprotected!
	Wear safety goggles.		Attention! Moving parts!
	Use work gloves.		Only the operator may stand in the working area of the machine. Keep uninvolved persons as well as pets and livestock away from the danger zone (minimum distance 5 m).
	Removing or modifying protective or safety equipment is prohibited.		The product complies with the applicable European directives.
	Do not let hydraulic oil run onto the floor. Dispose of waste oil properly at the on-site waste oil collection point. Dumping used oil in the soil or mixing it with waste is prohibited.		<b>△ Attention!</b> We have marked points in these operating instructions that impact your safety with this symbol.
	Do not use the device in wet conditions! Protect from moisture!		The product complies with the applicable Serbian directives.
	Attention! Before starting repair, maintenance and cleaning work, switch off the engine and unplug the mains plug.		
			<b>Use both hands to operate!</b> Tampering with or bypassing the controls is <b>forbidden</b> – Danger to life due to crushing! The splitting process is only triggered when both controls are pressed simultaneously!
			Adjusting the stroke limitation

<b>Table of contents:</b>	<b>Page:</b>
1. Introduction .....	24
2. Device description .....	24
3. Scope of delivery .....	24
4. Proper use .....	24
5. General safety instructions.....	25
6. Additional safety instructions.....	25
7. Technical data.....	26
8. Unpacking .....	26
9. Assembly / Before commissioning .....	27
10. Commissioning .....	27
11. Electrical connection .....	28
12. Cleaning .....	29
13. Transport.....	29
14. Storage .....	29
15. Maintenance .....	29
16. Disposal and recycling.....	30
17. Troubleshooting .....	31
18. Declaration of conformity .....	88

## 1. Introduction

### Manufacturer:

Scheppach GmbH  
Günzburger Straße 69  
D-89335 Ichenhausen

### Dear Customer

We hope your new device brings you much enjoyment and success.

### Note:

In accordance with the applicable product liability laws, the manufacturer of this device assumes no liability for damage to the device or caused by the device arising from:

- Improper handling
- Failure to comply with the operating instructions.
- Repairs carried out by third parties, unauthorised specialists
- Installing and replacing non-original spare parts
- Improper use
- Failure of the electrical system in the event of the electrical regulations and VDE provisions 0100, DIN 57113 / VDE 0113 not being observed

### Note:

Read the whole text of the operating manual before assembly and commissioning.

This operating manual should help you to familiarise yourself with your device and to use it for its intended purpose.

The operating manual includes important instructions for safe, proper and economic operation of the device, for avoiding danger, for minimising repair costs and downtimes, and for increasing the reliability and extending the service life of the device.

In addition to the safety instructions in this operating manual, you must also observe the regulations applicable to the operation of the device in your country.

Keep the operating manual at the device, in a plastic sleeve, protected from dirt and moisture. They must be read and carefully observed by all operating personnel before starting the work. The device may only be used by personnel who have been trained to use it and who have been instructed with respect to the associated hazards. The required minimum age must be observed.

In addition to the safety instructions in this operating manual and the separate regulations of your country, the generally recognised technical rules relating to the

operation of such machines must also be observed. We accept no liability for accidents or damage that occur due to a failure to observe this manual and the safety instructions.

## 2. Device description

1. Guard
2. Riving knife
3. Tray table for split logs
4. Handle
5. Trunk guide plate
6. Triggering button
7. Ventilation screw
8. Oil drain screw with oil dipstick
9. Support surface
10. Pressure plate
11. Control lever protection
12. Control lever
13. Engine
14. Transport wheels
15. Pressure limiting screw
16. Foot

## 3. Scope of delivery

- A. Operating manual
- B. Enclosed accessories bag (a, b, c, d, e, f)
- C. Handle
- D. Log splitter
- E. Top guard 1
- F. Top guard 2
- G. Left guard
- H. Rear guard 1
- I. Rear guard 2
- J. Front guard
- K. Tray table 1
- L. Protective guard
- M. Tray table 2
- N. Struts (2x)
- O. Support strut

## 4. Proper use

The machine may only be used in the intended manner. Any use beyond this is improper. The user/operator, not the manufacturer, is responsible for damages or injuries of any type resulting from this.

An element of the intended use is also the observance of the safety instructions, as well as the assembly instructions and operating information in the operating manual.

Persons who operate and maintain the machine must be familiar with it and must be informed about potential dangers.

In addition, the applicable accident prevention regulations must be strictly observed.

Other general occupational health and safety-related rules and regulations must be observed.

The liability of the manufacturer and resulting damages are excluded in the event of modifications of the machine.

- The hydraulic log splitter is only suitable for horizontal operation. Timbers may only be split horizontally in the direction of the grain. The dimensions of the timbers to be split are a maximum of 37 cm.
- Never split wood vertically or against the grain!
- The safety, operating and maintenance specifications of the manufacturer, as well as the dimensions specified in the technical data, must be observed.
- Relevant accident prevention regulations and other generally recognized safety and technical rules must also be observed.
- The machine may only be used, maintained or repaired by competent persons who are familiar with it and have been informed of the dangers. The manufacturer shall not be liable for damage resulting from unauthorised changes to the machine.
- The machine may only be operated with original accessories and original tools from the manufacturer.
- Any use beyond this is improper use. The manufacturer is not responsible for the resultant damages, the user bears this risk alone.
- Keep the work area clean and free of obstructions.
- Only operate the device on a flat, firm surface.
- Before each commissioning, check that the splitter is functioning properly.
- Only operate the device in areas that are a maximum of 1000 m above sea level.

Please note that our equipment was not designed with the intention of use for commercial or industrial purposes. We assume no guarantee if the device is used in commercial or industrial applications, or for equivalent work.

## 5. General safety instructions

**⚠ WARNING: When using power tools, the basic safety precautions below must be followed in order to reduce the risk of fire, electric shock, and personal injury. Please read all instructions before working with this tool.**

- Observe all safety information and danger notices on the machine.
- Ensure that all of the safety information and danger notices on the machine are complete and in legible condition.
- The safety equipment on the machine must not be disassembled or made unusable.
- Check mains connection cables. Do not use faulty connection cables.
- Check for correct function of the two-hand control before commissioning.
- The operating personnel must be at least 18 years of age. Trainees must be at least 16 years of age and may only work on the machine under supervision.
- Children may not work with this device.
- Wear work gloves and safety shoes, safety goggles, close-fitting work clothes, and hearing protection (PPE) while working.
- Caution when working: Danger of injury for fingers and hands due to the splitting tool.
- Modification, adjustment and cleaning work, as well as maintenance and rectification of faults may only be carried out when the engine is switched off. Pull out the mains plug!
- Installation, repairs and maintenance work on the electrical equipment may only be carried out by electricians.
- All protective and safety equipment must be reassembled immediately after repair, maintenance is completed.
- Switch off the engine when leaving the work station.
- **Pull out the mains plug!**
- **Removing or working without guards is prohibited.**
- When splitting, the properties of the wood (e.g. growths, trunk slices of irregular shape, etc.) can result in hazards such as ejecting parts, splitter blocking, and crushing.

## 6. Additional safety instructions

- The log splitter may only be operated by a **single person**.
- Never split trunks that contain **nails, wire** or other objects.
- Wood that has already been split and wood chip-pings create a **hazardous work area**. There is a danger of tripping, slipping or falling. Always keep the work area orderly.
- Never place your hands on moving parts of the machine when it is switched on.

- Only split wood with a **maximum length** of 37 cm.

**⚠ WARNING!** This power tool generates an electro-magnetic field during operation. This field can impair active or passive medical implants under certain circumstances. In order to prevent the risk of serious or deadly injuries, we recommend that persons with medical implants consult with their physician and the manufacturer of the medical implant prior to operating the power tool.

### Residual risks

The machine has been built according to the state-of-the-art and the recognised technical safety requirements. However, individual residual risks can arise during operation.

- Danger of injury for fingers and hands from the splitting tool in the event of improper guiding or support of the wood.
- Injuries due to the workpiece being ejected at high speed due to improper holding or guiding.
- Health hazard due to electrical power, with the use of improper electrical connection cables.
- Before performing setting or maintenance work, release the start button and pull out the mains plug.
- Furthermore, despite all precautions having been met, some non-obvious residual risks may still remain.
- Residual risks can be minimised if the "Safety Instructions" and the "Intended Use" together with the operating manual as a whole are observed.
- Avoid accidental starting of the machine: the operating button may not be pressed when inserting the plug in an outlet. Use the tool that is recommended in this operating manual. This is how to ensure that your machine provides optimum performance.
- Keep your hands away from the working area when the machine is in operation.

## 7. Technical data

Dimensions L x W x H	995 x 425 x 610 mm
Wood $\varnothing$ min. - max.	50 - 250 mm
Wood length min. - max.	130 - 370 mm
Weight	45 kg
Engine	230/50 V/Hz
Rated input P1	1500 W
Power output P2	1100 W

Operating mode	S3 25%
Splitting force	max. 4 t
Cylinder stroke	290 mm
Cylinder forward stroke	3.86 cm/s
Cylinder reverse stroke	6.44 cm/s
Oil quantity	2.4 l
Operating pressure	165 bar
Speed	2800 rpm

Subject to technical changes!

\*Operating mode S3, periodic intermittent operation without start-up process influence on the engine warming up. The mode comprises of a start-up period, a time with constant load and an idle time. The operating time is 10 mins, the relative duty cycle is 25% of the operating time.

### Noise and vibration

Sound pressure level $L_{pA}$	89.8 dB
Uncertainty $K_{pA}$	3 dB
Sound power level $L_{WA}$	96 dB
Uncertainty $K_{WA}$	3 dB

**⚠ WARNING:** Noise can have serious effects on your health. If the machine noise exceeds 85 dB, please wear suitable hearing protection.

### Pressure:

The performance level of the built-in hydraulic pump can reach a brief pressure level for a splitting force of up to 4 tons. In the basic setting, hydraulic splitters are set at the factory to an approx. 10% lower output level. For safety reasons, the basic settings must not be changed by the user. Please note that external circumstances such as operating and ambient temperature, air pressure and moisture affect the viscosity of the hydraulic oil. In addition, manufacturing tolerances and maintenance errors can affect the reachable pressure level.

## 8. Unpacking

- Open the packaging and carefully remove the device.
- Remove the packaging material, as well as the packaging and transport safety devices (if present).

- Check whether the scope of delivery is complete.
- Check the device and accessory parts for transport damage. In the event of complaints the carrier must be informed immediately. Later claims will not be recognised.
- If possible, keep the packaging until the expiry of the warranty period.
- Familiarise yourself with the device by means of the operating manual before using for the first time.
- With accessories as well as wearing parts and replacement parts use only original parts. Spare parts can be obtained from your specialist dealer.
- When ordering please provide our article number as well as type and year of manufacture for your device.

**⚠ ATTENTION!**

**The device and the packaging material are not children's toys! Do not let children play with plastic bags, films or small parts!**

**There is a danger of choking or suffocating!**

## 9. Assembly / Before commissioning

**At least two people are required to install the device.**

### 9.1 Installing the handle (4) (enclosed accessories bag a) (Fig. 3)

Fasten the handle to the U-bar with two cylindrical screws.

### 9.2 Installing the protective guard (L) (enclosed accessories bag b) (fig. 4 + 5)

1. Fit the protective guard (L) to the trunk guide plate (5) and use the enclosed cylindrical screws and nuts to affix it.
2. Undo the cylindrical screw with washer that is located on the wheel bracket.
3. Fasten the other end of the strut to the protective guard using the Phillips head screw and nut. (3)
4. Now guide the open end of the strut (O) between the washer and the wheel bracket, tighten the cylindrical screw again firmly. (4)

### 9.3 Assembly of storage table (K + M) (Enclosed accessories bag c + d + e) (Fig. 6 + 7 + 8)

1. Attach the tray table (K) to the same side as the protective guard (L). Use two cylindrical screws and spring washers to affix the table to the log splitter. (1)
2. Ensure that the table and the protective guard are level in relation to each other.

3. Undo the screw on the left of the foot.
4. Fasten the other end of the strut to the protective guard using the Phillips head screw and nut, align everything and tighten the screws firmly.
5. Now guide the open end of the strut (N) between the screw and the foot bracket, tighten the screw slightly.
6. Repeat the process on the other side.
7. Align both tables in relation to each other and use the Phillips head screws and nuts (e) to affix them.

### 9.4 Assembly of protective device (E - J) (Enclosed accessories bag f)(Fig. 9+ 10)

1. Connect the guards (H) and (I) together, use two Phillips head screws, clamping brackets and nuts to affix it.
2. Fasten the guards (H, I, J) to the holes provided for this. These are on the side of the table and the protective guard. Fasten the guard with seven Phillips head screws, clamping brackets and nuts. Fit the protective guard (G) to the control lever protection (11) and use a Phillips head screw and a nut to affix it.
3. Now fasten the guards (E + F) on the top. Fasten them with eight Phillips head screws, clamping brackets and nuts.
4. Fasten the guards (E + F) together using two Phillips head screws, clamping brackets and nuts.

**⚠ ATTENTION!**

**Always make sure the device is fully assembled before commissioning!**

## 10. Commissioning

Before start-up, place the splitter on a stable, level and flat workbench at a height of 72 - 85 cm. Fix the machine to the workbench with two screws (M8 x X = thickness of the workbench). To do so, use the two holes on the foot (16).

Make sure that the machine is installed completely and properly. Before each use, always check:

- the connection cables for defective areas (cracks, cuts and the like),
- the machine for possible damage,
- whether all screws are tightened,
- the hydraulic oil for leaks and
- the oil level and
- the safety devices

### 10.1 Check the oil level (fig. 15)

The hydraulic system is a closed system with an oil tank, oil pump and control valve. Check the oil level regularly before commissioning. An oil level that is too low can damage the oil pump.

The oil level must be within the middle mark on the oil dipstick. The machine must be level.

Screw in the oil dipstick fully, to measure the oil level.

### 10.2 Bleeder screw

Before starting work, it is essential to loosen the bleeder screw (7) by a few turns to ensure air circulation in the oil tank. If it remains tightened while working, the hydraulic movement leads to overpressure which can damage your machine!

Before transporting the device, it is essential to tighten this screw to prevent oil leakage.

### 10.3 Splitting logs

Only split logs that have been sawn off straight. To do this, proceed as follows:

1. Place the log to be split straight on the support surface (9).
2. Your machine is equipped for two-handed operation– the left hand operates the operating lever (12), the right the release button (6).
3. Press the operating lever down in the way described and initiate the splitting process by pressing the release button (6).

Releasing one of the control parts leads to the machine stopping immediately. Releasing both control parts causes the pressure plate to retract.

If a piece of log to be split cannot be split within 5 seconds, stop the process immediately. The log is probably too hard for the capacity of your machine. Turn the log 90° and try again. Caution: Continuous operation for more than 5 seconds can pose a risk of overheating. Your device may become damaged.

### 10.4 Stroke limitation

If the log is short, it makes sense to limit the stroke of the pressure plate (10). To do this, press the control handle (12) and the release button (6) and move the pressure plate (10) until just in front of the log.

Now release the release button, place the stroke limiting ring (7a) against the housing and tighten it. You can then release the hydraulic lever.

The pressure plate now remains in the selected position.

### 10.5 Faulty loading (Fig. 11)

Always place the log flat on the support surface! It must not slip or be placed at an angle. The riving knife will be overstressed if a splitting process does not take place across the entire cutting edge, but only in the upper area.

Never split multiple pieces at the same time! There is a danger that one of the parts may experience uncontrollable acceleration. High danger of injury!

### 10.6 Wedged logs (Fig. 12 + 13)

Never try to knock wedged logs out of your machine. This can lead to accidents and damage to the device. Proceed as follows:

1. Allow the pressure plate to move back to the start position.
2. Place a wedge under the log (see fig. 13).
3. Trigger a splitting process so that the pressure plate pushes the wedge far below the log to be removed.
4. Repeat the above steps with new wedges until the log is pushed up and out of the machine.

## 11. Electrical connection

The electrical motor installed is connected and ready for operation. The connection complies with the applicable VDE and DIN provisions.

The customer's mains connection as well as the extension cable used must also comply with these regulations. Use a portable safety switch (PRCD) if the residual current protective circuit (RCD) in the mains power supply is not provided with a rated residual current of no more than 0.03 A.

### Damaged electrical connection cable

The insulation on electrical connection cables is often damaged.

This may have the following causes:

- Pressure points, where connection cables are passed through windows or doors.
- Kinks where the connection cable has been improperly fastened or routed.
- Places where the connection cables have been cut due to being driven over.
- Insulation damage due to being ripped out of the wall socket.
- Cracks due to the insulation ageing.

Such damaged electrical connection cables must not be used and are life-threatening due to the insulation damage.

Check the electrical connection cables for damage regularly. Ensure that the connection cables are disconnected from electrical power when checking for damage.

Electrical connection cables must comply with the applicable VDE and DIN provisions. Only use connection cables with the designation H05VV-F.

The printing of the type designation on the connection cable is mandatory.

For single-phase AC motors, we recommend a fuse rating of C 16A or K 16A for machines with a high starting current (from 3000 watts)!

#### DIN EN 61000-3-11

- The product fulfils the requirements of EN 61000-3-11 and is subject to special connection requirements. This means that use at any freely selectable connection points is not permitted.
- The product can cause temporary voltage fluctuations in unfavourable mains conditions.
- The product is only intended for use at connection points that
  - a. do not exceed a maximum permissible mains impedance of " $Z_{max} = 0.331 \Omega$ ", or
  - b. have a mains constant current carrying capacity of at least 100 A per phase.
- As the user, you are required to ensure that the connection point at which you wish to operate the product fulfils one of the requirements mentioned, a) or b). If necessary, consult with your energy supplier in this regard.

#### AC motor 230 V/ 50 Hz

##### Mains voltage 230 Volt / 50 Hz

- Mains power connection and extension leads must be 3-core = P + N + SL. - (1/N/PE).
- Extension cables must have a minimum cross section of 1.5mm<sup>2</sup>.
- The mains power connection must be protected with a max. 16 A fuse.

## 12. Cleaning

### ⚠ ATTENTION!

Disconnect the mains plug before carrying out any cleaning work.

We recommend that you clean the device directly after every use.

Clean the device at regular intervals using a damp cloth and a little soft soap. Do not use any cleaning products or solvents; they could attack the plastic parts of the device. Make sure that no water can penetrate the interior of the device.

## 13. Transport

The log splitter is equipped with two wheels for easy transport.

The machine can be transported on the wheels at an angle. Use the transport handle, lift and pull or push. (Fig. 14)

## 14. Storage

Store the device and its accessories in a dark, dry and frost-free place that is inaccessible to children. The optimum storage temperature lies between 5 and 30 °C.

Store the tool in its original packaging. Cover the tool to protect it from dust or moisture. Store the operating manual with the tool.

## 15. Maintenance

### ⚠ ATTENTION!

Disconnect the mains plug before carrying out any maintenance work.

#### Our recommendation to you:

- The splitting blade is a wearing part that must be resharpened if necessary.
- The combined two-hand protective device must remain smooth-running. Lubricate with a few drops of oil as required.
- Keep the support surface clean.
- Lubricate the slide rails with grease.

#### Check the oil level regularly.

An oil level that is too low will damage the oil pump. Regularly check hydraulic connections and screw connections for leaks - retighten if necessary.

#### When do I change the oil?

Change the oil after 150 working hours.

#### Changing oil (Fig. 15 - 18)

1. Move the log splitter into the start position and pull out the mains plug.
2. Undo the oil drain screw with dipstick (8) and put it

- to one side. (Fig. 16)
- Place an empty 4 l tray next to your machine and raise it as shown in Fig. 17. Wait until all of the used oil has run out. Dispose of the waste oil in an environmentally friendly manner!
  - Now turn your machine upside down (Fig. 18) in order to refill approx. 2.4 l of hydraulic oil.
  - Clean the oil drain screw with oil dipstick (8) and screw it back in to the machine that is still in a vertical position. Unscrew it again; there should be an oil film between the two notches. (Fig. 15)
  - Now screw the oil drain screw with dipstick back in tightly. Then operate the log splitter empty a few times.
  - Check the oil level one last time and top up with a little oil if required.

**Dispose of the used oil properly at a local used oil collection point. Dumping used oil in the soil or mixing it with waste is prohibited.**

We recommend oil from the HLP 32 range.

### Connections and repairs

Connections and repair work on the electrical equipment may only be carried out by electricians.

**Please provide the following information in the event of any enquiries:**

- Type of current for the motor
- Machine data - type plate
- Motor data - type plate

### Service information

With this product, it is necessary to note that the following parts are subject to natural or usage-related wear, or that the following parts are required as consumables.

Wearing parts\*: Riving knife, hydraulic oil, riving bar guides

\* may not be included in the scope of delivery!

Spare parts and accessories can be obtained from our Service Centre. To do this, scan the QR code on the front page.

## 16. Disposal and recycling

### Notes for packaging



The packaging materials are recyclable. Please dispose of packaging in an environmentally friendly manner.

### Notes on the electrical and electronic equipment act (ElektroG)



**Waste electrical and electronic equipment does not belong in household waste, but must be collected and disposed of separately!**

- Used batteries or rechargeable batteries that are not installed permanently in the old device must be removed non-destructively before disposal! Their disposal is regulated by the battery act.
- Owners or users of electrical and electronic devices are legally obliged to return them after use.
- The end user is responsible for deleting their personal data from the old device being disposed of!
- The symbol of the crossed-out dustbin means that waste electrical and electronic equipment must not be disposed of with household waste.
- Waste electrical and electronic equipment can be handed in free of charge at the following places:
  - Public disposal or collection points (e.g. municipal works yards).
  - Points of sale of electrical devices (stationary and online), provided that dealers are obliged to take them back or offer to do so voluntarily.
  - Up to three waste electrical devices per type of device, with an edge length of no more than 25 centimetres, can be returned free of charge to the manufacturer without prior purchase of a new device from the manufacturer or taken to another authorised collection point in your vicinity.
  - Further supplementary take-back conditions of the manufacturers and distributors can be obtained from the respective customer service.
- If the manufacturer delivers a new electrical device to a private household, the manufacturer can arrange for the free collection of the old electrical device upon request from the end user. Please contact the manufacturer's customer service for this.

- These statements only apply to devices installed and sold in the countries of the European Union and which are subject to the European Directive 2012/19/EU. In countries outside the European Union, different regulations may apply to the disposal of waste electrical and electronic equipment.

**You can find out how to dispose of the disused device from your local authority or city administration.**

**Fuels and oils**

- Before disposing of the device, the fuel tank and the engine oil tank must be emptied!
- Fuel and engine oil do not belong in household waste or drains, but must be collected or disposed of separately!
- Empty oil and fuel tanks must be disposed of in an environmentally friendly manner.

## 17. Troubleshooting

The following table shows fault symptoms and describes remedial measures in the event of your machine failing to work properly. If you cannot localise and rectify the problem with this, please contact your service workshop.

Fault	Possible cause	Remedy
The engine ends the splitting process automatically	Overvoltage protection device was triggered	Call a qualified electrician
Log is not split	Machine loaded incorrectly	Insert the log correctly
	Size of log exceeds motor capacity	Saw logs into a more suitable size
	Riving knife is blunt	Grind the riving knife
	Oil leaks	Locate the leak, call the dealer
Pressure plate vibrates, makes noise	Low oil and excess air in the hydraulic system	Check the oil level, top up if necessary, otherwise call the dealer
Oil leaks on the cylinder or in other places	Trapped air in the hydraulic system during operation	Loosen the bleeder screw a few turns before use
	Bleeder screw not tightened before transport	Tighten the bleeder screw firmly before transport
	Oil drain screw loose	Tighten the oil drain screw firmly
	Oil valve and/or seals defective	Call the dealer

## Обяснение на символите върху продукта

Използването на символи в настоящото ръководство следва да насочи вниманието Ви към евентуални рискове. Символите за безопасност и обясненията, които ги придружават, трябва да бъдат разбрани точно. Самите предупреждения не премахват рисковете и не могат да заменят правилните мерки за предотвратяване на злополуки.

	Преди пускане в експлоатация да се прочете ръководството.		Високо напрежение, опасност за живота!
	Носете защита за слуха. Въздействието на шум може да причини загуба на слуха.		Не посягайте към зоната за цепене! Опасност от нараняване! Опасност от порязване и смачкване!
	Носете предпазни обувки.		Не посягайте незащитени към машината!
	Носете предпазни очила.		Внимание! Подвижни части!
	Да се използват работни ръкавици.		Само операторът може да стои в работната зона на машината. Дръжте случайни минавачи, домашни любимци и селскостопански животни далече от опасната зона (минимално разстояние от 5 m).
	Забранено е премахването или изменянето на защитните и предпазните приспособления.		Продуктът отговаря на приложените европейски директиви.
	Не позволявайте хидравлично масло да изтича на пода. Изхвърляйте отработеното масло съгласно изискванията. Забранено е изпускането на отработено масло в почвата или смесването му с отпадъци.		В настоящото ръководство за обслужване с този знак сме обозначили местата, които засягат Вашата безопасност.
	Не използвайте уреда при мокро време! Пазете от влага!		Продуктът отговаря на приложените сръбски директиви.
	Внимание! Преди работи по ремонт, поддръжка и почистване изключете двигателя и изтеглете мрежовия щепсел.		
			<b>Управлявайте само с две ръце!</b> Манипулирането и заобикалянето на органите за управление е <b>забранено</b> – опасност за живота поради смазване! Процесът на разцепване се задейства само при натискане на двата органа за управление!
			Настройка на ограничението на хода

**Съдържание:**
**Страница:**

1.	Увод.....	34
2.	Описание на уреда.....	34
3.	Обем на доставката.....	34
4.	Употреба по предназначение.....	35
5.	Общи указания за безопасност.....	35
6.	Допълнителни указания за безопасност.....	36
7.	Технически данни.....	36
8.	Разопаковане.....	37
9.	Монтаж/преди пускане в експлоатация.....	37
10.	Пускане в експлоатация.....	38
11.	Електрическо свързване.....	39
12.	Почистване.....	40
13.	Транспортиране.....	40
14.	Съхранение.....	40
15.	Поддръжка.....	40
16.	Изхвърляне и рециклиране.....	41
17.	Отстраняване на неизправности.....	42
18.	Декларация за съответствие.....	90

## 1. Увод

### Производител:

Schepach GmbH  
Günzburger Straße 69  
D-89335 Ichenhausen, Германия

### Уважаеми клиенти,

Желаем Ви много приятни моменти и успехи при работата с Вашия нов уред.

### Указание:

Съгласно действащия закон за продуктовата отговорност, производителят на този уред не носи отговорност за щети, възникнали по или поради този уред, при:

- Неправилно боравене
- Неспазване на ръководството за употреба
- Ремонти от неупълномощени специалисти, явяващи се трети лица
- Монтиране и подмяна на не оригинални резервни части
- Употреба не по предназначение
- Отказ на електрическата инсталация при неспазване на предписанията за работа с електричество и разпоредбите на VDE 0100, DIN 57113/VDE 0113

### Имайте предвид следното:

Преди монтажа и пускането в експлоатация прочетете целия текст на ръководството за употреба. Целта на това ръководство за употреба е да Ви улесни при запознаването с Вашия уред и използването на неговите възможности за употреба съгласно предписанията.

Ръководството за употреба съдържа важни указания относно безопасната, правилната и икономичната работа с уреда, избягването на опасности, спестяването на разходи за ремонт, намаляването на времената на престой и увеличаването на надеждността и експлоатационния живот на електрическия инструмент.

В допълнение към указанията за безопасност в това ръководство за употреба, задължително трябва да спазвате отнасящите се до експлоатацията на уреда предписания във Вашата страна.

Съхранявайте ръководството за употреба при уреда, защитено от замърсяване и влага в пластмасова торбичка. То трябва да бъде прочетено и внимателно спазвано от всеки оператор преди започване на работа. С уреда могат да работят само лица, които са инструктирани относно употребата

на уреда и са запознати със свързаните с това опасности. Изискваната минимална възраст трябва да се спазва.

Освен съдържащите се в това ръководство за употреба указания за безопасност и специалните разпоредби във Вашата страна, при работата с машини трябва да се спазват и общопризнатите правила на техниката.

Не поемаме отговорност за злополуки или щети, възникнали поради неспазване на това ръководство или на указанията за безопасност.

## 2. Описание на уреда

1. Защитно устройство
2. Разделящ клин
3. Маса за съхранение на цепена дървесина
4. Дръжка
5. Направляваща планка за трупи
6. Бутон за включване
7. Обезвъздушаващ винт
8. Пробка за източване на маслото с маслоизмервателна щeka
9. Опорна повърхност
10. Опорна плоча
11. Предпазител на лоста за управление
12. Ръкохватка за управление
13. Двигател
14. Транспортни колела
15. Винт за ограничаване на налягането
16. Опорен крак

## 3. Обем на доставката

- A. Ръководство за употреба
- B. Торбичка с принадлежности (a, b, c, d, e, f)
- C. Дръжка
- D. Машината за цепене на дърва
- E. Защитно устройство отгоре 1
- F. Защитно устройство отгоре 2
- G. Защитно устройство отляво
- H. Защитно устройство отзад 1
- I. Защитно устройство отзад 2
- J. Защитно устройство отпред
- K. Маса за съхранение 1
- L. Предпазна ламарина
- M. Маса за съхранение 2
- N. Подпори (2x)
- O. Опорна стойка

## 4. Употреба по предназначение

Машината може да се използва само съгласно нейното предназначение. Всяка различаваща се от това употреба не е по предназначение. За всякакъв вид произтичащи от това щети или наранявания отговорност носи потребителят/операторът, а не производителят.

Съставна част от употребата по предназначение е също и спазването на указанията за безопасност, както и ръководството за монтаж и указанията за експлоатация в ръководството за употреба.

Лицата, които обслужват и поддържат машината, трябва да са запознати с него и да са информирани относно възможните опасности.

Освен това трябва да се спазват най-точно и действащите предписания за трудова безопасност.

Други общи правила в областите трудова медицина и техника на безопасност също трябва да се съблюдават.

Промени по машината освобождават изцяло производителя от отговорност за възникнали в резултат от това щети.

- Хидравличната машина за цепене на дърва може да се използва само за хоризонтална работа. Дървеният материал може да се реже само хоризонтално по посока на нишката. Размерът на дървата за цепене е максимум 37 cm.
- Никога не цепете дърво вертикално или напречно на посоката на влакната!
- Предписанията за безопасност, работа и поддръжка на производителя, както и посочените размери в техническите данни, трябва да бъдат спазвани.
- Съответните предписания за безопасност на труда и другите, общопризнати правила на техниката на безопасност, трябва да бъдат спазвани.
- Машината може да се използва, поддържа или ремонтира само от компетентни лица, които са запознати с нея и са инструктирани относно опасностите. Своеволни промени по машината освобождават производителя от отговорност за възникнали в резултат от това щети.
- Машината може да се използва само с оригинални принадлежности и оригинални инструменти от производителя.
- Всяка различаваща се от това употреба се счита за употреба не по предназначение. За щети в резултат на това производителят не носи отго-

ворност, рискът се поема само от потребителя.

- Почистете работната зона и я дръжте свободна от препятствия.
- Уредът трябва да се управлява само върху плоска и твърда повърхност.
- Преди всяко пускане в експлоатация проверявайте правилното функциониране на цепача.
- Управлявайте уреда само в зони, които са над 1000 m над морското равнище.

Моля, обърнете внимание, че нашите уреди не са конструирани с предназначение за търговска, професионална или промишлена употреба. Не поемаме гаранция, ако уредът се използва в търговски, занаятчийски или промишлени предприятия, както и при равносилни дейности.

## 5. Общи указания за безопасност

**⚠ ПРЕДУПРЕЖДЕНИЕ:** Когато използвате електрически инструменти, трябва да следвате посочените по-долу основни мерки за безопасност, за да намалите риска от пожар, токов удар и наранявания на хора. Моля прочетете всички инструкции, преди да работите с този инструмент.

- Съблюдавайте всички указания за безопасност и предупреждения за опасности върху машината.
- Поддържайте всички указания за безопасност и предупреждения за опасности върху машината в четливо състояние.
- Устройствата за безопасност по машината не бива да се демонтират или да се приведат в неизползваемо състояние.
- Проверявайте свързващите мрежови проводници. Не използвайте повредени свързващи проводници.
- Преди пускане в експлоатация проверете правилното функциониране на двуръчното управление.
- Операторът трябва да е навършил поне 18 години. Обучаващите се трябва да са поне 16-годишни, но могат да работят по машината само под наблюдение.
- Децата не бива да работят с уреда.
- По време на работа носете работни ръкавици и предпазни обувки, защитни очила, плътно прилепващо работно облекло и защита за слуха (ЛПС).
- Внимание при работа: Опасност от нараняване на пръсти и длани от разцепващия инструмент.

- Извършвайте работи по преоборудване, настройка и почистване, както и поддръжка и отстраняване на неизправности, само при изключен двигател. Издърпайте щепсела!
- Работи по монтаж, ремонт и поддръжка на електрическата инсталация могат да се извършват само от специалисти.
- Всички предпазни устройства и устройства за безопасност трябва отново да се монтират незабавно след завършени работи по ремонт или поддръжка.
- При напускане на работното място изключвайте двигателя. **Издърпайте щепсела!**
- **Строго забранено е да се отстранява предпазителят или да се работи без него.**
- При цепене могат да възникнат опасности, като изхвърляне на части, блокиране на машината за цепене на дърва и смачкване поради естеството на дървесината (напр. поради израстъци, части от трупи с неправилна форма и т.н.).

## 6. Допълнителни указания за безопасност

- Машината за цепене на дърва трябва да се обслужва само от едно **единствено лице**.
- Никога не цепете стволоче, в които има **пирони, тел** или други предмети.
- Вече нацепените дърва и дървесни стърготини създават **опасна работна зона**. Съществува опасност от препъване, подхлъзване или падане. Винаги дръжте работната зона подредена.
- Никога при включена машина не поставяйте дланите си върху движещи се части на машината.
- Цепете само дърва с **максимална дължина** от 37 cm.

**⚠ ПРЕДУПРЕЖДЕНИЕ!** По време на експлоатация този електрически инструмент създава електромагнитно поле. При определени условия това поле може да наруши функционирането на активни или пасивни медицински импланти. За да се намали опасността от сериозни или смъртоносни наранявания, препоръчваме на лица с медицински импланти да се консултират със своя лекар и с производителя на медицинския имплант, преди електрическият инструмент да бъде използван.

## Остатъчни рискове

Машината е конструирана съгласно нивото на развитие на техниката и признатите правила на техниката на безопасност. Въпреки това, при работа могат да възникнат отделни остатъчни рискове.

- Опасност от нараняване на пръсти и длани от разцепващия инструмент при неправилно водене или поставяне на дървото.
- Наранявания от изхвърлено парче при неправилно държане или водене.
- Застрашаване на здравето поради ток при използване на неправилни електрически свързващи проводници.
- Преди да извършвате работи по настройка или поддръжка, освободете пусковия бутон и издърпайте щепсела.
- Освен това, въпреки всички взети предпазни мерки, могат да съществуват неяви остатъчни рискове.
- Остатъчните рискове могат да бъдат намалени, ако бъдат спазвани глави „Указания за безопасност“ и „Употреба по предназначение“, както и ръководството за употреба като цяло.
- Предотвратявайте случайни включвания на машината: при поставяне на щепсела в контакта пусковият бутон не бива да е натиснат. Използвайте инструмента, препоръчан в това ръководство за употреба. Така постигате оптимална производителност на Вашата машина.
- Дръжте ръцете си далеч от работната зона, когато машината работи.

## 7. Технически данни

Конструктивни размери Д x Ш x В	995 x 425 x 610 mm
Дърво Ø мин.. - макс.	50 - 250 mm
Дължина на дървото мин. - макс.	130 - 370 mm
Тегло	45 kg
Двигател	230/50 V/Hz
Консумирана мощност P1	1500 W
Отдавана мощност P2	1100 W
Режим на работа	S3 25%
Разцепваща сила	макс. 4 t
Ход на цилиндъра	290 mm

Ход напред на цилиндъра	3,86 cm/s
Ход назад на цилиндъра	6,44 cm/s
Количество масло	2,4 l
Работно налягане	165 bar
Обороти	2800 об/мин

Запазва се правото на технически промени!

\*Режим на работа S3, периодична прекъснатата работа без влияние на процеса на стартиране върху нагряването на двигателя. Експлоатацията се състои от време на пускане, време с постоянно натоварване и време на работа на празен ход. Продължителността на цикъла е 10 мин., относителната продължителност на включване е 25% от продължителността на цикъла.

### Шум и вибрации

Ниво на звуково налягане $L_{pA}$	89,8 dB
Неопределеност $K_{pA}$	3 dB
Ниво на звукова мощност $L_{WA}$	96 dB
Неопределеност $K_{WA}$	3 dB

**⚠ ПРЕДУПРЕЖДЕНИЕ:** Шумът може да окаже сериозни въздействия върху Вашето здраве. При шум на машините над 85 dB, моля, носете подходяща защита за слуха.

### Сила на натиск:

Нивото на производителност на вградената хидравлична помпа може да достигне кратковременно ниво на налягане за сила на разцепване от 4 тона. В основната настройка хидравличните инструменти за цепене са фабрично настроени на ок. 10% пониско ниво на производителност. От съображения за безопасност потребителят не трябва да променя основните настройки. Моля, имайте предвид, че външните фактори, като работна температура и температура на околната среда, налягане на въздуха и влажност влияят на вискозитета на хидравличното масло. Освен това производствените отклонения и грешките в поддръжката могат да повлияят на постижимото ниво на налягане.

## 8. Разопаковане

- Отворете опаковката и внимателно извадете уреда.
- Отстранете опаковъчния материал, както и опаковъчните и транспортните предпазители (ако има такива).
- Проверете дали обемът на доставката е пълен.
- Проверете уреда и принадлежностите за повреди от транспортирането. При рекламации доставчикът трябва да бъде уведомен незабавно. По-късни рекламации не се признават.
- По възможност запазете опаковката до изтичане на гаранционния срок.
- Преди употреба се запознайте с уреда посредством ръководството за употреба.
- За принадлежности, както за износващи се и резервни части, използвайте само оригинални части. Резервни части можете да си набавите от Вашия специализиран търговец.
- При поръчки посочвайте нашия номер на артикул, както и типа и годината на производство на уреда.

### ⚠ ВНИМАНИЕ!

**Уредът и опаковъчният материал не са играчка за деца! Деца не бива да играят с пластмасови торбички, фолио и дребни части!**  
Съществува опасност от поглъщане и задушаване!

## 9. Монтаж/преди пускане в експлоатация

Монтирайте уреда с поне двама души.

### 9.1 Монтаж на дръжката (4) (торбичка с принадлежности а) (Фиг. 3)

Закрепете дръжката с U-образната скоба с два цилиндрични винта.

### 9.2 Монтаж на предпазната ламарина (L) (торбичка с принадлежности б) (Фиг. 4 + 5)

1. Закрепете предпазната ламарина (L) на направляващата планка за трупи (5) и я фиксирайте с приложените цилиндрични винтове и гайки.
2. Разхлабете цилиндричния винт с подложна шайба, който се намира на държача на колелото.

3. Закрепете другия край на подпората с винта с кръстообразен шлиц и гайката на предпазната ламарина. (3)
4. Сега насочете отворения край на подпората (O) между диска и държача на колелото, затегнете отново цилиндричния винт. (4)

### 9.3 Монтаж на масата за съхранение (K + M) (торбичка с принадлежности c + d + e) (Фиг. 6 + 7 + 8)

1. Прикрепете масата за съхранение (K) от същата страна като предпазната ламарина (L). Фиксирайте масата с двата цилиндрични винта и пружинните шайби към машината за цепене на дърва. (1)
2. Уверете се, че масата и предпазителят са подравнени едни спрямо други.
3. Разхлабете винта от лявата страна на опорния край.
4. Закрепете другия край на подпората с винта с кръстообразен шлиц и гайката на предпазната ламарина, подравнете ги и затегнете винтовете.
5. Сега насочете отворения край на подпората (N) между винта и държача на опорния край, затегнете леко винта.
6. Повторете процедурата и от другата страна.
7. Подравнете двете маси една спрямо друга и ги фиксирайте с винтовете с кръстообразен шлиц и гайките (e).

### 9.4 Монтаж на защитното устройство (E - J) (Торбичка с принадлежности f) (Фиг. 9 + 10)

1. Свържете защитните приспособления (H) и (I) едно с друго, фиксирайте ги с два винта с кръстообразен шлиц, затегателни скоби и гайки.
2. Закрепете защитните устройства (H, I, J) в предвидените за целта отвори. Те са разположени от страни на масата и на предпазната ламарина. Фиксирайте защитното устройство със седем винта с кръстообразен шлиц, затегателни скоби и гайки. Монтирайте защитното устройство (G) на предпазителя на лоста за управление (11) и ги фиксирайте с винт с кръстообразен шлиц и гайка.
3. Сега закрепете предпазните устройства (E + F) от горната страна. Фиксирайте ги с осем винта с кръстообразен шлиц, затегателни скоби и гайки.
4. Фиксирайте защитните устройства (E + F) заедно, използвайки за целта винтове с кръстообразен шлиц, затегателни скоби и гайки.

## ⚠ ВНИМАНИЕ!

Преди пускането в експлоатация задължително сглобете напълно уреда!

## 10. Пускане в експлоатация

Преди пускане в експлоатация поставете инструмента за цепене върху стабилна, права и плоска работна маса с височина 72-85 см. Фиксирайте машината към работната маса с два винта (M8 x X = дебелината на работната маса). За целта използвайте двата отвора на опорния крак (16).

Уверете се, че машината е напълно сглобена съгласно предписанията. Преди всяка употреба проверявайте:

- свързващите проводници за дефектни места (пукнатини, наresi и подобни),
- машината за евент. повреди,
- дали всички винтове са здраво затегнати,
- хидравликата за течове и
- нивото на маслото и
- предпазните устройства

### 10.1 Проверка на нивото на маслото (Фиг. 15)

Хидравличната инсталация е затворена система с резервоар за масло, маслена помпа и управляващ вентил. Проверявайте нивото на маслото редовно преди всяко пускане в експлоатация. Прекалено ниско ниво на маслото може да повреди маслената помпа.

Нивото на маслото трябва да е в рамките на средната маркировка върху маслоизмервателната щека. Машината трябва да е хоризонтално положение.

Въртейки, вкарайте маслоизмервателната щека, за да измерите нивото на маслото.

### 10.2 Пробка за обезвъздушаване

Преди начало на работа пробката за обезвъздушаване (7) трябва да се развие с няколко оборота, за да се гарантира циркулация на въздуха в масления резервоар. Ако по време на работа остане затегната, хидравличното движение ще доведе до свръхналягане, което може да повреди машината! Преди транспортиране на уреда винтът задължително трябва да се затегне, за да се избегне теч на масло.

### 10.3 Цепене на дърва

Цепете само право отрязани дърва. При това процедурирайте по следния начин:

1. Поставете продукта за цепене право върху работната повърхност (9).
2. Вашата машина е оборудвана с управление с две ръце – лявата ръка управлява лоста за управление (12), дясната - бутона за включване (6).
3. Натиснете лоста за управление надолу по описания начин и стартирайте процеса на цепене чрез натискане на бутона за включване (6).

Пускането на един от органите за управление спира незабавно машината. Пускането на двата органа за управление води до връщане в изходно положение на опорната плоча.

Ако парче от продукта за цепене не може да бъде разцепено в рамките на 5 секунди, незабавно спрете работата. Вероятно материалът за цепене е твърде тежък за капацитета на Вашата машина. Завъртете материала за цепене на 90° и опитайте още веднъж. Благодарумие: Продължителната работа за повече от 5 секунди може да доведе до прегряване. Уредът Ви може да се повреди.

### 10.4 Ограничаване на хода

Смисъл от ограничаване на хода на опорната плоча (10) има при цепене на късо парче. За тази цел натиснете лоста за управление (12) и бутона за включване (6) и преместете опорната плоча (10) малко преди материала за цепене.

Пуснете бутона за включване, поставете пръстена за ограничаване на хода (7a) върху корпуса и го затегнете. След това можете отново да пуснете хидравличния лост.

Опорната плоча остава на място в избраната позиция.

### 10.5 Неправилно зареждане (Фиг. 11)

Винаги поставяйте материала за цепене плоско върху опорната повърхност! Той не трябва да се измества или да се поставя косо. Разпорният клин се претоварва, ако цепенето не става по целия режещ ръб, а само в горната му част.

Никога не цепете няколко парчета едновременно! Съществува опасност някоя от частите да започне да се ускорява неконтролируемо. Голяма опасност от нараняване!

### 10.6 Вертикален продукт за цепене (Фиг. 12 + 13)

Никога не се опитвайте да избивате навън заклинил се във Вашата машина материал за цепене. Това може да нещастни случаи и повреждане на уреда. Процедурирайте по следния начин:

1. Оставете опорната плоча да се върне в начална позиция.
2. Поставете клин под материала за цепене (вижте Фиг. 13).
3. Стартирайте процес на цепене, така че опорната плоча да премести клина далеч под материала за цепене.
4. Повтаряйте горните стъпки с новите клинове, докато материалът за цепене се изтласка нагоре от машината.

## 11. Електрическо свързване

Монтираният електродвигател е свързан в готовност за експлоатация. Свързването отговаря на приложимите разпоредби на VDE и DIN.

Мрежовото свързване от страна на клиента, както и използваният удължаващ кабел, трябва да отговарят на тези предписания.

Използвайте преносим прекъсвач за лична защита (PRCD), ако в захранващата мрежа прекъсвачът за остатъчен ток (RCD) не е предвиден с номинален паразитен ток от макс. 0,03A.

### Повреден свързващ електрически проводник

По свързващите електрически проводници често възникват повреди в изолацията.

Причини за това могат да бъдат:

- Точки на притискане, когато свързващите проводници са прокарани през процепи на прозорци или врати.
- Точки на прегъване поради неправилно закрепване или прокаране на свързващия проводник.
- Места на прерязване поради прегазване на свързващия проводник.
- Повреди в изолацията поради дърпане от стенния контакт.
- Пукнатини поради стареене на изолацията.

Такива дефектни свързващи електрически проводници не бива да се използват и поради повредената изолация са опасни за живота.

Редовно проверявайте за повреди свързващите електрически проводници. Внимавайте за това, при проверката свързващият проводник да не е свързан към електрическата мрежа.

Свързващите електрически проводници трябва да отговарят на приложимите разпоредби на VDE и DIN. Използвайте само свързващи проводници с обозначение H05VV-F.

Отпечатване на типовото обозначение върху свързващия кабел е задължително предписание.

При еднофазен двигател за променлив ток за машини с висок пусков ток (от 3000 W) Ви препоръчваме предпазител от C 16A или K 16A!

#### DIN EN 61000-3-11

- Продуктът отговаря на изискванията на EN 61000-3-11 и подлежи на специални условия за свързване. Това означава, че използването на произволни, свободно избрани точки на свързване не е допустимо.
- При неблагоприятни условия на захранващата мрежа продуктът може да доведе до временни колебания в напрежението.
- Продуктът е предвиден само за употреба към точки на свързване, които
  - а. не превишават максимално допустим мрежов импеданс „ $Z_{max} = 0,331 \Omega$ “ или
  - б. имат допустимо натоварване на мрежата при продължителна работа от поне 100 A за фаза.
- Вие, като потребител, трябва да гарантирате, ако е необходимо чрез консултация с Вашето електроснабдително дружество, че Вашата точка на свързване, към която желаете да използвате продукта, отговаря на едно от двете посочени изисквания, а) или б).

#### Двигател на променлив ток 230 V / 50 Hz Мрежово напрежение 230 V / 50 Hz

- Мрежовото свързване и удължаващият проводник трябва да са 3-жилни  $= P + N + SL. - (1/N/PE)$ .
- Удължаващите проводници трябва да имат минимално сечение от 1,5 mm<sup>2</sup>.
- Присъединяването към мрежата се осигурява с максимум 16 A.

## 12. Почистване

### ⚠ ВНИМАНИЕ!

Преди всякакви работи по почистване изтеглйте мрежовия щепсел.

Препоръчваме да почиствате уреда веднага след всяка употреба.

Почиствайте уреда редовно с влажна кърпа и малко мек сапун. Не използвайте почистващи препарати или разтворители; те биха могли да разядат пластмасовите части на уреда. Внимавайте за това, да не може да попадне вода във вътрешността на уреда.

## 13. Транспортиране

За лесно транспортиране машината за цепене на дърва е оборудвана с две колела.

Машината може да се транспортира косо върху колелата. Използвайте транспортната дръжка, вдигнете и издърпайте или натиснете. (Фиг. 14)

## 14. Съхранение

Съхранявайте уреда и неговите аксесоари на тъмно, сухо и защитено от замръзване, както и недостъпно за деца място. Оптималната температура на съхранение е между 5 и 30 °C.

Съхранявайте инструмента в оригиналната опаковка. Покрийте инструмента, за да го защитите от прах или влага. Съхранявайте ръководството за употреба при инструмента.

## 15. Поддръжка

### ⚠ ВНИМАНИЕ!

Преди всякакви работи по поддръжката издърпайте мрежовия щепсел.

### Препоръчваме Ви:

- Разцепващият нож е бързоизносваща се част, която при нужда трябва да бъде допълнително шлайфана.
- Защитното устройство на управлението с две ръце трябва да е лесноподвижно. От време на време смазвайте с няколко капки масло.
- Поддържайте опорната повърхност чисти.
- Смажете плъзгачите с грес.

### Проверявайте редовно нивото на маслото.

Твърде ниското ниво на маслото поврежда маслената помпа.

Проверявайте редовно хидравличните връзки и винтови съединения за херметичност – при нужда притягайте.

### Кога маслото трябва да се смени?

Маслото се сменя след 150 работни часа.

### Смяна на маслото (Фиг. 15 - 18)

1. Поставете машината за цепене на дърва в позиция за стартиране и издърпайте щепсела.
2. Развийте пробката за източване на маслото с измервателна щека (8) и я оставете настрана. (Фиг. 16)
3. Поставете празен 4-литров съд до Вашата машина и я настройте, както е показано на Фиг. 17. Изчакайте цялото старо масло да изтече. Изхвърляйте отработеното масло по природосъобразен начин!
4. Завъртете Вашата машина с главата надолу (Фиг. 18), за да долеете ок. 2,4 l хидравлично масло.
5. Сега завийте пробката за източване на маслото с почистена измервателна щека (8) във все още вертикално стоящата машина. Отвийте ги отново, между двата белега трябва да има слой масло. (Фиг. 15)
6. Сега завийте плътно обратно пробката за източване на маслото с мерителна щека. След това задействайте няколко пъти машината за цепене на дърва на празен ход.
7. Проверете за последен път нивото на маслото и ако е необходимо, долейте още масло.

**Изхвърляйте отработеното масло съгласно изискванията в местните пунктове за събиране на отработено масло. Забранено е изпускането на отработени масла в почвата или смесването им с отпадъци.**

Препоръчваме Ви масла от серията HLP 32.

### Връзки и ремонти

Свързвания и ремонти по електрическото оборудване могат да се извършват само от електротехник.

**При запитвания, моля посочвайте следните данни:**

- Тип ток на двигателя
- Данни от типовата табелка на уреда
- Данни от типовата табелка на двигателя

### Сервизна информация

Трябва да се има предвид, че следните части на този продукт са обект на износване поради износване или на естествено износване, респ. следните

части са необходими като консумативи.

Бързоизносващи се части\*: Разделящ клин, хидравлично масло, водачи на разделящата глава

\* не са включени задължително в обема на доставката!

Резервните части и принадлежностите се предлагат в нашия сервизен център. За целта сканирайте QR кода на заглавната страница.

## 16. Изхвърляне и рециклиране

### Указания за опаковката



Опаковъчните материали могат да се рециклират. Моля, изхвърлете опаковката по природосъобразен начин.

### Указания за Закона за електрическото и електронното оборудване (ElektroG)



**Старото електрическо и електронно оборудване не трябва да се изхвърля заедно с битовите отпадъци, а трябва да се събира и изхвърля отделно!**

- Старите батерии и акумулатори, които не са неподвижно монтирани в стария уред, трябва да бъдат извадени преди предаване без да се разрушават! Тяхното изхвърляне е регламентирано от Закона за батериите и акумулаторите.
- Собствениците, респ. ползвателите на електрическо и електронно оборудване са законово задължени да ги върнат след употреба.
- Крайният потребител е отговорен за изтриването на личните му данни от стария уред, който трябва да бъде изхвърлен!
- Символът на зачеркната кофа на колела означава, че отпадъците от електрическото и електронното оборудване не трябва да се изхвърлят заедно с битовите отпадъци.
- Електрическото и електронното оборудване може да се предава безплатно на следните места:
  - Публични събирателни пунктове (например дворове на общински сгради).
  - Магазини за продажба на електронни уреди (физически и онлайн), при условие че търговците са длъжни да ги вземат обратно или предлагат това вземане доброволно.

- Можете да предадете до три стари електрически уреда от всеки тип уред с максимална дължина на ръба от 25 сантиметра без да купувате нов уред от производителя, или да ги предадете в друг оторизиран събирателен пункт във вашия район.
- За допълнителните условия за връщане на производители и дистрибутори се обърнете към съответния център за обслужване на клиенти.
- Ако новият електрически уред се доставя от производителя на частно домакинство, той може да организира безплатно извозване на стария електрически уред при поискване от крайния потребител. За целта се свържете с отдела за обслужване на клиенти на производителя.
- Това се отнася само за уредите, които се инсталират и продават в Европейския съюз и са предмет на европейската Директива 2012/19/ЕС. В страни

извън Европейския съюз могат да се прилагат различни разпоредби за изхвърляне на отпадъците от електрическо и електронно оборудване

**Можете да се информирате относно възможностите за изхвърляне на излезли от употреба уреди от Вашите общински или градски власти.**

#### Горива и масла

- Преди да изхвърлите уреда, резервоарът за гориво и резервоарът за двигателно масло трябва да бъдат изпразнени!
- Горивото и двигателното масло не бива да се изхвърлят заедно с битовите отпадъци или в канализацията, а трябва да се събират и изхвърлят отделно!
- Празните резервоари за масло и гориво трябва да се изхвърлят по екологичен начин.

## 17. Отстраняване на неизправности

Следващата таблица показва симптомите за повреди и описва как могат да Ви помогнат, ако машината Ви не работи правилно. Ако не можете да намерите и отстраните проблема, свържете се със сервиз.

Неизправност	Възможна причина	Отстраняване
Двигателят автоматично прекъсва процеса на цепене	Устройството за защита от пренапрежение се е задействало	Свържете се с електротехник
Материалът за цепене не се цепи	Машината не е заредена правилно	Поставете правилно продукта за цепене
	Обемът на материала за рязане надвишава капацитета на двигателя	Цепете материал за цепене с подходящ размер
	Разпорният клин е изтъпен	Наточете разпорния клин
Опорната плоча вибрира, издава шумове	Има теч на масло	Локализирайте неуплътнените места, свържете се с търговеца
	Липса на масло и излишък на въздух в хидравличната система	Проверете нивото на маслото, долейте масло, ако е необходимо, в противен случай се свържете с търговеца
Теч на масло от цилиндъра или други места	Въздушен джоб в хидр. система по време на работа	Преди употреба развийте пробката за обезвъздушаване с няколко оборота
	Пробката за обезвъздушаване не е затегната преди транспортиране	Преди транспортиране затегнете здраво пробката за обезвъздушаване
	Пробката за източване на маслото е хлабава	Затегнете пробката за източване на масло
	Дефектен вентил за масло и/или уплътнения	Свържете се с търговеца

## Εξήγηση των συμβόλων πάνω στο προϊόν

Η χρήση συμβόλων στο παρόν εγχειρίδιο έχει σκοπό να επιστήσει την προσοχή σας σε ενδεχόμενους κινδύνους. Τα σύμβολα ασφαλείας και οι εξηγήσεις που τα συνοδεύουν πρέπει να κατανοούνται πλήρως. Οι προειδοποιήσεις αυτές καθ' εαυτές δεν αποσοβούν τους κινδύνους και δεν υποκαθιστούν τη λήψη σωστών μέτρων πρόληψης ατυχημάτων.

	Διαβάστε το εγχειρίδιο πριν τη θέση σε λειτουργία.		Υψηλή τάση, θανάσιμος κίνδυνος!
	Φοράτε προστασία ακοής. Η επίδραση του θορύβου ενδέχεται να προκαλέσει απώλεια ακοής.		Μην πλησιάζετε τα χέρια σας στην περιοχή σχισίματος! Κίνδυνος τραυματισμού! Κίνδυνος κοψίματος και σύνθλιψης!
	Φοράτε υποδήματα ασφαλείας.		Μην εισάγετε τα χέρια σας στο μηχάνημα χωρίς προστασία!
	Φοράτε προστατευτικά γυαλιά.		Προσοχή! Κινητά μέρη!
	Χρησιμοποιείτε γάντια εργασίας.		Μόνο ο χειριστής επιτρέπεται να στέκεται στην περιοχή εργασίας του μηχανήματος. Κρατήστε μακριά από την επικίνδυνη περιοχή τα άτομα που δεν συμμετέχουν, καθώς και τα κατοικίδια ή άλλα ζώα (ελάχιστη απόσταση 5 m).
	Απαγορεύεται η αφαίρεση ή τροποποίηση συστημάτων προστασίας και συστημάτων ασφαλείας.		Το προϊόν συμμορφώνεται με τις ισχύουσες Ευρωπαϊκές Οδηγίες.
	Μην αφήνετε να τρέξει υδραυλικό λάδι στο έδαφος. Απορρίψτε το χρησιμοποιημένο λάδι σύμφωνα με τους κανονισμούς σε εγκατάσταση συλλογής χρησιμοποιημένων λαδιών. Απαγορεύεται η εκκένωση χρησιμοποιημένου λαδιού στο έδαφος ή η ανάμιξή του με απόβλητα.		<b>Προσοχή!</b> Στις παρούσες οδηγίες χειρισμού έχουμε τοποθετήσει αυτό το σύμβολο στα σημεία που αφορούν την ασφαλεία σας.
	Μη χρησιμοποιείτε τη συσκευή σε υγρές συνθήκες! Προστατεύετε το προϊόν από υγρασία!		Το προϊόν συμμορφώνεται με τις ισχύουσες σερβικές κανονιστικές Οδηγίες.
	Προσοχή! Πριν από κάθε εργασία επισκευής, συντήρησης και καθαρισμού, σβήνετε τον κινητήρα και αποσυνδέετε το φως ρευματοληψίας από την πρίζα.		
			<b>Πάντα χειρίζεστε το μηχάνημα και με τα δύο χέρια!</b> <b>Απαγορεύεται</b> η μη εξουσιοδοτημένη χρήση ή η παράκαμψη των χειριστηρίων – Θανάσιμος κίνδυνος σύνθλιψης! Η διαδικασία σχισίματος ενεργοποιείται μόνο με ταυτόχρονη χρήση και των δύο χειριστηρίων!
			Ρύθμιση του περιορισμού διαδρομής

**Περιεχόμενα:**
**Σελίδα:**

1.	Εισαγωγή.....	45
2.	Περιγραφή της συσκευής.....	45
3.	Παραδοτέο υλικό.....	45
4.	Ενδειγμένη χρήση.....	46
5.	Γενικές υποδείξεις ασφαλείας.....	46
6.	Πρόσθετες υποδείξεις ασφαλείας.....	47
7.	Τεχνικά χαρακτηριστικά.....	47
8.	Αποσυσκευασία.....	48
9.	Συναρμολόγηση / Πριν από τη θέση σε λειτουργία.....	48
10.	Θέση σε λειτουργία.....	49
11.	Ηλεκτρική σύνδεση.....	50
12.	Καθαρισμός.....	51
13.	Μεταφορά.....	51
14.	Αποθήκευση.....	51
15.	Συντήρηση.....	51
16.	Απόρριψη και ανακύκλωση.....	52
17.	Αντιμετώπιση προβλημάτων.....	54
18.	Δήλωση συμμόρφωσης.....	90

## 1. Εισαγωγή

### Κατασκευαστής:

SchepPach GmbH  
Günzburger Straße 69  
D-89335 Ichenhausen

### Αξιότιμε πελάτη

Σας ευχόμαστε να απολαύσετε τη νέα σας συσκευή και να έχετε καλά αποτελέσματα κατά τη χρήση της.

### Υπόδειξη:

Ο κατασκευαστής αυτής της συσκευής δεν ευθύνεται σύμφωνα με τον ισχύοντα νόμο περί ευθύνης προϊόντων για ζημιές, που προκαλούνται σε αυτή τη συσκευή ή από αυτή τη συσκευή στις εξής περιπτώσεις:

- ακατάλληλη μεταχείριση
- παράβλεψη των εντολών χειρισμού
- Επισκευές από τρίτους, μη εξουσιοδοτημένους τεχνικούς
- Χρήση μη γνήσιων ανταλλακτικών
- μη ενδεδειγμένη χρήση
- βλάβες της ηλεκτρικής εγκατάστασης σε περίπτωση παράβλεψης των ηλεκτρικών κανόνων και των κανονισμών VDE 0100, DIN 57113 / VDE 0113

### Προσέξτε τα εξής:

Πριν από τη συναρμολόγηση και πριν τη θέση σε λειτουργία διαβάστε όλο το κείμενο των οδηγιών χειρισμού. Αυτές οι οδηγίες χειρισμού έχουν σκοπό να σας διευκολύνουν να γνωρίσετε τη συσκευή και να εκμεταλλευτείτε τις ενδεδειγμένες δυνατότητες χρήσης της.

Οι οδηγίες χειρισμού περιέχουν σημαντικές υποδείξεις για να εργάζεστε με τη συσκευή με ασφάλεια, σωστά και οικονομικά και για να αποφεύγετε κινδύνους, να εξοικονομείτε έξοδα επισκευής, να μειώνετε τους χρόνους αδυναμίας λειτουργίας και να αυξάνετε την αξιοπιστία και τη διάρκεια ζωής της συσκευής.

Επιπρόσθετα στους κανόνες ασφαλείας στις παρούσες οδηγίες χειρισμού, πρέπει να λαμβάνετε οπωσδήποτε υπόψη σας τις διατάξεις που ισχύουν στη χώρα σας για τη λειτουργία της συσκευής.

Φυλάξτε τις οδηγίες χειρισμού σε ένα πλαστικό κάλυμμα προστατευμένες από ρύπους και υγρασία, κοντά στη συσκευή. Όλα τα άτομα του προσωπικού χειρισμού πρέπει να τις διαβάζουν πριν από την έναρξη της εργασίας και να τις τηρούν σχολαστικά. Στη συσκευή επιτρέπεται να εργάζονται μόνο άτομα που έχουν ενημερωθεί για τη χρήση της συσκευής και γνωρίζουν τους κινδύνους που σχετίζονται με αυτή. Πρέπει να τηρείται η απαιτούμενη ελάχιστη ηλικία.

Εκτός από τις υποδείξεις ασφαλείας που αναφέρονται στις παρούσες οδηγίες χειρισμού και τις ειδικές διατάξεις της χώρας σας, για τη λειτουργία μηχανημάτων παρόμοιας κατασκευής, πρέπει να τηρείτε τους γενικά αναγνωρισμένους τεχνικούς κανόνες.

Δεν αναλαμβάνουμε καμία ευθύνη για ατυχήματα ή ζημιές που οφείλονται σε παράβλεψη αυτών των οδηγιών και των υποδείξεων ασφαλείας.

## 2. Περιγραφή της συσκευής

1. Προστατευτική διάταξη
2. Σφήνα σχισίματος
3. Τραπέζι απόθεσης για σχισμένο ξύλο
4. Λαβή
5. Πλάκα καθοδήγησης κούτσουρων
6. Κουμπί ενεργοποίησης
7. Βίδα εξαέρωσης
8. Τάπα εκκένωσης λαδιού με ράβδο ένδειξης στάθμης λαδιού
9. Επιφάνεια στήριξης
10. Πλάκα πίεσης
11. Προστατευτικό μοχλού χειρισμού
12. Μοχλός χειρισμού
13. Κινητήρας
14. Τροχοί μεταφοράς
15. Βίδα περιορισμού πίεσης
16. Πόδι στήριξης

## 3. Παραδοτέο υλικό

- A. Οδηγίες χειρισμού
- B. Παρεχόμενες σακούλες παρελκομένων (a, b, c, d, e, f)
- C. Λαβή
- D. Σχίστης ξύλου
- E. Επάνω προστατευτική διάταξη 1
- F. Επάνω προστατευτική διάταξη 2
- G. Αριστερή προστατευτική διάταξη
- H. Πίσω προστατευτική διάταξη 1
- I. Πίσω προστατευτική διάταξη 2
- J. Μπροστινή προστατευτική διάταξη
- K. Τραπέζι απόθεσης 1
- L. Έλασμα προστασίας
- M. Τραπέζι απόθεσης 2
- N. Αντηρίδες στήριξης (2x)
- O. Αντηρίδα στήριξης

## 4. Ενδεδειγμένη χρήση

Το μηχάνημα επιτρέπεται να χρησιμοποιείται μόνο όπως προβλέπεται. Κάθε χρήση πέραν αυτής θεωρείται μη ενδεδειγμένη. Για ζημιές ή τραυματισμούς οποιοδήποτε είδους προκαλούμενες από αυτή τη χρήση, την ευθύνη φέρει ο χρήστης/χειριστής και όχι ο κατασκευαστής.

Συστατικό μέρος της ενδεδειγμένης χρήσης αποτελεί και η τήρηση των υποδείξεων ασφαλείας, καθώς και των οδηγιών συναρμολόγησης και των υποδείξεων λειτουργίας που υπάρχουν στις Οδηγίες χειρισμού.

Τα άτομα τα οποία χειρίζονται και συντηρούν το μηχάνημα πρέπει να είναι εξοικειωμένα με αυτό και να έχουν διαδαχθεί σχετικά με τους ενδεχόμενους κινδύνους.

Πέραν αυτού, πρέπει να τηρούνται με απόλυτη ακρίβεια οι ισχύοντες κανονισμοί πρόληψης ατυχημάτων. Πρέπει να τηρούνται και οι λοιποί κανόνες στους τομείς της ιατρικής εργασίας και της τεχνικής ασφάλειας. Οι τροποποιήσεις στο μηχάνημα αποκλείουν κάθε ευθύνη του κατασκευαστή για όσες ζημιές προκύψουν από αυτές.

- Ο υδραυλικός σχίστης ξύλου ενδεικνύεται μόνο για οριζόντια λειτουργία. Τα ξύλα επιτρέπεται να κόβονται μόνο οριζόντια τοποθετημένα και στη διεύθυνση των ινών τους. Η διάσταση των ξύλων για σχίσσιμο είναι έως 37 cm.
- Ποτέ μη χρίσετε ξύλο σε όρθια θέση ή όχι στη διεύθυνση των ινών του!
- Πρέπει να τηρούνται οι κανονισμοί ασφαλείας, εργασίας και συντήρησης του κατασκευαστή καθώς και οι διαστάσεις που αναφέρονται στα τεχνικά χαρακτηριστικά.
- Πρέπει να τηρούνται οι σχετικές διατάξεις πρόληψης ατυχημάτων καθώς και οι λοιποί, γενικά αναγνωρισμένοι τεχνικοί κανόνες ασφαλείας.
- Η χρήση, η συντήρηση και η επισκευή του μηχανήματος επιτρέπεται μόνο σε εξειδικευμένα άτομα, τα οποία διαθέτουν την ανάλογη εξοικείωση και έχουν ενημερωθεί σχετικά με τους κινδύνους. Οι εξ' ιδίων τροποποιήσεις στο μηχάνημα αποκλείουν την ευθύνη του κατασκευαστή για όσες ζημιές προκύψουν από αυτές.
- Η χρήση του μηχανήματος επιτρέπεται μόνο με γνήσια αξεσουάρ και γνήσια εργαλεία του κατασκευαστή.
- Κάθε άλλη χρήση θεωρείται ως μη προβλεπόμενη. Για ζημιές που προκύπτουν από τέτοια χρήση δεν

ευθύνεται ο κατασκευαστής. Τον σχετικό κίνδυνο αναλαμβάνει αποκλειστικά ο χρήστης.

- Διατηρείτε την περιοχή εργασίας καθαρή και χωρίς εμπόδια.
- Χρησιμοποιείτε τη συσκευή μόνο πάνω σε ένα επίπεδο και σταθερό υπόβαθρο στήριξης.
- Πριν από κάθε θέση σε λειτουργία, ελέγχετε την κανονική λειτουργία του σχίστη.
- Χρησιμοποιείτε τη συσκευή μόνο σε περιοχές με υψόμετρο το πολύ 1000 m από την επιφάνεια της θάλασσας.

Έχετε υπόψη σας ότι οι συσκευές μας κανονικά δεν έχουν σχεδιαστεί για εμπορική, βιοτεχνική ή βιομηχανική χρήση. Δεν αναλαμβάνουμε καμία ευθύνη αν η συσκευή χρησιμοποιηθεί σε εμπορικές, βιοτεχνικές ή βιομηχανικές επιχειρήσεις καθώς και σε παρόμοιες δραστηριότητες.

## 5. Γενικές υποδείξεις ασφαλείας

**Δ ΠΡΟΕΙΔΟΠΟΙΗΣΗ:** Όταν χρησιμοποιείτε ηλεκτρικά εργαλεία, θα πρέπει να ακολουθείτε τις ακόλουθες βασικές προφυλάξεις ασφαλείας, ώστε να μειώσετε τον κίνδυνο φωτιάς, ηλεκτροπληξίας και τραυματισμού. Διαβάστε όλες τις οδηγίες, πριν εργαστείτε με αυτό το εργαλείο.

- Τηρείτε όλες τις υποδείξεις ασφαλείας και υποδείξεις κινδύνου που υπάρχουν πάνω στο μηχάνημα.
- Διατηρείτε σε ευανάγνωστη κατάσταση όλες τις υποδείξεις ασφαλείας και υποδείξεις κινδύνου που υπάρχουν πάνω στο μηχάνημα.
- Οι διατάξεις ασφαλείας στο μηχάνημα δεν επιτρέπεται να αφαιρούνται ή να τίθενται σε αχρηστία.
- Ελέγξτε τα καλώδια ρεύματος. Μη χρησιμοποιείτε καλώδια σύνδεσης που έχουν βλάβη.
- Πριν από θέση σε λειτουργία, ελέγχετε τη σωστή λειτουργία του συστήματος λειτουργίας με δύο χέρια.
- Ο χειριστής πρέπει να είναι τουλάχιστον 18 ετών. Ο εκπαιδευόμενος πρέπει να είναι τουλάχιστον 16 ετών, αλλά επιτρέπεται να εργάζεται στο μηχάνημα μόνο υπό επίβλεψη.
- Δεν επιτρέπεται να εργάζονται παιδιά με αυτή τη συσκευή.
- Κατά την εργασία φοράτε γάντια εργασίας και υποδήματα ασφαλείας, προστατευτικά γυαλιά, ρουχισμό εργασίας με καλή εφαρμογή και προστασία ακοής (ατομικό προστατευτικό εξοπλισμό).
- Προφύλαξη κατά την εργασία: Κίνδυνος τραυματισμού για τα δάχτυλα και τα χέρια από το εργαλείο σχίσίματος.

- Εκτελείτε εργασίες μετασκευής, ρύθμισης και καθαρισμού, καθώς και εργασίες συντήρησης και εξάλειψης προβλημάτων μόνο με απενεργοποιημένο κινητήρα. Αποσυνδέστε το φως ρευματοληψίας από την πρίζα!
- Εργασίες εγκατάστασης, επισκευές και εργασίες συντήρησης στην ηλεκτρική εγκατάσταση επιτρέπεται να εκτελούνται μόνο από ειδικούς τεχνικούς.
- Όλες οι διατάξεις προστασίας και ασφαλείας πρέπει να τοποθετούνται ξανά αμέσως μετά την ολοκλήρωση των εργασιών επισκευής και συντήρησης.
- Κατά την απομάκρυνση από τη θέση εργασίας απενεργοποιείτε τον κινητήρα. **Αποσυνδέστε το φως ρευματοληψίας από την πρίζα!**
- **Απαγορεύεται αυστηρότατα η αφαίρεση της προστατευτικής διάταξης και η εργασία χωρίς αυτήν.**
- Κατά το σχίσιμο μπορεί, λόγω της υψής του ξύλου (π.χ. εξ αιτίας ρόζων, ακανόνιστου σχήματος κούτσουρων κλπ.) να προκληθούν επικίνδυνες καταστάσεις όπως εκσφενδονισμός μερών, μπλοκάρισμα του σχίστη και συνθλίψεις.

## 6. Πρόσθετες υποδείξεις ασφαλείας

- Ο χειρισμός του σχίστη ξύλου επιτρέπεται να γίνεται μόνο από **ένα και μόνο άτομο**.
- Ποτέ μη σχίζετε κούτσουρα που περιέχουν **καρφιά, σύρμα** ή άλλα αντικείμενα.
- Τα ήδη σχισμένα ξύλα και τα τριονίδια ξύλου δημιουργούν μια **επικίνδυνη περιοχή εργασίας**. Υπάρχει κίνδυνος σκοντάμματος, γλιστρήματος ή πτώσης. Διατηρείτε την περιοχή εργασίας πάντα τακτοποιημένη.
- Ποτέ μην τοποθετείτε τα χέρια σας πάνω σε κινούμενα μέρη του μηχανήματος όταν είναι ενεργοποιημένο το μηχάνημα.
- Σχίζετε μόνο ξύλο **μέγιστου μήκους 37 cm**.

**⚠ ΠΡΟΕΙΔΟΠΟΙΗΣΗ!** Αυτό το ηλεκτρικό εργαλείο παράγει ένα ηλεκτρομαγνητικό πεδίο κατά τη διάρκεια της λειτουργίας του. Αυτό το πεδίο υπό ορισμένες περιστάσεις μπορεί να επηρεάσει ενεργά ή παθητικά ιατρικά εμφυτεύματα. Για να μειώσετε τον κίνδυνο σοβαρών ή θανατηφόρων τραυματισμών, συνιστούμε σε άτομα με ιατρικά εμφυτεύματα να συμβουλευούνται το γιατρό τους και τον κατασκευαστή του ιατρικού εμφυτεύματος, πριν το χειρισμό του ηλεκτρικού εργαλείου.

## Υπολειπόμενοι κίνδυνοι

Το μηχάνημα είναι κατασκευασμένο σύμφωνα με την τελευταία λέξη της τεχνολογίας και με βάση τους αναγνωρισμένους τεχνικούς κανόνες ασφαλείας. Κατά την εργασία ενδέχεται παρόλα αυτά να παρουσιαστούν μεμονωμένοι υπολειπόμενοι κίνδυνοι.

- Κίνδυνος τραυματισμού για τα δάχτυλα και τα χέρια από το εργαλείο σχισίματος σε περίπτωση ακατάλληλης καθοδήγησης ή τοποθέτησης του ξύλου.
- Τραυματισμοί από εκτόξευση του αντικειμένου εργασίας σε περίπτωση ακατάλληλης συγκράτησης ή καθοδήγησης.
- Κίνδυνος για την υγεία από ηλεκτρικό ρεύμα σε περίπτωση χρήσης ακατάλληλων καλωδίων ηλεκτρικής σύνδεσης.
- Πριν πραγματοποιήσετε εργασίες ρύθμισης ή συντήρησης, αφήστε το κουμπί εκκίνησης και αποσυνδέστε το φως ρευματοληψίας από την πρίζα.
- Παρά όλες τις προφυλάξεις που έχουν ληφθεί ενδέχεται πέραν αυτών να υπάρχουν μη προφανείς υπολειπόμενοι κίνδυνοι.
- Οι υπολειπόμενοι κίνδυνοι μπορούν να ελαχιστοποιηθούν όταν τηρούνται οι "Υποδείξεις ασφαλείας" και η "Ενδεδειγμένη χρήση", καθώς και οι οδηγίες χειρισμού στην ολότητά τους.
- Αποφεύγετε αθέλητη θέση σε λειτουργία του μηχανήματος: κατά την εισαγωγή του φως στην πρίζα δεν επιτρέπεται να είναι πατημένο το μπουτόν λειτουργίας. Χρησιμοποιείτε το εργαλείο που συνιστάται στις παρούσες Οδηγίες χειρισμού. Έτσι απολαμβάνετε πάντα τη μέγιστη απόδοση από το μηχάνημα σας.
- Κρατάτε τα χέρια σας μακριά από την περιοχή εργασίας, όταν είναι σε λειτουργία το μηχάνημα.

## 7. Τεχνικά χαρακτηριστικά

Διαστάσεις M x Π x Υ	995 x 425 x 610 mm
Διάμετρος ξύλου, ελάχ. - μέγ.	50 - 250 mm
Μήκος ξύλου, ελάχ. - μέγ.	130 - 370 mm
Βάρος	45 kg
Κινητήρας	230/50 V/Hz
Κατανάλωση ισχύος P1	1500 W
Ισχύς εξόδου P2	1100 W
Τρόπος λειτουργίας	S3 25%
Δύναμη σχισίματος	μέγ. 4 t
Διαδρομή κυλίνδρου	290 mm

Κίνηση εμπρός του κυλίνδρου	3,86 cm/s
Κίνηση πίσω του κυλίνδρου	6,44 cm/s
Ποσότητα λαδιού	2,4 l
Πίεση λειτουργίας	165 bar
Αριθμός στρωφών	2800 1/min

Με την επιφύλαξη τεχνικών τροποποιήσεων!

\*Τρόπος λειτουργίας S3, περιοδική διαλείπουσα λειτουργία χωρίς επίδραση της διαδικασίας εκκίνησης στη θέρμανση του κινητήρα. Η λειτουργία αποτελείται από ένα χρονικό διάστημα εκκίνησης, ένα χρονικό διάστημα με σταθερό φορτίο και ένα χρονικό διάστημα λειτουργίας χωρίς φορτίο. Ο κύκλος δραστηριότητας είναι 10 λεπτά, η σχετική διάρκεια ενεργοποιημένης κατάστασης είναι 25% του κύκλου δραστηριότητας.

#### Θόρυβος και κραδασμοί

Στάθμη ηχητικής πίεσης $L_{pA}$	89,8 dB
Αβεβαιότητα $K_{pA}$	3 dB
Στάθμη ηχητικής ισχύος $L_{WA}$	96 dB
Αβεβαιότητα $K_{WA}$	3 dB

**Δ ΠΡΟΕΙΔΟΠΟΙΗΣΗ:** Ο θόρυβος μπορεί να έχει σοβαρές επιπτώσεις στην υγεία σας. Σε περίπτωση θορύβου μηχανήματος πάνω από 85 dB, φοράτε κατάλληλα μέσα ως προστασία ακοής.

#### Δύναμη πίεσης:

Το επίπεδο ισχύος της ενσωματωμένης υδραυλικής αντλίας μπορεί να φθάσει ένα βραχυχρόνιο επίπεδο πίεσης για δύναμη πίεσης έως 4 τόνους. Στη βασική ρύθμιση, οι υδραυλικοί σχίστες ρυθμίζονται εργοστασιακά σε ένα επίπεδο ισχύος περίπου 10% μικρότερο. Για λόγους ασφαλείας δεν επιτρέπεται να τροποποιηθούν οι βασικές ρυθμίσεις από τον χρήστη. Έχετε υπόψη σας ότι εξωτερικοί παράγοντες όπως η θερμοκρασία λειτουργίας, η θερμοκρασία περιβάλλοντος, η πίεση αέρα και η υγρασία, επηρεάζουν το ιζώδες του υδραυλικού λαδιού. Επιπλέον, το επίπεδο πίεσης που επιτυγχάνεται μπορεί να επηρεαστεί από κατασκευαστικές ανοχές και σφάλματα συντήρησης.

## 8. Αποσυσκευασία

- Ανοίξτε τη συσκευασία και αφαιρέστε προσεκτικά τη συσκευή.
- Απομακρύνετε τα υλικά συσκευασίας καθώς και τα ασφαλιστικά συσκευασίας και μεταφοράς (εφόσον υπάρχουν).
- Ελέγξτε εάν είναι πλήρες το παραδοτέο υλικό.
- Ελέγξτε τη συσκευή και τα αξεσουάρ για τυχόν ζημιές κατά τη μεταφορά. Σε περίπτωση αξίωσης πρέπει να ειδοποιηθεί άμεσα ο μεταφορέας. Μεταγενέστερες αξιώσεις δεν αναγνωρίζονται.
- Φυλάξτε τη συσκευασία κατά το δυνατό μέχρι τη λήξη της εγγύησης.
- Πριν τη χρήση, εξοικειωθείτε με τη συσκευή με τη βοήθεια των οδηγιών χειρισμού.
- Για αξεσουάρ, αναλώσιμα και ανταλλακτικά, χρησιμοποιείτε μόνο γνήσια εξαρτήματα. Ανταλλακτικά μπορείτε να τα προμηθευτείτε από το τοπικό σας εξειδικευμένο κατάστημα.
- Κατά τις παραγγελίες αναφέρετε τον αριθμό είδους των προϊόντων μας καθώς και τον τύπο και το έτος κατασκευής της συσκευής.

#### Δ ΠΡΟΣΟΧΗ!

**Η συσκευή και το υλικό συσκευασίας δεν είναι παιδικά παιχνίδια! Τα παιδιά δεν επιτρέπεται να παίζουν με πλαστικές σακούλες, μεμβράνες και μικρά εξαρτήματα!**

**Υπάρχει κίνδυνος κατάποσης και ασφυξίας!**

## 9. Συναρμολόγηση / Πριν από τη θέση σε λειτουργία

**Εγκαταστήστε τη συσκευή με τουλάχιστον δύο άτομα.**

### 9.1 Εγκατάσταση της λαβής (4) (παρεχόμενη σακούλα παρελκομένων α) (Εικ. 3)

Στερεώστε τη λαβή στον βραχίονα σχήματος U με δύο βίδες κυλινδρικής κεφαλής.

### 9.2 Εγκατάσταση ελάσματος προστασίας (L) (παρεχόμενη σακούλα παρελκομένων β) (Εικ. 4 + 5)

1. Στερεώστε το έλασμα προστασίας (L) στην πλάκα καθοδήγησης κούτσουρων (5) και στερεώστε το με τις παρεχόμενες βίδες κυλινδρικής κεφαλής και τα παξιμάδια.
2. Λασκάρτε τη βίδα κυλινδρικής κεφαλής με ροδέλα συναρμογής, η οποία βρίσκεται στη βάση τροχού.

3. Στερεώστε το άλλο άκρο της αντηρίδας στήριξης με τη σταυρόβίδα και το παξιμάδι στο έλασμα προστασίας. (3)
4. Περάστε τώρα το ανοικτό άκρο της αντηρίδας στήριξης (O) ανάμεσα στη ροδέλα και στη βάση τροχού και σφίξτε πάλι καλά τη βίδα κυλινδρικής κεφαλής. (4)

### 9.3 Εγκατάσταση τραπέζιού απόθεσης (K + M) (παρεχόμενες σακούλες παρελκομένων c + d + e) (Εικ. 6 + 7 + 8)

1. Στερεώστε το τραπέζι απόθεσης (K) πάνω στην ίδια πλευρά με το έλασμα προστασίας (L). Στερεώστε το τραπέζι με δύο βίδες κυλινδρικής κεφαλής και ροδέλες γκρόβερ στον σχίστη ξύλου. (1)
2. Προσέξτε το τραπέζι και το έλασμα προστασίας να είναι παράλληλα μεταξύ τους.
3. Ξεβιδώστε τη βίδα στην αριστερή πλευρά του ποδιού στήριξης.
4. Στερεώστε το άλλο άκρο της αντηρίδας στήριξης με τη σταυρόβίδα και το παξιμάδι στο έλασμα προστασίας, ευθυγραμμίστε όλα τα μέρη και σφίξτε καλά τις βίδες.
5. Περάστε τώρα το ανοικτό άκρο της αντηρίδας στήριξης (N) ανάμεσα στη βίδα και στη βάση ποδιού στήριξης και σφίξτε ελαφρά τη βίδα.
6. Επαναλάβετε τη διαδικασία στην άλλη πλευρά.
7. Ευθυγραμμίστε τα δύο τραπέζια μεταξύ τους και στερεώστε τα με τις σταυρόβιδες και τα παξιμάδια (e).

### 9.4 Εγκατάσταση της προστατευτικής διάταξης (E - J) (παρεχόμενη σακούλα παρελκομένων f) [(Εικ. 9+ 10)

1. Συνδέστε τις προστατευτικές διατάξεις (H) και (I) μεταξύ τους, στερεώστε τις με δύο σταυρόβιδες, σφικτήρες και παξιμάδια.
2. Στερεώστε τις προστατευτικές διατάξεις (H, I, J) στις οπές που έχουν προβλεφθεί για τον σκοπό αυτό. Αυτές βρίσκονται πλευρικά στο τραπέζι και στο έλασμα προστασίας. Στερεώστε την προστατευτική διάταξη με επτά σταυρόβιδες, σφικτήρες και παξιμάδια. Εγκαταστήστε την προστατευτική διάταξη (G) στο προστατευτικό μοχλού χειρισμού (11) και στερεώστε την με μια σταυρόβίδα και παξιμάδι.
3. Στερεώστε τώρα τις προστατευτικές διατάξεις (E + F) στην επάνω πλευρά. Στερεώστε τις με οκτώ σταυρόβιδες, σφικτήρες και παξιμάδια.
4. Στερεώστε τις προστατευτικές διατάξεις (E+F) μεταξύ τους χρησιμοποιώντας δύο σταυρόβιδες, σφικτήρες και παξιμάδια.

## Δ ΠΡΟΣΟΧΗ!

**Πριν από τη θέση σε λειτουργία, οπωσδήποτε συνημολογήστε πλήρως τη συσκευή!**

## 10. Θέση σε λειτουργία

Πριν τη θέση σε λειτουργία θέστε τον σχίστη πάνω σε έναν πάγκο εργασίας ύψους 72 - 85 cm, που είναι σταθερός, ίσιος και επίπεδος. Στερεώστε το μηχάνημα σταθερά στον πάγκο εργασίας χρησιμοποιώντας δύο βίδες (M8 x X = πάχος του πάγκου εργασίας). Για το σκοπό αυτό χρησιμοποιήστε τις δύο οπές στο πόδι στήριξης (16).

Βεβαιωθείτε ότι το μηχάνημα έχει συναρμολογηθεί πλήρως και κανονικά. Ελέγχετε πριν από κάθε χρήση:

- τα καλώδια σύνδεσης για σημεία βλάβης (ρωγμές, κοπές και παρόμοια),
- το μηχάνημα για τυχόν ζημιές,
- αν είναι σφιγμένες καλά όλες οι βίδες,
- το υδραυλικό σύστημα για σημεία διαρροής και
- τη στάθμη λαδιού και
- τις διατάξεις ασφαλείας

### 10.1 Έλεγχος της στάθμης λαδιού (Εικ. 15)

Το υδραυλικό σύστημα είναι ένα κλειστό σύστημα με ρεζερβουάρ λαδιού, αντλία λαδιού και βαλβίδα ελέγχου. Ελέγχετε τακτικά τη στάθμη λαδιού πριν από κάθε θέση σε λειτουργία. Η πολύ χαμηλή στάθμη λαδιού μπορεί να προξενήσει ζημιά στην αντλία λαδιού.

Η στάθμη λαδιού πρέπει να βρίσκεται στη μεσαία σύμμανση στη ράβδο ένδειξης στάθμης λαδιού. Το μηχάνημα πρέπει να στέκεται οριζοντιωμένο.

Βιδώστε πλήρως τη ράβδο ένδειξης στάθμης λαδιού, για να μετρήσετε τη στάθμη λαδιού.

### 10.2 Βίδα εξαέρωσης

Πριν από την έναρξη της εργασίας πρέπει απαραίτητα η βίδα εξαέρωσης (7) να λασκαριστεί μερικές στροφές ώστε να είναι εξασφαλισμένη η κυκλοφορία αέρα μέσα στο ρεζερβουάρ λαδιού. Αν παραμείνει σφιγμένη κατά την εργασία, η υδραυλική κίνηση οδηγεί σε υπερπίεση η οποία μπορεί να προξενήσει ζημιά στο μηχάνημα σας!

Πριν από κάθε μεταφορά της συσκευής πρέπει οπωσδήποτε να βιδώνετε καλά αυτή τη βίδα, για να αποτρέπτε την έξοδο λαδιού.

### 10.3 Σχίσσιμο ξύλου

Σχίζετε μόνο κάθετα κομμένα ξύλα. Ακολουθείτε για την εργασία την εξής διαδικασία:

1. Τοποθετήστε το κούτσουρο οριζόντια πάνω στην επιφάνεια στήριξης (9).
2. Το μηχάνημά σας είναι εξοπλισμένο για χειρισμό και με τα δύο χέρια – το αριστερό χέρι χειρίζεται τον μοχλό χειρισμού (12) και το δεξιό το κουμπί ενεργοποίησης (6).
3. Πιέστε τον μοχλό χειρισμού με τον περιγραφόμενο τρόπο προς τα κάτω και ενεργοποιήστε τη διαδικασία σχισίματος με πάτημα του κουμπιού ενεργοποίησης (6).

Η απελευθέρωση ενός από τα χειριστήρια προκαλεί άμεση διακοπή λειτουργίας του μηχανήματος. Η απελευθέρωση και των δύο χειριστηρίων προκαλεί επαυφορά της πλάκας πίεσης.

Αν ένα κούτσουρο δεν σχιστεί μέσα σε 5 δευτερόλεπτα, σταματήστε άμεσα τη διαδικασία. Προφανώς το κούτσουρο είναι υπερβολικά σκληρό για τις δυνατότητες του μηχανήματός σας. Περιστρέψτε το κούτσουρο κατά 90° και προσπαθήστε άλλη μία φορά. Προφύλαξη: Αν η λειτουργία διαρκέσει για περισσότερα από 5 δευτερόλεπτα, υπάρχει άμεσος κίνδυνος υπερθέρμανσης. Η συσκευή σας θα μπορούσε να υποστεί ζημιά.

### 10.4 Περιορισμός διαδρομής

Όταν το κούτσουρο είναι μικρού μήκους, είναι καλή τακτική να περιορίζετε τη διαδρομή της πλάκας πίεσης (10). Για τον σκοπό αυτό πιέστε τον μοχλό χειρισμού (12) και το κουμπί ενεργοποίησης (6) και κινήστε την πλάκα πίεσης (10) έως λίγο πριν το κούτσουρο.

Τώρα αφήστε ελεύθερο το κουμπί ενεργοποίησης, τοποθετήστε τον δακτύλιο περιορισμού διαδρομής (7a) στο περίβλημα και σφίξτε τον. Κατόπιν μπορείτε να ελευθερώσετε πάλι τον μοχλό χειρισμού.

Τώρα η πλάκα πίεσης μένει στην επιλεγμένη θέση.

### 10.5 Λανθασμένη τοποθέτηση κούτσουρου (Εικ. 11)

Τοποθετείτε το κούτσουρο πάντα σε πλήρη επαφή με την επιφάνεια στήριξης! Δεν επιτρέπεται να γλιστρήσει ή να πάρει λοξή θέση. Η σφήνα σχισίματος παθαίνει μεγάλη ζημιά αν μια διαδικασία σχισίματος δεν λαμβάνει χώρα με όλη την κόψη αλλά μόνο με το επάνω μέρος.

Ποτέ μη σχίζετε περισσότερα από ένα τεμάχια ταυτόχρονα! Υπάρχει ο κίνδυνος ένα από τα τμήματα να επιταχυνθεί ανεξέλεγκτα. Μεγάλος κίνδυνος τραυματισμού!

### 10.6 Σφηνωμένο κούτσουρο (Εικ. 12 + 13)

Ποτέ μην επιχειρήσετε να χτυπήσετε ένα σφηνωμένο κούτσουρο για να το αφαιρέσετε από το μηχάνημα. Αυτό μπορεί να προκαλέσει ατυχήματα και ζημιές στη συσκευή. Ακολουθείτε την εξής διαδικασία:

1. Αφήστε την πλάκα πίεσης να επιστρέψει στην αρχική θέση.
2. Τοποθετήστε μια σφήνα κάτω από το κούτσουρο (βλ. εικόνα 13).
3. Ενεργοποιήστε μία διαδικασία σχισίματος, ώστε η πλάκα πίεσης να σπρώξει τη σφήνα αρκετά κάτω από το κούτσουρο που πρέπει να ελευθερωθεί.
4. Επαναλάβετε τα παραπάνω βήματα με νέες σφήνες έως ότου το κούτσουρο σπρωχτεί προς τα πάνω και έξω από το μηχάνημα.

## 11. Ηλεκτρική σύνδεση

Ο εγκατεστημένος ηλεκτροκινητήρας έχει συνδεθεί ώστε να είναι έτοιμος για λειτουργία. Η σύνδεση συμμορφώνεται με τις ισχύουσες διατάξεις VDE και DIN.

Η σύνδεση στο ηλεκτρικό δίκτυο από την πλευρά του πελάτη καθώς και το καλώδιο επέκτασης που χρησιμοποιείται πρέπει να συμμορφώνονται με αυτές τις προδιαγραφές.

Χρησιμοποιήστε ένα φορητό διακόπτη ρεύματος διαρροής (PRCD), αν το ρελέ προστασίας από ρεύμα διαρροής (RCD) που υπάρχει στο δίκτυο τροφοδοσίας δεν έχει ονομαστικό ρεύμα διαρροής το πολύ 0,03 A.

### Ζημιά στο καλώδιο ηλεκτρικής σύνδεσης

Στα καλώδια σύνδεσης συχνά προκύπτουν ζημιές στη μόνωση.

Οι σχετικές αιτίες μπορεί να είναι:

- σημεία πίεσης, όταν καλώδια σύνδεσης περνούν μέσα από διάκενα παραθύρου ή πόρτας.
- σημεία τσακίσματος λόγω ακατάλληλης στερέωσης ή διέλευσης του καλωδίου σύνδεσης.
- σημεία κοψίματος λόγω διέλευσης τροχήλατων αντικειμένων πάνω από το καλώδιο σύνδεσης.
- ζημιές στη μόνωση λόγω τραβήγματος του καλωδίου από την πρίζα.
- ρωγμές λόγω γήρανσης της μόνωσης.

Καλώδια ηλεκτρικής σύνδεσης με τέτοιες ζημιές δεν επιτρέπεται να χρησιμοποιηθούν και λόγω των ζημιών στη μόνωση αποτελούν κίνδυνο για τη ζωή.

Ελέγχετε τακτικά τα καλώδια ηλεκτρικής σύνδεσης για τυχόν ζημιές. Προσέχετε ώστε κατά τον έλεγχο το καλώδιο σύνδεσης να μην είναι συνδεδεμένο στο δίκτυο ρεύματος.

Τα καλώδια σύνδεσης πρέπει να συμμορφώνονται με τις ισχύουσες διατάξεις VDE και DIN. Χρησιμοποιείτε μόνο καλώδια σύνδεσης με σήμανση H05VV-F.

Είναι υποχρεωτικό να είναι τυπωμένη η ονομασία τύπου πάνω στο καλώδιο σύνδεσης.

Για μονοφασικό μοτέρ εναλλασσόμενου ρεύματος συιστούμε για μηχανήματα με υψηλό ρεύμα εκκίνησης (από 3000 W), μια ασφάλεια C 16A ή K 16A!

#### DIEN EN 61000-3-11

- Το προϊόν ικανοποιεί τις απαιτήσεις του EN 61000-3-11 και υπόκειται σε ειδικούς όρους σύνδεσης. Αυτό σημαίνει ότι δεν επιτρέπεται η χρήση του σε οποιαδήποτε ελεύθερα επιλέξιμα σημεία σύνδεσης.
- Το προϊόν μπορεί, σε περίπτωση δυσμενών συνθηκών ηλεκτρικού δικτύου, να προκαλέσει προσωρινές διακυμάνσεις τάσης.
- Το προϊόν προβλέπεται αποκλειστικά και μόνο για χρήση σε σημεία σύνδεσης, τα οποία
  - a. δεν επιτρέπεται υπέρβαση της μέγιστης επιτρεπόμενης σύνθετης αντίστασης δικτύου "Z μέγ. = 0,331 Ω", ή
  - b. έχουν ικανότητα ρεύματος δικτύου τουλάχιστον 100 A ανά φάση.
- Ως χρήστης πρέπει να εξασφαλίσετε, εάν χρειάζεται σε συνεννόηση με την εταιρεία παροχής ηλεκτρικής ενέργειας, ότι το σημείο σύνδεσής σας, στο οποίο θέλετε να χρησιμοποιείτε το προϊόν, ικανοποιεί μία εκ των δύο αναφερόμενων απαιτήσεων α) ή β).

#### Μοτέρ εναλλασσόμενου ρεύματος 230 V / 50 Hz

##### Τάση δικτύου ρεύματος 230 V / 50 Hz

- Το καλώδιο ρεύματος και το καλώδιο επέκτασης πρέπει να είναι 3 αγωγών = P + N + SL. - (1N/PE).
- Τα καλώδια επέκτασης πρέπει να έχουν ελάχιστη διατομή αγωγών 1,5 mm<sup>2</sup>.
- Η σύνδεση ρεύματος δικτύου προστατεύεται με ασφάλεια έως 16 A.

## 12. Καθαρισμός

### ⚠ ΠΡΟΣΟΧΗ!

Πριν από κάθε εργασία καθαρισμού αποσυνδέετε το φιν ρευματοληψίας από την πρίζα.

Συνιστούμε να καθαρίζετε τη συσκευή άμεσα μετά από κάθε χρήση.

Καθαρίζετε τη συσκευή τακτικά με ένα ελαφρά υγρό πανί και λίγο μαλακό σαπούνι. Μη χρησιμοποιείτε καθαριστικά ή διαλυτικά, γιατί θα μπορούσαν να προσβάλουν τα πλαστικά μέρη της συσκευής. Προσέχετε να μην μπορέσει να εισχωρήσει νερό στο εσωτερικό της συσκευής.

## 13. Μεταφορά

Για την εύκολη μεταφορά, ο σχίστης ξύλου είναι εξοπλισμένος με δύο τροχούς.

Το μηχανήμα μπορεί να μεταφέρεται πάνω στους τροχούς αφού έχει τεθεί σε λοξή θέση. Χρησιμοποιήστε τη λαβή μεταφοράς, ανυψώστε το και τραβήξτε ή σπρώξτε το. (Εικ. 14)

## 14. Αποθήκευση

Αποθηκεύετε τη συσκευή και τα αξεσουάρ της σε χώρο σκοτεινό, στεγνό, χωρίς κίνδυνο παγετού και μη προσβάσιμο σε παιδιά. Η ιδανική θερμοκρασία αποθήκευσης βρίσκεται μεταξύ 5 και 30 °C.

Φυλάσσετε το εργαλείο στην αρχική συσκευασία του. Καλύπτετε το εργαλείο για να το προφυλάξετε από σκόνη ή υγρασία. Φυλάσσετε τις οδηγίες χειρισμού μαζί με το εργαλείο.

## 15. Συντήρηση

### ⚠ ΠΡΟΣΟΧΗ!

Αποσυνδέετε το φιν ρευματοληψίας από την πρίζα πριν από όλες τις εργασίες καθαρισμού.

#### Σας συνιστούμε:

- Το μαχαίρι σχισίματος είναι ένα φθειρόμενο εξάρτημα, το οποίο πρέπει να τροχίζεται πάλι όταν χρειάζεται.
- Η συνδυασμένη προστατευτική διάταξη δύο χεριών πρέπει να διατηρεί την ευκολία κίνησής της. Περιστασιακά χρησιμοποιείτε λίγες σταγόνες λαδιού για λίπανση.
- Διατηρείτε καθαρή την επιφάνεια στήριξης.
- Λιπαίνετε τις ράγες ολίσθησης με γράσο.

#### Ελέγχετε τακτικά τη στάθμη λαδιού.

Η πολύ χαμηλή στάθμη λαδιού προξενεί ζημιά στην αντλία λαδιού.

Ελέγχετε τακτικά τις υδραυλικές συνδέσεις και τις βιδωτές συνδέσεις για στεγανότητα – σφίγγετε συμπληρωματικά αν χρειάζεται.

### Πότε αλλάζω το λάδι;

Η αλλαγή λαδιού γίνεται μετά από 150 ώρες λειτουργίας.

### Αλλαγή λαδιού (Εικ. 15 - 18)

1. Φέρτε τον σχίστη ξύλου σε θέση εκκίνησης και αποσυνδέστε το φινι ρευματοληψίας από την πρίζα.
2. Ξεβιδώστε την τάπα εκκένωσης λαδιού με ράβδο ένδειξης στάθμης λαδιού (8) και αφήστε την παρήμερα. (Εικ. 16)
3. Τοποθετήστε μια κενή λεκάνη χωρητικότητας 4 l δίπλα στο μηχανήμα σας και ευθυγραμμίστε την, όπως δείχνει η Εικ. 17. Περιμένετε να τρέξει έξω όλο το χρησιμοποιημένο λάδι. Απορρίψτε το χρησιμοποιημένο λάδι με τρόπο φιλικό προς το περιβάλλον!
4. Γυρίστε τώρα το μηχανήμα σας στην περιοχή κεφαλής (Εικ. 18), για να συμπληρώσετε περίπου 2,4 l υδραυλικό λάδι.
5. Τώρα βιδώστε την καθαρισμένη τάπα εκκένωσης λαδιού με ράβδο ένδειξης στάθμης λαδιού (8) στο μηχανήμα που ακόμα βρίσκεται σε κατακόρυφη θέση. Ξεβιδώστε την πάλι και ελέγξτε ότι υπάρχει μια επικάλυψη λαδιού ανάμεσα στις δύο χαραγές της ράβδου. (Εικ. 15)
6. Τώρα βιδώστε πάλι σφιχτά την τάπα εκκένωσης λαδιού με ράβδο ένδειξης στάθμης λαδιού. Κατόπιν χρησιμοποιήστε τον σχίστη ξύλου μερικές φορές χωρίς να τοποθετήσετε ξύλο.
7. Ελέγξτε τη στάθμη λαδιού μία τελευταία φορά και αν χρειάζεται προσθέστε ακόμα λίγο λάδι.

**Απορρίψτε το χρησιμοποιημένο λάδι που προκύπτει στην τοπική σας εγκατάσταση συλλογής χρησιμοποιημένων λαδιών. Απαγορεύεται να αδειάσετε χρησιμοποιημένα λάδια στο έδαφος ή να τα αναμιγνύετε με απορρίμματα.**

Συνιστούμε λάδια της σειράς HLP 32.

### Συνδέσεις και επισκευές

Συνδέσεις και επισκευές του ηλεκτρικού εξοπλισμού επιτρέπεται να γίνονται μόνο από ειδικευμένο ηλεκτρολόγο.

### Σε περίπτωση ερωτήσεων, αναφέρετε τα εξής στοιχεία:

- Τύπος ρεύματος του κινητήρα
- Στοιχεία της πινακίδας τύπου του μηχανήματος
- Στοιχεία της πινακίδας τύπου του κινητήρα

### Πληροφορίες σέρβις

Πρέπει να έχετε υπόψη σας ότι σε αυτό το προϊόν τα παρακάτω εξαρτήματα υπόκεινται σε φθορά ανάλογα με τη χρήση ή φυσική φθορά, δηλ. τα παρακάτω εξαρτήματα χρειάζονται ως αναλώσιμα.

Αναλώσιμα\*: σφήνα σχισίματος, υδραυλικό λάδι, οδηγόι μπάρας σχισίματος

\* Δεν περιλαμβάνεται απαραίτητα στο παραδοτέο υλικό!

Αναλλακτικά και αξεσουάρ μπορείτε να προμηθευτείτε από το κέντρο σέρβις της εταιρείας μας. Για τον σκοπό αυτόν, σαρώστε τον κωδικό QR στη σελίδα τίτλου.

## 16. Απόρριψη και ανακύκλωση

### Υποδείξεις για τη συσκευασία



Τα υλικά συσκευασίας είναι ανακυκλώσιμα. Παρακαλούμε να απορρίψετε τη συσκευασία με τρόπο φιλικό προς το περιβάλλον.

### Υποδείξεις σχετικά με το νόμο περί ηλεκτρικού και ηλεκτρονικού εξοπλισμού (ElektroG)



**Τα απόβλητα ηλεκτρικού και ηλεκτρονικού εξοπλισμού δεν πρέπει να απορρίπτονται στα οικιακά απορρίμματα, αλλά να συλλέγονται ή να απορρίπτονται ξεχωριστά!**

- Οι χρησιμοποιημένες μπαταρίες ή επαναφορτιζόμενες μπαταρίες που δεν είναι σταθερά εγκατεστημένες στην παλαιά συσκευή, πρέπει πριν την παράδοσή τους να αφαιρούνται χωρίς να καταστραφούν! Η απόρριψή τους ρυθμίζεται από τον νόμο σχετικά με μπαταρίες.
- Οι ιδιοκτήτες ή χρήστες παλαιού ηλεκτρικού και ηλεκτρονικού εξοπλισμού υποχρεούνται από τη νομοθεσία να τον επιστρέφουν μετά το τέλος της ωφέλιμης ζωής του.
- Ο τελικός χρήστης φέρει ο ίδιος την ευθύνη για τη διαγραφή των προσωπικών δεδομένων του από την προς απόρριψη παλαιά συσκευή!
- Το σύμβολο διαγραμμένου κάδου απορριμμάτων σημαίνει ότι τα απόβλητα ηλεκτρικού και ηλεκτρονικού εξοπλισμού δεν επιτρέπεται να απορρίπτονται στα οικιακά απορρίμματα.
- Τα απόβλητα ηλεκτρικού και ηλεκτρονικού εξοπλισμού μπορούν να παραδίδονται χωρίς χρέωση στις εξής θέσεις:

- Δημόσιες θέσεις απόρριψης ή θέσεις συλλογής (π.χ. θέσεις που έχουν ορίσει οι δημοτικές αρχές).
- Σημεία πώλησης ηλεκτρικού εξοπλισμού (είτε φυσικά καταστήματα είτε online) εφόσον οι έμποροι έχουν την υποχρέωση παραλαβής τους ή προσφέρουν αυτή την υπηρεσία εθελοντικά.
- Έως τρεις παλαιές ηλεκτρικές συσκευές ανά είδος συσκευής, με μήκος ακμής έως 25 εκατοστών μπορείτε να τις παραδώσετε στον κατασκευαστή, χωρίς χρέωση και χωρίς προηγούμενη αγορά νέας συσκευής, ή να τις παραδώσετε σε άλλη εξουσιοδοτημένη θέση συλλογής στην περιοχή σας.
- Περαιτέρω συμπληρωματικούς όρους παραλαβής του κατασκευαστή και του διανομέα μπορείτε να πληροφορηθείτε από το εκάστοτε τμήμα εξυπηρέτησης πελατών.
- Σε περίπτωση παράδοσης μιας νέας ηλεκτρικής συσκευής από τον κατασκευαστή σε μια ιδιωτική οικία, αυτός μπορεί να φροντίσει για τη δωρεάν παραλαβή της παλαιάς ηλεκτρικής συσκευής, κατόπιν ζήτησης από τον τελικό χρήστη. Για τον σκοπό αυτό επικοινωνήστε με το τμήμα εξυπηρέτησης πελατών του κατασκευαστή.
- Αυτές οι δηλώσεις ισχύουν μόνο για συσκευές που εγκαθίστανται και πωλούνται σε χώρες της Ευρωπαϊκής Ένωσης και υπόκεινται στην Ευρωπαϊκή Οδηγία 2012/19/ΕΕ. Σε χώρες εκτός Ευρωπαϊκής Ένωσης μπορεί να ισχύουν διαφορετικές διατάξεις για την απόρριψη αποβλήτων ηλεκτρικού και ηλεκτρονικού εξοπλισμού.

**Σχετικά με τις δυνατότητες απόρριψης της συσκευής στο τέλος της ωφέλιμης ζωής της μπορείτε να ενημερωθείτε από τις τοπικές ή δημοτικές σας αρχές.**

#### **Καύσιμα και λάδια**

- Πριν την απόρριψη της συσκευής πρέπει να εκκενωθούν το ρεζερβουάρ καυσίμου και το δοχείο λαδιού κινητήρα!
- Το καύσιμο και το λάδι κινητήρα δεν πρέπει να απορρίπτονται στα οικιακά απορρίμματα, αλλά πρέπει να συλλέγονται ή να απορρίπτονται ξεχωριστά!
- Τα κενά δοχεία λαδιού και δοχεία καυσίμου πρέπει να απορρίπτονται με τρόπο φιλικό προς το περιβάλλον.

## 17. Αντιμετώπιση προβλημάτων

Ο παρακάτω πίνακας δείχνει συμπτώματα σφαλμάτων και περιγράφει πώς μπορείτε να τα αντιμετωπίσετε, στην περίπτωση που το μηχάνημά σας εμφανίσει κάποτε κάποια δυσλειτουργία. Αν δεν μπορείτε να εντοπίσετε και να εξαλείψετε το πρόβλημα με αυτό τον τρόπο, απευθυνθείτε στο τοπικό σας συνεργείο σέρβις.

Πρόβλημα	Ενδεχόμενη αιτία	Μέτρο αντιμετώπισης
Ο κινητήρας τερματίζει από μόνο του τη διαδικασία σχισίματος	Ενεργοποιήθηκε διάταξη προστασίας από υπέρταση	Καλέστε ειδικευμένο ηλεκτρολόγο
Το κούτσουρο δεν σχίζεται	Λανθασμένη τοποθέτηση στο μηχάνημα	Εισάγετε σωστά το κούτσουρο
	Το μέγεθος του κούτσουρου υπερβαίνει τις δυνατότητες του κινητήρα	Κόβετε τα κούτσουρα σε κατάλληλα μεγέθη
	Η σφήνα σχισίματος είναι στομωμένη	Τροχίστε τη σφήνα σχισίματος
	Υπάρχει εκροή λαδιού	Εντοπίστε το σημείο διαρροής, τηλεφωνήστε στον έμπορο
Η πλάκα πίεσης δονείται, παράγει θορύβους	Έλλειψη λαδιού και υπερβολική ποσότητα αέρα μέσα στο υδραυλικό σύστημα	Ελέγξτε τη στάθμη λαδιού, αν χρειάζεται συμπληρώστε λάδι, διαφορετικά τηλεφωνήστε στον έμπορο
Έξοδος λαδιού από τον κύλινδρο ή από άλλα σημεία	Εγκλωβισμός αέρα στο υδραυλικό σύστημα κατά τη λειτουργία	Πριν τη χρήση, ξεβιδώστε τη βίδα εξαέρωσης κατά μερικές στροφές
	Δεν έχει σφικτεί η βίδα εξαέρωσης πριν τη μεταφορά	Σφίξτε καλά τη βίδα εξαέρωσης πριν τη μεταφορά
	Λασκαρισμένη τάπα εκκένωσης λαδιού	Σφίξτε καλά την τάπα εκκένωσης λαδιού
	Ελαττωματική βαλβίδα λαδιού και/ή στεγανοποιήσεις	Τηλεφωνήστε στον έμπορο

## Explicația simbolurilor de pe produs

Utilizarea simbolurilor din acest manual trebuie să vă atragă atenția asupra posibilelor riscuri. Simbolurile de securitate și declarațiile, care le însoțesc, trebuie înțelese exact. Avertizările în sine nu îndepărtează riscurile și nu pot înlocui măsurile corecte pentru prevenirea accidentelor.

	Înainte de punerea în funcțiune citiți manualul.		Înaltă tensiune, pericol de moarte!
	Purtați căști antifonice. Influența zgomotului poate provoca pierderea auzului.		Nu interveniți în zona fantei! Pericol de vătămare! Pericol de tăiere și strivire!
	Purtați încălțăminte de siguranță.		Nu interveniți în mașină fără protecție!
	Purtați ochelari de protecție.		Atenție! Piese mobile!
	Folosiiți mănuși de lucru.		Numai operatorul poate sta în zona de lucru a mașinii. Țineți persoanele neimplicate și animalele de companie și domestice departe de zona periculoasă (distanță minimă 5 m).
	Este interzisă îndepărtarea sau modificarea dispozitivelor de protecție și de siguranță.		Produsul este conform cu directivele europene aplicabile.
	Nu permiteți ca uleiul hidraulic să curgă pe sol. Eliminați ca deșeu uleiul vechi conform prescripțiilor la centrul local de colectare a uleiului vechi. Este interzisă golirea uleiului vechi pe sol sau amestecarea sa cu deșeuri.		În aceste instrucțiuni de operare am prevăzut pasajele care se referă la securitatea dumneavoastră cu acest simbol.
	Nu utilizați aparatul în condiții de umezeală! Protejați dispozitivul împotriva umezelii!		Produsul este conform cu directivele sârbe în vigoare.
	Atenție! Înainte de lucrările de reparație, de întreținere curentă și de curățare, opriți motorul și scoateți fișa de rețea.		
		<b>A se utiliza numai cu ambele mâini!</b> Manipularea sau ocolirea elementelor de operare este <b>interzisă</b> – pericol de moarte prin strivire! Procesul de desplicare este declanșat numai prin acționarea concomitentă a ambelor elemente de comandă!	
		Setarea limitei cursei	

**Cuprins:**
**Pagină:**

1.	Introducere.....	57
2.	Descrierea aparatului .....	57
3.	Pachetul de livrare .....	57
4.	Utilizarea conformă cu destinația .....	58
5.	Indicații generale de securitate .....	58
6.	Indicații de securitate suplimentare.....	59
7.	Date tehnice.....	59
8.	Dezambalarea .....	60
9.	Structură / Înaintea punerii în funcțiune .....	60
10.	Punerea în funcțiune .....	61
11.	Branșamentul electric.....	62
12.	Curățarea .....	62
13.	Transportul.....	63
14.	Depozitare.....	63
15.	Întreținerea curentă .....	63
16.	Eliminarea ca deșeu și revalorificarea .....	64
17.	Remedierea avariilor .....	65
18.	Declarația de conformitate .....	90

## 1. Introducere

### Producător:

Scheppach GmbH  
Günzburger Straße 69  
D-89335 Ichenhausen

### Stimate client

Vă dorim să aveți multe satisfacții și mult succes în lucrul cu noul dumneavoastră aparat.

### Indicație:

Conform legii privind garantarea produselor, producătorul acestui aparat nu răspunde pentru deteriorările apărute la acest aparat sau din cauza acestui aparat în caz de:

- manipulare necorespunzătoare
- Nerespectare a instrucțiunilor de operare
- Reparații executate de terțe persoane, specialiști neautorizați
- Montare și schimbare a altor piese de schimb decât cele originale
- utilizare necorespunzătoare
- Defecțiuni ale instalației electrice în caz de nerespectare a prescripțiilor electrice și dispozițiilor VDE 0100, DIN 57113 / VDE 0113

### Acordați atenție:

Înainte de montajul și punerea în funcțiune citiți întregul text al instrucțiunilor de operare.

Acest manual de utilizare are rolul de a vă facilita cunoașterea aparatului dumneavoastră și utilizarea posibilităților aplicative conforme cu destinația.

Manualul de utilizare conține indicații importante privind modul de lucru sigur, în conformitate cu prescripțiile și economic cu aparatul și cum să evitați pericolele, să economisiți costuri de reparație, să micșorați timpul de nefuncționare și să măriți fiabilitatea și durata de serviciu a aparatului.

Suplimentar față de dispozițiile de siguranță din acest manual de utilizare trebuie să respectați în mod obligatoriu prescripțiile în vigoare referitoare la exploatarea aparatului din țara dumneavoastră.

Păstrați manualul de utilizare într-o husă de plastic protejat de murdărie și umiditate, la aparat. Acestea trebuie citite de personalul de operare înainte de începerea lucrului și respectate riguros. La aparat au voie să lucreze numai persoane care au fost instruite privitor la utilizarea aparatului și care cunosc pericolele legate de aceasta. Respectați vârsta minimă necesară.

În afară de indicațiile privind securitatea cuprinse în acest manual de utilizare și prevederile speciale ale țării dumneavoastră, trebuie respectate regulamentele tehnice general recunoscute pentru exploatarea mașinilor de acest tip constructiv.

Nu ne asumăm răspunderea pentru accidente sau pagube produse prin nerespectarea acestui manual și a indicațiilor de securitate.

## 2. Descrierea aparatului

1. Dispozitiv de protecție
2. Pană de despicat
3. Masă de depunere pentru lemne despicate
4. Mâner
5. Placă de ghidare a buștenilor
6. Buton de declanșare
7. Șurub aerisitor
8. Șurub de scurgere a uleiului cu joă de ulei
9. Suprafață de așezare
10. Placă de apăsare
11. Apărătoare manetă de operare
12. Pârghie de acționare
13. Motor
14. Roți de transport
15. Șurub de limitare a presiunii
16. Picior-suport

## 3. Pachetul de livrare

- A. Manual de utilizare
- B. Pungă cu kitul de accesorii (a, b, c, d, e, f)
- C. Mâner
- D. Mașină de despicat lemne
- E. Dispozitiv de protecție sus 1
- F. Dispozitiv de protecție sus 2
- G. Dispozitiv de protecție stânga
- H. Dispozitiv de protecție spate 1
- I. Dispozitiv de protecție spate 2
- J. Dispozitiv de protecție față
- K. Masă de depunere 1
- L. Tablă de protecție
- M. Masă de depunere 2
- N. Rigidizări de sprijin (2x)
- O. Rigidizare de sprijin

## 4. Utilizarea conformă cu destinația

Mașina trebuie utilizată numai conform destinației. Orice altă utilizare este considerată neconformă cu destinația. Pentru pagubele materiale și vătămările de orice fel rezultate pe cale de consecință răspunde utilizatorul/operatorul și nu producătorul.

Din utilizarea conformă cu destinația face parte și respectarea indicațiilor de securitate, precum și a manualului de montaj și a indicațiilor de operare din manualul de utilizare.

Persoanele care operează și întrețin mașina trebuie să fie familiarizate cu aceasta și informate cu privire la pericolele posibile.

Suplimentar trebuie respectate strict prescripțiile de prevenire a accidentelor în vigoare.

Țineți cont de celelalte regulamente generale din domeniul de medicină a muncii și tehnica securității.

Modificările la mașină exclud complet orice răspundere a producătorului pentru prejudiciile rezultate din situațiile respective.

- Mașina hidraulică de despicat lemne este adecvată numai pentru funcționarea în poziție orizontală. Despicarea lemnului este permisă numai orizontal în direcția fibrelor. Dimensiunea lemnului care urmează să fie despicate este de maxim 37 cm.
- Nu despicăți niciodată lemnele în poziție verticală sau în sens opus direcției fibrelor!
- Prescripțiile de securitate, de lucru și de întreținere curentă emise de producător, precum și dimensiunile indicate în Date tehnice trebuie să fie respectate.
- Prescripțiile respective de prevenire a accidentelor și alte regulile tehnice de securitate generale consacrate trebuie să fie luate în considerare.
- Întreținerea curentă sau repararea mașinii este permisă numai persoanelor experte care sunt familiarizate cu aceste activități și care sunt instruite asupra pericolelor posibile. Modificările din proprie inițiativă ale mașinii exclud orice răspundere a producătorului pentru prejudiciile rezultate din situațiile respective.
- Folosirea mașinii este permisă numai cu accesoriile originale și sculele originale ale producătorului.
- Orice altă utilizare este considerată neconformă cu destinația. Pentru prejudicii rezultate din aceste situații, producătorul nu își asumă răspunderea; riscul este suportat exclusiv de utilizator.
- Păstrați zona de lucru curată și liberă de obstacole.
- Exploatați utilajul numai pe o suprafață plană și fermă.

- Înainte de fiecare punere în funcțiune, verificați funcționarea conform prescripțiilor a mașinii de despicat.
- Exploatați utilajul numai în zone situate la o altitudine de maxim 1000 m deasupra nivelului mării.

Vă rugăm să aveți în vedere că aparatele noastre nu au fost construite având ca destinație utilizarea profesională sau industrială. Nu preluăm garanția dacă aparatul este utilizat în regim profesional sau industrial, precum și la activități la fel de solicitante.

## 5. Indicații generale de securitate

**⚠ AVERTIZARE: Atunci când utilizați unelte electrice, respectați măsurile de siguranță de bază de mai jos pentru a reduce riscul de incendiu, electrocutare și vătămare corporală. Vă rugăm să citiți toate instrucțiunile înainte de a lucra cu această unealtă.**

- Țineți cont de toate indicațiile de securitate și de cele referitoare la pericole de la mașină.
- Păstrați toate indicațiile de securitate și cele referitoare la pericole de la mașină complete și în stare lizibilă.
- Este interzisă demontarea sau scoaterea din funcțiune a dispozitivelor de siguranță de la mașină.
- Verificați conductorul de racord la rețea. Nu utilizați conductori de legătură deteriorați.
- Înaintea punerii în funcțiune, verificați funcționarea corectă a operării cu două mâini.
- Personalul de operare trebuie să aibă minim 18 ani. Persoanele în curs de calificare trebuie să aibă minim 16 ani, însă au voie să lucreze la mașină numai sub supraveghere.
- Copiii nu au voie să lucreze cu acest utilaj.
- Purtați mănuși de lucru și încălțăminte de siguranță, ochelari de protecție, haine de lucru bine ajustate și căști antifonice (EIP) atunci când lucrați.
- Lucrați cu precauție: Pericol de vătămare a degetelor și a mâinilor din cauza uneltei de despicare.
- Efectuați lucrări de reechipare, reglaj și curățare, precum și întreținere curentă și remediere a defecțiunilor numai cu motorul oprit. Scoateți fișa de rețea!
- Executarea lucrărilor de instalare, reparație și întreținere curentă la instalația electrică este permisă numai specialiștilor.
- Toate dispozitivele de protecție și de siguranță trebuie să fie montate imediat din nou după încheierea lucrărilor de reparație și de întreținere curentă.
- În caz de părăsire a locului de muncă, deconectați motorul. **Scoateți fișa de rețea!**

- **Este strict interzisă îndepărtarea dispozitivului de protecție sau lucrul fără acesta.**
- La despicare, pot apărea pericole, cum ar fi aruncarea de părți în exterior, blocarea mașinii de despicat și striviri, din cauza naturii lemnului (de exemplu, din cauza protuberanțelor, a secțiunilor de trunchi de formă neregulată etc.).

## 6. Indicații de securitate suplimentare

- Mașina de despicat lemne trebuie să fie operată numai de o **singură persoană**.
- Nu despicăți niciodată trunchiuri care conțin **cuie, sârme** sau alte obiecte.
- Lemnele deja despicate și așchiile de lemn creează o **zonă de lucru periculoasă**. Există pericolul de împiedicare, alunecare sau cădere. Mențineți întotdeauna ordine în zona dumneavoastră de lucru.
- Nu puneți niciodată mâinile pe părțile în mișcare ale mașinii atunci când aceasta este pornită.
- Despicăți numai lemnul cu o **lungime maximă de 37 cm**.

⚠ **AVERTIZARE!** Această sculă electrică generează pe parcursul funcționării un câmp electromagnetic. Acest câmp poate în anumite împrejurări să influențeze negativ implanturile medicale active sau pasive. Pentru a micșora pericolul unor vătămări grave sau mortale, recomandăm persoanelor cu implanturi medicale să consulte medicul și producătorul implantului medical înainte de a folosi scula electrică.

### Riscuri reziduale

Mașina este construită după standarde tehnice de actualitate și reguli tehnice de securitate recunoscute. Cu toate acestea, în timpul lucrului pot apărea riscuri reziduale.

- Pericol de vătămare pentru degete și mâini la scula de despicare în caz de ghidare sau suport de așezare impropriu a lemnului.
- Vătămări în caz de aruncare a pieselor de lucru în caz de susținere sau ghidare improprie.
- Pericol pentru sănătate datorită curentului în caz de utilizare a unor cabluri electrice de racord necorespunzătoare.
- Înainte de executarea lucrărilor de reglare sau de întreținere curentă, eliberați butonul Start și trageți fișa de rețea.
- Totodată, există riscuri reziduale care nu sunt evidente, chiar dacă se întreprind toate măsurile preventive.
- Riscurile reziduale pot fi minimizate dacă „indicațiile

de securitate” și „utilizarea conformă cu destinația”, precum și manualul de utilizare sunt respectate în totalitate.

- Evitați punerea în funcțiune accidentală a mașinii: la introducerea fișei în priză este interzisă apăsarea butonului de funcționare. Utilizați unealta care este recomandată în acest manual de utilizare. Astfel veți obține performanțe optime a mașinii dumneavoastră.
- Când mașina este în funcțiune, țineți mâinile la distanță de zona de lucru.

## 7. Date tehnice

Dimensiuni constructive L x l x Î	995 x 425 x 610 mm
Lemn ø min. - max.	50 - 250 mm
Lemn lungime min. - max.	130 - 370 mm
Masă	45 kg
Motor	230/50 V/Hz
Puterea consumată P1	1500 W
Puterea debitată P2	1100 W
Regim de funcționare	S3 25%
Forță de despicare	max. 4 t
Cursa cilindrului	290 mm
Tur cilindru	3,86 cm/s
Retur cilindru	6,44 cm/s
Canțitate de ulei	2,4 l
Presiune de funcționare	165 bari
Turație	2800 1/min

Ne rezervăm dreptul asupra modificărilor tehnice!

\*Regim de funcționare S3, funcționare periodică intermitentă fără influența procesului de pornire asupra încălzirii motorului. Regimul de funcționare se compune dintr-un timp de pornire, un timp cu solicitare constantă și dintr-un timp de mers în gol. Durata ciclului de operație este de 10 min, durata de conectare relativă este 25% din durata ciclului de operație.

### Zgomot și vibrație

Nivelul presiunii acustice $L_{pA}$	89,8 dB
Incertitudinea $K_{pA}$	3 dB
Nivelul puterii acustice $L_{WA}$	96 dB
Incertitudinea $K_{WA}$	3 dB

**⚠ AVERTIZARE:** Zgomotul poate avea efecte agravante asupra sănătății dumneavoastră. Dacă zgomotul mașinii depășește 85 dB, vă rugăm să purtați căști antiacustice adecvate.

#### **Forța de presiune:**

Nivelul de putere al pompei hidraulice încorporate poate atinge un nivel de presiune pe termen scurt pentru o forță de despicare de până la 4 tone. În reglajul de bază, mașinile hidraulice de despicat sunt reglate din fabricație la un nivel de putere cu aproximativ 10% mai mic. Din motive de siguranță, reglajele de bază nu trebuie modificate de către utilizator. Vă rugăm să aveți în vedere că factorii externi, cum ar fi temperatura de lucru și ambientă, presiunea aerului și umiditatea influențează vâscozitatea uleiului hidraulic. În plus, toleranțele de fabricație și erorile de întreținere curentă pot influența negativ nivelul de presiune realizabil.

## **8. Dezambalarea**

- Deschideți ambalajul și scoateți cu precauție aparatul.
- Înlăturați materialul de ambalat, precum și siguranțele de ambalare și de transport (dacă există).
- Verificați dacă pachetul de livrare este complet.
- Verificați dacă aparatul și accesoriile prezintă deteriorări de la transport. În caz de reclamații trebuie contactată imediat firma de transport. Reclamațiile ulterioare nu sunt admise.
- Dacă este posibil, păstrați ambalajul până la expirarea perioadei de garanție.
- Înainte de utilizare, familiarizați-vă cu aparatul prin intermediul manualului de utilizare.
- În cazul accesoriilor, precum și a pieselor de uzură și de schimb, utilizați numai piese originale. Piesele de schimb se găsesc la reprezentantul comercial.
- În caz de comenzi, indicați numărul articolului, precum și tipul și anul fabricației aparatului.

#### **⚠ ATENȚIE!**

**Aparatul și materialul de ambalat nu sunt jucării pentru copii! Copiii nu au voie să se joace cu sacii din plastic, foliile și piesele mici!**  
Există pericol de înghițire și sufocare!

## **9. Structură / Înaintea punerii în funcțiune**

**Montați utilajul cu cel puțin două persoane.**

### **9.1 Montarea mânerului (4) (punga cu kitul de accesorii a) (fig. 3)**

Fixați cu două șuruburi cu cap cilindric mânerul pe jugul în formă de U.

### **9.2 Montarea tablei de protecție (L) (punga cu kitul de accesorii b) (fig. 4 + 5)**

1. Fixați tabla de protecție (L) pe placa de ghidare a buștenilor (5) și fixați-o cu șuruburile cu cap cilindric și piulițele atașate.
2. Desfaceți șurubul cu cap cilindric cu șaiba de adaos care se află la suportul roții.
3. Fixați celălalt capăt final al rigidizării de sprijin cu șurubul cu creștătură în cruce și piulița la tabla de protecție. (3)
4. Introduceți acum capătul deschis al rigidizării de sprijin (O) între șaibă și suportul roții și strângeți din nou ferm șurubul cu cap cilindric. (4)

### **9.3 Montarea mesei de depunere (K + M) (punga cu accesorii c + d + e) (fig. 6 + 7 + 8)**

1. Fixați masa de depunere (K) pe aceeași parte ca și tabla de protecție (L). Fixați masa cu două șuruburi cu cap cilindric și inel de siguranță la mașina de despicat lemne. (1)
2. Aveți în vedere ca masa și tabla de protecție să fie plane între ele.
3. Desfaceți șurubul pe partea stângă a piciorului-suport.
4. Fixați celălalt capăt final al rigidizării de sprijin cu șurubul cu creștătură în cruce și piulița pe tabla de protecție, aliniați totul și strângeți ferm șuruburile.
5. Introduceți acum capătul deschis al rigidizării de sprijin (N) între șurub și suportul piciorului-suport și strângeți ușor șurubul.
6. Repetați procesul pe cealaltă parte.
7. Aliniați reciproc cele două mese și fixați-le cu șuruburile cu creștătură în cruce și piulițele (e).

### **9.4 Montarea dispozitivului de protecție (E - J) (punga cu accesorii f) (fig. 9 + 10)**

1. Realizați legătura între dispozitivele de protecție (H) și (I), fixați-le cu două șuruburi cu creștătură în cruce, clame de tensionare și piulițe.
2. Fixați dispozitivele de protecție (H, I, J) în orificiile prevăzute în acest scop. Acestea se află lateral pe

masă și pe tabla de protecție. Fixați dispozitivul de protecție cu șapte șuruburi cu creștătură în cruce, clame de tensionare și piulițe. Montați dispozitivul de protecție (G) pe apărătoarea manetei de operare (11) și fixați-l cu un șurub cu creștătură în cruce și piuliță.

3. Fixați acum dispozitivele de protecție (E + F) pe partea superioară. Fixați-le cu opt șuruburi cu creștătură în cruce, clame de tensionare și piulițe.
4. Fixați împreună dispozitivul de protecție (E + F) folosind în acest scop două șuruburi cu creștătură în cruce, clame de tensionare și piulițe.

### ⚠ ATENȚIE!

**Înainte de punerea în funcțiune, trebuie să montați complet aparatul!**

## 10. Punerea în funcțiune

Înainte de punerea în funcțiune, așezați despicătorul pe o bancă de lucru stabilă, dreaptă și plată, cu o înălțime de 72 - 85 cm. Fixați mașina pe bancul de lucru cu două șuruburi (M8 x X = grosimea bancului de lucru). Pentru a face acest lucru, utilizați cele două orificii de pe piciorul-suport (16).

Încredințați-vă că mașina este montată complet și în conformitate cu prescripțiile. Verificați înainte de fiecare folosire:

- dacă există puncte defecte pe cablurile de racordare (fisuri, tăieturi și similare),
- dacă mașina prezintă eventuale deteriorări,
- dacă toate șuruburile sunt strânse ferm,
- dacă echipamentul hidraulic prezintă puncte de pierderi și
- nivelul uleiului și
- dispozitivele de siguranță.

### 10.1 Verificarea nivelului uleiului (fig. 15)

Instalația hidraulică este un sistem închis cu rezervor de ulei, pompă de ulei și supapă de comandă. Verificați periodic nivelul de ulei înainte de fiecare punere în funcțiune. Un nivel prea scăzut al uleiului poate deteriora pompa de ulei.

Nivelul de ulei trebuie să se situeze în dreptul semnului din mijloc de pe joja de ulei. Mașina trebuie să fie poziționată plan.

Introduceți complet joja de ulei pentru a măsura nivelul uleiului.

### 10.2 Șurubul aerisitor

Înainte de începerea lucrului, șurubul aerisitor (7) trebuie slăbit neapărat cu câteva rotații pentru a asigura circulația aerului în rezervorul de ulei. Dacă rămâne strâns pe parcursul lucrului, mișcarea hidraulică generează o suprapresiune care poate deteriora mașina dumneavoastră!

Strângeți neapărat ferm acest șurub înainte de fiecare transport pentru a împiedica scurgerea uleiului.

### 10.3 Despicarea lemnelor

Despicați numai lemne tăiate drept. Procedați în acest sens după cum urmează:

1. Așezați materialul de despicat drept pe suprafața de așezare (9).
2. Mașina dumneavoastră este echipată pentru operarea cu două mâini – mâna stângă operează maneta de operare (12), iar cea dreaptă butonul de declanșare (6).
3. Apăsăți maneta de operare în jos conform descrierii și declanșați procesul de despicare prin acționarea butonului de declanșare (6).

Eliberarea unei piese de operare duce la oprirea imediată a mașinii. Eliberarea ambelor piese de operare duce la retractarea plăcii de presiune.

Dacă o bucată de material de despicat nu poate fi despicată în interval de 5 secunde, opriți imediat procesul. Probabil că materialul de despicat este prea dur pentru capacitatea mașinii dumneavoastră. Rotiți materialul de despicat cu 90° și încercați din nou. Precauție: Funcționarea continuă pentru mai mult de 5 secunde prezintă un risc de supraîncălzire. Utilajul dumneavoastră s-ar putea deteriora.

### 10.4 Limitarea cursei

În cazul unui material de despicat scurt, este util să se limiteze cursa plăcii de presiune (10). Apăsăți în acest scop maneta de operare (12) și butonul de declanșare (6) și deplasați placa de presiune (10) chiar în fața materialului de despicat.

Eliberați acum butonul de declanșare, poziționați inelul de limitare a cursei (7a) la carcasa și strângeți-l ferm. Apoi puteți să eliberați din nou maneta hidraulică.

Placa de presiune se oprește acum în poziția aleasă.

### 10.5 Încărcare eronată (fig. 11)

Așezați materialul de despicat întotdeauna plan pe suprafața de așezare! Acesta nu trebuie să alunece sau să se așeze oblic. Pana de despicat este supraso-

licitată dacă procesul de despicare nu se produce pe întreaga muchie tăietoare, ci numai în zona superioară.

Nu despicăți niciodată mai multe bucăți concomitent! Există pericolul ca una dintre bucăți să fie accelerată necontrolat. Pericol mare de vătămare!

### 10.6 Material de despicat înțepenit (fig. 12 + 13)

Nu încercați niciodată să extrageți prin lovire materialul de despicat înțepenit din mașina dumneavoastră. Acest lucru poate cauza accidente și deteriorări la utilaj. Procedați după cum urmează:

1. Lăsați placa de presiune să se retragă în poziția de start.
2. Așezați o pană sub materialul de despicat (a se vedea figura 13).
3. Declanșați un proces de despicare astfel încât placa de presiune să împingă pana mult sub materialul de despicat care trebuie extras.
4. Repetați pașii de mai sus cu alte pene până când materialul de despicat este împins în sus din mașină.

## 11. Branșamentul electric

Motorul electric instalat este racordat pregătit de funcționare. Racordul corespunde dispozițiilor în vigoare ale asociațiilor profesionale și din normele DIN.

Racordul la rețeaua electrică pus la dispoziție de client, precum și cablul prelungitor utilizat, trebuie să corespundă acestor prescripții.

Folosiți un dispozitiv de protecție personală portabil (PRCD), dacă rețeaua de alimentare nu furnizează un dispozitiv de protecție pentru curenți vagabonzi (RCD) cu un curent rezidual nominal de max. 0,03A.

### Conductori de legătură electrici deteriorați

La conductorii de legătură electrici apar în mod frecvent deteriorări ale izolației.

Cauzele pentru aceasta pot fi:

- Puncte de apăsare, dacă conductorii de legătură sunt dirijați prin ferestre sau deschideri de ușă.
- Puncte de frângere, din cauza fixării sau ghidării improprii a conductorului de legătură.
- Puncte de tăiere cauzate de trecerea cu vehicule peste conductorii de legătură.
- Deteriorări ale izolației cauzate de smulgerea din priză de perete.
- Fisuri cauzate de învechirea izolației.

Utilizarea conductorilor de legătură electrici care prezintă asemenea deteriorări nu este permisă, ei prezentând pericol de moarte din cauza deteriorării izolației.

Verificați regulat la conductorii de legătură electrici dacă prezintă deteriorări. Aveți în vedere ca, la verificare, conductorul de legătură să nu stea suspendat de rețeaua electrică.

Conductorii de legătură electrici trebuie să corespundă dispozițiilor în vigoare ale asociațiilor profesionale și din normele DIN. Utilizați numai conductorii de legătură cu identificatorul H05VV-F.

Este prescris ca notația tipului să fie imprimată pe cablul de conexiune.

La motorul de curent alternativ monofazat, pentru mașini cu curent înalt de pornire (începând cu 3000 Wați), vă recomandăm o siguranță electrică generală de C 16A sau K 16A!

### DIN EN 61000-3-11

- Produsul îndeplinește cerințele EN 61000-3-11 și este supus unor condiții speciale de conectare. Cu alte cuvinte, nu este permisă o utilizare în puncte de racordare cu selectare liberă.
- Produsul poate provoca fluctuații temporare de tensiune în cazul unor condiții defavorabile în rețea.
- Produsul este prevăzut exclusiv pentru utilizarea în punctele de racordare, care
  - a. nu depășesc o impedanță maximă admisibilă a rețelei " $Z_{max} = 0.331 \Omega$ ", sau
  - b. care au o capacitate a curentului continuu a rețelei de minimum 100 A per fază.
- Ca utilizator trebuie să vă asigurați, dacă este necesar după consultarea furnizorului de energie electrică, că punctul de racordare în care doriți să exploatați produsul îndeplinește una din cele două cerințe a) sau b).

### Motorul de curent alternativ 230 V/ 50 Hz

#### Tensiunea rețelei 230 Volți / 50 Hz

- Racordul la rețea și conductorul prelungitor trebuie să fie trifilare = P + N + SL. - (1/N/PE).
- Conductorii prelungitori trebuie să aivă o secțiune minimă de 1,5 mm<sup>2</sup>.
- Racordul la rețea este asigurat cu maxim 16 A.

## 12. Curățarea

### ⚠ ATENȚIE!

Deconectați fișa de rețea înainte de a efectua orice lucrare de curățare.

Vă recomandăm să curățați aparatul imediat după fiecare utilizare.

Curățați regulat aparatul după fiecare folosire cu o lavetă umedă și puțin săpun de lubrifiere. Nu utilizați detergenți sau solvenți, aceștia ar putea ataca piesele din material plastic ale aparatului. Aveți grijă să nu poată pătrundă apă în interiorul aparatului.

### 13. Transportul

Pentru un transport simplu, mașina de despicat lemne este echipată cu două roți.

Mașina poate fi transportată în poziție oblică pe roți. Utilizați mânerul de transportat, ridicăți și trageți sau apăsați. (Fig. 14)

### 14. Depozitare

Depozitați aparatul și accesoriile acestuia într-un loc întunecat, uscat, ferit de îngheț și inaccesibil pentru copii. Temperatura optimă de depozitare este între 5 și 30 °C.

Depozitați unealta în ambalajul original. Acoperiți unealta pentru a o proteja de praf sau umiditate. Păstrați manualul de utilizare împreună cu unealta.

### 15. Întreținerea curentă

#### ⚠ ATENȚIE!

Deconectați fișa de rețea înainte de a efectua orice lucrare de întreținere curentă.

#### Vă recomandăm:

- Cuțitul de despicat este o piesă de uzură care trebuie reascuțit, dacă este necesar.
- Dispozitivul de protecție combinat pentru două mâini trebuie să funcționeze mecanic ușor. Lubrifiați ocazional cu câteva picături de ulei.
- Păstrați suprafața de așezare curată.
- Lubrifiați șinele de glisare cu unsoare.

#### Controlați regulat nivelul uleiului.

Un nivel prea scăzut de ulei deteriorează pompa de ulei.

Verificați regulat etanșeitatea racordurilor hidraulice și a îmbinărilor filetate – eventual corectați strângerea.

#### Când schimba uleiul?

Schimbul de ulei se efectuează după 150 ore de lucru.

#### Schimbul de ulei (fig. 15 - 18)

1. Aduceți mașina de despicat lemne în poziția de start și scoateți fișa de rețea.
2. Desfaceți șurubul de scurgere a uleiului cu joja de ulei (8) și lăsați-le deoparte. (Fig. 16)
3. Așezați un vas gol de 4 l lângă mașina dumneavoastră și ridicăți-o, așa cum este prezentat în fig. 17. Așteptați până când tot uleiul vechi s-a scurs. Eliminați ca deșeu uleiul vechi în conformitate cu normele de protecție a mediului!
4. Întoarceți acum mașina dumneavoastră cu capul în jos (fig. 18), pentru a completa cu aproximativ 2,4 l de ulei hidraulic.
5. Înșurubați șurubul de scurgere a uleiului cu joja de ulei (8) acum curățate în mașina poziționată încă vertical. Deșurubați-le din nou, pelicula de ulei ar trebui să ajungă între cele două crestături. (Fig. 15)
6. Înșurubați acum din nou ferm șurubul de scurgere a uleiului cu joja de ulei. Acționați apoi de câteva ori mașina de despicat lemne în stare goală.
7. Verificați pentru ultima dată nivelul uleiului și, dacă este cazul, mai umpleți puțin ulei.

**Eliminați ca deșeu uleiul vechi în conformitate cu prescripțiile la centrul local de colectare a uleiului vechi. Este interzisă golirea uleiurilor vechi pe sol sau amestecarea lor cu deșeuri.**

Recomandăm uleiuri din seria HLP 32.

#### Racorduri și reparații

Racordurile și reparațiile la echipamentul electric pot fi efectuate numai de către un electrician calificat.

#### În cazul solicitărilor de informații vă rugăm să indicați următoarele date:

- Tipul de curent al motorului
- Datele de pe plăcuța de fabricație a mașinii
- Datele de pe plăcuța de fabricație a motorului

#### Informații cu privire la service

Trebuie menționat faptul că, în cazul acestui produs, următoarele piese sunt supuse uzurii în conformitate cu utilizarea prevăzută sau uzurii naturale, respectiv că următoarele componente sunt necesare drept consumabile.

Piese de uzură\*: Pană de despicat, ulei hidraulic, ghidaje bară de despicat

\* nu este inclus în mod obligatoriu în pachetul de livrare!

Puteți obține piese de schimb și accesorii de la centrul nostru de service. În acest scop scanați codul QR de pe pagina de titlu.

## 16. Eliminarea ca deșeu și revalorificarea

### Indicații referitoare la ambalaj



Materialele de ambalare sunt reciclabile. Vă rugăm să eliminați ambalajele ca deșeu, în mod ecologic.

### Indicații referitoare la Legea privind echipamentele electrice și electronice (ElektroG)



**Echipamentele uzate electrice și electronice nu reprezintă gunoi menajer și trebuie colectate separat, respectiv eliminate ca deșeu!**

- Bateriile sau acumulatorii uzați care nu sunt încorporați în aparatul uzat trebuie îndepărtați fără a fi distruși înainte de predarea acestora! Eliminarea ca deșeu a acestora este reglementată de Legea privind bateriile.
- Deținătorii, respectiv utilizatorii echipamentelor electrice și electronice sunt obligați prin lege să le returneze după folosire.
- Utilizatorul final este personal responsabil de ștergerea datelor sale cu caracter personal din echipamentul uzat care trebuie eliminat ca deșeu!
- Simbolul pubelei de gunoi barate cu două linii în formă de X înseamnă că echipamentele electrice și electronice nu pot fi aruncate la gunoiul menajer.
- Echipamentele electrice și electronice pot fi predate gratuit la următoarele puncte:
  - Puncte publice de eliminare sau colectare a deșeurilor (de exemplu, curțile clădirilor municipale).
  - Puncte de vânzare ale echipamentelor electronice (fizice sau online), în cazul în care distribuitorii sunt obligați să primească produsele spre a fi colectate sau dacă oferă în mod voluntar acest serviciu.
  - Puteți preda gratuit către producător, fără a fi necesară achiziționarea în prealabil a unui echipament nou, sau către un alt punct de colectare autorizat din apropierea dvs. până la trei echipamente electrice uzate din fiecare tip de echipament, cu o lungime laterală de maximum 25 de centimetri.

- Puteți afla care sunt condițiile suplimentare de colectare ale producătorului și distribuitorului la serviciul de asistență a clienților respectiv.
- În cazul în care un producător livrează un echipament electronic nou către o gospodărie privată, echipamentul electric uzat va fi colectat gratuit, la cererea utilizatorului final. În acest scop, contactați serviciul de asistență a clienților al producătorului.
- Acestea se aplică doar pentru aparatele care sunt instalate și achiziționate în țările Uniunii Europene și care sunt supuse Directivei Europene 2012/19/UE. Este posibil ca în țările din afara Uniunii Europene să se aplice alte dispoziții pentru eliminarea ca deșeu a echipamentelor electrice și electronice uzate.

**Possibilitățile de reciclare ale aparatelor casate le puteți afla de la administrația comunală sau municipală.**

### Carburanți și uleiuri

- Înainte de eliminarea ca deșeu a aparatului, rezervorul de combustibil și rezervorul de ulei de motor trebuie golite!
- Carburantul și uleiul de motor nu reprezintă gunoi menajer și nu trebuie aruncate în sistemul de canalizate, ci trebuie colectate separat, respectiv eliminate ca deșeu!
- Rezervoarele goale de ulei și carburant trebuie să fie eliminate ecologic.

## 17. Remedierea avariilor

Tabelul următor enumeră simptomele de eroare și descrie modul de remediere a acestora în cazul în care mașina dumneavoastră nu funcționează corect. Dacă nu reușiți să localizați și să eliminați problema, contactați atelierul dumneavoastră de service.

Defecțiune	Cauza posibilă	Remediere
Motorul încheie automat procesul de despicare	Dispozitivul de protecție la supratensiune a fost declanșat	Luați legătura cu un specialist electrician
Materialul de despicat nu este despicat	Mașina a fost încărcată greșit	Introduceți corect materialul de despicat
	Circumferința materialului de despicat depășește capacitatea motorului	Tăiați material de despicat cu mărime potrivită
	Pana de despicat este tocită	Ascuțiți pana de despicat
	Există scurgere de ulei	Localizați scurgerea, luați legătura cu comerciantul
Placa de presiune vibrează, generează zgomote	Deficit de ulei și exces de aer în sistemul hidraulic	Verificați nivelul uleiului, după caz completați cu ulei, în caz contrar, luați legătura cu comerciantul
Scurgeri de ulei la cilindru sau în alte locuri	Incluziuni de aer în sistemul hidraulic în timpul funcționării	Înainte de utilizare, desfaceți șurubul aerisitor câteva rotații
	Șurubul aerisitor nu este strâns înainte de transport	Strângeți ferm șurubul aerisitor înainte de transport
	Șurubul de scurgere a uleiului slăbit	Strângeți ferm șurubul de scurgere a uleiului
	Supapa de ulei și/sau garnituri defecte	Luați legătura cu comerciantul

## Objašnjenje simbola na proizvodu

Korišćenje simbola u ovom priručniku treba da Vam skrene pažnju na moguće rizike. Bezbednosni simboli i objašnjenja, koja ih prate, moraju da se tačno razumeju. Upozorenja sama po sebi ne otklanjaju rizike i ne mogu da zamene pravilne mere za sprečavanje nezgoda.

	Pre puštanja u rad pročitati priručnik.		Visoki napon, opasnost po život!
	Nosite štitičke za uši. Dejstvo buke može da dovede do gubitka sluha.		Ne posezati u područje cepanja! Opasnost od povreda! Opasnost od posekotina i nagnječenja!
	Nosite zaštitnu obuću.		Ne posezati u mašinu bez zaštite!
	Nosite zaštitne naočare.		Pažnja! Pokretni delovi!
	Koristite radne rukavice.		Samo rukovalac može stajati u radnom području mašine. Neovlašćena lica, kućne ljubimce i domaće životinje udaljite iz područja opasnosti (minimalno rastojanje 5 m).
	Zabranjeno je uklanjati, odnosno menjati zaštitne i sigurnosnu opremu.		Proizvod odgovara važećim evropskim direktivama.
	Ne prosipajte hidraulično ulje po tlu. Korišćeno ulje pravilno odložiti na lokalnom sabirnom mestu za prikupljanje korišćenog ulja. Zabranjeno je staro ulje ispuštati u tlo ili odlagati zajedno sa drugim otpadom.		U ovom uputstvu za upotrebu smo mesta koja se odnose na sigurnost označili ovim simbolom.
	Nemojte da koristite uređaj kada je mokro! Zaštititi od vlage!		Proizvod odgovara važećim srpskim direktivama.
	Pažnja! Pre popravki, održavanja i čišćenja isključite motor i izvucite mrežni utikač iz utičnice.		
		<b>Upravljanje samo obema rukama!</b> Manipulacija ili zaobilazjenje upravljačkih elemenata je <b>zabranjeno</b> – opasnost po život usled prignječenja! Samo istovremenom aktivacijom oba upravljačka elementa se aktivira postupak cepanja!	
		Podešavanje graničnika hoda	

**Kazalo:****Strana:**

1.	Uvod.....	68
2.	Opis uređaja .....	68
3.	Opseg isporuke.....	68
4.	Namenska upotreba .....	68
5.	Opšte sigurnosne napomene .....	69
6.	Dodatne sigurnosne napomene .....	69
7.	Tehnički podaci .....	70
8.	Raspakivanje .....	71
9.	Postavljanje / Pre puštanja u rad.....	71
10.	Stavljanje u pogon .....	71
11.	Električni priključak.....	72
12.	Čišćenje .....	73
13.	Transport.....	73
14.	Skladištenje .....	73
15.	Održavanje .....	73
16.	Odlaganje na otpad i reciklaža .....	74
17.	Pomoć za otklanjanje smetnji.....	75
18.	Izjava o usaglašenosti .....	90

## 1. Uvod

### Proizvođač:

Scheppach GmbH  
Günzburger Straße 69  
D-89335 Ichenhausen

### Poštovani kupče

Želimo Vam puno zadovoljstva i uspeha u radu sa Vašim novim uređajem.

### Napomena:

Proizvođač ovog uređaja, u skladu sa važećim zakonom o odgovornosti za proizvod, ne odgovara za štetu koja nastane na ovom uređaju ili usled ovog uređaja u slučaju:

- nestručnog rukovanja
- nepoštovanja uputstva za upotrebu
- Popravki od strane trećih lica, neovlašćenih stručnih lica
- Ugradnje i zamene neoriginalnih rezervnih delova
- nenamenske upotrebe
- Otkaza električne instalacije usled nepoštovanja propisa o električnim instalacijama i VDE propisa 0100, DIN 57113 / VDE 0113

### Vodite računa:

Pre montaže i puštanja mašine u rad pročitajte celokupan tekst priručnika za upotrebu.

Ovo uputstvo za upotrebu treba da Vam olakša upoznavanje Vašeg uređaja i iskorišćavanje njegovih namenskih mogućnosti upotrebe.

Priručnik za upotrebu sadrži važne napomene kako da bezbedno, stručno i ekonomično radite sa uređajem, kao i kako da izbegnete opasnosti, uštedite troškove popravke, smanjite neradno vreme i povećate pouzdanost i vek trajanja uređaja.

Dodatno uz sigurnosne napomene iz ovog priručnika za upotrebu morate obavezno da poštujete propise u vezi rada uređaja koji važe u vašoj državi.

Priručnik za upotrebu čuvajte u plastičnom omotaču, zaštićeno od prljavštine i vlage u blizini uređaja. Pre početka rada svako mora pažljivo da pročita i pažljivo da sledi ovo uputstvo. Na uređaju mogu da rade samo lica koja su upućena u rukovanje uređajem i koja su informisana u pogledu povezanih opasnosti. Poštovati zahtevanu minimalnu starosnu dob.

Pored sigurnosnih napomena sadržanih u ovom priručniku za upotrebu i posebnih propisa vaše zemlje, moraju se poštovati tehnička pravila koja su opšte prihvaćena za rad sličnih mašina.

Ne preuzimamo odgovornost za nesreće i štetu koje nastanu usled nepoštovanja ovog uputstva i sigurnosnih napomena.

## 2. Opis uređaja

1. Zaštitni uređaj
2. Klin za razdvajanje
3. Sto za odlaganje cepanog drveta
4. Drška
5. Lim za vođenje trupca
6. Dugme za aktiviranje
7. Zavrtanj za odzračivanje
8. Zavrtanj za ispuš. ulja sa mernom šip. za ulje
9. Površina za oslanjanje
10. Potisna ploča
11. Štitnik poluge za rukovanje
12. Poluga za rukovanje
13. Motor
14. Transportni točkovi
15. Zavrtanj za ograničenje pritiska
16. Stajna noga

## 3. Opseg isporuke

- A. Priručnik za upotrebu
- B. Vrećica sa montaž. mater. (a, b, c, d, e, f)
- C. Drška
- D. Mašina za cepanje drva
- E. Zaštitni uređaj gore 1
- F. Zaštitni uređaj gore 2
- G. Zaštitni uređaj levo
- H. Zaštitni uređaj nazad 1
- I. Zaštitni uređaj nazad 2
- J. Zaštitni uređaj napred
- K. Sto za odlaganje 1
- L. Zaštitni lim
- M. Sto za odlaganje 2
- N. Potporne grede (2x)
- O. Potporna greda

## 4. Namenska upotreba

Mašinu smete da koristite samo u svrhu za koju je namenjena. Svaka dodatna upotreba koja izlazi iz ovih okvira smatra se nenamenskom. Za oštećenja ili povrede svih vrsta koje nastanu usled toga, odgovara korisnik/rukovalac, a ne proizvođač.

U namensku upotrebu spada i poštovanje sigurnosnih napomena, kao i uputstva za montažu i instrukcija za upotrebu navedenih u priručniku za upotrebu.

Osobe koje rukuju mašinom i održavaju je moraju biti upoznate sa njima i moraju biti informisane o mogućim opasnostima.

Stoga je neophodno da se strogo pridržavate važećih propisa o zaštiti od nezgoda.

Takođe se moraju poštovati i druga opšta pravila u oblasti zaštite na radu i bezbednosti.

Proizvođač se oslobađa odgovornosti zbog izmena na mašini i štete koja usled toga nastane.

- Hidraulična mašina za cepanje drva je pogodna samo za rad u horizontalnom položaju. Drva smeju da se cepaju samo položeno u smeru vlakana. Dimenzija drva za cepanje iznosi maksimalno 37 cm.
- Drvo nikada ne cepajte uspravno ili suprotno od smera vlakana!
- Obavezno je poštovati propise proizvođača vezane za bezbednost, rad i održavanje, kao i dimenzije koje su navedene u odeljku Tehnički podaci.
- Relevantne mere za zaštitu od nesreća i ostali opšteprihvaćeni sigurnosno-tehnički propisi moraju se poštovati.
- Mašinu smeju da koriste, održavaju ili popravljaju samo stručne osobe koje su upoznate sa radom uređaja i informisane o opasnostima. Proizvođač se oslobađa odgovornosti zbog štete nastale usled izmena na mašini po sopstvenom nahodjenju.
- Mašina sme da se koristi samo sa originalnim priborom i originalnim alatima koje je odobrio proizvođač.
- Svaka druga upotreba koja izlazi iz ovih okvira smatra se nenamenskom. Proizvođač nije odgovoran za štete nastale nepropisnim korišćenjem uređaja, rizik za to snosi sam korisnik.
- Održavajte radni prostor čistim i bez prepreka.
- Uređaj od koristite samo na ravnoj i čvrstoj površini.
- Pre svake upotrebe proverite da li mašina za cepanje ispravno funkcioniše.
- Proizvod koristite samo u oblastima koja se nalaze do maksimalno 1000 m nadmorske visine.

Imajte u vidu da naši uređaji nisu namenski konstruisani za profesionalnu, zanatsku ili industrijsku upotrebu. Ne preuzimamo odgovornost ukoliko se uređaj koristi u profesionalnim, zanatskim ili industrijskim kao i srodnom delatnostima.

## 5. Opšte sigurnosne napomene

**⚠ UPOZORENJE:** Kada koristite električne alate, trebalo bi da se pridržavate sledećih osnovnih bezbednosnih mera opreza navedenih u nastavku da

**biste smanjili rizik od požara, električnog udara i telesnih povreda. Pre rada sa ovim alatom pročitate sva uputstva.**

- Poštujte sve napomene o sigurnosti i opasnostima.
- Sve napomene o sigurnosti i opasnostima držite na mašini u potpunom i čitljivom stanju.
- Sigurnosne naprave na mašini ne smeju se skidati ili učiniti nekorisnim.
- Proverite kablove za napajanje strujom. Ne koristite oštećene priključne kablove.
- Prije stavljanja u pogon proverite ispravno funkcionisanje dvoručnog rukovanja.
- Osoba koja upravlja mašinom mora imati najmanje 18 godina. Osobe koje izučavaju zanat moraju imati najmanje 16 godina i smeju rukovati mašinom samo pod nadzorom odgovornog lica.
- Deci nije dozvoljeno da rade sa ovim uređajem.
- Prilikom radova nosite radne rukavice i zaštitnu obuću, zaštitne naočare, radnu odeću koja prijanja i zaštitu za sluh (LZO).
- Oprez tokom rada: opasnost od povrede prstiju i ruku alatom za cepanje.
- Radove na prepravljanju, podešavanju i čišćenju, kao i na održavanju i otklanjanju smetnji, obavljajte samo pri isključenom motoru. Izvucite mrežni utikač iz struje!
- Radove na postavljanju, popravci i održavanju električnih instalacija smeju obavljati samo stručna lica.
- Sve zaštitni i sigurnosni uređaji se nakon završene popravke i održavanja moraju odmah ponovo montirati.
- Isključite motor pre napuštanja radnog mesta. **Izvucite mrežni utikač iz struje!**
- **Strogo je zabranjeno skidanje zaštitne opreme ili rad bez njega.**
- Prilikom cepanja, zbog kvaliteta drveta (npr. izdanci, delovi stabla nepravilnog oblika itd.) može doći do opasnosti, kao što su delovi koji se izbacuju, blokiranje mašine za cepanje i nagnječenja.

## 6. Dodatne sigurnosne napomene

- Mašina za cepanje drva sme da koristi samo **jedna osoba**.
- Nikada ne cepajte stabla koja sadrže **eksere, žicu** ili druge predmete.
- Već iscepano drvo i piljevina stvaraju **opasno radno područje**. Postoji opasnost od saplitanja, klizanja ili pada. Radno mesto uvek držite uredno.
- Nikada nemojte da stavljate ruke na pokretne delove mašine kada je mašina uključena.

- Cepajte samo drvo sa **maksimalnom dužinom** od 37 cm.

⚠ **UPOZORENJE!** Ovaj električni alat u toku pogona stvara elektromagnetno polje. Ovo polje pod određenim okolnostima može da negativno utiče na aktivne ili pasivne implantate. Da bi se smanjila opasnost od ozbiljnih ili smrtonosnih povreda, osobama sa medicinskim implantatima preporučujemo da pre rukovanja električnim alatom konsultuju svog lekara i proizvođača medicinskog implantata.

### Preostali rizici

Mašina je konstruisana u skladu sa najnovijim dostignućima tehnike i prema priznatim sigurnosno-tehničkim propisima. Međutim, i pored toga se tokom rada mogu pojaviti pojedini preostali rizici.

- Opasnost od povreda prstiju i ruku usled alata za cepanje pri nepravilnom vođenju ili podupiranju drveta.
- Povrede izazvane odbačenim radnim predmetom usled nepravilnog držanja ili vođenja.
- Opasnost po zdravlje usled strujnog udara kod primene nepropisnih električnih priključnih kablova.
- Pre nego što preduzmete bilo kakve radove na podešavanju ili održavanju, otpustite taster za pokretanje i izvucite mrežni utikač iz struje.
- Osim toga, uprkos svim preduzetim merama predostrožnosti, može doći i do preostalih opasnosti koje nisu očigledne.
- Preostali rizici se mogu svesti na minimum ukoliko se poštuju „bezbednosne napomene“ i „namenska upotreba“, kao i priručnik za upotrebu u celini.
- Izbegavajte iznenadno puštanje u rad mašine: kod umetanja utikača u utičnicu dugme za paljenje ne sme biti pritisnuto. Upotrebljavajte alat koji se preporučuje u ovom uputstvu za upotrebu. Tako ćete osigurati da će vaša mašina ostvariti optimalan učinak.
- Ruke držite dalje od područja obrade kada je mašina u upotrebi.

## 7. Tehnički podaci

Dimenzije D x Š x V	995 x 425 x 610 mm
Drvo ø min. - maks.	50 - 250 mm
Drvo dužina min. - maks.	130 - 370 mm
Težina	45 kg
Motor	230/50 V/Hz

Ulazna snaga P1	1500 W
Efektivna snaga P2	1100 W
Režim rada	S3 25 %
Sila razdvajanja	maks. 4 t
Hod cilindra	290 mm
Brzina hoda cilindra napred	3,86 cm/s
Brzina hoda cilindra nazad	6,44 cm/s
Količina ulja	2,4 l
Radni pritisak	165 bar
Broj obrtaja	2800 1/min

Zadržana su sva prava na tehničke izmene!

\*Režim rada S3, povremeni prekid rada, bez uticaja procesa pokretanja na zagrevanje motora. Rad se sastoji od intervala pokretanja, intervala sa konstantnim opterećenjem i intervalom praznog hoda. Trajanje ciklusa iznosi 10 minuta, relativno trajanje uključivanja iznosi 25% trajanja ciklusa.

### Buka i vibracije

Nivo zvučnog pritiska $L_{pA}$	89,8 dB
Nesigurnost $K_{pA}$	3 dB
Nivo zvučne snage $L_{WA}$	96 dB
Nesigurnost $K_{WA}$	3 dB

⚠ **UPOZORENJE:** Buka može ozbiljno narušiti vaše zdravlje. Pri buci mašine iznad 85 dB nosite odgovarajuće štitnike za sluh.

### Sila pritiska:

Nivo snage ugrađene hidraulične pumpe može kratkotrajno dosegnuti nivo pritiska za silu cepanja i do 4 tona. Hidraulične mašine za cepanje su u osnovnom podešavanju fabrički podešene na oko 10 % nivo snage. Iz bezbednosnih razloga korisnik ne sme vršiti promenu osnovnih podešavanja. Obratite pažnju da spoljašnji uticaji poput radne temperature i temperature okruženja, pritisak vazduha i vlažnost utiču na viskoznost hidrauličnog ulja. Osim toga, tolerancije u proizvodnji i greške pri održavanju mogu negativno uticati na nivo pritiska koji se može dostići.

## 8. Raspakivanje

- Otvorite pakovanje i oprezno izvadite uređaj.
- Uklonite materijal za pakovanje, kao i osigurače pakovanja/ i transportne osigurače (ako postoje).
- Proverite da li je opseg isporuke potpun.
- Proverite uređaj i delove opreme u pogledu transportnih oštećenja. Kod nedostataka odmah obezbediti dostavljača. Kasnije reklamacije se ne priznaju.
- Ako je moguće, sačuvajte pakovanje do isteka garantnog roka.
- Pre upotrebe se upoznajete sa priručnikom za upotrebu uređaja.
- Koristite samo originalnu dodatnu opremu kao i originalne potrošne i rezervne delove. Rezervne delove možete nabaviti kod Vašeg specijalizovanog prodavca.
- Prilikom naručivanja navedite naše brojeve artikla kao i tip i godinu proizvodnje uređaja.

### ⚠ PAŽNJA!

**Uređaj i materijal za pakovanje nisu igračke za decu! Deca ne smeju da se igraju plastičnim kesama, folijama i sitnim delovima!**

**Postoji opasnost od gutanja i gušenja!**

## 9. Postavljanje / Pre puštanja u rad

**Uređaj montirajte uz pomoć najmanje dve osobe.**

### 9.1 Montaža drške (4) (vrećica sa montažnim materijalom a) (sl. 3)

Učvrstite dršku na nosač u obliku slova U pomoću dva zavrtnja sa cilindričnom glavom.

### 9.2 Montaža zaštitnog lima (L) (vrećica sa montažnim materijalom b) (sl. 4 + 5)

1. Učvrstite zaštitni lim (L) na lim za vođenje trupca (5) i fiksirajte ga priloženim zavrtnjima sa cilindričnom glavom i navrtkama.
2. Otpustite zavrtnj sa cilindričnom glavom i podloškom koji se nalazi na držaču točka.
3. Učvrstite drugi kraj potporne grede na zaštitni lim pomoću zavrtnja sa krstastom glavom i navrtkom. (3)
4. Sada uvucite otvoreni kraj potporne grede (O) između podloške i držača točka i ponovo zategnite zavrtnj sa cilindričnom glavom. (4)

### 9.3 Montaža stola za odlaganje (K + M) (vrećica sa montažnim delovima c + d + e) (sl. 6 + 7+ 8)

1. Pričvrstite sto za odlaganje (K) na istoj strani kao i zaštitni lim (L). Fiksirajte sto na mašinu za cepanje drva pomoću dva zavrtnja sa cilindričnom glavom i elastičnim podloškama. (1)
2. Vodite računa da sto i zaštitni lim budu međusobno u istoj ravni.
3. Otpustite zavrtnj na levoj strani stajne noge.
4. Drugi kraj potporne grede pričvrstite na zaštitni lim koristeći zavrtnj sa krstastom glavom i navrtku, sve poravnajte i čvrsto zategnite zavrtnje.
5. Sada uvucite otvoreni kraj potporne grede (N) između zavrtnja i držača stajne noge i lagano pritegnite zavrtnj.
6. Ponovite postupak na drugoj strani.
7. Poravnajte međusobno oba stola i fiksirajte ih zavrtnjima sa krstastom glavom i navrtkama (e).

### 9.4 Montaža zaštitne naprave (E - J) (vrećica sa montažnim delovima f) (sl. 9 + 10)

1. Spojite međusobno zaštitne uređaje (H) i (I), fiksirajte ih sa dva zavrtnja sa krstastom glavom, stezaljkama i navrtkama.
2. Učvrstite zaštitne uređaje (H, I, J) u za to predviđene otvore. Oni se nalaze bočno na stolu i zaštitnom limu. Fiksirajte zaštitni uređaj sa sedam zavrtnja sa krstastom glavom, stezaljkama i navrtkama. Montirajte zaštitni uređaj (G) na štitnik poluge za rukovanje (11) i fiksirajte ga zavrtnjem sa krstastom glavom i navrtkom.
3. Sada učvrstite zaštitne uređaje (E + F) na gornjoj strani. Fiksirajte ih sa osam zavrtnja sa krstastom glavom, stezaljkama i navrtkama.
4. Fiksirajte međusobno zaštitne uređaje (E + F), tako što ćete za tu svrhu koristiti dva zavrtnja sa krstastom glavom, stezaljke i navrtke.

### ⚠ PAŽNJA!

**Pre stavljanja u pogon uređaj obavezno montirati u potpunosti!**

## 10. Stavljanje u pogon

Pre puštanja u rad stavite razdvajač na 72 - 85 cm visok, stabilan, prav i ravan radni sto. Fiksirajte mašinu sa dva zavrtnja (M8 x X = debljina radnog stola) na radni sto. Za to koristite dva otvora na stajnoj nozi (16).

Uverite da je mašina kompletno i propisno montirana. Pre svake upotrebe proverite:

- priključne vodove na defektna mesta (pukotine, posekotine i sl.),
- da li na mašini postoje eventualna oštećenja,
- da li su svi zavrtnji zategnuti,
- da li postoji curenje hidraulike i
- nivo ulja hidraulike i
- sigurnosne uređaje

### 10.1 Provera nivoa ulja (sl. 15)

Hidraulični sistem je zatvoreni sistem sa rezervoarom za ulje, pumpom za ulje i kontrolnim ventilom. Redovno proveravajte nivo ulja pre svakog stavljanja u pogon. Suviše nizak nivo ulja može oštetiti pumpu za ulje.

Nivo ulja mora biti unutar srednje oznake na mernoj šipki za ulje. Mašina mora stajati ravno.

Kompletno zavrtnite mernu šipku, kako biste izmerili nivo ulja.

### 10.2 Zavrtnaj za odzračivanje

Pre početka rada, zavrtnaj za odzračivanje (7) se obavezno mora olabaviti za nekoliko obrtaja, kako bi se obezbedila cirkulacija vazduha u rezervoaru hidrauličnog ulja. Ukoliko on tokom rada ostane zategnut, hidraulično kretanje dovodi do nadpritiska koji može oštetiti Vašu mašinu! Pre svakog transporta uređaja, ovaj zavrtnaj se obavezno mora zategnuti, kako bi se sprečilo curenje ulja.

### 10.3 Ceganje drveta

Cepajte samo drva koja su odrezana ravno. Pri tom postupite na sledeći način:

1. Materijal za cepanje postavite ravno na površinu za oslanjanje (9).
2. Vaša mašina je opremljena za dvoručno rukovanje – levom rukom se upravlja polugom za rukovanje (12), a desnom dugmetom za aktiviranje (6).
3. Pritisnite polugu za rukovanje na opisani način i aktivirajte postupak cepanja pritiskom dugmeta za aktiviranje (6).

Puštanje jednog od elemenata za rukovanje dovodi do trenutnog zaustavljanja mašine. Puštanje oba elementa za rukovanje dovodi do vraćanja potisne ploče.

Ukoliko se materijal za cepanje ne može iscepati u roku od 5 sekundi, odmah zaustavite postupak. Materijal za cepanje je verovatno suviše tvrd za kapacitet Vaše mašine. Okrenite materijal za cepanje za 90° i pokušajte ponovo. Oprez: U slučaju neprekidnog rada duže od 5 sekundi preti opasnost od pregrevanja. Vaš uređaj bi

mogao biti oštećen.

### 10.4 Ograničavanje hoda

Kod kratkih materijala za cepanje ima smisla ograničiti hod potisne ploče (10). U tu svrhu pritisnite polugu za rukovanje (12) i dugme za aktiviranje (6) i pomerite potisnu ploču (10) na poziciju neposredno ispred materijala za cepanje.

Sada pustite dugme za aktiviranje, postavite prsten za ograničavanje hoda (7a) na kućište i čvrsto ga pritegnite. Nakon toga možete ponovo otpustiti polugu za hidrauliku.

Potisna ploča sada ostaje na odabranom poziciji.

### 10.5 Neispravno postavljanje (sl. 11)

Materijal za cepanje uvek položite ravno na površinu za oslanjanje! On ne sme da isklizne ili iskosi. Klin za razdvajanje se preopterećuje ukoliko se postupak cepanja ne vrši po cijeloj oštrici, već samo na gornjem području.

Nikada ne cepajte više komada istovremeno! Postoji opasnost da se jedan od delova nekontrolisano ubrza. Velika opasnost od povreda!

### 10.6 Zaglavljani materijal za cepanje (sl. 12 + 13)

Nikada ne pokušavajte da izbijete zaglavljani materijal za cepanje iz Vaše Mašine. To može dovesti do nesreća i oštećenja na uređaju. Postupite na sledeći način:

1. Pustite potisnu ploču da se vrati u početni položaj.
2. Postavite klin ispod materijala za cepanje (vidi sliku 13).
3. Aktivirajte postupak cepanja tako da potisna ploča gurne klin dalje ispod materijala za cepanje koji treba osloboditi.
4. Ponavljajte gore navedene korake sa novim klinovima sve dok se materijal za cepanje ne izgura nagore iz mašine.

## 11. Električni priključak

Instalirani električni motor fabrički je priključen. Priključak je usklađen s relevantnim propisima VDE i DIN.

Mrežni priključak na mestu upotrebe, kao i produžni kabl koji će se koristiti moraju da budu u skladu sa ovim propisima.

Koristite mobilni zaštitni prekidač (PRCD), ukoliko u mreži za napajanje nije predviđena zaštitna sklopka

(RCD) sa nominalnom diferencijalnom strujom greške od maks. 0,03 A.

### Oštećen električni priključni vod

Na električnim priključnim kablovima često nastaju oštećenja izolacije.

Uzroci za ovo mogu biti:

- Spljoštena mesta na priključnim vodovima kada se provode kroz zazor otvorenog prozora ili otvorenih vrata.
- Prelomi usled nepravilnog pričvršćivanja ili vođenja priključnog kabla.
- Posekotine usled prelaženja preko priključnog kabla.
- Oštećenja izolacije usled naglog izvlačenja kabla iz zidne utičnice.
- Pukotine uslovljene starenjem izolacije.

Tako oštećene električne priključne kablove nije dozvoljeno koristiti, jer zbog oštećenja na izolacionom omotaču mogu da budu opasni po život.

Redovno proveravajte priključne kablove na moguća oštećenja. Prilikom provere osigurajte da kabl nije priključen na električnu mrežu.

Električni priključni kablovi moraju biti u skladu s relevantnim propisima VDE i DIN. Koristite samo priključne vodove sa oznakom H05VV-F.

Na priključnom kابلu mora biti utisnuta oznaka sa tipom kabla.

Kod monofaznih motora naizmenečne struje, za mašine sa velikom startnom snagom (od 3000 vati) preporučujemo osigurač C od 16 A ili K od 16 A!

### DIN EN 61000-3-11

- Proizvod ispunjava zahteve EN 61000-3-11 i podleže posebnim uslovima priključivanja. To znači da korišćenje proizvodnih tačaka priključivanja nije dozvoljeno.
- Pod nepovoljnim uslovima mreže, proizvod može da dovede do privremenog kolebanja napona.
- Proizvod je predviđen isključivo za korišćenje na priključnim tačkama koje
  - a. ne prekoračuju maksimalno dozvoljenu mrežnu impedansu "Z maks. = 0.331 Ω", ili
  - b. postoji trajno strujno opterećenje mreže od najmanje 100 A po fazi.
- Kao korisnik morate osigurati, ako je potrebno, uz konsultaciju sa svojim dobavljačem električne energije, da vaša priključna tačka na kojoj želite da koristite proizvod ispunjava jedan od dva pomenuta zahteva a) ili b).

### Motor naizmenečne struje 230 V/50 Hz

#### Mrežni napon 230 V/50 Hz

- Mrežni priključak i produžni kabl moraju biti 3-žilni = P + N + SL. - (1/N/PE).
- Produžni kablovi moraju imati poprečni presek od najmanje 1,5 mm<sup>2</sup>.
- Mrežni priključak se osigurava sa maksimalno 16 A.

## 12. Čišćenje

### ⚠ PAŽNJA!

Pre svih radova čišćenja izvucite mrežni utikač.

Preporučujemo da očistite uređaj direktno posle svakog korišćenja.

Redovno čistite uređaj sa vlažnom krpom i malo sapuna za podmazivanje. Nemojte koristiti sredstva za čišćenje ili rastvarače, jer bi ovi mogli da napadnu plastične delove uređaja. Vodite računa da u unutrašnjost uređaja ne može da prođe voda.

## 13. Transport

Mašina za cepanje drva je radi lakšeg transporta opremljena sa dva točka.

Mašina se u nagnutom položaju može transportovati na točkovima. Koristeći transportnu ručicu, podići i vući ili gurati. (Sl. 14)

## 14. Skladištenje

Skladištite uređaj i njegovu dodatnu opremu na tamnom i suvom mestu zaštićenom od mraza i van domašaja dece. Optimalna temperatura skladištenja je između 5 i 30 °C.

Alat čuvajte u originalnoj ambalaži. Pokrijte alat da biste ga zaštitili od prašine ili vlage. Čuvajte priručnik za upotrebu uz alat.

## 15. Održavanje

### ⚠ PAŽNJA!

Pre svih radova na održavanju izvucite mrežni utikač.

#### Preporučujemo:

- Nož za razdvajanje je potrošni deo koji po potrebi treba naoštriti.
- Kombinovani dvoručni zaštitni uređaj mora biti lako pokretljiv. Povremeno podmazati sa nekoliko kapi ulja.

- Površinu za oslanjanje održavati čistom.
- Klizne šine podmazivati mašću.

### Redovno kontrolisati nivo ulja.

Suviše nizak nivo ulja oštećuje pumpu za ulje. Redovno proveravati zaptivenost hidrauličnih priključak i navojnih spojeva – eventualno dotegnuti.

### Kada menjam ulje?

Zamena ulja se vrši nakon 150 radnih sati.

### Zamena ulja (sl. 15 - 18)

1. Postavite mašinu za cepanje drva u početni položaj i izvucite mrežni utikač.
2. Odrvnite zavrtanj za ispuštanje ulja sa mernom šipkom za ulje (8) i odložite na stranu. (Sl. 16)
3. Postavite praznu posudu od 4 l pored Vaše mašine i poravnajte je kao što je prikazano na sl. 17. Sačekajte dok ne isteče svo staro ulje. Staro ulje odložite na ekološki prihvatljiv način!
4. Sada Vašu mašinu okrenite naopako (sl. 18), kako biste sipali oko 2,4 l hidrauličnog ulja.
5. Sada zavrnite očišćeni zavrtanj za ispuštanje ulja sa mernom šipkom za ulje (8) u mašinu koja još uvek stoji u vertikalnom položaju. Kada ga ponovno odvrnete, između dva ureza bi trebalo da postojati tanak sloj ulja. (Sl. 15)
6. Sada ponovno čvrsto zategnite zavrtanj za ispuštanje ulja sa mernom šipkom za ulje. Nakon toga mašinu za cepanje drva aktivirajte nekoliko puta u praznom hodu.
7. Proverite nivo ulja poslednji put i po potrebi dosipajte još malo ulja.

**Prikupljeno staro ulje na odgovarajući način odložite na lokalnom sabirnom mestu za prikupljanje starog ulja. Zabranjeno je ispuštati stara ulja u tlo ili odlagati zajedno sa drugim otpadom.**

Preporučujemo ulja serije HLP 32.

### Priključci i popravke

Priključivanja i popravke električne opreme sme da vrši samo kvalifikovani električar.

### Kod pitanja molimo imajte spremne sledeće podatke:

- Tip struje motora
- Podatke sa tipske pločice mašine
- Podaci sa tipske pločice motora

### Informacije o servisu

Imajte u vidu da su sledeći delovi ovog proizvoda podložni habanju usled upotrebe ili prirodnom habanju, odn. da se sledeći delovi koriste kao potrošni materijal. Potrošni delovi\*: Klin za razdvajanje, hidraulično ulje, vođice stuba cepača

\* nije obavezno sadržano u opsegu isporuke!

Rezervne delove i dodatnu opremu možete nabaviti u našem servisnom centru. Potrebno je da skenirate QR kod na naslovnoj strani.

## 16. Odlaganje na otpad i reciklaža

### Napomene o pakovanju



Materijali za pakovanje se mogu reciklirati. Odložite pakovanje na ekološki prihvatljiv način.

### Napomene o zakonu za električne i elektronske uređaje (ElektroG)



**Korišćeni električni i elektronski uređaji ne spadaju u kućni otpad, već se moraju odvojeno prikupljati i odlagati na otpad!**

- Korišćene baterije ili akumulatori koji nisu fiksno ugrađeni u uređaj, pre predaje se moraju nedestruktivno ukloniti! Njihovo odlaganje na otpad je regulisano Zakonom o baterijama.
- Vlasnici, odn. korisnici električnih i elektronskih aparata su po zakonu u obavezi da ih vrate nakon njihove upotrebe.
- Krajnji korisnik snosi sopstvenu odgovornost za brisanje podataka o ličnosti sa korišćenog uređaja koji se odlaze na otpad!
- Simbol sa precrtanom kantom za smeće znači da se električni i elektronski uređaji ne smeju odlagati preko kućnog otpada.
- Električni i elektronski uređaji se mogu besplatno predati na sledećim mestima:
  - Legalne javne lokacije za odlaganje, odn. prikupljanje otpada (npr. dvorišta komunalnih objekata).
  - Prodajna mesta električnih uređaja (stacionarna i onlajn), ukoliko su prodavci u obavezi da ih prihvate nazad ili tu uslugu pružaju dobrovoljno.
  - Možete po tipu uređaja besplatno da vratite do tri korišćena električna uređaja sa maksimalnom dužinom ivica od 25 cm, a da pritom ne morate prethodno da kupite novi uređaj od proizvođača

ili da ga odnesete na drugo ovlašćeno mesto za prikupljanje u vašoj blizini.

- Informacije o ostalim dopunskim uslovima proizvođača i distributera u vezi povraćaja možete dobiti od odgovarajuće korisničke službe.
- Ukoliko proizvođač isporučuje privatnom domaćinstvu novi električni uređaj, on na zahtev krajnjeg korisnika može da organizuje besplatno preuzimanje korišćenog električnog uređaja. U tu svrhu stupite u kontakt sa korisničkom službom proizvođača.
- Ove izjave važe samo za uređaje koji se instaliraju i prodaju u zemljama Evropske unije i koji podležu Evropskoj direktivi 2012/19/EU. U zemljama van Evropske unije mogu važiti drugačiji propisi za odlaganje starih električnih i elektronskih uređaja na otpad.

**Informacije o mogućnostima odlaganja dotrajalih uređaja možete saznati u opštinskoj ili gradskoj službi.**

**Goriva i ulja**

- Pre odlaganja uređaja na otpad moraju se isprazniti rezervoar za gorivo i rezervoar za motorno ulje!
- Gorivo i motorno ulje ne spadaju u kućni otpad, već se moraju odvojeno prikupljati i odlagati na otpad!
- Prazni rezervoari za ulje i rezervoari za gorivo se moraju odložiti na ekološki prihvatljiv način.

**17. Pomoć za otklanjanje smetnji**

Sledeća tabela prikazuje simptome grešaka i opisuje kako možete da pomognete, ako vaša mašina nekada ne radi kako treba. Ukoliko na taj način ne možete da utvrdite i otklonite problem obratite se vašem serviseru.

Smetnja	Mogući uzrok	Uputstva za sprečavanje
Motor samostalno završava postupak cepanja	Aktivirane su prenaponske zaštitne naprave	Obratiti se električaru
Materijal za cepanje se ne cepa	Mašina je pogrešno opremljena	Pravilno postavite mater. za cepanje
	Obim materijala za cepanje premašuje kapacitet motora	Odsecite mater. za cepanje na odgov. vel.
	Klin za razdvajanje je tup	Naoštrite klin za razdvajanje
	Ulje curi	Lokalizovati mesta curenja, stupiti u kontakt sa prodavcem
Potisna ploča vibrira, stvara buku	Nedostatak ulja i višak vazduha u hidrauličnom sistemu	Proverite nivo ulja, po potrebi dopunite ulje, u suprotnom stupite u kontakt sa prodavcem
Curenje ulja iz cilindra ili drugih mesta	Zarobljen vazduh u hidraulični sistem tokom rada	Pre upotrebe otpustite zavrtnaj za odzračivanje nekoliko obrtaja
	Zavrtnaj za odzračivanje nije zategnut pre transporta	Zategnite zavrtnaj za odzračivanje pre transporta
	Olabavljen zavrtnaj za ispuštanje ulja	Čvrsto zategnite zavrtnaj za ispuštanje ulja
	Neispravan ventil za ulje i/ili zaptivači	Obratite se prodavcu

## Ürün üzerindeki sembollerin açıklaması

Bu kılavuzda kullanılan semboller ile olası riskler konusunda dikkatinizi çekmek amaçlanmaktadır. Güvenlik sembolleri ve bu sembolleri tamamlayan açıklamalar eksiksiz olarak anlaşılmalıdır. Uyarılar, risklerin giderilmesi için yeterli değildir ve kazalardan korunmaya yönelik alınması gereken doğru tedbirlerin yerine geçmez.

	Devreye almadan önce kılavuzu okuyun.		Yüksek gerilim, hayati tehlike!
	Koruyucu kulaklık kullanın. Gürültü etkisi işitme kaybına neden olabilir.		Yarma alanına elinizi uzatmayın! Yaralanma tehlikesi! Kesik ve ezilme riski!
	Koruyucu ayakkabılar giyin.		Koruma olmadan makinenin içine uzanmayın!
	Koruyucu gözlük kullanın.		Dikkat! Hareketli parçalar!
	İş eldivenleri kullanın.		Makinenin çalışma alanında sadece operatör durabilir. Çevredekileri, evcil hayvanları ve çiftlik hayvanlarını tehlike bölgesinden uzak tutun (en az 5 metre mesafe).
	Koruma ve güvenlik tertibatlarının çıkarılması veya değiştirilmesi yasaktır.		Ürün Avrupa'da geçerli yönetmeliklere uygundur.
	Hidrolik yağın zemine akmasına izin vermeyin. Kullanılmış yağı yerel kullanılmış yağ toplama merkezinde uygun şekilde bertaraf edin. Kullanılmış yağın toprağa boşaltılması veya atıklarla karıştırılması yasaktır.		<b>⚠ Dikkat!</b> Bu kullanım talimatında güvenliğiniz ile ilgili noktaları bu işaret ile vurguladık.
	Cihazı ıslak ortamda kullanmayın! Islaklığa karşı koruyun!		Ürün Sırbistan'daki geçerli yönetmeliklere uygundur.
	Dikkat! Onarım, bakım ve temizlik işlerini yapmadan önce motoru kapatın ve elektrik fişini çekin.		
			<b>Sadece iki elinizle kullanın!</b> Kumanda elemanlarının manipülasyonu veya baypas edilmesi <b>yasaktır</b> – sıkışma nedeniyle hayati tehlike söz konusudur! Bölme işlemi sadece her iki kumanda elemanının aynı anda devreye alınmasıyla tetiklenir!
			Kaldırma sınırlamasının ayarlanması

**İçindekiler:****Sayfa:**

1.	Giriş.....	78
2.	Cihaz açıklaması .....	78
3.	Teslimat kapsamı .....	78
4.	Amacına uygun kullanım .....	79
5.	Genel güvenlik açıklamaları .....	79
6.	İlave güvenlik uyarıları .....	80
7.	Teknik veriler.....	80
8.	Ambalajdan çıkarma .....	81
9.	Kurulum / işleme almadan önce .....	81
10.	İşleme alma.....	81
11.	Elektrik bağlantısı .....	82
12.	Temizlik .....	83
13.	Taşıma .....	83
14.	Depolama.....	83
15.	Bakım .....	83
16.	Bertaraf ve geri dönüşüm .....	84
17.	Arıza giderme .....	85
18.	Uygunluk beyanı .....	90

## 1. Giriş

### Üretici:

Schepbach GmbH  
Günzburger Straße 69  
D-89335 Ichenhausen

### İthalatçı:

Ankara Civata Hırdavat Bağlantı Elemanları İthalat  
İhracat Sanayi ve Ticaret A.Ş.  
Macun Mahallesi 250. Cadde No:26  
Yenimahalle/Ankara/Türkiye

### Sayın Müşterimiz

Bu yeni cihazı iyi günlerde kullanmanızı dileriz.

### Bilgi:

Bu cihazın üreticisi, geçerli ürün sorumluluk yasası uyarınca cihaz üzerinde veya cihazın kullanımına bağlı olarak aşağıdaki nedenlerden ötürü oluşan hasarlar için sorumluluk kabul etmemektedir:

- Usulüne aykırı kullanım
- Kullanım kılavuzunun dikkate alınmaması
- Üçüncü şahıslar ve yetkisiz kişiler tarafından yapılan onarımlar
- Montaj ve değişim sırasında orijinal olmayan yedek parçaların kullanılması
- Amacına aykırı kullanım
- Elektrik ile ilgili direktiflerin, VDE 0100, DIN 57113 / VDE 0113 standartlarındaki koşulların dikkate alınmaması nedeniyle elektrikli donanımların arızalanması

### Dikkate almanız gerekenler:

Montaj ve işleme alma öncesinde kullanım kılavuzunu tamamen okuyun.

Bu kullanım kılavuzu, cihazı yakından tanımanızı ve amacına uygun şekilde kolayca kullanmanızı sağlayacaktır.

Kullanım kılavuzu, cihaz ile güvenli, doğru ve ekonomik çalışmalar yapmanın yanı sıra tehlikelerin önlenmesi, onarım masraflarından tasarruf edilmesi, arıza süresinin kısaltılması ve cihazın uzun ömürlü kullanılmasına yönelik önemli bilgiler içermektedir.

Bu kullanım kılavuzunun güvenlik uyarılarına ek olarak, ülkenizde cihazın kullanımı ile ilgili yönetmelikleri de mutlaka dikkate alın.

Kullanım kılavuzunu kirden ve nemden korumak amacıyla bir plastik torba içinde doğrudan cihazın yanına saklayın. Bu kılavuz, çalışma faaliyetine başlamadan önce her kullanıcı kişi tarafından dikkatle okunmalı ve

çalışma faaliyetleri sırasında dikkate alınmalıdır. Cihaz ile cihazın kullanımı konusunda eğitim almış ve kullanım ile bağlantılı olası tehlikeler konusunda bilgilendirilmiş kişiler çalışabilir. Belirlenen asgari yaş sınırına uyulmalıdır.

Bu kullanım kılavuzu ile birlikte verilen güvenlik talimatları, ülkenizde geçerli yönetmelikler ve yapısal olarak eşdeğer makinelerin işletimi için geçerli genel teknik kurallar dikkate alınmalıdır.

Bu kılavuzun ve güvenlik bilgilerinin dikkate alınmaması nedeniyle ortaya çıkan kazalar ya da hasarlar için hiçbir sorumluluk kabul edilmez.

## 2. Cihaz açıklaması

1. Koruma tertibatı
2. Ayırma takozu
3. Bölünmüş ahşap için depolama tezgahı
4. Kulp
5. Kütük kılavuz sacı
6. Tetikleme düğmesi
7. Hava tahliye civatası
8. Yağ ölçüm çubuğu ile yağ boşaltma tapası
9. Temas yüzeyi
10. Baskı plakası
11. Kumanda kolu koruması
12. Kumanda kolu
13. Motor
14. Taşıma tekerlekleri
15. Basınç tahliye vidası
16. Ayak

## 3. Teslimat kapsamı

- A. Kullanım kılavuzu
- B. Aksesuar çantası (a, b, c, d, e, f)
- C. Kulp
- D. Odun yarıcı
- E. Koruma tertibatı üst 1
- F. Koruma tertibatı üst 2
- G. Koruma tertibatı sol
- H. Koruma tertibatı arka 1
- I. Koruma tertibatı arka 2
- J. Koruma tertibatı ön
- K. Saklama tezgahı 1
- L. Koruyucu sac
- M. Saklama tezgahı 2
- N. Destek kirişleri (2x)
- O. Destek dayanağı

#### 4. Amacına uygun kullanım

Makine sadece öngörüldüğü amaç için kullanılmalıdır. Bunun dışındaki her kullanım amacına uygunsuz kullanım olarak geçerlidir. Bunun sonucu ortaya çıkan her tün hasardan ya da yaralanmalarda kullanıcı/operatör sorumludur, üretici değil.

Amacına uygun kullanıma, güvenlik uyarılarının, montaj kılavuzunun ve kullanım kılavuzundaki işletim uyarılarının dikkate alınması da dahildir.

Makinenin kullanımında ve bakımında görev alan kişiler, makine hakkında bilgi sahibi olmalı ve olası tehlikeler ile ilgili eğitim almış olmalıdır.

Bunun dışında geçerli kaza önleme talimatlarına tamamen uyulmalıdır.

İş sağlığı ve güvenliği ile ilgili geçerli genel kurallar da dikkate alınmalıdır.

Makinede yapılan değişiklikler ve bu nedenle ortaya çıkan hasarlar üreticinin sorumluluğunda değildir.

- Hidrolik odun yarıcı sadece yatay çalışma için uygundur. Kereste sadece damar yönünde yatay olarak yarılabılır. Yarıllacak kerestenin maksimum boyutu 37 cm'dir.
- Ahşabı asla dik veya damar yönünün tersine yarmayın!
- Üreticinin güvenlik, çalışma ve bakım talimatlarına ya da teknik verilerde belirtilen ölçülere uyulmalıdır.
- Kaza önleme talimatlarına ve genel olarak bilinen diğer güvenlik tekniği kurallarına dikkat edilmelidir.
- Makine sadece bu konularda uzmanlaşmış ve olası tehlikeler hakkında bilgi sahibi kişiler tarafından kullanılmalı, bakımı yapılmalı veya onarılmalı. Makinede yapılan izinsiz değişiklikler ve bu nedenle ortaya çıkan hasarlar üreticinin sorumluluğunda değildir.
- Makine sadece üreticinin orijinal aksesuarı ve orijinal aletleri ile kullanılabilir.
- Bunun dışındaki her kullanım amacına uygunsuz kullanım olarak geçerlidir. Bundan kaynaklanan hasarlardan üretici sorumlu değildir, riski tamamen kullanıcıya aittir.
- Çalışma alanını temiz ve engelsiz tutun.
- Cihazı sadece düz ve sağlam bir yüzey üzerinde çalıştırın.
- Her çalıştırmadan önce ayırıcının düzgün çalışıp çalışmadığını kontrol edin.
- Cihazı sadece deniz seviyesinden en fazla 1000 m yükseklikteki alanlarda çalıştırın.

Lütfen cihazlarımızın ticari, zanaatkar ya da endüstriyel kullanım için tasarlanmadığını dikkate alın. Cihaz ticari, zanaatkar ya da endüstri işletmelerinde ya da eş değer eylemlerde kullanılırsa garanti hizmeti üstlenmiyoruz.

#### 5. Genel güvenlik açıklamaları

**△ UYARI: Elektrikli aletleri kullanırken yangın, elektrik çarpması ve kişisel yaralanma riskini azaltmak için aşağıdaki temel güvenlik önlemlerine uymalısınız. Bu takımı çalışmadan önce lütfen tüm talimatları okuyun.**

- Makinedeki tüm güvenlik ve tehlike uyarılarını dikkate alın.
- Makinedeki güvenlik ve tehlike uyarılarının tümü okunabilir durumda tutulmalıdır.
- Makine üzerindeki güvenlik tertibatları sökülmemeli veya kullanılamaz hale getirilmemelidir.
- Şebeke bağlantısı hatlarını kontrol edin. Hatalı bağlantı kabloları kullanmayın.
- Devreye almadan önce çift el kumandasının doğru çalışıp çalışmadığını kontrol edin.
- Kumanda personeli en az 18 yaşında olmalıdır. Çıraklar en az 16 yaşında olmalıdır, ancak makine üzerinde yalnızca gözetim altında çalışabilirler.
- Çocuklar bu cihazla çalışmamalıdır.
- Çalışırken, iş eldivenleri ve koruyucu ayakkabılar, koruyucu gözlükler, sıkı oturan iş kıyafetleri ve koruyucu kulaklık (PPE) kullanın.
- Çalışma sırasında dikkat: Yarma takımı nedeniyle parmaklarda ve ellerde yaralanma riski.
- Dönüştürme, ayarlama ve temizleme çalışmalarının yanı sıra bakım ve sorun giderme işlemlerini yalnızca motor kapalıyken gerçekleştirin. Elektrik fişini çekin!
- Elektrik tesisatındaki kurulumlar, onarımlar ve bakım çalışmaları yalnızca uzman personel tarafından gerçekleştirilmelidir.
- Tüm koruma ve güvenlik tertibatları, tamamlanan onarım ya da bakım çalışmaları sonrasında hemen tekrar monte edilmelidir.
- Çalışma yerinden ayrılmadan motoru kapatıp elektrik fişini çekin. **Elektrik fişini çekin!**
- **Koruma tertibatının çıkarılması veya onusuz çalışması kesinlikle yasaktır.**
- Yarma sırasında ahşabın yapısı (örn. iç büyümeler, düzensiz şekilli kütük bölümleri vb.) parçaların fırlaması, ayırıcının sıkışması ve ezilmesi gibi tehlikelere yol açabilir.

## 6. İlave güvenlik uyarıları

- Odun yarıcı sadece **tek bir kişi** tarafından çalıştırılabilir.
- **Çivi, tel** veya başka nesnelere içeren kütükleri asla ayırmayın.
- Yarılmış ahşap ve talaşlar **tehlikeli bir çalışma alanı** oluşturur. Takılma, kayma veya düşme riski vardır. Çalışma alanını her zaman düzenli tutun.
- Makine açıkken ellerinizi asla makinenin hareketli parçalarının üzerine koymayın.
- **Sadece maksimum 37 cm uzunluğunda** odun yarıyınız.

⚠ **UYARI!** Bu elektrikli alet, çalışması sırasında elektromanyetik alan oluşturuyor. Bu elektromanyetik alan, belirli durumlarda aktif veya pasif tıbbi implantları olumsuz etkileyebilir. Ciddi ve ölümcül yaralanma tehlikesini azaltmak amacıyla, tıbbi implant taşıyan kişilerin, elektrikli aleti kullanmadan önce doktora veya tıbbi implant üreticisine danışmalarını öneriyoruz.

### Artık riskler

Makine, en son teknolojiye göre ve geçerli güvenlik kuralları dikkate alınarak üretilmiştir. Ancak yine de çalışma sırasında artık riskler oluşabilir.

- Ahşap doğru şekilde yönlendirilmez veya desteklenmezse, yarma aleti nedeniyle parmaklarda ve ellerde yaralanma riski.
- İş parçasının doğru şekilde tutulmaması veya yönlendirilmemesi durumunda savrulmasından kaynaklanan yaralanmalar.
- Usulüne uygun olmayan elektrik bağlantı kablolarının kullanılması halinde akım nedeniyle sağlık riski söz konusudur.
- Ayar veya bakım işlerine başlamadan önce, başlatma düğmesini serbest bırakın ve elektrik fişini prizden ayırın.
- Ayrıca alınan tüm tedbirlere rağmen öngörülemeyen artık riskler mevcut olabilir.
- Artık riskler, "Güvenlik uyarıları" ve "Talimatlara uygun kullanım" bölümleri ve de kullanım kılavuzun tamamı dikkate alındığında en aza indirgenebilir.
- Makinenin rastgele işleme alınmalarını önleyin: Fişin elektrik prizine sokulması sırasında çalışma düğmesine basılmamalıdır. Bu kullanım kılavuzunda önerilen takımları kullanın. Bu şekilde makinenizden en iyi performans elde edersiniz.
- Makine çalıştığında ellerinizi çalışma alanından uzak tutun.

## 7. Teknik veriler

Ölçüler U x G x Y	995 x 425 x 610 mm
Ahşap ø min. - maks.	50 - 250 mm
Ahşap uzunluğu min. - maks.	130 - 370 mm
Ağırlık	45 kg
Motor	230/50 V/Hz
Çekiş gücü P1	1500 W
Çıkış gücü P2	1100 W
Çalışma modu	S3 25%
Ayırma kuvveti	Maks. 4 t
Silindir stroku	290 mm
Silindir akışı	3,86 cm/s
Silindir dönüşü	6,44 cm/s
Yağ miktarı	2,4 l
İşletim basıncı	165 bar
Devir sayısı	2800 1/min

Teknik değişiklik yapma hakkı saklıdır!

\*İşletim türü S3, motor ısıtması üzerinde başlatma işleminin etkisi olmadan periyodik aralıklı çalışma. İşletim, çalışmaya başlama süresi, sabit çalışma süresi ve rölati süresinden oluşur. Çalıştırma süresi 10 dakikadır, göreceli devreye alma süresi, çalışma süresinin %25'idir.

### Gürültü ve titreşim

Ses basıncı seviyesi $L_{pA}$	89,8 dB
Güvensizlik $K_{pA}$	3 dB
Ses gücü seviyesi $L_{WA}$	96 dB
Belirsizlik $K_{WA}$	3 dB

⚠ **UYARI!** Gürültü, sağlığınıza son derece olumsuz etkileyebilir. Makine gürültüsü 85 dB'yi aşarsa, lütfen uygun koruyucu kulaklık takın.

### Baskı kuvveti:

Dahili hidrolik pompanın güç seviyesi, 4 tona kadar bir yarım kuvveti için kısa süreli bir basınç seviyesine ulaşabilir. Varsayılan ayarda, hidrolik ayırıcı fabrikada yaklaşık %10 daha düşük bir güç seviyesine ayarlanmıştır. Güvenlik nedenlerinden dolayı, temel ayarlar kullanıcı tarafından değiştirilmemelidir.

Çalışma ve ortam sıcaklığı, hava basıncı ve nem gibi dış koşulların hidrolik yağın viskozitesini etkilediğini lütfen unutmayın. Buna ek olarak, üretim toleransları ve bakım hataları ulaşılabilir basınç seviyesini etkileyebilir.

## 8. Ambalajdan çıkarma

- Ambalajı açın ve makineyi dikkatlice dışarı çıkarın.
- Ambalaj malzemesini, ambalaj ve taşıma emniyetlerini çıkarın (varsa).
- Teslimat kapsamının eksiksiz olduğunu kontrol edin.
- Makine ve aksesuar parçalarında taşıma hasarı bulunmadığını kontrol edin. Şikayet olması durumunda derhal tedarikçi bilgilendirilmelidir. Daha sonra yapılan şikayetler kabul edilmemektedir.
- Ambalajı, mümkünse garanti süresinin sonuna kadar saklayın.
- Kullanımdan önce kullanım kılavuzunu okuyarak cihaz hakkında bilgi edinin.
- Aksesuar, aşınma ve yedek parçalarında sadece orijinal parçalar kullanın. Yedek parçalarını bayizden temin edebilirsiniz.
- Siparişlerinizde her zaman ürün numarasını ile cihazın tip ve yapım yılınız belirtin.

### ⚠ DİKKAT!

**Makine ve ambalaj malzemesi, çocuklar için uygun değildir! Çocuklar; plastik torbalar, folyolar ve küçük parçalar ile oynamamalıdır!**

**Yutma ve boğulma tehlikesi söz konusudur!**

## 9. Kurulum / işleme almadan önce

**Cihazı en az iki kişi ile monte edin.**

### 9.1 Montaj kulpu (4) (aksesuar çantası a) (Res. 3)

Kulpu iki silindirik başlı vida ile U brakete takın.

### 9.2 Korumaya sac montajı(L) (aksesuar çantası b) (Res. 4 + 5)

1. Korumaya sacı (L) kütük kılavuz sacına (5) takın ve ekteki silindirik civataları ve somunları ile sabitleyin.
2. Tekerlek tutucusunda bulunan pullu silindirik kapağı vidasını gevşetin.
3. Destek kirişinin diğer ucunu yıldız vida ve somun kullanarak koruyucu saca takın. (3)
4. Şimdi destek kirişini (O) açık ucunu peynir başlı vidayı tekrar sıkın. (4)

### 9.3 Tezgah montajı (K + M)

**(Aksesuar çantası c + d + e) (Res. 6 + 7 + 8)**

1. Saklama tezgahını (K) koruyucu sac (L) ile aynı tarafa takın. İki silindirik başlı vida ve yaylı rondela kullanarak tablayı odun yarıcısına sabitleyin. (1)
2. Masa ve koruyucu sacı birbiriyle aynı seviyede olduğundan emin olun.
3. Ayağın sol tarafındaki civatayı gevşetin.
4. Destek kirişinin diğer ucunu yıldız vida ve somun kullanarak koruyucu saca takın, her şeyi hizalayın ve vidaları sıkın.
5. Şimdi destek sacının (N) açık ucunu civata ile ayak tutucusu arasına yerleştirin ve civatayı hafifçe sıkın.
6. İşlemi diğer tarafta da tekrarlayın.
7. Her iki tablayı birbirine hizalayın ve yıldız vida ve somunlarla (e) sabitleyin.

### 9.4 Koruma tertibatı montajı (E - J)

**(Aksesuar çantası f) (Res. 9 + 10)**

1. Koruma tertibatlarını (H) ve (I) birbirine bağlayın ve iki yıldız vida, kelepçe ve somunla sabitleyin.
2. Koruma tertibatları (H, I, J) kendileri için öngörülen deliklere takın. Bunlar masanın yan tarafında ve koruyucu sacda bulunur. Koruma tertibatını yedi yıldız vida, kelepçe ve somun ile sabitleyin. Koruma tertibatını (G) kumanda kolu korumasına (11) takın ve yıldız başlı bir vida ve somun ile sabitleyin.
3. Şimdi koruma tertibatları (E + F) üst tarafa takın. Bunları sekiz altı köşeli vida, gergi kelepçeleri ve somunlarla sabitleyin.
4. Koruyucu cihazı (E + F) iki yıldız vida, kelepçe ve somun kullanarak birbirine sabitleyin.

### ⚠ DİKKAT!

**İşleme almadan önce cihazı mutlaka komple monte edin!**

## 10. İşleme alma

Devreye almadan önce, ayırıcıyı 72 - 85 cm yüksekliğinde, sabit, düz ve düz bir çalışma tezgahına yerleştirin. Makineyi çalışma tezgahına iki vida ile sabitleyin (M8 x X = çalışma tezgahının kalınlığı). Bunun için ayak üzerindeki iki deliği (16) kullanın.

Makinenin eksiksiz ve doğru şekilde monte edildiğinden emin olun. Her kullanım öncesinde kontrol edilmesi gerekenler:

- bağlantı kablolarında kusurlar (çatlaklar, kesikler ve benzerleri) olup olmadığını kontrol edin,
- olası hasarlara karşı makineyi kontrol edin,

- tüm vidaların sıkı olup olmadığını kontrol edin,
- sızıntılar için hidroliği ve
- yağ seviyesi ve
- güvenlik tertibatları

### 10.1 Yağ seviyesini kontrol edin (Res. 15)

Hidrolik sistem yağ tankı, yağ pompası ve kontrol valfinden oluşan kapalı bir sistemdir. Her çalıştırmadan önce yağ seviyesini düzenli olarak kontrol edin. Yağ seviyesi çok düşükse, yağ pompası hasar görebilir.

Yağ seviyesi, yağ ölçüm çubuğu üzerindeki orta işaretin içinde olmalıdır. Makine sabit olmalıdır. Yağ seviyesini ölçmek için yağ ölçüm çubuğunu sonuna kadar çevirin.

### 10.2 Hava tahliye civatası

Çalışmaya başlamadan önce, yağ deposunda hava sirkülasyonunu sağlamak için hava tahliye civatası (7) birkaç tur gevşetilmelidir. Çalışma sırasında sıkılı kalırsa, hidrolik hareket aşırı basınca neden olur ve bu da makinenize zarar verebilir!

Yağ sızıntılarını önlemek için cihazı taşımadan önce bu civatayı daima sıkın.

### 10.3 Odun yarma

Sadece düz biçilmiş keresteleri ayırın. Şu şekilde hareket edin:

1. Bölünmüş malzemeyi düz bir şekilde destek yüzeyine (9) yerleştirin.
2. Makineniz iki elle kullanım için donatılmıştır - sol el çalıştırma kolunu (12), sağ el serbest bırakma düğmesini (6) çalıştırır.
3. Kumanda kolunu tarif edildiği gibi aşağı bastırın ve açma düğmesine (6) basarak yarma işlemini başlatın.

Kumandalardan birinin bırakılması makineyi derhal durduracaktır. Her iki çalıştırma elemanının serbest bırakılması, baskı plakasının geri çekilmesine neden olur. Bölünmüş bir malzeme parçası 5 saniye içinde bölünmezse, işlemi derhal durdurun. Bölünmüş malzeme muhtemelen makinenizin kapasitesi için çok serttir. Bölünmüş malzemeyi 90° çevirin ve tekrar deneyin. İkaz: Cihaz sürekli olarak 5 saniyeden fazla çalıştırılırsa aşırı ısınma riski vardır. Cihazınız hasar görebilir.

### 10.4 Strok sınırlandırması

Bölünecek malzeme kısa ise baskı plakasının (10) strokunun sınırlandırılması tavsiye edilir. Bunu yapmak için, çalıştırma koluna (12) ve serbest bırakma düğme-

sine (6) basın ve baskı plakasını (10) ayrılacak malzemenin hemen önüne getirin.

Şimdi serbest bırakma düğmesini serbest bırakın, strok sınırlandırma halkasını (7a) muhafazaya yerleştirin ve sıkın. Daha sonra hidrolik kolu tekrar serbest bırakabilirsiniz.

Baskı plakası şimdi seçilen konumda kalır.

### 10.5 Yanlış donatım (Res. 11)

Bölünmüş malzemeyi her zaman destek yüzeyi üzerine düz olarak yerleştirin! Kaymamalı veya eğilmemelidir. Yarma işlemi tüm kesme kenarı üzerinde değil de sadece üst bölgede gerçekleştirilirse, ayırma takozu aşırı gerilir.

Asla aynı anda birkaç parçayı bölmeyin! Parçalardan birinin kontrol edilemeyen bir hızlanmaya maruz kalma riski vardır. Yüksek yaralanma tehlikesi!

### 10.6 Takozlu bölünmüş malzeme (Res. 12 + 13)

Sıkışmış malzemeyi asla makinenizden çıkarmaya çalışmayın. Bu, kazalara ve cihazın hasar görmesine yol açabilir. Aşağıdaki şekilde devam edin:

1. Baskı plakasının başlangıç konumuna dönmesine izin verin.
2. Bölünmüş malzemenin altına bir kama yerleştirin (bkz. Şekil 13).
3. Baskı plakasının kamayı çıkarılacak bölünmüş malzemenin altına doğru itmesi için bir bölme işlemini tetikleyin.
4. Bölünmüş malzeme makineden yukarı doğru itilene kadar yukarıdaki adımları yeni takozlarla tekrarlayın.

## 11. Elektrik bağlantısı

Takılı elektro motor işleme hazır bir şekilde bağlıdır. Bağlantı ilgili VDE ve DIN kurallarına uygundur.

Müşteri tarafından yapılan şebeke bağlantısı ya da kullanılan uzatma hattı bu talimatlara uygun olmalıdır. Besleme şebekesinde maks. 0,03 A nominal artık akıma sahip bir artık akım cihazı (RCD) bulunmuyorsa, taşınabilir bir kişisel koruyucu devre kesici (PRCD) kullanın.

### Hasarlı elektrik bağlantı kablosu

Elektrikli bağlantı kablolarında sıklıkla izolasyon hasarları oluşur.

Bunun olası nedenleri:

- Bağlantı kablolarının pencere veya kapılardan geçmesi nedeniyle oluşan baskılar.
- Bağlantı kablosunun doğru döşenmemesi veya sabitlenmemesi nedeniyle bükülmesi.
- Bağlantı kablosuna basılması nedeniyle oluşan kesilmeler.
- Duvar prizinden zorla çekme nedeniyle oluşan izolasyon hasarları.
- İzolasyonun eskimesine bağlı çatlaklar.

Bu gibi hasarlı elektrik bağlantı kabloları kullanılmamalıdır ve izolasyon hasarları nedeniyle ölüm tehlikesi söz konusudur.

Elektrik bağlantı kablolarında düzenli olarak hasar kontrolü yapın. Kontrol sırasında bağlantı kablosunun şebekeye bağlı olmamasına dikkat edin.

Elektrik bağlantı kabloları geçerli VDE ve DIN yönetmeliklerine uygun olmalıdır. Sadece H05VV-F kodlu bağlantı kabloları kullanın.

Bağlantı kablosunda tip kodu baskısının bulunması zorunludur.

Yol verme akımı yüksek makinelerde (3000 watt ve üzeri), tek fazlı alternatif akımlı motorlar için C 16A veya K 16A sigorta kullanılmasını tavsiye ediyoruz!

#### DIN EN 61000-3-11

- Bu ürün, EN 61000-3-11 standardının gerekliliklerini yerine getirmekte ve özel bağlantı koşullarına tabiidir. Bunun anlamı, isteğe göre seçilebilen herhangi bir bağlantı noktasında kullanılmasının yasak olmasıdır.
- Ürün, elverişsiz elektrik şebekesi koşullarında geçici gerilim dalgalanmalarına yol açabilir.
- Ürün sadece aşağıdaki özelliklere sahip bağlantı noktalarında kullanılmak üzere tasarlanmıştır:
  - a. İzin verilen maksimum şebeke empedansı "Zmaks = 0.331 Ω" aşılmamalı veya
  - b. faz başına şebekede kesintisiz akım yükü en az 100 A olan.
- Kullanıcı olarak gerekirse enerji işletmesiyle ayrıntılı bir görüşme yapın, ürünü kullanmak istediğiniz bağlantı noktasında, bahsedilen a) veya b) taleplerinden birini yerine getirdiğinden emin olun.

#### Alternatif akımlı motor 230 V / 50 Hz

##### Şebeke gerilimi 230 Volt / 50 Hz

- Şebeke bağlantısı ve uzatma hattı 3 telli olmalıdır = P + N + SL . - (1/N/PE).
- Uzatma kabloları minimum 1,5 mm<sup>2</sup> kesite sahip olmalıdır.
- Şebeke bağlantısı maksimum 16 A ile sigortalanmıştır.

## 12. Temizlik

### ⚠ DİKKAT!

Tüm temizlik çalışmalarından önce elektrik fişini çekin.

Cihazı her kullanım sonrasında doğrudan temizlenmesini öneriyoruz.

Cihazı düzenli olarak nemli bezle ve biraz yağlama sabunu ile temizleyin. Temizlik ya da çözültü maddesi kullanmayın; bunlar cihazın plastik parçalarına zarar verebilir. Cihazın içerisine su girmemesine dikkat edin.

## 13. Taşıma

Odun yarıcı, kolay taşıma için iki tekerlekle donatılmıştır. Makine tekerlekleri üzerinde açılı olarak taşınabilir. Taşıma kolunu kullanın, kaldırın ve çekin veya itin. (Res. 14)

## 14. Depolama

Cihazı ve aksesuarlarını karanlık, kuru ve buzulmayan ve çocukların erişemeyeceği bir yerde muhafaza edin. İdeal depolama sıcaklığı 5 ve 30°C arasındadır.

Takımı orijinal ambalajında saklayın. Toz ve ıslaklığa karşı korumak için takımın üzerini kapatın. Kullanım kılavuzunu takımın yanında saklayın.

## 15. Bakım

### ⚠ DİKKAT!

Tüm bakım çalışmalarından önce elektrik fişini çekin.

#### Size aşağıdakileri tavsiye ediyoruz:

- Yarma bıçağı aşınan bir parçadır ve gerekirse yeniden taşlanmalıdır.
- Kombine iki elli koruma cihazı sorunsuz çalışmaya devam etmelidir. Ara sıra birkaç damla yağ ile yağlayın.
- Temas yüzeyini temiz tutun.
- Sürgü raylarını gres yağı ile yağlayın.

#### Yağ seviyesini düzenli olarak kontrol edin.

Yağ seviyesi çok düşükse, yağ pompası hasar görecektir.

Hidrolik bağlantıları ve vida bağlantılarını düzenli olarak sızıntılara karşı kontrol edin - gerekirse yeniden sıkın.

#### Yağı ne zaman değiştirmeliyim?

Yağ 150 çalışma saatinden sonra değiştirilir.

## Yağ değişimi (Res. 15 - 18)

1. Odun yarıcıcıyı başlangıç konumuna getirin ve elektrik fişini çekin.
2. Yağ ölçüm çubuğu (8) ile yağ boşaltma tapasını gevşetin ve bir kenara koyun. (Res. 16)
3. Makinenizin yanına 4 litrelik boş bir hazne yerleştirin ve Res. 17'de gösterildiği gibi ayarlayın. Kullanılmış yağın tamamı boşalana kadar bekleyin. Kullanılmış yağı çevre dostu bir şekilde imha edin!
4. Şimdi makinenizi ters çevirerek (Res. 18) yaklaşık 2,4 l hidrolik yağ doldurun.
5. Şimdi yağ ölçüm çubuğu (8) ile birlikte yağ boşaltma tapasını makine hala dik durumdayken vidalayın. İki çentik arasında bir yağ tabakası oluştuğunda bunları tekrar sökün. (Res. 15)
6. Şimdi yağ boşaltma tapasını yağ ölçüm çubuğu ile birlikte sıkıca geri vidalayın. Ardından odun yarıcıcıyı birkaç kez boşaltın.
7. Yağ seviyesini son bir kez kontrol edin ve gerekirse biraz daha yağ ekleyin.

**Biriken kullanılmış yağı yerel kullanılmış yağ toplama merkezinde uygun şekilde bertaraf edin. Atık yağların toprağa boşaltılması veya atıklarla karıştırılması yasaktır.**

HLP 32 serisi yağları tavsiye ediyoruz.

## Bağlantılar ve onarımlar

Elektrik donanımındaki bağlantı ve onarım çalışmaları sadece bir uzman elektrik personeli tarafından yapılabilir.

## Sorularınızın olması durumunda lütfen aşağıdaki bilgileri verin:

- Motorun akım türü
- Makine tip etiketinin verileri
- Motor tip etiketinin verileri

## Servis bilgileri

Ürünün aşağıdaki parçalarının kullanıma veya doğal sürece bağlı olarak aşınmaya tabi olduğu veya aşağıdaki parçaların sarf malzemeleri olarak gerekli olduğu dikkate alınmalıdır.

Aşınma parçaları\*: Ayırma takozu, hidrolik yağ, bölme kirişi kılavuzları

\* Teslimat kapsamına dahil olmayabilir!

Yedek parçalar ve aksesuarları servis merkezimizden temin edebilirsiniz. Bunun için kapak sayfasındaki QR kodunu tarayın.

## 16. Bertaraf ve geri dönüşüm

### Ambalaj ile ilgili bilgiler



Ambalaj malzemeleri geri dönüş-türülebilir özelliktedir. Lütfen ambalajları çevreye uygun bir şekilde tasfiye edin.

### Elektrikli ve elektronik cihaz yasanına (ElektroG) ilişkin bilgiler



**Elektrikli ve elektronik eski cihazlar evsel atıklara ait değildir, ayrı olarak toplanmalı veya tasfiye edilmelidir!**

- Eski cihazda takılı olmayan eski batarya veya aküler, verilmeden önce tahrip edilmeden çıkarılmalıdır! Bunlar batarya yasasına göre tasfiye edilir.
- Elektrikli ve elektronik cihaz sahipleri veya kullanıcıları, bunları kullandıktan sonra yasal olarak iade etmekle yükümlüdür.
- Eski cihazdaki kişisel verilerinin tasfiye için silinmesinden son kullanıcı sorumludur!
- Üzerinde çarpı olan çöp kutusu sembolü, elektrikli ve elektronik cihazların ev çöpüne atılmayaacağına işaret eder.
- Elektrikli ve elektronik eski cihazlar aşağıdaki yerlere ücretsiz olarak teslim edilebilir:
  - Kamusal tasfiye veya toplama yerleri (örn. belediye şantiyeleri).
  - Satıcıların bunları gönüllü olarak geri almak veya sunmakla yükümlü olması koşuluyla, elektronik cihazlara yönelik satış noktaları (sabit ve çevrim içi).
  - Cihaz başına, kenar uzunluğu maksimum 25 santimetre olan yaklaşık üç eski elektronik cihazı, öncesinde yeni bir cihaz satın almadan veya bölgenizdeki başka bir yetkili toplama yerine götürmeden üreticiye ücretsiz olarak teslim edebilirsiniz.
  - Üreticinin ve satıcının diğer ek iade alma koşullarını ilgili müşteri hizmetlerinden öğrenebilirsiniz.
- Üretici tarafından özel bir eve yeni bir elektronik cihazın teslim edilmesi durumunda, son kullanıcının talebi üzerine eski elektronik cihazın ücretsiz olarak teslim alınmasını sağlayabilir. Bu konu ile ilgili üreticinin müşteri hizmetleri ile iletişime geçin.
- Bu beyanlar sadece Avrupa Birliği ülkelerinde kurulu olan ve satılan ve 2012/19/AB Avrupa Yönetmeliğine tabi olan cihazlar için geçerlidir. Avrupa Birliği dışındaki ülkelerde, elektronik ve elektrikli eski cihazların tasfiye işlemi için farklı düzenlemeler geçerli olabilir.

**Eski cihazınızı nasıl imha edeceğinizi yerel yönetiminizden öğrenebilirsiniz.**

#### **Yakıtlar ve yağlar**

- Cihazı tasfiye etmeden önce yakıt deposunu ve motor yağı haznesini boşaltın!
- Yakıt ve motor yağı evsel atıklara ya da akarsulara ait değildir, ayrı olarak toplanmalı veya tasfiye edilmelidir!
- Boş yağ ve yakıt hazneleri çevreye uygun olarak tasfiye edilmelidir.

## **17. Arıza giderme**

Aşağıdaki tabloda hata belirtileri yer almaktadır ve makine doğru çalışmadığı takdirde nasıl çözüm üreteceğiniz anlatılmaktadır. Bu tablo ile sorunu tespit edip gideremediğiniz takdirde yetkili servise başvurun.

<b>Arıza</b>	<b>Olası sebep</b>	<b>Yardım</b>
Motor bölme işlemini otomatik olarak sonlandırır	Yüksek gerilim koruma tertibatı devreye girdi	Kalifiye bir elektrikçi çağırın
Bölünmüş malzeme bölünmez	Makine yanlış yüklenmiş	Bölünmüş malzemenin doğru yerleştirilmesi
	Bölünmüş malzeme hacmi motor kapasitesini aşılıyor	Bölünmüş malzemeyi uygun boyutta testere ile kesme
	Ayırma takozu kördür	Ayırma takozunu bileyin
	Yağ sızıyor	Sızıntının yerini belirleyin, bayiyi arayın
Basınç plakası titreşiyor, gürültü oluşturuyor	Hidrolik sistemde yağ eksikliği ve aşırı hava	Yağ seviyesini kontrol edin, gerekirse yağ ilave edin, aksi takdirde bayiyi arayın
Silindirden veya başka yerlerden yağ sızıntısı	Çalışma sırasında hidrolik sistemde hava sıkışması	Kullanmadan önce hava tahliye civatasını birkaç tur gevşetin
	Hava tahliye civatası taşıma öncesinde sıkılmamış	Taşımadan önce hava tahliye civatasını sıkın
	Yağ boşaltma tapası gevşek	Yağ boşaltma tapasını sıkın
	Yağ valfi ve/veya contalar arızalı	Saticıyı arayın

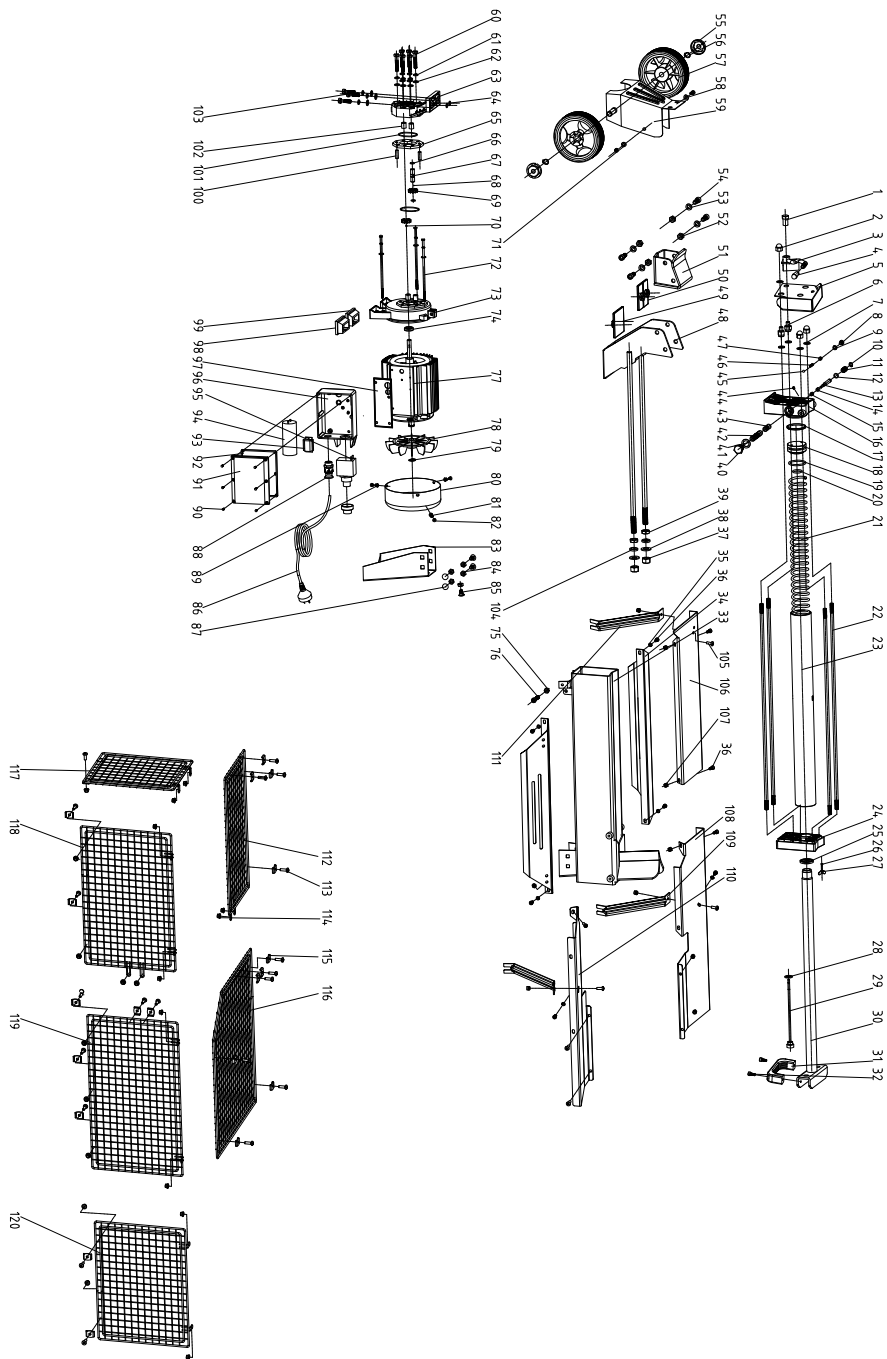



**Schepach GmbH, Günzburger Str. 69, 89335 Ichenhausen**

DE	<b>EU-Konformitätserklärung</b> Übersetzung der Originalkonformitätserklärung		Der hier beschriebene Gegenstand der Erklärung erfüllt die Vorschriften der Richtlinie 2011/65/EU des Europäischen Parlaments und des Rates vom 8. Juni 2011 zur Beschränkung der Verwendung bestimmter gefährlicher Stoffe in Elektro- und Elektronikgeräten. *
	Wir erklären in alleiniger Verantwortung, dass das hier beschriebene Produkt mit den geltenden Richtlinien und Normen übereinstimmt.		Technische Unterlagen verfügbar bei: **
	Artikelnummer***	Artikelbezeichnung: <b>Holzspalter HL400CH, HL460, HL470</b>	Marke****
GB	<b>EU Declaration of Conformity</b> Translation of the original Declaration of Conformity		The object of the declaration described here fulfils the regulations of the directive 2011/65/EU of the European Parliament and Council from 8th June 2011, on the restriction of the use of certain hazardous substances in electrical and electronic equipment. *
	We declare under our sole responsibility that the product described here complies with the applicable directives and standards.		Technical documentation available at: **
	Item number***	Item designation: <b>Log splitter HL400CH, HL460, HL470</b>	Brand****
FR	<b>Déclaration UE de conformité</b> Traduction de la déclaration de conformité originale		L'appareil décrit ci-dessus dans la déclaration est conforme aux réglementations de la directive 2011/65/UE du Parlement Européen et du Conseil du 8 juin 2011 visant à limiter l'utilisation de substances dangereuses dans la fabrication des appareils électriques et électroniques. * Dossier technique auprès de: **
	Nous déclarons, sous notre propre responsabilité, que le produit décrit ici est conforme aux directives et normes en vigueur.		
	Référence ***	Désignation de l'article: <b>Fendeur de bûches HL400CH, HL460, HL470</b>	Marque ****
IT	<b>Dichiarazione di conformità UE</b> Traduzione della dichiarazione di conformità originale		L'oggetto della dichiarazione, qui descritto, soddisfa le disposizioni della Direttiva 2011/65/UE del Parlamento Europeo e del Consiglio dell'8 giugno 2011, sulla restrizione nell'utilizzo di determinate sostanze pericolose negli apparecchi elettrici ed elettronici. *
	Dichiariamo sotto la nostra esclusiva responsabilità che il prodotto qui descritto è conforme alle direttive e alle norme vigenti.		Documentazione tecnica disponibile presso: **
	Gaminio numeris ***	Nome articolo: <b>Spaccalegna HL400CH, HL460, HL470</b>	Marchio ****
NL	<b>EU-conformiteitsverklaring</b> Vertaling van de originele conformiteitsverklaring		Het hier beschreven onderwerp van deze verklaring voldoet aan de voorschriften van richtlijn 2011/65/EU van het Europees Parlement en de Raad van 8 juni 2011 omtrent de beperking van het gebruik van bepaalde gevaarlijke stoffen in elektrische en elektronische apparaten. *
	Wij verklaren onder eigen verantwoordelijkheid dat het hier beschreven product voldoet aan de geldende richtlijnen en normen.		Technische documentatie verkrijgbaar bij: **
	Artikelnummer ***	Artikelnam: <b>Houtspijlter HL400CH, HL460, HL470</b>	Merk ****
ES	<b>Declaración de conformidad UE</b> Traducción de la Declaración de conformidad original		El objeto de la declaración aquí descrito cumple las disposiciones de la Directiva 2011/65/UE del Parlamento Europeo y el Consejo del 8 de junio de 2011 sobre restricciones a la utilización de determinadas sustancias peligrosas en aparatos eléctricos y electrónicos. *
	Declaramos, bajo nuestra exclusiva responsabilidad, que el producto aquí descrito cumple las directivas y normas aplicables.		Documentación técnica disponible en: **
	Núm. de artículo***	Denominación del artículo: <b>Cortador de madera HL400CH, HL460, HL470</b>	Marca****
PT	<b>Declaração de conformidade UE</b> Tradução da declaração de conformidade original		O objeto da declaração aqui descrito cumpre com as normas da Diretiva 2011/65/UE do Parlamento Europeu e do Conselho de 8 de junho de 2011 relativamente à restrição da utilização de determinadas substâncias perigosas em equipamentos elétricos e eletrónicos. *
	Declaramos, à nossa exclusiva responsabilidade, que o produto aqui descrito está em conformidade com as diretivas e normas aplicáveis.		Documentos técnicos disponíveis junto de: **
	Número de artigo***	Designação do artigo: <b>Fenedeira HL400CH, HL460, HL470</b>	Marca****
CZ	<b>EU prohlášení o shodě</b> Překlad originálního prohlášení o shodě		Zde popsaný předmět prohlášení splňuje předpisy směrnice 2011/65/EU Evropského parlamentu a Rady ze dne 8. června 2011 pro omezení používání určitých nebezpečných látek v elektrických a elektronických zařízeních. *
	Prohlašujeme na svou výlučnou odpovědnost, že zde popsaný výrobek odpovídá platným směrnicím a normám.		Technické podklady k dispozici u: **
	Číslo výrobku***	Název výrobku: <b>Štípač dřeva HL400CH, HL460, HL470</b>	Značka****
SK	<b>EU vyhlásenie o zhode</b> Preklad originálneho vyhlásenia o zhode		Tu opísaný predmet vyhlásenia je v súlade s predpismi smernice Európskeho parlamentu a Rady 2011/65/EÚ z 8. júna 2011 o obmedzení používania určitých nebezpečných látok v elektrických a elektronických zariadeniach. *
	Na vlastnú zodpovednosť vyhlasujeme, že tu popísaný výrobok je v súlade s platnými smernicami a normami.		Technické podklady sú k dispozícii na: **
	Číslo výrobku ***	Označenie výrobku: <b>Štiepačka dreva HL400CH, HL460, HL470</b>	Značka ****
HU	<b>EU megfeleléségi nyilatkozat</b> Az eredeti megfeleléségi nyilatkozat fordítása		A nyilatkozat itt megnevezett tárgya teljesíti az Európai Parlament és Tanács 2011. június 8-i, egyes veszélyes anyagok elektromos és elektronikus berendezésekben való alkalmazásának korlátozásáról szóló 2011/65/EU irányelvének előírásait. *
	Saját kizárólagos felelősségünkre kijelentjük, hogy az itt ismertetett termék megfelel az érvényes irányelveknek és szabványoknak.		A műszaki dokumentáció elérhető: **
	Cikkszám ***	Termék megnevezése: <b>Fahasító HL400CH, HL460, HL470</b>	Márka ****

PL	<b>Deklaracja zgodności UE</b> Tłumaczenie oryginalnej deklaracji zgodności		Wymieniony powyżej przedmiot niniejszej deklaracji jest zgodny z wymogami dyrektywy 2011/65/UE Parlamentu Europejskiego i Rady z 8 czerwca 2011 r. w sprawie ograniczenia stosowania niektórych niebezpiecznych substancji w sprzęcie elektrycznym i elektronicznym. *
	Oświadczamy na własną odpowiedzialność, że opisany tutaj produkt jest zgodny z obowiązującymi dyrektywami i normami.		Dokumentacja techniczna dostępna na stronie: **
	Numer artykułu ***	Nazwa artykułu: <b>Luparka do drewna HL400CH, HL460, HL470</b>	Marka ****
HR	<b>EU izjava o skladnosti</b> Prijevod originalne izjave o skladnosti		Ovdje opisani predmet Izjave ispunjava propise Direktive 2011/65/EU Evropskog parlamenta i Vijeća od 8. lipnja 2011. o ograničenju uporabe određenih opasnih tvari u električnoj i elektroničkoj opremi. *
	Na svoju odgovornost izjavljujemo da je ovdje opisan proizvod usklađen s važećim direktivama i normama.		Tehnička dokumentacija dostupna je na: **
	Broj artikla***	Naziv artikla: <b>Cjepač drva HL400CH, HL460, HL470</b>	Marka****
SI	<b>EU izjava o skladnosti</b> Prevod originalne izjave o skladnosti		Tukaj opisani predmet izjave izpolnjuje predpise Direktive 2011/65/EU Evropskega parlamenta in Sveta z dne 8. junij 2011 za omejevanje uporabe določenih nevarnih snovi v električnih in elektronskih napravah. *
	S polno odgovornostjo izjavljamo, da je tukaj opisani izdelek v skladu z veljavnimi smernicami in standardi.		Tehnični dokumenti so na voljo pri: **
	Številka izdelka ***	Opis izdelka: <b>Cepilnik drv HL400CH, HL460, HL470</b>	Znamka ****
EE	<b>EL vastavusdeklaratsioon</b> Vastavusdeklaratsiooni originaali tõlge		Deklaratsiooni objektiks olev siin kirjeldatud ese vastab Euroopa Parlamendi ja nõukogu direktiivile 2011/65/EÜ kuupäevaga 8. juuni 2011 teatud ohtlike ainete kasutamispirangu kohta elektri- ja elektroonikaseadmetes. *
	Me deklareerime ainuiskuliselt vastutades, et siin kirjeldatud toode ühtib esitatud direktiivide ja normidega.		Tehnilised dokumendid on saadaval: **
	Artiklinumber ***	Art nimetus: <b>Puulõhkuja HL400CH, HL460, HL470</b>	Kaubamärk ****
LT	<b>EB atitikties deklaracija</b> Atitikties deklaracijos originalo vertimas		Čia aprašytas deklaracijos objektas atitinka 2011 m. birželio 8 d. Europos Parlamento ir Tarybos direktyvos 2011/65/ES dėl tam tikrų pavojingų medžiagų naudojimo elektros ir elektroninėje įrangoje apribojimo reikalavimus. *
	Prisiimdami išskirtinę atsakomybę deklaruojame, kad čia aprašytas gaminytis atitinka galiojančias direktyvas ir standartus.		Techinius dokumentus galima gauti iš: **
	Gaminio numeris ***	Gaminio pavadinimas: <b>Medienos skaldytuvas HL400CH, HL460, HL470</b>	Prekės ženklas ****
LV	<b>ES atbilstības deklarācija</b> Orīginālās atbilstības deklarācijas tulkojums		Šeit aprakstītais deklarācijas priekšmets atbilst Eiropas Parlamenta un Eiropas Padomes 2011. gada 8. jūnija Direktīvas 2011/65/ES noteikumiem par noteiktu bīstamo vielu izmantošanas ierobežošanu elektriskajās un elektroniskajās ierīcēs. *
	Mēs, uzņemoties pilnu atbildību, paziņojam, ka šeit aprakstītais ražojums atbilst spēkā esošajām direktīvām un standartiem.		Tehnisķā lieta ir pieejama pie: **
	Preces numurs ***	Preces apzīmējums: <b>Malkas skaldītājs HL400CH, HL460, HL470</b>	Prečzīme ****
SE	<b>EU-försäkran om överensstämmelse</b> Översättning från försäkran om överensstämmelse i original		Föremålet för försäkran som beskrivs här överensstämmer med bestämmelserna i Europaparlamentets och Rådets direktiv 2011/65/EU av den 8 juni 2011 om begränsning av användningen av vissa farliga ämnen i elektriska och elektroniska produkter. *
	Vi förklarar under eget ansvar att produkten som beskrivs här överensstämmer med gällande riktlinjer och standarder.		Teknisk dokumentation tillgänglig hos: **
	Artikelnummer ***	Artikelbeteckning: <b>Vedklyv HL400CH, HL460, HL470</b>	Märke ****
FI	<b>EU-vaatimustenmukaisuusvakuutus</b> Alkuperäisen vaatimustenmukaisuusvakuutuksen käänös		Tässä kuvattu vakuutuksen kohde täyttää tiettyjen vaarallisten aineiden käytön rajoittamisesta sähkö- ja elektroniikkalaitteissa 8. kesäkuuta 2011 annetun Euroopan parlamentin ja neuvoston direktiivin 2011/65/EU määräykset. *
	Vakuutamme omalla vastuullamme, että tässä kuvattu tuote täyttää voimassa olevien direktiivien ja standardien määräykset.		Tekniset asiakirjat saatavana: **
	Tuotenumro ***	Tuotenimike: <b>Halkaisukone HL400CH, HL460, HL470</b>	Merkki ****
DK	<b>EU-overensstemmelseserklæring</b> Oversættelse af den originale overensstemmelseserklæring		Genstanden for den her beskrevne erklæring overholder bestemmelserne i Europa-Parlamentets og Rådets direktiv 2011/65/EU af 8. juni 2011 vedr. begrænsning af brugen af visse farlige stoffer i elektrisk og elektronisk udstyr. *
	Vi erklærer under eget ansvar, at det her beskrevne produkt overholder de gældende direktiver og standarder.		Tekniske dokumenter findes på: **
	Artikelnummer ***	Art.-betegnelse: <b>Træspalter HL400CH, HL460, HL470</b>	Mærke ****
NO	<b>EU-samsvarserklæring</b> Oversettelse av den opprinnelige samsvarserklæringen		Gjenstand for erklæringen beskrevet her oppfyller forskriftene til direktiv 2011/65/EU fra Europa-Parlamentet og Rådet av 8. juni 2011 om begrensnng av bruken av bestemte farlige stoffer i elektronikk og elektronisk utstyr. *
	Vi erklærer med eneansvar at produktet som er beskrevet her er i samsvar med gjeldende direktiver og standarder.		Tekniske dokumenter tilgjengelig hos: **
	Artikkelnummer ***	Art.betegnelse: <b>Vedkløyver HL400CH, HL460, HL470</b>	Merke ****

BG	<b>ЕС Декларация за съответствие</b> Превод на оригиналната декларация на съответствие		Описаният предмет в декларацията отговаря на разпоредбите на Директива 2011/65/ЕС на Европейския парламент и на Съвета от 8 юни 2011 г. относно ограничението на употребата на определени опасни вещества в електрическото и електронното оборудване. *
	Ние декларираме на своя отговорност, че описаният тук продукт отговаря на приложимите директиви и стандарти.		Техническата документация се предоставя от: **
Каталожен номер ***		<b>Обозначение на артикула: Машина за цепене на дърва HL400CH, HL460, HL470</b>	Марка ****
GR	<b>Δήλωση συμμόρφωσης ΕΕ</b> Μετάφραση από το πρωτότυπο της δήλωσης συμμόρφωσης		Το αντικείμενο της παρούσας δήλωσης, το οποίο περιγράφεται εδώ, εκπληρώνει τις διατάξεις της Οδηγίας 2011/65/ΕΕ του Ευρωπαϊκού Κοινοβουλίου και του Συμβουλίου της 8ης Ιουνίου 2011 σχετικά με τον περιορισμό της χρήσης ορισμένων επικινδύνων ουσιών σε ηλεκτρικό και ηλεκτρονικό εξοπλισμό. *
	Δηλώνουμε με αποκλειστική μας ευθύνη ότι το προϊόν που περιγράφεται στο παρόν βρίσκεται σε συμμόρφωση με τις ισχύουσες Οδηγίες και Πρότυπα.		Ο τεχνικός φάκελος είναι διαθέσιμος στη θέση: **
Αριθμός είδους ***		<b>Όνομασία προϊόντος: Σχίστης ξύλου HL400CH, HL460, HL470</b>	Μάρκα ****
RO	<b>Declarație de conformitate UE</b> Traducere a declarației de conformitate originale		Obiectul declarației descris aici îndeplinește prescripțiile directivei 2011/65/UE a Parlamentului European și a Consiliului din 8 Iunie 2011 asupra limitării utilizării anumitor substanțe periculoase în aparatele electrice și electronice. *
	Declaram pe proprie răspundere că produsul descris aici coincide cu directivele și normele în vigoare.		Documentație tehnică disponibilă la: **
Număr articol ***		<b>Denumirea articolului: Mașină de despicat lemne HL400CH, HL460, HL470</b>	Marca ****
RS	<b>EU izjava o usaglašenosti</b> Prevod originalne izjave o usklađenosti		Ovde opisani predmet ove izjave ispunjava odredbe Direktive 2011/65/EU Evropskog parlamenta i Saveta od 8. juna 2011. godine o ograničenju upotrebe određenih opasnih materija u električnoj i elektronskoj opremi. *
	Izjavljujemo na našu isključivu odgovornost da je ovde opisani proizvod usklađen sa primenljivim smernicama i standardima.		Tehnička dokumentacija dostupna kod: **
Broj artikla ***		<b>Oznaka proizvoda: Mašina za cepanje drva HL400CH, HL460, HL470</b>	Brend ****
TR	<b>AB uygunluk beyanı</b> Orijinal uygunluk beyanının çevirisi		İşbu uygunluk beyanının düzenlendiği burada adı geçen ürün, Avrupa Parlamentosu'nun ve 8 Haziran 2011 tarihli Konsey'in elektrik ve elektronik cihazlarda belirli tehlikeli maddelerin sınırlandırılmasına ilişkin 2011/65/AT sayılı direktifini yerine getirmektedir. *
	Burada açıklanan ürünün geçerli yönetmeliklere ve standartlara uygun olduğunu tamamen kendi sorumluluğumuz altında beyan ediyoruz.		Teknik belgeler şurada mevcuttur: **
Ürün numarası ***		<b>Ürün Tanım: Odun yarıcı HL400CH, HL460, HL470</b>	Marka ****
***		<b>5905209901 / 5805201984 / 5805201986 / 5905209904 / 5905209905 / 5905209977 / 5905209952</b>	**** <b>SCHEPPACH</b>

** :	David Rümpelein Günzburger Str. 69 D-89335 Ichenhausen	<input checked="" type="checkbox"/> 2011/65/EU* <input checked="" type="checkbox"/> 2014/30/EU <input type="checkbox"/> 2014/29/EU <input type="checkbox"/> 2014/35/EU <input type="checkbox"/> 2004/22/EG <input type="checkbox"/> 2014/68/EU <input type="checkbox"/> 89/686/EWG_96/58/EG <input type="checkbox"/> 90/396/EWG <input type="checkbox"/> 2023/826/EU	<input checked="" type="checkbox"/> 2006/42/EG <input type="checkbox"/> Annex IV	<input type="checkbox"/> 2000/14/EG_2005/88/EG Noise: measured L <sub>WA</sub> = guaranteed L <sub>WA</sub> = <input type="checkbox"/> Annex V <input type="checkbox"/> Annex VI
	 i. V. Andreas Pöcher / Head of Project Management	<input type="checkbox"/> 2016/1628/EU	<b>Notified Body:</b>	<b>Notified Body:</b>
 i. V. Simon Schunk / Division Manager Product Center	<b>Emission No.:</b>	<b>Notified Body No.:</b>	<b>Notified Body No.:</b>	
Ichenhausen, 05.12.2025	EN IEC 55014-1:2021; EN IEC 55014-2:2021; EN IEC 61000-3-2:2019+A1:2021; EN IEC 61000-3-11:2019; EN 609-1:2017; EN 60204-1:2018			



#### Garantie DE

Offensichtliche Mängel sind innerhalb von 8 Tagen nach Erhalt der Ware anzuzeigen, andernfalls verliert der Käufer sämtliche Ansprüche wegen solcher Mängel. Wir leisten Garantie für unsere Maschinen bei richtiger Behandlung auf die Dauer der gesetzlichen Gewährleistungsfrist ab Übergabe in der Weise, dass wir jedes Maschinenteil, das innerhalb dieser Zeit nachweisbar in Folge Material- oder Fertigungsfehler unbrauchbar werden sollte, kostenlos ersetzen. Für Teile, die wir nicht selbst herstellen, leisten wir nur insoweit Gewähr, als uns Gewährleistungsansprüche gegen die Vorlieferanten zustehen. Die Kosten für das Einsetzen der neuen Teile trägt der Käufer. Wandlungs- und Minderungsansprüche und sonstige Schadensersatzansprüche sind ausgeschlossen.

#### Warranty GB

Apparent defects must be notified within 8 days from the receipt of the goods. Otherwise, the buyer's rights of claim due to such defects are invalidated. We guarantee for our machines in case of proper treatment for the time of the statutory warranty period from delivery in such a way that we replace any machine part free of charge which provably becomes unusable due to faulty material or defects of fabrication within such period of time. With respect to parts not manufactured by us we only warrant insofar as we are entitled to warranty claims against the upstream suppliers. The costs for the installation of the new parts shall be borne by the buyer. The cancellation of sale or the reduction of purchase price as well as any other claims for damages shall be excluded.

#### гаранция BG

Очевидни недостатъци трябва да бъдат докладвани в рамките на 8 дни от получаването на стоки, в противен случай купувачът губи всякакви претенции за такива дефекти. Предлагаме гаранция на нашите машини с правилното лечение на срока на действие на косвена гаранция от датата на доставка по такъв начин, че ние замени всяка част в рамките на това време открива в един ред в материала или изработката трябва да бъде безполезно, безплатно. За части, които ние не се произвеждат, ние правим само като гаранция, като имаме право на гаранционни иски срещу доставчици. Разходите за вмъкване на нови части на купувача. Преобразуване и намаляване вземания и други иски не са обещания, са изключени.

#### Garancija RS

Očigledni nedostaci se moraju prijaviti u roku od 8 dana nakon prijema robe, u suprotnom kupac gubi sva prava u pogledu takvih nedostataka. Za naše mašine dajemo garanciju tokom trajanja zakonskog garantnog roka od datuma primopredaje, pod uslovom da se sa njima pravilno rukuje, na taj način besplatno vršimo zamenu svakog dela mašine koji tokom tog perioda postane neupotrebljiv usled greške u materijalu ili proizvodnji. Za delove koje ne proizvodimo sami, dajemo garanciju samo u okviru ostvarivanja garantnih prava koja dobijamo od poddobavljača. Troškove za ugradnju novih delova snosi kupac. Pravo na zamenu i umanjenje i drugi zahtevi za nadoknadu štete su isključeni.

#### Garantie RO

Defecte evidente trebuie să fie raportate în termen de 8 zile de la primirea de bunuri, altfel cumpărătorul pierde toate cererile pentru astfel de defecte. Oferim o garanție de pe mașinile noastre cu un tratament adecvat pe durata unei garanții implicite de la data de livrare în așa fel încât vom înlocui fiecare parte în acel moment detectabil într-un rând în material sau manoperă ar fi inutil, gratuit. Pentru părțile care nu ne produc, vom face doar o astfel de garanție, așa cum avem dreptul la pretenții de garanție împotriva furnizorilor. Costurile pentru introducerea de piese noi la cumpărător. Converse și reducerea creanțe și alte cererile de despăgubire sunt excluse.

#### εγγύηση GR

Εμφάνων ελαττωμάτων που πρέπει να κοινοποιούνται εντός 8 ημερών από την παραλαβή των εμπορευμάτων. Διαφορετικά, τα δικαιώματα buyeris της αξίωσης λόγω τέτοιων ελαττωμάτων ακυρωθεί. Εγγυόμαστε για τις μηχανές μας σε περίπτωση κατάλληλη θεραπεία για το χρόνο της εκ του νόμου περιόδου εγγύησης από την παράδοση με τέτοιο τρόπο ώστε να αντικαταστήσει οποιοδήποτε μέρος δωρεάν μηχανή που αποδεδειγμένα θα αχρηστευτεί λόγω ελαττωματικού υλικού ή ελαττώματα της κατασκευής μέσα σε τέτοια χρονική περίοδο. Όσον αφορά τα τμήματα που δεν έχουν κατασκευαστεί από εμάς έχουμε μόνο εγγυάται εφόσον έχουμε το δικαίωμα να τις αξιώσεις εγγύησης έναντι των προμηθευτών. Τα έξοδα για την εγκατάσταση των νέων τμημάτων θα πρέπει να βαρύνουν τον αγοραστή. Πρέπει να αποκλείεται η ακύρωση της πώλησης ή η μείωση της τιμής αγοράς, καθώς και οποιοσδήποτε άλλες αξιώσεις για αποζημίωση. Η ληπίδα προιονιού είναι αναλώσιμο είδος και εξαιρούνται ρητά από καμία εγγύηση.

#### Garanti TR

Aparıcı kusurları malların alınmasından 8 gün içinde bildirilmesi gerekir, aksi takdirde alıcı bu kusurları için tüm talepler kaybeder. Biz ücretsiz, yararsız olmalıdır malzeme veya işçilik üst üste saptanabilir bu süre içinde her bir parça takmadan böyle bir şekilde teslim tarihinden itibaren zımnı garanti süresine uygun tedavi ile makinelerde bir garanti veriyoruz. Biz tedarikçiler karşı garanti talepleri hakkı olarak kendimizi üretmek değil bu parça için, biz, sadece teminat olun. Alıcıya yeni parçaların yerleştirilmesi için maliyetleri. Dönüşüm ve azaltma iddiaları ve diğer tazminat talepleri dahil değildir.