

Art.Nr.  
5901216901 / 5901216905  
AusgabeNr.  
5901216901\_0504  
Rev.Nr.  
15/05/2025



HM254

DE	<b>Kapp-, Zug- und Gehrungssäge</b> Originalbetriebsanleitung	7
GB	<b>Sliding cross-cut mitre saw</b> Translation of original instruction manual	25
BG	<b>Циркулярен трион с изтегляне и герунг</b> Превод на оригиналното ръководство за експлоатация	40
GR	<b>Δισκοπρίοιο κάθετης κοπής, συρόμενης κοπής - φαλτσοπρίοιο</b> Μεταφραση του πρωτοτύπου των οδηγιών χρήσης	57
RO	<b>Ferăstrău pentru retezare, ferăstrău-joagăr și pentru îmbinări de colț</b> Traducere din manualul de exploatare original	75
RS	<b>Preklopna, potezna i ugaona testera</b> Prevod originalnog uputstva za upotrebu	91
TR	<b>Gönye, iki kollu ve gönyeburun testeresi</b> Orijinal kullanım talimatı çevirisi	106



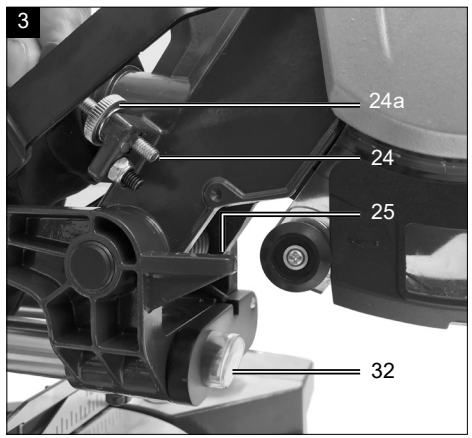
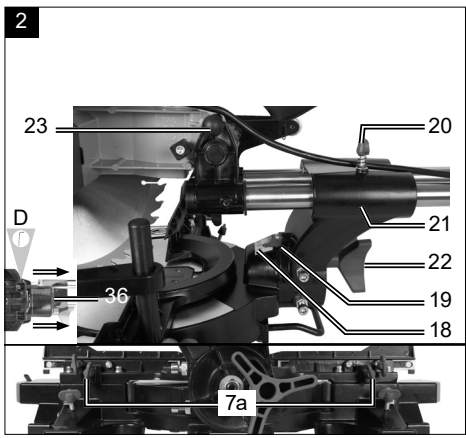
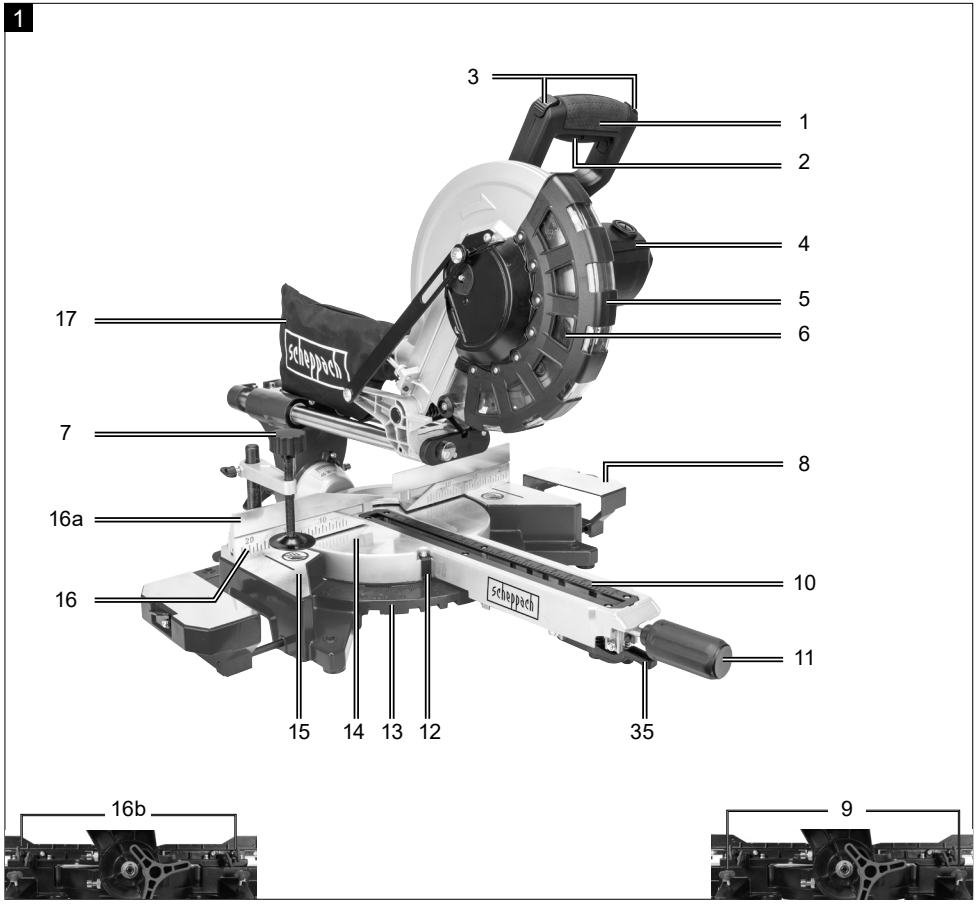

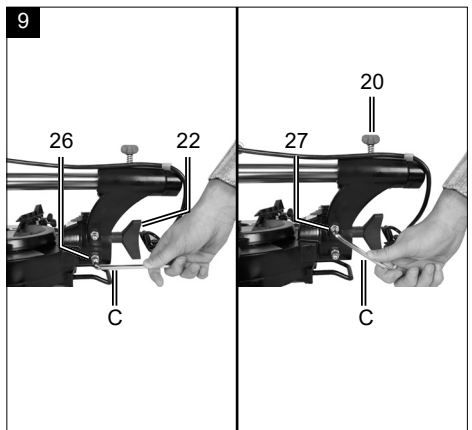
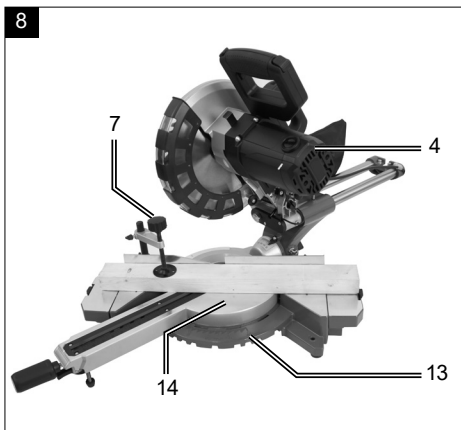
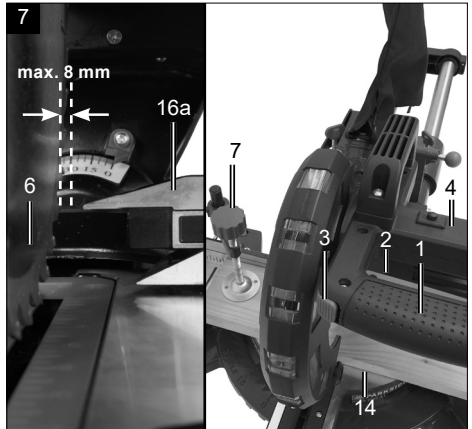
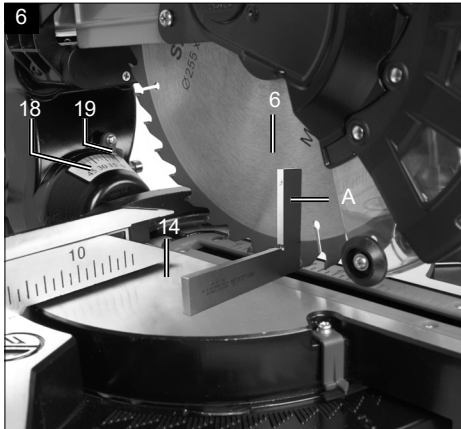
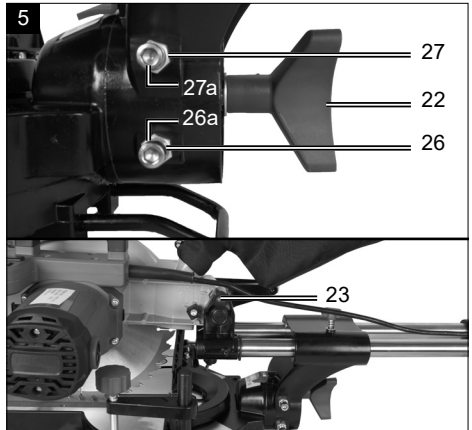
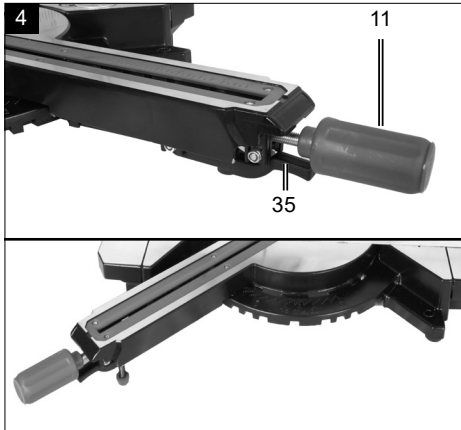

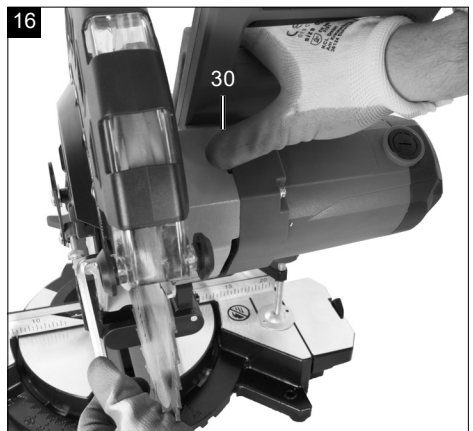
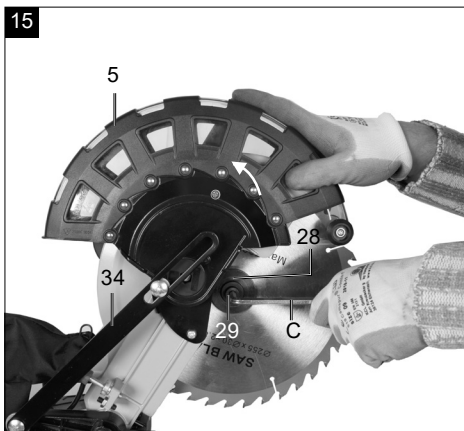
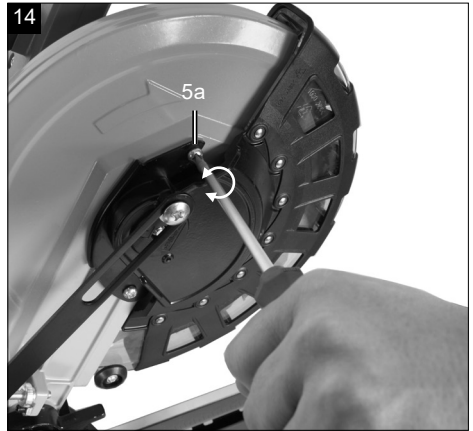
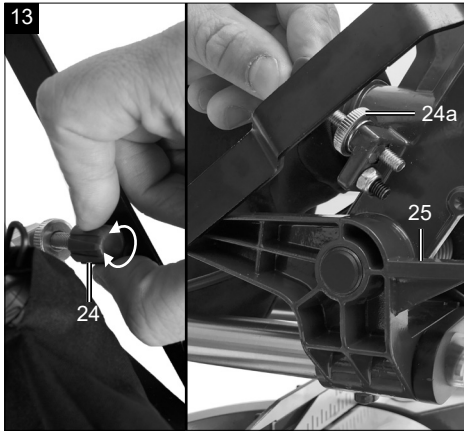
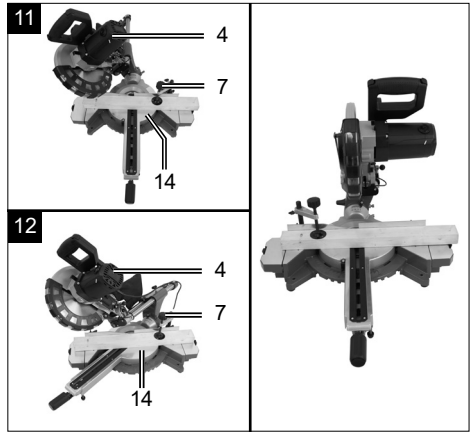
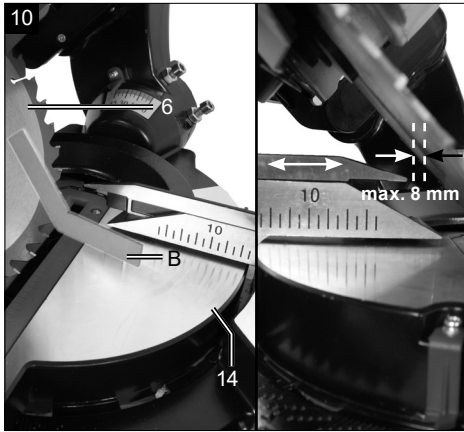

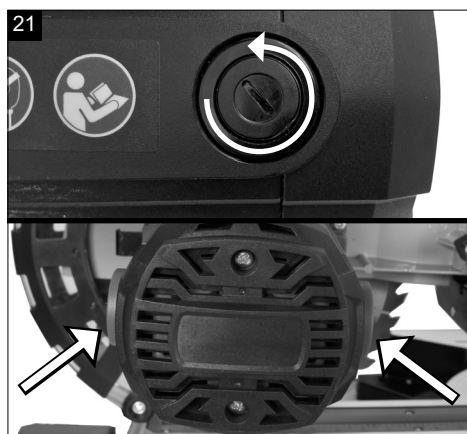
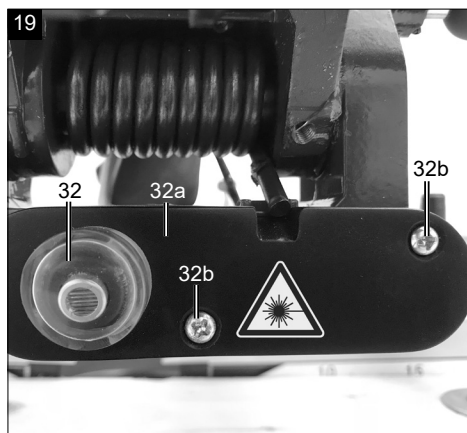
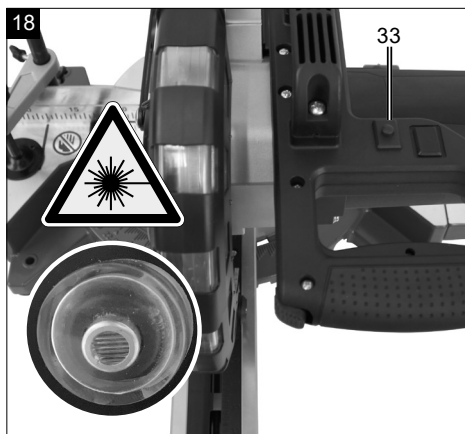
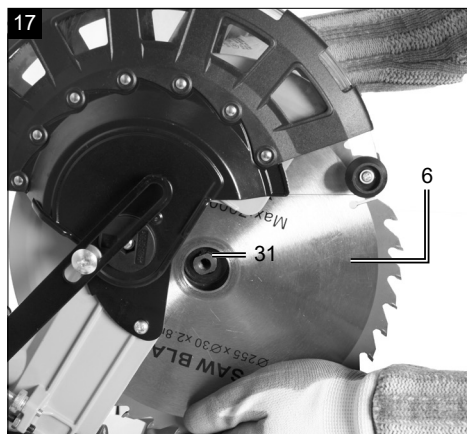

## Erklärung der Symbole auf dem Produkt

Die Verwendung von Symbolen in diesem Handbuch soll Ihre Aufmerksamkeit auf mögliche Risiken lenken. Die Sicherheitssymbole und Erklärungen, die diese begleiten, müssen genau verstanden werden. Die Warnungen selbst beseitigen keine Risiken und können korrekte Maßnahmen zum Verhüten von Unfällen nicht ersetzen.

	<p>Warnung - Zur Verringerung des Verletzungsrisikos Bedienungsanleitung lesen.</p>
	<p>Tragen Sie einen Gehörschutz. Die Einwirkung von Lärm kann Hörverlust bewirken.</p>
	<p>Tragen Sie eine Staubschutzmaske. Beim Bearbeiten von Holz und anderer Materialien kann gesundheitsschädlicher Staub entstehen. Asbesthaltiges Material darf nicht bearbeitet werden!</p>
	<p>Tragen Sie eine Schutzbrille. Während der Arbeit entstehende Funken oder aus dem Produkt heraustretende Splitter, Späne und Stäube können Sichtverlust bewirken.</p>
	<p>Achtung! Verletzungsgefahr! Nicht in das laufende Sägeblatt greifen!</p>
 <p>Achtung! - Laserstrahlung Nicht in den Strahl blicken! Laser-Klasse 2 Laserstrahlung kann die Netzhaut schädigen. EN 60825-1:2014 - B1, C1, max</p>	<p><b>Achtung!</b> Laserstrahlung</p>
	<p>Schutzklasse II (Doppelisolierung)</p>
	<p>Das Produkt entspricht den geltenden europäischen Richtlinien.</p>
 <p><b>Achtung!</b></p>	<p>In dieser Bedienungsanleitung haben wir Stellen, die Ihre Sicherheit betreffen, mit diesem Zeichen versehen.</p>
	<p>Das Produkt entspricht den geltenden serbischen Richtlinien.</p>

**Inhaltsverzeichnis:****Seite:**

1.	Einleitung .....	9
2.	Gerätebeschreibung (Abb. 1 - 22).....	9
3.	Lieferumfang .....	10
4.	Bestimmungsgemäße Verwendung .....	10
5.	Sicherheitshinweise .....	10
6.	Technische Daten .....	15
7.	Vor Inbetriebnahme .....	16
8.	Aufbau und Bedienung .....	16
9.	Transport.....	20
10.	Wartung .....	20
11.	Lagerung.....	21
12.	Elektrischer Anschluss .....	21
13.	Entsorgung und Wiederverwertung .....	21
14.	Störungsabhilfe.....	22
15.	Konformitätserklärung .....	123

# 1. Einleitung

## Hersteller:

Scheppach GmbH  
Günzburger Straße 69  
D-89335 Ichenhausen

## Verehrter Kunde,

Wir wünschen Ihnen viel Freude und Erfolg beim Arbeiten mit Ihrem neuen Gerät.

## Hinweis:

Der Hersteller dieses Gerätes haftet nach dem geltenden Produkthaftungsgesetz nicht für Schäden, die an diesem Gerät oder durch dieses Gerät entstehen bei:

- unsachgemäßer Behandlung,
- Nichtbeachtung der Bedienungsanweisung,
- Reparaturen durch Dritte, nicht autorisierte Fachkräfte,
- Einbau und Austausch von nicht originalen Ersatzteilen,
- nicht bestimmungsgemäßer Verwendung,
- Ausfällen der elektrischen Anlage bei Nichtbeachtung der elektrischen Vorschriften und VDE-Bestimmungen 0100, DIN 57113 / VDE0113.

## Beachten Sie:

Lesen Sie vor der Montage und vor Inbetriebnahme den gesamten Text der Bedienungsanleitung durch.

Diese Bedienungsanleitung soll es Ihnen erleichtern, Ihr Gerät kennenzulernen und dessen bestimmungsgemäßen Einsatzmöglichkeiten zu nutzen.

Die Bedienungsanleitung enthält wichtige Hinweise, wie Sie mit dem Gerät sicher, fachgerecht und wirtschaftlich arbeiten, und wie Sie Gefahren vermeiden, Reparaturkosten sparen, Ausfallzeiten verringern und die Zuverlässigkeit und Lebensdauer des Gerätes erhöhen.

Zusätzlich zu den Sicherheitsbestimmungen dieser Bedienungsanleitung müssen Sie unbedingt die für den Betrieb des Gerätes geltenden Vorschriften Ihres Landes beachten.

Bewahren Sie die Bedienungsanleitung, in einer Plastikhülle geschützt vor Schmutz und Feuchtigkeit, bei dem Gerät auf. Sie muss von jeder Bedienungsperson vor Aufnahme der Arbeit gelesen und sorgfältig beachtet werden.

An dem Gerät dürfen nur Personen arbeiten, die im Gebrauch des Gerätes unterwiesen und über die damit verbundenen Gefahren unterrichtet sind. Das geforderte Mindestalter ist einzuhalten.

Neben den in dieser Bedienungsanleitung enthaltenen Sicherheitshinweisen und den besonderen Vorschriften Ihres Landes sind die für den Betrieb von baugleichen Maschinen allgemein anerkannten technischen Regeln zu beachten.

Wir übernehmen keine Haftung für Unfälle oder Schäden, die durch Nichtbeachten dieser Anleitung und den Sicherheitshinweisen entstehen.

# 2. Gerätebeschreibung (Abb. 1 - 22)

1. Handgriff
2. Ein-/Ausschalter
3. Sperrschalter
4. Maschinenkopf
5. Sägeblattschutz beweglich
6. Sägeblatt
7. Spannvorrichtung
8. Werkstückauflage
9. Feststellschraube für Werkstückauflage
10. Tischeinlage
11. Handgriff / Feststellschraube für Drehtisch
12. Zeiger
13. Skala
14. Drehtisch
15. feststehender Sägetisch
16. Anschlagschiene
- 16a. Verschiebbare Anschlagschiene
- 16b. Feststellschraube
17. Spänefangsack
18. Skala
19. Zeiger
20. Feststellschraube für Zugführung
21. Zugführung
22. Feststellschraube
23. Sicherungsbolzen
24. Schraube für Schnitttiefenbegrenzung
25. Anschlag für Schnitttiefenbegrenzung
26. Justierschraube (90°)
27. Justierschraube (45°)
28. Flanschschraube
29. Außenflansch
30. Sägewellensperre
31. Innenflansch
32. Laser
33. Ein-/Ausschalter Laser
34. Führungsbügel
35. Raststellungshebel
36. Kipp Sicherung

- A.) 90° Anschlagwinkel (Im Lieferumfang nicht enthalten)
- B.) 45° Anschlagwinkel (Im Lieferumfang nicht enthalten)
- C.) Innensechskantschlüssel, 6 mm
- D.) Innensechskantschlüssel, 3 mm
- E.) Kreuzschlitzschraube (Laser)

### 3. Lieferumfang

- Kapp- und Zugsäge
- 1 x Spannvorrichtung (7) (vormontiert)
- 2 x Werkstückauflage (8) (vormontiert)
- Spänefangsack (17)
- Innensechskantschlüssel 6 mm (C)
- Innensechskantschlüssel 3 mm (D)
- Betriebsanleitung

### 4. Bestimmungsgemäße Verwendung

Die Kapp- und Zugsäge dient zum Kappen von Holz und Kunststoff, entsprechend der Maschinengröße. Die Säge ist nicht zum Schneiden von Brennholz geeignet.

**Warnung!** Verwenden Sie das Gerät nicht zum Schneiden anderer Materialien als in der Bedienungsanleitung beschrieben.

**Warnung!** Das mitgelieferte Sägeblatt ist ausschließlich zum Sägen von Holz bestimmt! Verwenden Sie dieses nicht zum Sägen von Brennholz!

Die Maschine darf nur nach ihrer Bestimmung verwendet werden. Jede weitere darüber hinausgehende Verwendung ist nicht bestimmungsgemäß. Für daraus hervorgerufene Schäden oder Verletzungen aller Art haftet der Benutzer/Bediener und nicht der Hersteller. Es dürfen nur für die Maschine geeignete Sägeblätter verwendet werden. Die Verwendung von Trennscheiben aller Art ist untersagt.

Bestandteil der bestimmungsgemäßen Verwendung ist auch die Beachtung der Sicherheitshinweise, sowie die Montageanleitung und Betriebshinweise in der Bedienungsanleitung.

Personen, welche die Maschine bedienen und warten, müssen mit dieser vertraut und über mögliche Gefahren unterrichtet sein.

Darüber hinaus sind die geltenden Unfallverhütungsvorschriften genauestens einzuhalten.

Sonstige allgemeine Regeln in arbeitsmedizinischen und sicherheitstechnischen Bereichen sind zu beachten.

Veränderungen an der Maschine schließen eine Haftung des Herstellers und daraus entstehende Schäden gänzlich aus.

Trotz bestimmungsmäßiger Verwendung können bestimmte Restrisikofaktoren nicht vollständig ausgeräumt werden. Bedingt durch Konstruktion und Aufbau der Maschine können folgende Punkte auftreten:

- Berührung des Sägeblattes im nicht abgedeckten Sägebereich.
- Eingreifen in das laufende Sägeblatt (Schnittverletzung).
- Rückschlag von Werkstücken und Werkstückteilen.
- Sägeblattbrüche.
- Herausschleudern von fehlerhaften Hartmetallteilen des Sägeblattes.
- Gehörschäden bei Nichtverwendung des nötigen Gehörschutzes.
- Gesundheitsschädliche Emissionen von Holzstäuben bei Verwendung in geschlossenen Räumen.

Bitte beachten Sie, dass unsere Geräte bestimmungsgemäß nicht für den gewerblichen, handwerklichen oder industriellen Einsatz konstruiert wurden. Wir übernehmen keine Gewährleistung, wenn das Gerät in Gewerbe-, Handwerks- oder Industriebetrieben sowie bei gleichzusetzenden Tätigkeiten eingesetzt wird.

### 5. Sicherheitshinweise

#### Allgemeine Sicherheitshinweise für Elektrowerkzeuge

**⚠ WARNUNG: Lesen Sie alle Sicherheitshinweise, Anweisungen, Gebildungen und technischen Daten, mit denen dieses Elektrowerkzeug versehen ist.** Versäumnisse bei der Einhaltung der nachfolgenden Anweisungen können elektrischen Schlag, Brand und/oder schwere Verletzungen verursachen.

#### Bewahren Sie alle Sicherheitshinweise und Anweisungen für die Zukunft auf.

Der in den Sicherheitshinweisen verwendete Begriff „Elektrowerkzeug“ bezieht sich auf netzbetriebene Elektrowerkzeuge (mit Netzleitung) oder auf akkubetriebene Elektrowerkzeuge (ohne Netzleitung).

## 1) Arbeitsplatzsicherheit

- a) **Halten Sie Ihren Arbeitsbereich sauber und gut beleuchtet.** Unordnung oder unbeleuchtete Arbeitsbereiche können zu Unfällen führen.
- b) **Arbeiten Sie mit dem Elektrowerkzeug nicht in explosionsgefährdeter Umgebung, in der sich brennbare Flüssigkeiten, Gase oder Stäube befinden.** Elektrowerkzeuge erzeugen Funken, die den Staub oder die Dämpfe entzünden können.
- c) **Halten Sie Kinder und andere Personen während der Benutzung des Elektrowerkzeugs fern.** Bei Ablenkung können Sie die Kontrolle über das Elektrowerkzeug verlieren.

## 2) Elektrische Sicherheit

- a) **Der Anschlussstecker des Elektrowerkzeuges muss in die Steckdose passen. Der Stecker darf in keiner Weise verändert werden. Verwenden Sie keine Adapterstecker gemeinsam mit schutzgeerdeten Elektrowerkzeugen.** Unveränderte Stecker und passende Steckdosen verringern das Risiko eines elektrischen Schlages.
- b) **Vermeiden Sie Körperkontakt mit geerdeten Oberflächen wie von Rohren, Heizungen, Herden und Kühlschränken.** Es besteht ein erhöhtes Risiko durch elektrischen Schlag, wenn Ihr Körper geerdet ist.
- c) **Halten Sie Elektrowerkzeuge von Regen oder Nässe fern.** Das Eindringen von Wasser in ein Elektrowerkzeug erhöht das Risiko eines elektrischen Schlages.
- d) **Zweckentfremden Sie die Anschlussleitung nicht, um das Elektrowerkzeug zu tragen, aufzuhängen oder um den Stecker aus der Steckdose zu ziehen. Halten Sie die Anschlussleitung fern von Hitze, Öl, scharfen Kanten oder sich bewegenden Teilen.** Beschädigte oder verwickelte Anschlussleitungen erhöhen das Risiko eines elektrischen Schlages.
- e) **Wenn Sie mit einem Elektrowerkzeug im Freien arbeiten, verwenden Sie nur Verlängerungsleitungen, die auch für den Außenbereich geeignet sind.** Die Anwendung einer für den Außenbereich geeigneten Verlängerungsleitung verringert das Risiko eines elektrischen Schlages.
- f) **Wenn der Betrieb des Elektrowerkzeugs in feuchter Umgebung nicht vermeidbar ist, verwenden Sie einen Fehlerstromschutzschalter.**

Der Einsatz eines Fehlerstromschutzschalters vermindert das Risiko eines elektrischen Schlages.

## 3) Sicherheit von Personen

- a) **Seien Sie aufmerksam, achten Sie darauf, was Sie tun, und gehen Sie mit Vernunft an die Arbeit mit einem Elektrowerkzeug. Benutzen Sie kein Elektrowerkzeug, wenn Sie müde sind oder unter dem Einfluss von Drogen, Alkohol oder Medikamenten stehen.** Ein Moment der Unachtsamkeit beim Gebrauch des Elektrowerkzeugs kann zu ernsthaften Verletzungen führen.
- b) **Tragen Sie persönliche Schutzausrüstung und immer eine Schutzbrille.** Das Tragen persönlicher Schutzausrüstung, wie Staubmaske, rutschfeste Sicherheitsschuhe, Schutzhelm oder Gehörschutz, je nach Art und Einsatz des Elektrowerkzeugs, verringert das Risiko von Verletzungen.
- c) **Vermeiden Sie eine unbeabsichtigte Inbetriebnahme. Vergewissern Sie sich, dass das Elektrowerkzeug ausgeschaltet ist, bevor Sie es an die Stromversorgung und/oder den Akku anschließen, es aufnehmen oder tragen.** Wenn Sie beim Tragen des Elektrowerkzeugs den Finger am Schalter haben oder das Elektrowerkzeug eingeschaltet an die Stromversorgung anschließen, kann dies zu Unfällen führen.
- d) **Entfernen Sie Einstellwerkzeuge oder Schraubenschlüssel, bevor Sie das Elektrowerkzeug einschalten.** Ein Werkzeug oder Schlüssel, der sich in einem drehenden Teil des Elektrowerkzeugs befindet, kann zu Verletzungen führen.
- e) **Vermeiden Sie eine abnormale Körperhaltung. Sorgen Sie für einen sicheren Stand und halten Sie jederzeit das Gleichgewicht.** Dadurch können Sie das Elektrowerkzeug in unerwarteten Situationen besser kontrollieren.
- f) **Tragen Sie geeignete Kleidung. Tragen Sie keine weite Kleidung oder Schmuck. Halten Sie Haare und Kleidung fern von sich bewegenden Teilen.** Lockere Kleidung, Schmuck oder lange Haare können von sich bewegenden Teilen erfasst werden.
- g) **Wenn Staubabsaug- und -auffangeinrichtungen montiert werden können, sind diese anzuschließen und richtig zu verwenden.** Verwendung einer Staubabsaugung kann Gefährdungen durch Staub verringern.

- h) **Wiegen Sie sich nicht in falscher Sicherheit und setzen Sie sich nicht über die Sicherheitsregeln für Elektrowerkzeuge hinweg, auch wenn Sie nach vielfachem Gebrauch mit dem Elektrowerkzeug vertraut sind.** Achtloses Handeln kann binnen Sekundenbruchteilen zu schweren Verletzungen führen.

#### 4) Verwendung und Behandlung des Elektrowerkzeuges

- a) **Überlasten Sie das Elektrowerkzeug nicht. Verwenden Sie für Ihre Arbeit das dafür bestimmte Elektrowerkzeug.** Mit dem passenden Elektrowerkzeug arbeiten Sie besser und sicherer im angegebenen Leistungsbereich.
- b) **Benutzen Sie kein Elektrowerkzeug, dessen Schalter defekt ist.** Ein Elektrowerkzeug, das sich nicht mehr ein- oder ausschalten lässt, ist gefährlich und muss repariert werden.
- c) **Ziehen Sie den Stecker aus der Steckdose und/oder entfernen Sie einen abnehmbaren Akku, bevor Sie Geräteeinstellungen vornehmen, Einsatzwerkzeugteile wechseln oder das Elektrowerkzeug weglegen.** Diese Vorsichtsmaßnahme verhindert den unbeabsichtigten Start des Elektrowerkzeugs.
- d) **Bewahren Sie unbenutzte Elektrowerkzeuge außerhalb der Reichweite von Kindern auf. Lassen Sie keine Personen das Elektrowerkzeug benutzen, die mit diesem nicht vertraut sind oder diese Anweisungen nicht gelesen haben.** Elektrowerkzeuge sind gefährlich, wenn sie von unerfahrenen Personen benutzt werden.
- e) **Pflegen Sie Elektrowerkzeuge und Einsatzwerkzeug mit Sorgfalt. Kontrollieren Sie, ob bewegliche Teile einwandfrei funktionieren und nicht klemmen, ob Teile gebrochen oder so beschädigt sind, dass die Funktion des Elektrowerkzeugs beeinträchtigt ist. Lassen Sie beschädigte Teile vor dem Einsatz des Elektrowerkzeuges reparieren.** Viele Unfälle haben ihre Ursache in schlecht gewarteten Elektrowerkzeugen.
- f) **Halten Sie Schneidwerkzeuge scharf und sauber.** Sorgfältig gepflegte Schneidwerkzeuge mit scharfen Schneidkanten verklemmen sich weniger und sind leichter zu führen.
- g) **Verwenden Sie Elektrowerkzeug, Zubehör, Einsatzwerkzeuge usw. entsprechend diesen Anweisungen.**

**Berücksichtigen Sie dabei die Arbeitsbedingungen und die auszuführende Tätigkeit.** Der Gebrauch von Elektrowerkzeugen für andere als die vorgesehenen Anwendungen kann zu gefährlichen Situationen führen.

- h) **Halten Sie Griffe und Griffflächen trocken, sauber und frei von Öl und Fett.** Rutschige Griffe und Griffflächen erlauben keine sichere Bedienung und Kontrolle des Elektrowerkzeugs in unvorhergesehenen Situationen.

#### 5) Service

- a) **Lassen Sie Ihr Elektrowerkzeug nur von qualifiziertem Fachpersonal und nur mit Original-Ersatzteilen reparieren.** Damit wird sichergestellt, dass die Sicherheit des Elektrowerkzeugs erhalten bleibt.

#### Sicherheitshinweise für Gehrungskappsägen

- a) **Gehrungskappsägen sind zum Schneiden von Holz oder holzartigen Produkten vorgesehen, sie können nicht zum Schneiden von Eisenwerkstoffen wie Stäben, Stangen, Schrauben usw. verwendet werden.** Abrasiver Staub führt zum Blockieren von beweglichen Teilen wie der unteren Schutzhaube. Schneidfunken verbrennen die untere Schutzhaube, die Einlegeplatte und andere Kunststoffteile.
- b) **Fixieren Sie das Werkstück nach Möglichkeit mit Zwingen. Wenn Sie das Werkstück mit der Hand festhalten, müssen Sie ihre Hand immer mindestens 100 mm von jeder Seite des Sägeblatts entfernt halten. Verwenden Sie diese Säge nicht zum Schneiden von Stücken, die zu klein sind, um sie einzuspannen oder mit der Hand zu halten.** Wenn ihre Hand zu nahe am Sägeblatt ist, besteht ein erhöhtes Verletzungsrisiko durch Kontakt mit dem Sägeblatt.
- c) **Das Werkstück muss unbeweglich sein und entweder festgespannt oder gegen den Anschlag und den Tisch gedrückt werden. Schieben Sie das Werkstück nicht in das Sägeblatt und schneiden Sie nie „freihändig“.** Lose oder sich bewegende Werkstücke könnten mit hoher Geschwindigkeit herausgeschleudert werden und zu Verletzungen führen.
- d) **Schieben Sie die Säge durch das Werkstück. Vermeiden Sie es, die Säge durch das Werkstück zu ziehen.**

Für einen Schnitt heben Sie den Sägekopf und ziehen ihn über das Werkstück, ohne zu schneiden. Dann schalten Sie den Motor ein, schwenken den Sägekopf nach unten und drücken die Säge durch das Werkstück. Bei ziehendem Schnitt besteht die Gefahr, dass das Sägeblatt am Werkstück aufsteigt und die Sägeblatteinheit dem Bediener gewaltsam entgegengeschleudert wird.

- e) **Kreuzen Sie nie die Hand über die vorgesehene Schnittrinne, weder vor noch hinter dem Sägeblatt.** Abstützen des Werkstücks „mit gekreuzten Händen“, d. h. Halten des Werkstücks rechts neben dem Sägeblatt mit der linken Hand oder umgekehrt, ist sehr gefährlich.
- f) **Greifen Sie bei rotierendem Sägeblatt nicht hinter den Anschlag. Unterschreiten Sie nie einen Sicherheitsabstand von 100 mm zwischen Hand und rotierendem Sägeblatt (gilt auf beiden Seiten des Sägeblatts, z. B. beim Entfernen von Holzabfällen).** Die Nähe des rotierenden Sägeblatts zu ihrer Hand ist möglicherweise nicht erkennbar, und Sie können schwer verletzt werden.
- g) **Prüfen Sie das Werkstück vor dem Schneiden. Wenn das Werkstück gebogen oder verzogen ist, spannen Sie es mit der nach außen gekrümmten Seite zum Anschlag. Stellen Sie immer sicher, dass entlang der Schnittrinne kein Spalt zwischen Werkstück, Anschlag und Tisch ist.** Gebogene oder verzogene Werkstücke können sich verdrehen oder verlagern und ein Klemmen des rotierenden Sägeblatts beim Schneiden verursachen. Es dürfen keine Nägel oder Fremdkörper im Werkstück sein.
- h) **Verwenden Sie die Säge erst, wenn der Tisch frei von Werkzeugen, Holzabfällen usw. ist; nur das Werkstück darf sich auf dem Tisch befinden.** Kleine Abfälle, lose Holzstücke oder andere Gegenstände, die mit dem rotierenden Blatt in Berührung kommen, können mit hoher Geschwindigkeit weggeschleudert werden.
- i) **Schneiden Sie jeweils nur ein Werkstück.** Mehrfach gestapelte Werkstücke lassen sich nicht angemessen spannen oder festhalten und können beim Sägen ein Klemmen des Blatts verursachen oder verrutschen.
- j) **Sorgen Sie dafür, dass die Gehrungskappsäge vor Gebrauch auf einer ebenen, festen Arbeitsfläche steht.** Eine ebene und feste Arbeitsfläche verringert die Gefahr, dass die Gehrungskappsäge instabil wird.
- k) **Planen Sie ihre Arbeit. Achten Sie bei jedem Verstellen der Sägeblattneigung oder des Gehrungswinkels darauf, dass der verstellbare Anschlag richtig justiert ist und das Werkstück abstützt, ohne mit dem Blatt oder der Schutzhaube in Berührung zu kommen.** Ohne die Maschine einzuschalten und ohne Werkstück auf dem Tisch ist eine vollständige Schnittbewegung des Sägeblatts zu simulieren, um sicherzustellen, dass es nicht zu Behinderungen oder der Gefahr des Schneidens in den Anschlag kommt.
- l) **Sorgen Sie bei Werkstücken, die breiter oder länger als die Tischoberseite sind, für eine angemessene Abstützung, z. B. durch Tischverlängerungen oder Sägeböcke.** Werkstücke, die länger oder breiter als der Tisch der Gehrungskappsäge sind, können kippen, wenn sie nicht fest abgestützt sind. Wenn ein abgeschnittenes Stock Holz oder das Werkstück kippt, kann es die untere Schutzhaube anheben oder unkontrolliert vom rotierenden Blatt weggeschleudert werden.
- m) **Ziehen Sie keine anderen Personen als Ersatz für eine Tischverlängerung oder zur zusätzlichen Abstützung heran.** Eine instabile Abstützung des Werkstücks kann zum Klemmen des Blatts führen. Auch kann sich das Werkstück während des Schnitts verschieben und Sie und den Helfer in das rotierende Blatt ziehen.
- n) **Das abgeschnittene Stück darf nicht gegen das rotierende Sägeblatt gedrückt werden.** Wenn wenig Platz ist, z. B. bei Verwendung von Längsanschlägen, kann sich das abgeschnittene Stück mit dem Blatt verkeilen und gewaltsam weggeschleudert werden.
- o) **Verwenden Sie immer eine Zwinde oder eine geeignete Vorrichtung, um Rundmaterial wie Stangen oder Rohre ordnungsgemäß abzustützen.** Stangen neigen beim Schneiden zum Wegrollen, wodurch sich das Blatt „festbeißen“ und das Werkstück mit Ihrer Hand in das Blatt gezogen werden kann.
- p) **Lassen Sie das Blatt die volle Drehzahl erreichen, bevor Sie in das Werkstück schneiden.** Dies verringert das Risiko, dass das Werkstück fortgeschleudert wird.
- q) **Wenn das Werkstück eingeklemmt wird oder das Blatt blockiert, schalten Sie die Gehrungskappsäge aus. Warten Sie, bis alle beweglichen Teile zum Stillstand gekommen sind, ziehen Sie den Netzstecker und/oder nehmen Sie den Akku heraus.**

**Entfernen Sie anschließend das eingeklemmte Material.** Wenn Sie bei einer solchen Blockierung weitersägen, kann es zum Verlust der Kontrolle oder zu Beschädigungen der Gehrungskappsäge kommen.

- r) **Lassen Sie nach beendetem Schnitt den Schalter los, halten Sie den Sägekopf unten und warten Sie den Stillstand des Blatts ab, bevor Sie das abgeschnittene Stück entfernen.** Es ist sehr gefährlich, mit der Hand in die Nähe des auslaufenden Blatts zu reichen.
- s) **Halten Sie den Handgriff gut fest, wenn Sie einen unvollständigen Sägeschnitt ausführen oder wenn Sie den Schalter loslassen, bevor der Sägekopf seine untere Lage erreicht hat.** Durch die Bremswirkung der Säge kann der Sägekopf ruckartig nach unten gezogen werden, was zu einem Verletzungsrisiko führt.

**Sicherheitshinweise für den Umgang mit Sägeblättern**

1. Verwenden Sie keine beschädigten oder deformierten Sägeblätter.
2. Verwenden Sie keine Sägeblätter mit Rissen. Mustern Sie gerissene Sägeblätter aus. Eine Instandsetzung ist nicht zulässig.
3. Verwenden Sie keine aus Schnellarbeitsstahl gefertigten Sägeblätter.
4. Kontrollieren Sie den Zustand der Sägeblätter, bevor Sie die Kapp- und Zugsäge benutzen.
5. Verwenden Sie ausschließlich Sägeblätter, die für den zu schneidenden Werkstoff geeignet sind.
6. Verwenden Sie nur die vom Hersteller festgelegten Sägeblätter. Die Sägeblätter müssen, wenn Sie zum Bearbeiten von Holz oder ähnlichen Werkstoffen vorgesehen sind, EN 847-1 entsprechen.
7. Verwenden Sie keine Sägeblätter aus hochlegiertem Schnellarbeitsstahl (HSS).
8. Verwenden Sie nur Sägeblätter, deren höchstzulässige Drehzahl nicht geringer ist als die maximale Spindeldrehzahl der Kapp- und Zugsäge und die für den zu schneidenden Werkstoff geeignet sind.
9. Beachten Sie die Drehrichtung des Sägeblatts.
10. Setzen Sie nur Sägeblätter ein, wenn Sie den Umgang damit beherrschen.
11. Beachten Sie die Höchstdrehzahl. Die auf dem Sägeblatt angegebene Höchstdrehzahl darf nicht überschritten werden. Halten Sie, falls angegeben, den Drehzahlbereich ein.
12. Reinigen Sie die Spannflächen von Verschmutzungen, Fett, Öl und Wasser.

13. Verwenden Sie keine losen Reduzierringe oder -buchsen zum Reduzieren von Bohrungen bei Sägeblättern.
14. Achten Sie darauf, dass fixierte Reduzierringe zum Sichern des Sägeblatts den gleichen Durchmesser und mindestens 1/3 des Schnittdurchmessers haben.
15. Stellen Sie sicher, dass fixierte Reduzierringe parallel zueinander sind.
16. Handhaben Sie Sägeblätter mit Vorsicht. Bewahren Sie sie am besten in der Originalverpackung oder speziellen Behältnissen auf. Tragen Sie Schutzhandschuhe, um die Griffsicherheit zu verbessern und das Verletzungsrisiko weiter zu mindern.
17. Stellen Sie vor der Benutzung von Sägeblättern sicher, dass alle Schutzvorrichtungen ordnungsgemäß befestigt sind.
18. Vergewissern Sie sich vor dem Einsatz, dass das von Ihnen benutzte Sägeblatt den technischen Anforderungen dieser Kapp- und Zugsäge entspricht und ordnungsgemäß befestigt ist.
19. Benutzen Sie das mitgelieferte Sägeblatt nur für Sägearbeiten in Holz, niemals zum Bearbeiten von Metallen.
20. Verwenden Sie nur ein Sägeblatt mit einem Durchmesser entsprechend den Angaben auf der Säge.
21. Verwenden Sie zusätzliche Werkstück-Auflagen, wenn dies für die Stabilität des Werkstücks notwendig ist.
22. Die Verlängerungen der Werkstückauflage müssen während der Arbeit immer befestigt und verwendet werden.
23. Ersetzen Sie die abgenutzte Tischeinlage!
24. Vermeiden Sie ein Überhitzen der Sägezähne.
25. Vermeiden Sie beim Sägen von Kunststoffen, das die richtige Sägeblätter. Tauschen Sie die beschädigten oder abgenutzten Sägeblätter rechtzeitig aus. Wenn sich das Sägeblatt überhitzt, stoppen Sie die Maschine. Lassen Sie das Sägeblatt zuerst abkühlen bevor Sie mit dem Gerät erneut arbeiten.



**Achtung: Laserstrahlung  
Nicht in den Strahl blicken  
Laserklasse 2**



### Schützen Sie sich und Ihre Umwelt durch geeignete Vorsichtsmaßnahmen vor Unfallgefahren!

- Nicht direkt mit ungeschütztem Auge in den Laserstrahl blicken.
- Niemals direkt in den Strahlengang blicken.
- Den Laserstrahl nie auf reflektierende Flächen und Personen oder Tiere richten. Auch ein Laserstrahl mit geringer Leistung kann Schäden am Auge verursachen.
- Vorsicht - wenn andere als die hier angegebenen Verfahrensweisen ausgeführt werden, kann dies zu einer gefährlichen Strahlungsexposition führen.
- Lasermodul niemals öffnen. Es könnte unerwartet zu einer Strahlenexposition kommen.
- Der Laser darf nicht gegen einen Laser anderen Typs ausgetauscht werden.
- Reparaturen am Laser dürfen nur vom Hersteller des Lasers oder einem autorisierten Vertreter vorgenommen werden.

### Restrisiken

**Das Elektrowerkzeug ist nach dem Stand der Technik und den anerkannten sicherheitstechnischen Regeln gebaut. Dennoch können beim Arbeiten einzelne Restrisiken auftreten.**

- Gefährdung der Gesundheit durch Strom bei Verwendung nicht ordnungsgemäßer Elektro-Anschlussleitungen.
- Desweiteren können trotz aller getroffener Vorkehrungen nicht offensichtliche Restrisiken bestehen.
- Restrisiken können minimiert werden, wenn die „Wichtige Hinweise“ und die „Bestimmungsgemäße Verwendung“, sowie die Bedienungsanweisung insgesamt beachtet werden.
- Belasten Sie die Maschine nicht unnötig; zu starker Druck beim Sägen beschädigt das Sägeblatt schnell, was zu einer Leistungsverminderung der Maschine bei der Verarbeitung und in der Schnittgenauigkeit führt.
- Beim Schneiden von Plastikmaterial verwenden Sie bitte immer Klemmen: die Teile, die gesägt werden sollen, müssen immer zwischen den Klemmen fixiert werden.
- Vermeiden Sie zufällige Inbetriebsetzungen der Maschine: beim Einführen des Steckers in die Steckdose darf die Starttaste nicht gedrückt werden.
- Verwenden Sie das Werkzeug, das in diesem Handbuch empfohlen wird. So erreichen Sie, dass Ihre Maschine optimale Leistungen erbringt.
- Halten Sie Ihre Hände vom Arbeitsbereich fern, wenn die Maschine in Betrieb ist.

- Bevor Sie Einstell- oder Wartungsarbeiten vornehmen, lassen Sie die Starttaste los und ziehen den Netzstecker.

**⚠ WARNUNG!** Dieses Elektrowerkzeug erzeugt während des Betriebes ein elektromagnetisches Feld. Dieses Feld kann unter bestimmten Umständen aktive oder passive medizinische Implantate beeinträchtigen. Um die Gefahr von ernsthaften oder tödlichen Verletzungen zu verringern, empfehlen wir Personen mit medizinischen Implantaten ihren Arzt und den Hersteller vom medizinischen Implantat zu konsultieren, bevor das Elektrowerkzeug bedient wird.

## 6. Technische Daten

Wechselstrommotor	220 - 240 V~ 50 Hz
Nennleistung S1	2000 Watt
Leerlaufdrehzahl n	4500 min <sup>-1</sup>
Hartmetallsägeblatt	ø 255 x ø 30 x 2,8 mm
Anzahl der Zähne	48
max. Zahnbreite des Sägeblattes	3 mm
Schwenkbereich	-45° / 0° / +45°
Gehrungsschnitt	0° bis 45° nach links
Sägebreite bei 90°	340 x 90 mm
Sägebreite bei 45°	240 x 90 mm
Sägebreite bei 2 x 45° (Doppelgehrungsschnitt)	240 x 45 mm
Schutzklasse	II
Gewicht	ca. 14,3 kg
Laserklasse	2
Wellenlänge Laser	650 nm
Leistung Laser	< 1 mW

Technische Änderungen vorbehalten!

**Das Werkstück muss mindestens eine Höhe von 3 mm und eine Breite von 10 mm haben. Achten Sie darauf, dass das Werkstück immer mit der Spannvorrichtung gesichert wird.**

### Geräusch

Die Geräuschwerte wurden entsprechend EN 62841 ermittelt.

Schalldruckpegel $L_{pA}$	101,6 dB
Unsicherheit $K_{pA}$	3 dB
Schalleistungspegel $L_{WA}$	114,6 dB
Unsicherheit $K_{WA}$	3 dB

### Tragen Sie einen Gehörschutz.

Die Einwirkung von Lärm kann Hörverlust bewirken.

Die angegebenen Geräuschemissionswerte sind nach einem genormten Prüfverfahren gemessen worden und können zum Vergleich eines Elektrowerkzeugs mit einem anderen verwendet werden.

Die angegebenen Geräuschemissionswerte können auch zu einer vorläufigen Einschätzung der Belastung verwendet werden.

### ⚠ **WARNUNG:**

- Die Geräuschemissionen können während der tatsächlichen Benutzung des Elektrowerkzeugs von den Angabewerten abweichen, abhängig von der Art und Weise, in der das Elektrowerkzeug verwendet wird, insbesondere, welche Art von Werkstück bearbeitet wird.
- Versuchen Sie, die Belastung so gering wie möglich zu halten. Beispielhafte Maßnahmen die Begrenzung der Arbeitszeit. Dabei sind alle Anteile des Betriebszyklus sind zu berücksichtigen (beispielsweise Zeiten, in denen das Elektrowerkzeug abgeschaltet ist, und solche, in denen es zwar eingeschaltet ist, aber ohne Belastung läuft).

## 7. Vor Inbetriebnahme

- Öffnen Sie die Verpackung und nehmen Sie das Gerät vorsichtig heraus.
- Entfernen Sie das Verpackungsmaterial sowie Verpackungs- und Transportsicherungen (falls vorhanden).
- Überprüfen Sie, ob der Lieferumfang vollständig ist.
- Kontrollieren Sie das Gerät und die Zubehörteile auf Transportschäden.
- Bewahren Sie die Verpackung nach Möglichkeit bis zum Ablauf der Garantiezeit auf.

### ⚠ **ACHTUNG!**

**Gerät und Verpackungsmaterialien sind kein Kinderspielzeug! Kinder dürfen nicht mit Kunststoffbeuteln, Folien und Kleinteilen spielen! Es besteht Verschluckungs- und Erstickungsgefahr!**

- Die Maschine muss standsicher aufgestellt werden. Sichern Sie die Maschine durch die Bohrungen am feststehenden Sägetisch (15) mit 4 Schrauben (nicht im Lieferumfang enthalten) auf einer Werkbank, einem Untergestell o. ä..
- Die vorinstallierte Kippsicherung (36) komplett ausziehen und mittels des Innensechskantschlüssels (D) sichern.
- Vor Inbetriebnahme müssen alle Abdeckungen und Sicherheitsvorrichtungen ordnungsgemäß montiert sein.
- Das Sägeblatt muss frei laufen können.
- Bei bereits bearbeitetem Holz auf Fremdkörper, wie z.B. Nägel oder Schrauben, usw. achten.
- Bevor Sie den Ein-/Ausschalter betätigen, vergewissern Sie sich, ob das Sägeblatt richtig montiert ist und bewegliche Teile leichtgängig sind.
- Überzeugen Sie sich vor dem Anschließen der Maschine, dass die Daten auf dem Typenschild mit den Netzdaten übereinstimmen.

### 7.1 Prüfung Sicherheitseinrichtung Sägeblattschutz beweglich (5)

Der Sägeblattschutz schützt vor versehentlichem Berühren des Sägeblattes und vor herumfliegenden Spänen.

#### Funktion überprüfen.

Dazu die Säge nach unten klappen:

- Der Sägeblattschutz muss das Sägeblatt beim Herunterschwenken freigeben, ohne andere Teile zu berühren.
- Beim Hochklappen der Säge in die Ausgangsstellung muss der Sägeblattschutz automatisch das Sägeblatt abdecken.

## 8. Aufbau und Bedienung

### ⚠ **Achtung!**

**Vor der Inbetriebnahme das Produkt unbedingt komplett montieren!**

#### 8.1 Kapp- und Zugsäge aufbauen (Abb. 1/2/4/5)

- Zum Verstellen des Drehtisches (14) den Handgriff (11) ca. 2 Umdrehungen lockern und den Raststellungshebel (35) mit dem Zeigefinger nach oben ziehen.
- Drehtisch (14) und Zeiger (12) auf das gewünschte Winkelmaß der Skala (13) drehen und mit dem Handgriff (11) fixieren.

- Durch leichtes Drücken des Maschinenkopfes (4) nach unten und gleichzeitiges Herausziehen des Sicherungsbolzens (23) aus der Motorhalterung, wird die Säge aus der unteren Stellung entriegelt.
- Maschinenkopf (4) nach oben schwenken.
- Die Spannvorrichtungen (7) können beidseitig an dem feststehenden Sägertisch (15) befestigt werden. Stecken Sie die Spannvorrichtungen (7) in die dafür vorgesehenen Bohrungen an der Hinterseite der Anschlagsschiene (16) und sichern diese über die Sterngriffschrauben (7a). Bei Gehrungsschnitten 0°- 45° ist die Spannvorrichtung (7) nur einseitig (rechts) zu montieren (siehe Bild 11-12).
- Der Maschinenkopf (4) kann durch Lösen der Feststellschraube (22), nach links auf max. 45° geneigt werden.
- Die Werkstückauflagen (8) müssen während der Arbeit immer befestigt und verwendet werden. Stellen Sie die gewünschte Ausladung ein, indem Sie die Feststellschraube (9) lösen. Danach ziehen Sie die Feststellschraube (9) wieder fest.

## 8.2 Feinjustierung des Anschlags für Kappschnitt 90° (Abb. 1/2/5/6)

- **Anschlagwinkel nicht im Lieferumfang enthalten.**
- Den Maschinenkopf (4) nach unten senken und mit dem Sicherungsbolzen (23) fixieren.
- Feststellschraube (22) lockern.
- Anschlagwinkel (A) zwischen Sägeblatt (6) und Drehtisch (14) anlegen.
- Lösen Sie die Sicherungsmutter (26a).
- Die Justierschraube (26) so weit verstellen, bis der Winkel zwischen Sägeblatt (6) und Drehtisch (14) 90° beträgt.
- Ziehen Sie die Sicherungsmutter (26a) wieder fest.
- Überprüfen Sie abschließend die Position der Winkelanzeige. Falls erforderlich, Zeiger (19) mit Kreuzschlitzschraubendreher lösen, auf 0°-Position der Skala (18) setzen und Halteschraube wieder festziehen.

## 8.3 Kappschnitt 90° und Drehtisch 0° (Abb. 1/2/7)

Bei Schnittbreiten bis ca. 100 mm kann die Zugfunktion der Säge mit der Feststellschraube (20) in der hinteren Position fixiert werden. In dieser Position kann die Maschine im Kapp-Betrieb betrieben werden. Sollte die Schnittbreite über 100 mm liegen, muss darauf geachtet werden, dass die Feststellschraube (20) locker und der Maschinenkopf (4) beweglich ist.

**Achtung!** Die verschiebbaren Anschlagsschienen (16a) müssen für 90° - Kappschnitte in der inneren Position fixiert werden.

- Öffnen Sie die Feststellschrauben (16b) der verschiebbaren Anschlagsschienen (16a) und schieben Sie die verschiebbare Anschlagsschienen (16a) nach innen.
  - Die verschiebbaren Anschlagsschienen (16a) müssen so weit vor der innersten Position arretiert werden, dass der Abstand zwischen Anschlagsschienen (16a) und Sägeblatt (6) maximal 8 mm beträgt.
  - Prüfen Sie vor dem Schnitt, dass zwischen den Anschlagsschienen (16a) und dem Sägeblatt (6) keine Kollision möglich ist.
  - Feststellschrauben (16b) wieder anziehen.
  - Maschinenkopf (4) in die obere Position bringen.
  - Maschinenkopf (4) am Handgriff (1) nach hinten schieben und gegebenenfalls in dieser Position fixieren (je nach Schnittbreite).
  - Legen Sie das zu schneidende Holz an die Anschlagsschiene (16) und auf den Drehtisch (14).
  - Das Material mit den Spannvorrichtungen (7) auf dem feststehenden Sägertisch (15) feststellen, um ein Verschieben während des Schneidvorgangs zu verhindern.
  - Sperrschalter (3) entriegeln und Ein-/Ausschalter (2) drücken, um den Motor einzuschalten.
  - **Bei fixierter Zugführung (21):**  
Maschinenkopf (4) mit dem Handgriff (1) gleichmäßig und mit leichtem Druck nach unten bewegen, bis das Sägeblatt (6) das Werkstück durchschnitten hat.
  - **Bei nicht fixierter Zugführung (21):**  
Maschinenkopf (4) nach ganz vorne ziehen. Den Handgriff (1) gleichmäßig und mit leichtem Druck ganz nach unten absenken. Nun Maschinenkopf (4) langsam und gleichmäßig ganz nach hinten schieben, bis das Sägeblatt (6) das Werkstück vollständig durchschnitten hat.
  - Nach Beendigung des Sägevorgangs Maschinenkopf wieder in die obere Ruhestellung bringen und Ein-/Ausschalter (2) loslassen.
- Achtung!** Durch die Rückholfeder schlägt die Maschine automatisch nach oben. Handgriff (1) nach Schnittende nicht loslassen, sondern Maschinenkopf langsam und unter leichtem Gegendruck nach oben bewegen.

## 8.4 Kappschnitt 90° und Drehtisch 0°- 45° (Abb. 1/7/8)

Mit der Kapp- und Zugsäge können Schrägschnitte nach links und rechts von 0°-45° ausgeführt werden.

Achtung! Die verschiebbaren Anschlagsschienen (16a) müssen für 90° - Kappschnitte in der inneren Position fixiert werden.

- Öffnen Sie die Feststellschraube (16b) der verschiebbaren Anschlagsschienen (16a) und schieben Sie die verschiebbaren Anschlagsschienen (16a) nach innen.
- Die verschiebbaren Anschlagsschienen (16a) müssen so weit vor der innersten Position arretiert werden, dass der Abstand zwischen den Anschlagsschienen (16a) und Sägeblatt (6) mindestens 8 mm beträgt.
- Prüfen Sie vor dem Schnitt, dass zwischen den Anschlagsschienen (16a) und dem Sägeblatt (6) keine Kollision möglich ist.
- Feststellschraube (16b) wieder anziehen.
- Lösen Sie den Handgriff (11), sofern dieser festgedreht ist, ziehen Sie den Raststellungshebel (35) mit dem Zeigefinger nach oben und stellen Sie den Drehtisch (14) mit Hilfe des Handgriffes (11) auf den gewünschten Winkel ein.
- Der Zeiger (12) auf dem Drehtisch muss mit dem gewünschten Winkelmaß der Skala (13) auf dem feststehenden Säge Tisch (15) übereinstimmen.
- Den Handgriff (11) wieder festziehen um den Drehtisch (14) zu fixieren.
- Schnitt wie unter Punkt 8.3 beschrieben ausführen.

### 8.5 Feinjustierung des Anschlags für Gehrungsschnitt 45° (Abb. 1/2/5/9/10)

- **Anschlagwinkel nicht im Lieferumfang enthalten.**
- Den Maschinenkopf (4) nach unten senken und mit dem Sicherungsbolzen (23) fixieren.
- Den Drehtisch (14) auf 0° Stellung fixieren.  
Achtung! Die verschiebbaren Anschlagsschienen (16a) müssen für Gehrungsschnitte (geneigter Sägekopf) in der äußeren Position fixiert werden (**Linke Seite**).
- Öffnen Sie die Feststellschraube (16b) der verschiebbaren Anschlagsschienen (16a) und schieben Sie die verschiebbaren Anschlagsschienen (16a) nach außen.
- Die verschiebbaren Anschlagsschienen (16a) müssen so weit vor der innersten Position arretiert werden, dass der Abstand zwischen Anschlagsschienen (16a) und Sägeblatt (6) mindestens 8 mm beträgt.
- Die verschiebbaren Anschlagsschienen (16a) müssen sich in der inneren Position befinden (**Rechte Seite**).
- Prüfen Sie vor dem Schnitt, dass zwischen den Anschlagsschienen (16a) und dem Sägeblatt (6) keine Kollision möglich ist.
- Die Feststellschraube (22) lösen und mit dem Handgriff (1) den Maschinenkopf (4) nach links, auf 45° neigen.

- 45°-Anschlagwinkel (b) zwischen Sägeblatt (6) und Drehtisch (14) anlegen.
- Sicherungsmutter (27a) lösen und Justierschraube (27) so weit verstellen, bis der Winkel zwischen Sägeblatt (6) und Drehtisch (14) genau 45° beträgt.
- Ziehen Sie die Sicherungsmutter (27a) wieder fest.
- Überprüfen Sie abschließend die Position der Winkelanzeige. Falls erforderlich, Zeiger (19) mit Kreuzschlitzschraubendreher lösen, auf 45°-Position der Skala (18) setzen und Halteschraube wieder festziehen.

### 8.6 Gehrungsschnitt 0°- 45° und Drehtisch 0° (Abb. 1/2/11)

Mit der Kapp- und Zugsäge können Gehrungsschnitte nach links von 0°- 45° zur Arbeitsfläche ausgeführt werden.

Achtung! Die verschiebbaren Anschlagsschienen (16a) müssen für Gehrungsschnitte (geneigter Sägekopf) in der äußeren Position fixiert werden (Linke Seite).

- Öffnen Sie die Feststellschraube (16b) der verschiebbaren Anschlagsschienen (16a) und schieben Sie die verschiebbaren Anschlagsschienen (16a) nach außen.
- Die verschiebbaren Anschlagsschienen (16a) müssen so weit vor der innersten Position arretiert werden, dass der Abstand zwischen Anschlagsschienen (16a) und Sägeblatt (6) mindestens 8 mm beträgt.
- Die verschiebbaren Anschlagsschienen (16a) müssen sich in der inneren Position befinden (**Rechte Seite**).
- Prüfen Sie vor dem Schnitt, dass zwischen den Anschlagsschienen (16a) und dem Sägeblatt (6) keine Kollision möglich ist.
- Feststellschraube (16b) wieder anziehen.
- Maschinenkopf (4) in die obere Stellung bringen.
- Den Drehtisch (14) auf 0° Stellung fixieren.
- Die Feststellschraube (22) lösen und mit dem Handgriff (1) den Maschinenkopf (4) nach links neigen, bis der Zeiger (19) auf das gewünschte Winkelmaß an der Skala (18) zeigt.
- Feststellschraube (22) wieder festziehen.
- Schnitt wie unter Punkt 8.3 beschrieben durchführen.

### 8.7 Gehrungsschnitt 0°- 45° und Drehtisch 0°- 45° (Abb. 2/4/12)

Mit der Kapp- und Zugsäge können Gehrungsschnitte nach links von 0°- 45° zur Arbeitsfläche und gleichzeitig 0°- 45° zur Anschlagsschiene ausgeführt werden (Doppelgehrungsschnitt).

Achtung! Die verschiebbaren Anschlagsschienen (16a) müssen für Gehrungsschnitte (geneigter Sägekopf) in der äußeren Position fixiert werden (**Linke Seite**).

- Öffnen Sie die Feststellschraube (16b) der verschiebbaren Anschlagsschienen (16a) und schieben Sie die verschiebbaren Anschlagsschienen (16a) nach außen.
- Die verschiebbaren Anschlagsschienen (16a) müssen so weit vor der innersten Position arretiert werden, dass der Abstand zwischen Anschlagsschienen (16a) und Sägeblatt (6) mindestens 8 mm beträgt.
- Prüfen Sie vor dem Schnitt, dass zwischen den Anschlagsschienen (16a) und dem Sägeblatt (6) keine Kollision möglich ist.
- Feststellschraube (16b) wieder anziehen.
- Maschinenkopf (4) in die obere Stellung bringen.
- Den Drehtisch (14) durch Lockern des Handgriffes (11) lösen.
- Mit dem Handgriff (11) den Drehtisch (14) auf den gewünschten Winkel einstellen (siehe hierzu auch Punkt 8.4).
- Den Handgriff (11) wieder festziehen, um den Drehtisch zu fixieren.
- Die Feststellschraube (22) lösen.
- Mit dem Handgriff (1) den Maschinenkopf (4) nach links, auf das gewünschte Winkelmaß neigen (siehe hierzu auch Punkt 8.6).
- Feststellschraube (22) wieder festziehen.
- Schnitt wie unter Punkt 8.3 beschrieben ausführen.

### 8.8 Schnitttiefenbegrenzung (Abb. 3/13)

- Mittels der Schraube (24) kann die Schnitttiefe stufenlos eingestellt werden. Hierzu Rändelmutter an der Schraube (24a) lösen. Die gewünschte Schnitttiefe durch Eindrehen oder Herausdrehen der Schraube (24) einstellen. Anschließend die Rändelmutter (24a) wieder an der Schraube (24) festziehen.
- Überprüfen Sie die Einstellung anhand eines Probesschnittes.

### 8.9 Spänefangsack (Abb. 1/22)

Die Säge ist mit einem Spänefangsack (17) für Späne ausgestattet.

Drücken Sie die Metallringflügel des Staubbeutel zusammen und bringen Sie ihn an der Auslassöffnung im Motorbereich an.

Der Spänefangsack (17) kann über den Reißverschluss auf der Unterseite entleert werden.

### Anschluss an eine externe Staubabsaugung

- Schließen Sie den Absaugschlauch an die Staubabsaugung an.

- Die Staubabsaugung muss für das zu bearbeitende Material geeignet sein.
- Benutzen Sie zum Absaugen von besonders gesundheitsschädlichen oder krebserregenden Stäuben eine spezielle Absaugvorrichtung.

### 8.10 Austausch des Sägeblatts (Abb. 1/2/14-17)

#### Netzstecker ziehen!

#### Achtung!

#### Tragen Sie zum Wechseln des Sägeblatts Schutzhandschuhe! Verletzungsgefahr!

- Den Maschinenkopf (4) nach oben schwenken und mit Sicherungsbolzen (23) arretieren.
- Lösen Sie die Befestigungsschraube (5a) der Abdeckung mit einem Kreuzschlitzschraubendreher. **WARNHINWEIS!** Drehen Sie diese Schraube nicht vollständig heraus.
- Sägeblattschutz (5) so weit nach oben klappen, dass der Sägeblattschutz (5) über der Flanschschraube (28) ist.
- Mit einer Hand den Innensechskantschlüssel (C) auf die Flanschschraube (28) setzen.
- Innensechskantschlüssel (C) festhalten und Sägeblattschutz (5) langsam schließen, bis dieser am Innensechskantschlüssel (C) ansteht.
- Sägewellensperre (30) fest drücken und Flanschschraube (28) langsam im Uhrzeigersinn drehen. Nach max. einer Umdrehung rastet die Sägewellensperre (30) ein.
- Jetzt mit etwas mehr Kraftaufwand Flanschschraube (28) im Uhrzeigersinn lösen.
- Flanschschraube (28) ganz heraus drehen und Außenflansch (29) abnehmen.
- Das Sägeblatt (6) vom Innenflansch (31) abnehmen und nach unten herausziehen.
- Flanschschraube (28), Außenflansch (29) und Innenflansch (31) sorgfältig reinigen.
- Das neue Sägeblatt (6) in umgekehrter Reihenfolge wieder einsetzen und festziehen.
- Achtung! Die Schnittschräge der Zähne, d.h. die Drehrichtung des Sägeblattes (6), muss mit der Richtung des Pfeils auf dem Gehäuse übereinstimmen.
- Vor dem Weiterarbeiten die Funktionsfähigkeit der Schutzeinrichtungen prüfen.
- Achtung! Nach jedem Sägeblattwechsel prüfen, ob das Sägeblatt (6) in senkrechter Stellung sowie auf 45° gekippt, frei in der Tischeinlage (10) läuft.
- Achtung! Das Wechseln und Ausrichten des Sägeblattes (6) muss ordnungsgemäß ausgeführt werden.

### 8.11 Betrieb Laser (Abb. 18)

**Einschalten:** Ein-/Ausschalter Laser (33) 1x drücken. Auf das zu bearbeitende Werkstück wird eine Laserlinie projiziert, die die genaue Schnittführung anzeigt.  
**Ausschalten:** Ein-/Ausschalter Laser (33) erneut drücken.

### 8.12 Justieren des Lasers (Abb. 19-20)

Falls der Laser (32) nicht mehr die korrekte Schnittlinie anzeigt, kann dieser nachjustiert werden. Öffnen Sie hierzu die Schrauben (32b) und entfernen die vordere Abdeckung (32a). Lösen Sie die Kreuzschlitzschrauben (E) und stellen Sie den Laser durch seitliches Verschieben so ein, dass der Laserstrahl die Schneidzähne des Sägeblattes (6) trifft.

Nachdem Sie den Laser justiert und festgezogen haben, montieren Sie die vordere Abdeckung und ziehen hierfür die beiden Schrauben (32b) handfest an.

## 9. Transport

- Handgriff (11) festziehen, um den Drehtisch (14) zu verriegeln.
- Maschinenkopf (4) nach unten drücken und mit Sicherungsbolzen (23) arretieren. Die Säge ist nun in der unteren Stellung verriegelt.
- Zugfunktion der Säge mit der Feststellschraube für Zugführung (20) in der hinteren Position fixieren.
- Maschine am feststehenden Sägetisch (15) tragen.
- Zum erneuten Aufbau der Maschine, wie unter Kapitel 7 beschrieben vorgehen.

## 10. Wartung

**⚠ WARNUNG!** Vor jeglicher Einstellung, Instandhaltung oder Instandsetzung Netzstecker ziehen!

### Allgemeine Wartungsmaßnahmen

Wischen Sie von Zeit zu Zeit mit einem Tuch Späne und Staub von der Maschine ab. Ölen Sie zur Verlängerung des Werkzeuglebens einmal pro Monat die Drehteile. Ölen Sie nicht den Motor. Benutzen Sie zur Reinigung des Kunststoffes keine ätzenden Mittel.

### Reinigung Sicherheitseinrichtung Sägeblattschutz beweglich (5)

Prüfen Sie vor jeglicher Inbetriebnahme den Sägeblattschutz auf Verunreinigungen.

Entfernen Sie alte Sägespäne sowie Holzsplitter unter Zuhilfenahme eines Pinsels oder eines ähnlich geeigneten Werkzeugs.

### Tischeinlage wechseln

#### Gefahr!

- Bei einer beschädigten Tischeinlage (10) besteht die Gefahr, dass sich kleine Gegenstände zwischen Tischeinlage und Sägeblatt verklemmen und das Sägeblatt blockieren. **Tauschen Sie beschädigte Tischeinlagen sofort aus!**

1. Schrauben an Tischeinlage herausdrehen. Ggf. Drehtisch drehen und Sägekopf neigen, um die Schrauben erreichen zu können.
2. Tischeinlage abnehmen.
3. Neue Tischeinlage einsetzen.
4. Schrauben an Tischeinlage festziehen.

### Bürsteninspektion

Prüfen Sie die Kohlebürsten bei einer neuen Maschine nach den ersten 50 Betriebsstunden, oder wenn neue Bürsten montiert wurden. Prüfen Sie sie nach der ersten Prüfung alle 10 Betriebsstunden.

Wenn der Kohlenstoff auf 6 mm Länge abgenutzt ist, die Feder oder der Nebenschlussdraht verbrannt oder beschädigt sind, müssen Sie beide Bürsten ersetzen. Wenn die Bürsten nach dem Ausbau für einsatzfähig befunden werden, können Sie sie wieder einbauen.

Zur Wartung der Kohlebürsten öffnen Sie die beiden Verriegelungen (wie in Abbildung 21 dargestellt) entgegen dem Uhrzeigersinn. Entnehmen Sie anschließend die Kohlebürsten.

Setzen Sie die Kohlebürsten in umgedrehter Reihenfolge wieder ein.

### Service-Informationen

Es ist zu beachten, dass bei diesem Produkt folgende Teile einem gebrauchsgemäßen oder natürlichen Verschleiß unterliegen bzw. folgende Teile als Verbrauchsmaterialien benötigt werden.

Verschleißteile\*: Kohlebürsten, Sägeblatt, Tischeinlagen, Spänefangsäcke

\* nicht zwingend im Lieferumfang enthalten!

Ersatzteile und Zubehör erhalten Sie in unserem Service-Center. Scannen Sie hierzu den QR-Code auf der Titelseite.

## 11. Lagerung

- Lagern Sie das Gerät und dessen Zubehör an einem dunklen, trockenen und frostfreiem sowie für Kinder unzugänglichem Ort.
- Die optimale Lagertemperatur liegt zwischen 5 und 30°C.
- Bewahren Sie das Elektrowerkzeug in der Originalverpackung auf.
- Decken Sie das Elektrowerkzeug ab, um es vor Staub oder Feuchtigkeit zu schützen.
- Bewahren Sie die Bedienungsanleitung bei dem Elektrowerkzeug auf.

## 12. Elektrischer Anschluss

**Der installierte Elektromotor ist betriebsfertig abgeschlossen. Der Anschluss entspricht den einschlägigen VDE- und DIN-Bestimmungen. Der kundenseitige Netzanschluss sowie die verwendete Verlängerungsleitung müssen diesen Vorschriften entsprechen.**

### Wichtige Hinweise

Bei Überlastung des Motors schaltet dieser selbstständig ab. Nach einer Abkühlzeit (zeitlich unterschiedlich) lässt sich der Motor wieder einschalten.

Beim Einphasen-Wechselstrommotor empfehlen wir, für Maschinen mit hohem Anlaufstrom (ab 2000 Watt), eine Absicherung von C 16A oder K 16A!

### Schadhafte Elektro-Anschlussleitung

An elektrischen Anschlussleitungen entstehen oft Isolationsschäden.

Ursachen hierfür können sein:

- Druckstellen, wenn Anschlussleitungen durch Fenster oder Türspalten geführt werden.
- Knickstellen durch unsachgemäße Befestigung oder Führung der Anschlussleitung.
- Schnittstellen durch Überfahren der Anschlussleitung.
- Isolationsschäden durch Herausreißen aus der Wandsteckdose.
- Risse durch Alterung der Isolation.

Solch schadhafte Elektro-Anschlussleitungen dürfen nicht verwendet werden und sind aufgrund der Isolationsschäden lebensgefährlich.

Elektrische Anschlussleitungen regelmäßig auf Schäden überprüfen. Achten Sie darauf, dass beim Überprüfen die Anschlussleitung nicht am Stromnetz hängt. Elektrische Anschlussleitungen müssen den einschlägigen VDE- und DIN-Bestimmungen entsprechen. Verwenden Sie nur Anschlussleitungen mit Kennzeichnung „H05VV-F“.

Ein Aufdruck der Typenbezeichnung auf dem Anschlusskabel ist Vorschrift.

### Wechselstrommotor:

- Die Netzspannung muss 220 - 240 V~ betragen.
- Verlängerungsleitungen bis 25 m Länge müssen einen Querschnitt von 1,5 Quadratmillimeter aufweisen.

Anschlüsse und Reparaturen der elektrischen Ausrüstung dürfen nur von einer Elektro-Fachkraft durchgeführt werden.

### Anschlussart X

Wenn die Netzanschlussleitung dieses Produkts beschädigt wird, muss sie durch eine besondere Anschlussleitung ersetzt werden, die vom Hersteller oder seinem Kundendienst erhältlich ist.

Bei Rückfragen bitte folgende Daten angeben:

- Stromart des Motors
- Daten des Motor-Typenschildes

## 13. Entsorgung und Wiederverwertung

### Hinweise zur Verpackung



Die Verpackungsmaterialien sind recycelbar. Bitte Verpackungen umweltgerecht entsorgen.

### Hinweise zum Elektro- und Elektronikgerätegesetz (ElektroG)



**Elektro- und Elektronik-Altgeräte gehören nicht in den Hausmüll, sondern sind einer getrennten Erfassung bzw. Entsorgung zuzuführen!**

- Altbatterien oder -akkus, welche nicht fest im Altgerät verbaut sind, müssen vor Abgabe zerstörungsfrei entnommen werden! Deren Entsorgung wird über das Batteriegesetz geregelt.
- Besitzer bzw. Nutzer von Elektro- und Elektronikgeräten sind nach deren Gebrauch gesetzlich zur Rückgabe verpflichtet.

- Der Endnutzer trägt die Eigenverantwortung für das Löschen seiner personenbezogenen Daten auf dem zu entsorgenden Altgerät!
- Das Symbol der durchgestrichenen Mülltonne bedeutet, dass Elektro- und Elektronikaltgeräte nicht über den Hausmüll entsorgt werden dürfen.
- Elektro- und Elektronikaltgeräte können bei folgenden Stellen unentgeltlich abgegeben werden:
  - Öffentlich-rechtliche Entsorgungs- bzw. Sammelstellen (z. B. kommunale Bauhöfe).
  - Verkaufsstellen von Elektrogeräten (stationär und online), sofern Händler zur Rücknahme verpflichtet sind oder diese freiwillig anbieten.
  - Bis zu drei Elektroaltgeräte pro Geräteart, mit einer Kantenlänge von maximal 25 Zentimetern, können Sie ohne vorherigen Erwerb eines Neugerätes vom Hersteller kostenfrei bei diesem abgeben oder einer anderen autorisierten Sammelstelle in Ihrer Nähe zuführen.
- Weitere ergänzende Rücknahmebedingungen der Hersteller und Vertrieber erfahren Sie beim jeweiligen Kundenservice.
- Im Falle der Anlieferung eines neuen Elektrogerätes durch den Hersteller an einen privaten Haushalt, kann dieser die unentgeltliche Abholung des Elektroaltgerätes, auf Nachfrage vom Endnutzer, veranlassen. Setzen Sie sich hierzu mit dem Kundenservice des Herstellers in Verbindung.
- Diese Aussagen gelten nur für Geräte, die in den Ländern der Europäischen Union installiert und verkauft werden und die der Europäischen Richtlinie 2012/19/EU unterliegen. In Ländern außerhalb der Europäischen Union können davon abweichende Bestimmungen für die Entsorgung von Elektro- und Elektronik-Altgeräten gelten.

## 14. Störungsabhilfe

Störung	Mögliche Ursache	Abhilfe
Motor funktioniert nicht.	Motor, Kabel oder Stecker defekt, Netzsicherungen durchgebrannt.	Maschine vom Fachmann überprüfen lassen. Nie Motor selbst reparieren. Gefahr! Netzsicherungen kontrollieren, evtl. austauschen.
Der Motor geht langsam an und erreicht die Betriebsgeschwindigkeit nicht.	Spannung zu niedrig, Wicklungen beschädigt, Kondensator durchgebrannt.	Spannung durch Elektrizitätswerk kontrollieren lassen. Motor durch einen Fachmann kontrollieren lassen. Kondensator durch einen Fachmann austauschen lassen.
Motor macht zu viel Lärm.	Wicklungen beschädigt, Motor defekt.	Motor durch einen Fachmann kontrollieren lassen.
Motor erreicht volle Leistung nicht.	Stromkreise in Netzanlage überlastet (Lampen, andere Motoren, etc.).	Verwenden Sie keine anderen Geräte oder Motoren auf demselben Stromkreis.
Motor überhitzt sich leicht.	Überlastung des Motors, ungenügende Kühlung des Motors.	Überlastung des Motors beim Schneiden verhindern, Staub vom Motor entfernen, damit eine optimale Kühlung des Motors gewährleistet ist.
Sägeschnitt ist rau oder gewellt.	Sägeblatt stumpf, Zahnform nicht geeignet für die Materialdicke.	Sägeblatt nachschärfen bzw. geeignetes Sägeblatt einsetzen.
Werkstück reißt aus bzw. splittert.	Schnittdruck zu hoch bzw. Sägeblatt für Einsatz nicht geeignet.	Geeignetes Sägeblatt einsetzen.

# Garantiebedingungen

Revisionsdatum 26.11.2021

## Sehr geehrte Kundin, sehr geehrter Kunde,

unsere Produkte unterliegen einer strengen Qualitätskontrolle. Sollte ein Gerät dennoch nicht einwandfrei funktionieren, bedauern wir dies sehr und bitten Sie, sich an unseren Servicedienst unter der unten angegebenen Adresse zu wenden. Gerne stehen wir Ihnen auch telefonisch über die Servicenummer zur Verfügung. Die nachfolgenden Hinweise sollen Ihnen für eine problemlose Bearbeitung und Regulierung im Schadensfall dienen.

## Für die Geltendmachung von Garantieansprüchen - innerhalb Deutschland - gilt folgendes:

1. **Diese Garantiebedingungen** regeln unsere zusätzlichen Hersteller-Garantieleistungen für Käufer (private Endverbraucher) von Neugeräten. Die gesetzlichen Gewährleistungsansprüche werden von dieser Garantie nicht berührt. Für diese ist der Händler zuständig, bei dem Sie das Produkt erworben haben.
2. **Die Garantieleistung** erstreckt sich ausschließlich auf Mängel an einem von Ihnen erworbenen neuen Gerät, die auf einem Material- oder Herstellungsfehler beruhen und ist - nach unserer Wahl - auf die unentgeltliche Reparatur solcher Mängel oder den Austausch des Gerätes beschränkt (ggf. auch Austausch mit einem Nachfolgemodell). Ersetzte Geräte oder Teile gehen in unser Eigentum über. Bitte beachten Sie, dass unsere Geräte bestimmungsgemäß nicht für den gewerblichen, handwerklichen oder beruflichen Einsatz konstruiert wurden. Ein Garantiefall kommt daher nicht zustande, wenn das Gerät innerhalb der Garantiezeit in Gewerbe-, Handwerks- oder Industriebetrieben verwendet wurde oder einer gleichzusetzenden Beanspruchung ausgesetzt war.
3. **Von unseren Garantieleistungen ausgenommen sind:**
  - Schäden am Gerät, die durch Nichtbeachtung der Montageanleitung, nicht fachgerechte Installation, Nichtbeachtung der Bedienungsanleitung (z.B. Anschluss an eine falsche Netzspannung oder Stromart) bzw. der Wartungs- und Sicherheitsbestimmungen oder durch Einsatz des Geräts unter ungeeigneten Umweltbedingungen sowie durch mangelnde Pflege und Wartung entstanden sind.
  - Schäden am Gerät, die durch missbräuchliche oder unsachgemäße Anwendungen (wie z.B. Überlastung des Gerätes oder Verwendung von nicht zugelassenen Werkzeugen bzw. Zubehör), Eindringen von Fremdkörpern in das Gerät (wie z.B. Sand, Steine oder Staub), Transportschäden, Gewaltanwendung oder Fremdeinwirkungen (wie z. B. Schäden durch Herunterfallen) entstanden sind.
  - Schäden am Gerät oder an Teilen des Geräts, die auf einen bestimmungsgemäßen, üblichen (betriebsbedingten) oder sonstigen natürlichen Verschleiß zurückzuführen sind sowie Schäden und/oder Abnutzung von Verschleißteilen.
  - Mängel am Gerät, die durch Verwendung von Zubehör-, Ergänzungs- oder Ersatzteilen verursacht wurden, die keine Originalteile sind oder nicht bestimmungsgemäß verwendet werden.
  - Geräte, an denen Veränderungen oder Modifikationen vorgenommen wurden.
  - Geringfügige Abweichungen von der Soll-Beschaffenheit, die für Wert und Gebrauchstauglichkeit des Geräts unerheblich sind.
  - Geräte an denen eigenmächtig Reparaturen oder Reparaturen , insbesondere durch einen nicht autorisierten Dritten, vorgenommen wurden.
  - Wenn die Kennzeichnung am Gerät bzw. die Identifikationsinformationen des Produktes (Maschinenaufkleber) fehlen oder unlesbar sind.
  - Geräte die eine starke Verschmutzung aufweisen und daher vom Servicepersonal abgelehnt werden.

Schadensersatzansprüche sowie Folgeschäden sind von dieser Garantieleistung generell ausgeschlossen.
4. **Die Garantiezeit** beträgt regulär **24 Monate\*** (12 Monate bei Batterien / Akkus) und beginnt mit dem Kaufdatum des Gerätes. Maßgeblich ist das Datum auf dem Original-Kaufbeleg. Garantieansprüche müssen jeweils nach Kenntniserlangung unverzüglich erhoben werden. Die Geltendmachung von Garantieansprüchen nach Ablauf der Garantiezeit ist ausgeschlossen. Die Reparatur oder der Austausch des Gerätes führt weder zu einer Verlängerung der Garantiezeit noch wird eine neue Garantiezeit durch diese Leistung für das Gerät oder für etwaige eingebaute Ersatzteile in Gang gesetzt. Dies gilt auch bei Einsatz eines Vor-Ort-Services. Das betroffene Gerät ist in gesäubertem Zustand zusammen mit einer Kopie des Kaufbelegs, - hierin enthalten die Angaben zum Kaufdatum und der Produktbezeichnung - der Kundendienststelle vorzulegen bzw. einzusenden. Wird ein Gerät unvollständig, ohne den kompletten Lieferumfang eingesendet, wird das fehlende Zubehör wertmäßig in Anrechnung / Abzug gebracht, falls das Gerät ausgetauscht wird oder eine Rückerstattung erfolgt. Teilweise oder komplett zerlegte Geräte können nicht als Garantiefall akzeptiert werden. Bei nicht berechtigter Reklamation bzw. außerhalb der Garantiezeit trägt der Käufer generell die Transportkosten und das Transportrisiko. **Einen Garantiefall melden Sie bitte vorab bei der Servicestelle (s.u.) an.** In der Regel wird vereinbart, dass das defekte Gerät mit einer kurzen Beschreibung der Störung per Abhol-Service (nur in Deutschland) oder - im Reparaturfall außerhalb des Garantiezeitraums - ausreichend frankiert, unter Beachtung der entsprechenden Verpackungs- und Versandrichtlinien, an die unten angegebene Serviceadresse eingesendet wird. **Beachten Sie bitte, dass Ihr Gerät (modellabhängig) bei Rücklieferung, aus Sicherheitsgründen - frei von allen Betriebsstoffen ist.** Das an unser Service-Center eingeschickte Produkt, muss so verpackt sein, dass Beschädigungen am Reklamationsgerät auf dem Transportweg vermieden werden. Nach erfolgter Reparatur / Austausch senden wir das Gerät frei an Sie zurück. Können Produkte nicht repariert oder ausgetauscht werden, kann nach unserem eigenen freien Ermessen ein Geldbetrag bis zur Höhe des Kaufpreises des mangelhaften Produkts erstattet werden, wobei ein Abzug aufgrund von Abnutzung und Verschleiß berücksichtigt wird. Diese Garantieleistungen gelten nur zugunsten des privaten Erstkäufers und sind nicht abtret- oder übertragbar.

**5. Für die Geltendmachung Ihres Garantieanspruches kontaktieren Sie bitte unser Service-Center.**

Bitte verwenden Sie vorzugsweise unser Formular auf unserer

Homepage: <https://www.scheppach.com/de/service>

Bitte senden Sie uns keine Geräte ohne vorherige Kontaktaufnahme und Anmeldung bei unserem Service-Center.

Für die Inanspruchnahme dieser Garantiezusagen ist der Erstkontakt mit unserem Service-Center zwingende Voraussetzung.

**6. Bearbeitungszeit** - Im Regelfall erledigen wir Reklamationsendungen innerhalb 14 Tagen nach Eingang in unserem Service-Center.

Sollte in Ausnahmefällen die genannte Bearbeitungszeit überschritten werden, so informieren wir Sie rechtzeitig.

**7. Verschleißteile** - Verschleißteile sind: a) mitgelieferte, an- und/oder eingebaute Batterien / Akkus sowie b) alle modellabhängigen Verschleißteile (siehe Bedienungsanleitung). Von der Garantieleistung ausgeschlossen sind tief entladene bzw. an Gehäuse und oder Batteriepolen beschädigte Batterien / Akkus.

**8. Kostenvorschlag** - Von der Garantieleistung nicht oder nicht mehr erfasste Geräte reparieren wir gegen Berechnung. Auf Nachfrage bei unserem Service-Center können Sie die defekten Geräte für einen Kostenvorschlag einsenden und ggf. dem Service-Center schriftlich (per Post, eMail) die Reparaturfreigabe erteilen. Ohne Reparaturfreigabe erfolgt keine weitere Bearbeitung.

**9. Andere Ansprüche**, als die oben genannten, können nicht geltend gemacht werden.

Die **Garantiebedingungen** gelten nur in der jeweils aktuellen Fassung zum Zeitpunkt der Reklamation und können ggf. unserer Homepage ([www.scheppach.com](http://www.scheppach.com)) entnommen werden.

Bei Übersetzungen ist stets die deutsche Fassung maßgeblich.

**Scheppach GmbH · Günstzburger Str. 69 · 89335 Ichenhausen (Deutschland) · [www.scheppach.com](http://www.scheppach.com)**

Telefon: +800 4002 4002 (Service-Hotline/Freecall Rufnummer dt. Festnetz\*\*) · Telefax +49 [0] 8223 4002 20 · E-Mail: [service@scheppach.com](mailto:service@scheppach.com)

· Internet: <http://www.scheppach.com>



**Ersatzteile  
Zubehör**



**Reparatur**



**Kontakt**



**Dokumente**

\* Produktabhängig auch über 24 Monate; länderbezogen können erweiterte Garantieleistungen gelten

\*\* Verbindungskosten: kostenlos aus dem deutschen Festnetz

Änderungen dieser Garantiebedingungen ohne Voranmeldung behalten wir uns jederzeit vor.

## Explanation of the symbols on the product

The use of symbols in this manual is intended to draw your attention to possible risks. The safety symbols and the explanations that accompany them must be perfectly understood. The warnings in themselves do not remove the risks and cannot replace correct actions for preventing accidents.

	<p>Warning - read the instruction manual to reduce the risk of injury.</p>
	<p>Wear hearing protection. Excessive noise can result in a loss of hearing.</p>
	<p>Wear a dust protection mask. When machining wood and other materials, harmful dust may be generated. Do not machine material containing asbestos!</p>
	<p>Wear eye protection. Sparks created during work or fragments, chippings and dust ejected by the device can cause sight loss.</p>
	<p>Attention! Danger of injury! Do not reach into saw blade while it is running!</p>
<p>Achtung! - Laserstrahlung Nicht in den Strahl fällen! Laser-Klasse 2 Laserprodukt nach EN 60825-1:2014 EN 60825-2:2014</p>	<p><b>Attention! Laser beam</b></p>
	<p>Protection class II (double shielded)</p>
	<p>The product complies with the applicable European directives.</p>
<p><b>Attention!</b></p>	<p>In this operating manual, we have used this sign to mark all sections that concern your safety.</p>
	<p>The product complies with the applicable Serbian directives.</p>

**Table of contents:****Page:**

1.	Introduction .....	27
2.	Device description (fig. 1 - 22).....	27
3.	Scope of delivery .....	28
4.	Intended use .....	28
5.	Safety information.....	28
6.	Technical data.....	32
7.	Before starting the equipment .....	33
8.	Attachment and operation .....	33
9.	Transport.....	36
10.	Maintenance .....	36
11.	Storage .....	37
12.	Electrical connection .....	37
13.	Disposal and recycling.....	38
14.	Troubleshooting .....	39
15.	Declaration of conformity .....	123

## 1. Introduction

### Manufacturer:

Scheppach GmbH  
Günzburger Straße 69  
D-89335 Ichenhausen

### Dear customer,

we hope your new tool brings you much enjoyment and success.

### Note:

According to the applicable product liability laws, the manufacturer of the device does not assume liability for damages to the product or damages caused by the product that occurs due to:

- Improper handling,
- Non-compliance of the operating instructions,
- Repairs by third parties, not by authorized service technicians,
- Installation and replacement of non-original spare parts,
- Application other than specified,
- A breakdown of the electrical system that occurs due to the non-compliance of the electrical regulations and VDE regulations 0100, DIN 57113 / VDE0113.

### Please consider:

Read through the complete text in the operating instructions before installing and commissioning the device.

The operating instructions are intended to help the user to become familiar with the machine and take advantage of its application possibilities in accordance with the recommendations.

The operating instructions contain important information on how to operate the machine safely, professionally and economically, how to avoid danger, costly repairs, reduce downtimes and how to increase reliability and service life of the machine.

In addition to the safety regulations in the operating instructions, you have to meet the applicable regulations that apply for the operation of the machine in your country.

Keep the operating instructions package with the machine at all times and store it in a plastic cover to protect it from dirt and moisture. Read the instruction manual each time before operating the machine and carefully follow its information.

The machine can only be operated by persons who were instructed concerning the operation of the machine and who are informed about the associated dangers. The minimum age requirement must be complied with. In addition to the safety instructions contained in this operating manual and the specific regulations of your country, the technical rules generally accepted for the operation of machines of the same type must be observed. We accept no liability for damage or accidents which arise due to non-observance of these instructions and the safety information.

## 2. Device description (fig. 1 - 22)

1. Handle
2. ON/OFF switch
3. Lock switch
4. Machine head
5. Moving saw blade guard
6. Saw blade
7. Clamping device
8. Workpiece support
9. Set screw for workpiece support
10. Table insert
11. Handle / Set screw for rotary table
12. Pointer
13. Scale
14. Rotary table
15. Fixed saw table
16. Stop rail
- 16a. Movable stop rail
- 16b. Set screw
17. Sawdust bag
18. Scale
19. Pointer
20. Set screw for drag guide
21. Drag guide
22. Set screw
23. Locking bolt
24. Screw for cutting depth limiting
25. Stop for cutting depth limiting
26. Adjusting screw (90°)
27. Adjusting screw (45°)
28. Flange screw
29. Outer flange
30. Saw shaft lock
31. Inner flange
32. Laser
33. ON/OFF switch laser
34. Guide bracket
35. Latched position lever

### 36. Tilt protection

- A.) 90° stop angle (not supplied)
- B.) 45° stop angle (not supplied)
- C.) Allen key, 6 mm
- D.) Allen key, 3 mm
- E.) Philips head screw (Laser)

## 3. Scope of delivery

- Crosscut, drag and mitre saw
- 1 x Clamping device (7) (preassembled)
- 2 x Workpiece support (8) (preassembled)
- Sawdust bag (17)
- Allen key 6 mm (C)
- Allen key 3 mm (D)
- Operating manual

## 4. Intended use

The crosscut, drag and mitre saw is designed to crosscut wood and plastic respective of the machine's size. The saw is not designed for cutting firewood.

**Warning!** Do not use the saw to cut materials other than those specified described in manual.

**Warning!** The supplied saw blade is only intended for the sawing of wood! Do not use this blade for the sawing of firewood!

The equipment is to be used only for its prescribed purpose. Any other use is deemed to be a case of misuse. The user / operator and not the manufacturer will be liable for any damage or injuries of any kind caused as a result of this.

The equipment is to be operated only with suitable saw blades. It is prohibited to use any type of cutting-off wheel. To use the equipment properly you must also observe the safety information, the assembly instructions and the operating instructions to be found in this manual.

All persons who use and service the equipment have to be acquainted with this manual and must be informed about the equipment's potential hazards. It is also imperative to observe the accident prevention regulations in force in your area. The same applies for the general rules of health and safety at work.

The manufacturer will not be liable for any changes made to the equipment nor for any damage resulting from such changes.

Even when the equipment is used as prescribed it is still impossible to eliminate certain residual risk factors. The following hazards may arise in connection with the machine's construction and design:

- Contact with the saw blade in the uncovered saw zone.
- Reaching into the running saw blade (cut injuries).
- Kick-back of workpieces and parts of workpieces.
- Saw blade fracturing.
- Catapulting of faulty carbide tips from the saw blade.
- Damage to hearing if ear-muffs are not used as necessary.
- Harmful emissions of wood dust when used in closed rooms.

Please note that our equipment has not been designed for use in commercial, trade or industrial applications. Our warranty will be voided if the equipment is used in commercial, trade or industrial businesses or for equivalent purposes.

## 5. Safety information

### General power tool safety warnings

**⚠ WARNING: Read all safety warnings, instructions, illustrations and specifications provided with this power tool.** Failure to follow all instructions listed below may result in electric shock, fire and/or serious injury.

**Save all warnings and instructions for future reference.**

The term "power tool" in the warnings refers to your mains-operated (corded) power tool or battery-operated (cordless) power tool.

### 1) Work area safety

- a) **Keep work area clean and well lit.** Cluttered or dark areas invite accidents.
- b) **Do not operate power tools in explosive atmospheres, such as in the presence of flammable liquids, gases or dust.** Power tools create sparks which may ignite the dust or fumes.
- c) **Keep children and bystanders away while operating a power tool.** Distractions can cause you to lose control.

## 2) Electrical safety

- a) **Power tool plugs must match the outlet. Never modify the plug in any way. Do not use any adapter plugs with earthed (grounded) power tools.** Unmodified plugs and matching outlets will reduce risk of electric shock.
- b) **Avoid body contact with earthed or grounded surfaces, such as pipes, radiators, ranges and refrigerators.** There is an increased risk of electric shock if your body is earthed or grounded.
- c) **Do not expose power tools to rain or wet conditions.** Water entering a power tool will increase the risk of electric shock.
- d) **Do not abuse the cord. Never use the cord for carrying, pulling or unplugging the power tool. Keep cord away from heat, oil, sharp edges or moving parts.** Damaged or entangled cords increase the risk of electric shock.
- e) **When operating a power tool outdoors, use an extension cord suitable for outdoor use.** Use of a cord suitable for outdoor use reduces the risk of electric shock.
- f) **If operating a power tool in a damp location is unavoidable, use a residual current device (RCD) protected supply.** Use of an RCD reduces the risk of electric shock.

## 3) Personal safety

- a) **Stay alert, watch what you are doing and use common sense when operating a power tool. Do not use a power tool while you are tired or under the influence of drugs, alcohol or medication.** A moment of inattention while operating power tools may result in serious personal injury.
- b) **Use personal protective equipment. Always wear eye protection.** Protective equipment such as a dust mask, non-skid safety shoes, hard hat or hearing protection used for appropriate conditions will reduce personal injuries.
- c) **Prevent unintentional starting. Ensure the switch is in the off-position before connecting to power source and/or battery pack, picking up or carrying the tool.** Carrying power tools with your finger on the switch or energising power tools that have the switch on invites accidents.
- d) **Remove any adjusting key or wrench before turning the power tool on.** A wrench or a key left attached to a rotating part of the power tool may result in personal injury.

- e) **Do not overreach. Keep proper footing and balance at all times.** This enables better control of the power tool in unexpected situations.
- f) **Dress properly. Do not wear loose clothing or jewellery. Keep your hair and clothing away from moving parts.** Loose clothes, jewellery or long hair can be caught in moving parts.
- g) **If devices are provided for the connection of dust extraction and collection facilities, ensure these are connected and properly used.** Use of dust collection can reduce dust-related hazards.
- h) **Do not let familiarity gained from frequent use of power tools allow you to become complacent and ignore power tool safety principles.** A careless action can cause severe injury within a fraction of a second.

## 4) Power tool use and care

- a) **Do not force the power tool. Use the correct power tool for your application.** The correct power tool will do the job better and safer at the rate for which it was designed.
- b) **Do not use the power tool if the switch does not turn it on and off.** Any power tool that cannot be controlled with the switch is dangerous and must be repaired.
- c) **Disconnect the plug from the power source and/or remove the battery pack, if detachable, from the power tool before making any adjustments, changing parts of insert tools, or storing power tools.** Such preventive safety measures reduce the risk of starting the power tool accidentally.
- d) **Store idle power tools out of the reach of children and do not allow persons unfamiliar with the power tool or these instructions to operate the power tool.** Power tools are dangerous in the hands of untrained users.
- e) **Maintain power tools and insert tools. Check for misalignment or binding of moving parts, breakage of parts and any other condition that may affect the power tool's operation. If damaged, have the power tool repaired before use.** Many accidents are caused by poorly maintained power tools.
- f) **Keep cutting tools sharp and clean.** Properly maintained cutting tools with sharp cutting edges are less likely to bind and are easier to control.

- g) Use the power tool, accessories and tool bits etc. in accordance with these instructions, taking into account the working conditions and the work to be performed. Use of the power tool for operations different from those intended could result in a hazardous situation.
- h) Keep handles and grasping surfaces dry, clean and free from oil and grease. Slippery handles and grasping surfaces do not allow for safe handling and control of the tool in unexpected situations.

## 5) Service

- a) Have your power tool serviced by a qualified repair person using only identical replacement parts. This will ensure that the safety of the power tool is maintained.

## Safety instructions for mitre saws

- a) Mitre saws are intended to cut wood or wood-like products, they cannot be used with abrasive cut-off wheels for cutting ferrous material such as bars, rods, studs, etc. Abrasive dust causes moving parts such as the lower guard to jam. Sparks from abrasive cutting will burn the lower guard, the kerf insert and other plastic parts.
- b) Use clamps to support the workpiece whenever possible. If supporting the workpiece by hand, you must always keep your hand at least 100 mm from either side of the saw blade. Do not use this saw to cut pieces that are too small to be securely clamped or held by hand. If your hand is placed too close to the saw blade, there is an increased risk of injury from blade contact.
- c) The workpiece must be stationary and clamped or held against both the fence and the table. Do not feed the workpiece into the blade or cut "freehand" in any way. Unrestrained or moving workpieces could be thrown at high speeds, causing injury.
- d) Push the saw through the workpiece. Do not pull the saw through the workpiece. To make a cut, raise the saw head and pull it out over the workpiece without cutting, start the motor, press the saw head down and push the saw through the workpiece.  
Cutting on the pull stroke is likely to cause the saw blade to climb on top of the workpiece and violently throw the blade assembly towards the operator.
- e) Never cross your hand over the intended line of cutting either in front or behind the saw blade. Supporting the workpiece "cross handed" i.e. holding the workpiece to the right of the saw blade with your left hand or vice versa is very dangerous.
- f) Do not reach behind the fence with either hand closer than 100 mm from either side of the saw blade, to remove wood scraps, or for any other reason while the blade is spinning.  
The proximity of the spinning saw blade to your hand may not be obvious and you may be seriously injured.
- g) Inspect your workpiece before cutting. If the workpiece is bowed or warped, clamp it with the outside bowed face toward the fence. Always make certain that there is no gap between the workpiece, fence and table along the line of the cut. Bent or warped workpieces can twist or shift and may cause binding on the spinning saw blade while cutting. There should be no nails or foreign objects in the workpiece.
- h) Do not use the saw until the table is clear of all tools, wood scraps, etc., except for the workpiece. Small debris or loose pieces of wood or other objects that contact the revolving blade can be thrown with high speed.
- i) Cut only one workpiece at a time. Stacked multiple workpieces cannot be adequately clamped or braced and may bind on the blade or shift during cutting.
- j) Ensure the mitre saw is mounted or placed on a level, firm work surface before use. A level and firm work surface reduces the risk of the mitre saw becoming unstable.
- k) Plan your work. Every time you change the bevel or mitre angle setting, make sure the adjustable fence is set correctly to support the workpiece and will not interfere with the blade or the guarding system. Without turning the tool "ON" and with no workpiece on the table, move the saw blade through a complete simulated cut to assure there will be no interference or danger of cutting the fence.
- l) Provide adequate support such as table extensions, saw horses, etc. for a workpiece that is wider or longer than the table top. Workpieces longer or wider than the mitre saw table can tip if not securely supported. If the cut-off piece or workpiece tips, it can lift the lower guard or be thrown by the spinning blade.

- m) **Do not use another person as a substitute for a table extension or as additional support.** Unstable support for the workpiece can cause the blade to bind or the workpiece to shift during the cutting operation pulling you and the helper into the spinning blade.
  - n) **The cut-off piece must not be jammed or pressed by any means against the spinning saw blade.** If confined, i.e. using length stops, the cut-off piece could get wedged against the blade and thrown violently.
  - o) **Always use a clamp or a fixture designed to properly support round material such as rods or tubing.** Rods have a tendency to roll while being cut, causing the blade to "bite" and pull the work with your hand into the blade.
  - p) **Let the blade reach full speed before contacting the workpiece.** This will reduce the risk of the workpiece being thrown.
  - q) **If the workpiece or blade becomes jammed, turn the mitre saw off. Wait for all moving parts to stop and disconnect the plug from the power source and/or remove the battery pack. Then work to free the jammed material.** Continued sawing with a jammed workpiece could cause loss of control or damage to the mitre saw.
  - r) **After finishing the cut, release the switch, hold the saw head down and wait for the blade to stop before removing the cut-off piece.** Reaching with your hand near the coasting blade is dangerous.
  - s) **Hold the handle firmly when making an incomplete cut or when releasing the switch before the saw head is completely in the down position.** The braking action of the saw may cause the saw head to be suddenly pulled downward, causing a risk of injury.
7. Do not use saw blades made of high-speed alloy steel (HSS steel).
  8. Only use saw blades for which the maximum permissible speed is not lower than the maximum spindle speed of the crosscut, drag and mitre saw and which are suitable for the material to be cut.
  9. Observe the saw blade direction of rotation.
  10. Only insertion the saw blade if you have mastered their use.
  11. Observe the maximum speed. The maximum speed specified on the insertion tool may not be exceeded. If specified, observe the speed range.
  12. Clean grease, oil and water off of the clamping surfaces.
  13. Do not use any loose reducing rings or bushes for the reducing of holes on saw blades.
  14. Make sure that fixed reducer rings for securing the insertion tool have the same diameter and have at least 1/3 of the cutting diameter.
  15. Make sure that fixed reducer rings are parallel to each other.
  16. Handle insertion tool with caution. They are ideally stored in the originally package or special containers. Wear protective gloves in order to improve grip and to further reduce the risk of injury.
  17. Prior to the use of insertion tools, make sure that all protective devices are properly fastened.
  18. Prior to use, make sure that the insertion tool meets the technical requirements of this electric tool and is properly fastened.
  19. Only use the supplied saw blade for cutting wood, never for the processing of metals.
  20. Only use saw blade diameters in accordance with the markings on the saw.
  21. Use additional workpiece supports, if required for workpiece stability.
  22. Workpiece support extensions must always be secured and used during work.
  23. Replace table inserts when worn!
  24. Avoid overheating of the saw teeth.
  25. When sawing plastic, avoid melting of the plastic. Use the appropriate saw blades for this purpose. Replace damaged or worn saw blades immediately. When the saw blade overheats, stop the machine. Allow the saw blade to cool down before using the machine again.

#### Safety Instructions for the handling of saw blades

1. Do not use damaged or deformed saw blades.
  2. Do not use any insertion tools with cracks. Sort out cracked insertion tools. Repairs are not permitted.
  3. Do not use saw blades made of high speed steel.
  4. Check the condition of the saw blades before using the crosscut, drag and mitre saw.
  5. Make sure that a suitable saw blade for the material to be cut is selected.
  6. Only use saw blades recommended by the manufacturer.
- Saw blades designed to cut wood and similar materials must comply with EN 847-1.



**Attention: Laser radiation**  
**Do not stare into the beam**  
**Class 2 laser**



**Protect yourself and you environment from accidents using suitable precautionary measures!**

- Do not look directly into the laser beam with unprotected eyes.
- Never look into the path of the beam.
- Never point the laser beam towards reflecting surfaces and persons or animals. Even a laser beam with a low output can cause damage to the eyes.
- Caution - methods other than those specified here can result in dangerous radiation exposure.
- Never open the laser module. Unexpected exposure to the beam can occur.
- The laser may not be replaced with a different type of laser.
- Repairs of the laser may only be carried out by the laser manufacturer or an authorised representative.

**Residual risks**

**The machine has been built according to the state of the art and the recognised technical safety requirements. However, individual residual risks can arise during operation.**

- Health hazard due to electrical power, with the use of improper electrical connection cables.
- Furthermore, despite all precautions having been met, some non-obvious residual risks may still remain.
- Residual risks can be minimised if the „safety instructions“ and the „Proper use“ are observed along with the whole of the operating instructions.
- Do not load the machine unnecessarily: excessive pressure when sawing will quickly damage the saw blade, which results in reduced output of the machine in the processing and in cut precision.
- When cutting plastic material, please always use clamps: the parts which should be cut must always be fixed between the clamps.
- Avoid accidental starting of the machine: the operating button may not be pressed when inserting the plug in an outlet.
- Use the tool that is recommended in this manual. In doing so, your machine provides optimal performance.
- Hands may never enter the processing zone when the machine is in operation.

- Release the handle button and switch off the machine prior to any operations.

**⚠ WARNING!** This electric tool generates an electromagnetic field during operation. This field can impair active or passive medical implants under certain conditions. In order to prevent the risk of serious or deadly injuries, we recommend that persons with medical implants consult with their physician and the manufacturer of the medical implant prior to operating the electric tool.

**6. Technical data**

AC motor	220 - 240 V 50Hz
Power S1	2000 Watt
Idle speed n <sub>0</sub>	4500 rpm
Carbide saw blade	ø 255 x ø 30 x 2.8 mm
Number of teeth	48
Maximum tooth width of saw blade	3 mm
Swivel range	-45° / 0° / +45°
Mitre cut	0° to 45° to the left
Saw width at 90°	340 x 90 mm
Saw width at 45°	240 x 90 mm
Saw width at 2 x 45° (double mitre cut)	240 x 45 mm
Protection class	II
Weight	ca. 14.3 kg
Laser class	2
Wavelength of laser	650 nm
Laser output	< 1 mW

Technical changes reserved!

**The work piece must have a minimum height of 3 mm and a minimum width of 10 mm.**  
**Make sure that the workpiece is always secured with the clamping device.**

**Noise**

Total noise values determined in accordance with EN 62841.

Sound pressure level L <sub>pA</sub>	101.6 dB
Uncertainty K <sub>pA</sub>	3 dB
Sound power level L <sub>WA</sub>	114.6 dB
Uncertainty K <sub>pA</sub>	3 dB

### **Wear hearing protection.**

The effects of noise can cause a loss of hearing

The above-mentioned noise emission values were measured in accordance with a standardised test procedure and can be used to compare one power tool with another.

The above-mentioned noise emission values can also be used for the preliminary assessment of exposure.

#### **⚠ WARNING:**

- The noise emissions during the actual use of the power tool may differ from the above-mentioned values depending on the power tool being used, in particular on the type of workpiece being processed.
- Try to keep emissions as low as possible, for example by limiting your working time. In this regard, all the operational cycle phases must be taken into consideration (such as the times when the tool is switched off or running idle).

## **7. Before starting the equipment**

- Open the packaging and remove the device carefully.
- Remove the packaging material as well as the packaging and transport bracing (if available).
- Check that the delivery is complete.
- Check the device and accessory parts for transport damage.
- If possible, store the packaging until the warranty period has expired.

#### **⚠ ATTENTION!**

**The device and packaging materials are not toys! Children must not be allowed to play with plastic bags, film and small parts! There is a risk of swallowing and suffocation!**

- The equipment must be set up where it can stand securely. Secure the machine on a workbench or a base frame with 4 screws (not included in delivery) using the holes on the fixed saw table (15).
- Pull out the pre-installed tilt protection (37) completely and secure it with an Allen key (D).
- All covers and safety devices have to be properly fitted before the equipment is switched on.
- It must be possible for the blade to run freely.
- When working with wood that has been processed before, watch out for foreign bodies such as nails or screws, etc.

- Before you press the ON/OFF switch check that the saw blade is fitted correctly. Moving parts must run smoothly.
- Before you connect the equipment to the power supply make sure the data on the rating plate are identical to the mains data.

### **7.1 Checking the moving saw blade guard safety device (5)**

The saw blade guard protects against accidental contact with the saw blade and from chips flying around.

#### **Check function**

To do so, fold the saw downwards:

- The saw blade guard must provide free access to the saw blade without touching other parts.
- When folding the saw upwards into the starting position, the saw blade guard must cover the saw blade automatically.

## **8. Attachment and operation**

#### **⚠ Attention!**

**Always make sure the device is fully assembled before commissioning!**

### **8.1 Attaching the crosscut, drag and mitre saw (fig. 1/2/4/5)**

- In order to adjust the rotary table (14), loosen the handle (11) approximately 2 turns and pull up the latched position lever (35) with your index finger.
- Turn the rotary table (14) and pointer (12) to the desired angle measurement on the scale (13) and use the handle (11) to secure it.
- Pressing the machine head (4) lightly downwards and removing the locking bolt (23) from the motor bracket at the same time disengages the saw from the lowest position.
- Swing the machine head (4) up.
- It is possible to secure the clamping devices (7) to the left or right on the fixed saw table (15). Insert the clamping devices (7) in the holes on the rear side of the stop rail (16) and secure it with the star grip screws (7a). For 0°- 45° mitre cuts, the clamping device (7) must only be mounted on the right side (see fig. 11-12).
- It is possible to tilt the machine head (4) a max. 45° to the left by loosening the set screw (22).
- Workpiece supports (8) must always be secured and used during work. Set the desired table size by loosening the set screw (9). Then tighten the set screw (9) again.

## 8.2 Precision adjustment of the stop for crosscut 90° (fig. 1/2/5/6)

- **No stop angle included.**
- Lower the machine head (4) and secure it using the locking bolt (23).
- Loosen the set screw (22).
- Position the angle stop (A) between the saw blade (6) and the rotary table (14).
- Loosen the lock nut (26a).
- Adjust the adjusting screw (26) until the angle between the saw blade (6) and rotary table (14) is 90°.
- Re-tighten the lock nut (26a).
- Subsequently check the position of the angle indicator. If necessary loosen the pointer (19) using a Philips screwdriver, set to position 0° on the angle scale (18) and re-tighten the retaining screw.

## 8.3 Crosscut 90° and turntable 0° (fig. 1/2/7)

In the case of cutting widths up to approx. 100 mm it is possible to fix the traction function of the saw with the set screw (20) in the rear position. In this position the machine can be operated in cross cutting mode. If the cutting width is over 100 mm then it is necessary to ensure that the set screw (20) is loose and the machine head (4) can move.

Attention! For 90° crosscuts, the moveable stop rail (16a) must be fixed in the inner position.

- Open the set screw (16b) for the moveable stop rail (16a) and push the moveable stop rail (16a) inwards.
- The moveable stop rail (16a) must be locked in a position far enough from the inner position that the distance between the stop rail (16a) and the saw blade (6) is no more than 8 mm.
- Before making the cut, check that the stop rail (16a) and the saw blade (6) cannot collide.
- Re-tighten the set screw (16b).
- Move the machine head (4) to its upper position.
- Use the handle (1) to push back the machine head (4) and fix it in this position if required (dependent on the cutting width).
- Place the piece of wood to be cut at the stop rail (16) and on the turntable (14).
- Lock the material with the clamping devices (7) on the fixed saw table (15) to prevent the material from moving during the cutting operation.
- Release the lock switch (3) and press the ON/OFF switch (2) to start the motor.

- **With the drag guide (21) fixed in place (21):** use the handle (1) to move the machine head (4) steadily and with light pressure downwards until the saw blade (6) has completely cut through the work piece.
- **With the drag guide (21) not fixed in place (21):** pull the machine head (4) all the way to the front. Lower the handle (1) to the very bottom by applying steady and light downward pressure. Now push the machine head (4) slowly and steadily to the very back until the saw blade (6) has completely cut through the work piece.
- When the cutting operation is completed, move the machine head back to its upper (home) position and release the ON/OFF button (2).

**Attention!** The machine executes an upward stroke automatically due to the return spring, i.e. do not release the handle (1) after completing the cut; instead allow the machine head to move upwards slowly whilst applying light counter pressure.

## 8.4 Crosscut 90° and turntable 0° - 45° (fig. 1/7/8)

The crosscut, drag and mitre saw can be used to make crosscuts of 0° -45° to the left and 0° -45° to the right in relation to the stop rail.

Important! For 90° crosscuts, the moveable stop rail (16a) must be fixed in the inner position.

- Open the set screw (16b) for the moveable stop rail (16a) and push the moveable stop rail (16a) inwards.
- The moveable stop rail (16a) must be fixed far enough in front of the innermost position that the distance between the stop rail (16a) and the saw blade (6) amounts to a minimum of 8 mm.
- Before making the cut, check that the stop rail (16a) and the saw blade (6) cannot collide.
- Secure the set screw (16b) again.
- Loosen the handle (11) if tightened, pull up the latched position lever (35) with your index finger and use the handle (11) to set the rotary table (14) to the desired angle.
- The pointer (12) on the rotary table must match the desired angle on the scale (13) on the fixed saw table (15).
- Re-tighten the handle (11) to secure the rotary table (14).
- Cut as described under section 8.3.

## 8.5 Precision adjustment of the stop for mitre cut 45° (fig. 1/2/5/9/10)

- **No stop angle included.**
- Lower the machine head (4) and secure it using the locking bolt (23).

- Fix the rotary table (14) in the 0° position.  
Attention! For mitre cuts (inclined saw head), the **left side** of the moveable stop rails (16a) must be fixed in the outer position.
- Open the set screw (16b) for the moveable stop rail (16a) and push the moveable stop rail (16a) outwards.
- The moveable stop rail (16a) must be fixed far enough in front of the innermost position that the distance between the stop rail (16a) and the saw blade (6) amounts to a maximum of 8 mm.
- The **right side** of the moveable stop rails (16a) must be in the inner position.
- Before making a cut, check that the stop rail (16a) and the saw blade (6) cannot collide.
- Loosen the set screw (22) and use the handle (1) to angle the machine head (4) 45° to the left.
- 45° - position angle stop (B) between the saw blade (6) and rotary table (14).
- Loosen the lock nut (27a) and adjust the adjustment screw (27) until the angle between the saw blade (6) and the rotary table (14) is precisely 45°.
- Re-tighten the lock nut (27a).
- Subsequently check the position of the angle indicator. If necessary, loosen the pointer (19) using a Phillips screwdriver, set to position 45° on the angle scale (18) and re-tighten the retaining screw.

### 8.6 Mitre cut 0° - 45° and turntable 0° (fig. 1/2/11)

The crosscut, drag and mitre saw can be used to make mitre cuts of 0° - 45° in relation to the work face.

Attention! For mitre cuts (inclined saw head), the **left side** of the moveable stop rails (16a) must be fixed in the outer position.

- Open the set screw (16b) for the moveable stop rail (16a) and push the moveable stop rail (16a) outwards.
- The moveable stop rail (16a) must be fixed far enough in front of the innermost position that the distance between the stop rail (16a) and the saw blade (6) amounts to a minimum of 8 mm.
- The **right side** of the moveable stop rails (16a) must be in the inner position.
- Before making a cut, check that the stop rail (16a) and the saw blade (6) cannot collide.
- Secure the set screw (16b) again.
- Move the machine head (4) to the top position.
- Fix the rotary table (14) in the 0° position.
- Loosen the set screw (22) and use the handle (1) to angle the machine head (4) to the left, until the pointer (19) indicates the desired angle measurement on the scale (18).
- Re-tighten the set screw (22).

- Cut as described in section 8.3.

### 8.7 Mitre cut 0° - 45° and turntable 0° - 45° (fig. 2/4/12)

The crosscut, drag and mitre saw can be used to make mitre cuts to the left of 0° - 45° in relation to the work face and, at the same time, 0° - 45° to the left or 0° - 45° to the right in relation to the stop rail (double mitre cut). Attention! For mitre cuts (inclined saw head), the **left side** of the moveable stop rails (16a) must be fixed in the outer position.

- Open the set screw (16b) for the moveable stop rail (16a) and push the moveable stop rail (16a) outwards.
- The moveable stop rail (16a) must be fixed far enough in front of the innermost position that the distance between the stop rail (16a) and the saw blade (6) amounts to a minimum of 8 mm.
- Before making a cut, check that the stop rail (16a) and the saw blade (6) cannot collide.
- Re-tighten the set screw (16b).
- Move the machine head (4) to its upper position.
- Release the rotary table (14) by loosening the handle (11).
- Using the handle (11), set the rotary table (14) to the desired angle (refer also to point 8.4 in this regard).
- Re-tighten the handle (11) to secure the rotary table (14).
- Undo the set screw (22).
- Use the handle (1) to tilt the machine head (4) to the left until it coincides with the required angle value (in this connection see also section 8.6).
- Re-tighten the set screw (22).
- Cut as described under section 8.3.

### 8.8 Limiting the cutting depth (fig. 3/13)

- The cutting depth can be infinitely adjusted using the screw (24). To do this loosen the knurled nut (24a) on the screw (24). Turn the screw (24) in or out to set the required cutting depth. Then re-tighten the knurled nut (24a) on the screw (24).
- Check the setting by completing a test cut.

### 8.9 Sawdust bag (fig. 1/22)

The saw is equipped with a debris bag (17) for sawdust and chips.

Squeeze together the metal ring on the dust bag and attach it to the outlet opening in the motor area.

The debris bag (17) can be emptied by means of a zipper at the bottom.

### Connection to an external dust extractor

- Connect the vacuum hose with the dust extraction spout.
- The industrial vacuum cleaner must be suitable for the material being worked.
- When vacuuming dust that is especially detrimental to health or carcinogenic, use a special vacuum cleaner.

### 8.10 Changing the saw blade (fig. 1/2/14-17)

#### Remove the power plug!

#### Important!

#### Wear safety gloves when changing the saw blade.

#### Risk of injury!

- Swing the machine head (4) upwards and lock with the locking bolt (23).
- Loosen the retaining screw (5a) of the cover using a Philips screwdriver.  
WARNING! Do not fully remove this screw.
- Fold the saw blade guard (5) upwards until the saw blade guard (5) is above the flange screw (28).
- With one hand insert the Allen key (C) in the flange screw (29).
- Hold the Allen key (C) and slowly close the saw blade guard (5) until it touches the Allen key (C).
- Firmly press the saw shaft lock (30) and slowly rotate the flange screw (28) in clockwise direction. The saw shaft lock (30) engages after no more than one rotation.
- Now, using a little more force, slacken the flange screw (29) in the clockwise direction.
- Turn the flange screw (28) right out and remove the outer flange (29).
- Take the blade (6) off the inner flange (31) and pull out downwards.
- Carefully clean the flange screw (28), outer flange (29) and inner flange (32).
- Fit and fasten the new saw blade (6) in reverse order.
- Important! The cutting angle of the teeth, in other words the direction of rotation of the saw blade (6) must coincide with the direction of the arrow on the housing.
- Before continuing your work make sure that all safety devices are in good working condition.
- Important! Every time that you change the saw blade (6), check to see that it spins freely in the table insert (10) in both perpendicular and 45° angle settings.
- Important! The work to change and align the saw blade (6) must be carried out correctly.

### 8.11 Using the laser (fig. 18)

**To switch on:** Press the ON/OFF switch laser (33) 1x. A laser line is projected onto the material you wish to process, providing an exact guide for the cut.

**To switch off:** Press again the ON/OFF switch laser (33).

### 8.12 Adjusting the laser (fig. 19-20)

If the laser (32) ceases to indicate the correct cutting line, you can readjust the laser. To do so, open the screws (32b) and remove the front cover (32a). Loosen the Philips head screws (E) and set the laser by moving sideways until the laser beam strikes the teeth of the saw blade (6).

After adjusting and tightening the laser, mount the front cover by tightening both screws (32b) by hand.

## 9. Transport

- Tighten the handle (11) to lock the rotary table.
- Press the machine head (4) downwards and secure with the locking bolt (23).
- Fix the saw's drag function with the locking screw for drag guide (20) in rear position.
- Carry the equipment by the fixed saw table (15).
- When reassembling the equipment proceed as described under section 7.

## 10. Maintenance

**⚠ WARNING!** Prior to any adjustment, maintenance or service work disconnect the mains power plug!

### General maintenance measures

Wipe chips and dust off the machine from time to time using a cloth. In order to extend the service life of the tool, oil the rotary parts once monthly. Do not oil the motor. When cleaning the plastic do not use corrosive products.

### Cleaning the moving saw blade guard safety device (5)

Always check the saw blade guard for debris before using the machine.

Remove old sawdust and splinters using a brush or similar tool.

### Replacing the table insert

#### Danger!

- With a damaged table insert (10) there is a risk of small parts getting stuck between table insert and saw blade, blocking the saw blade.

### Immediately replace damaged table inserts!

1. Remove screws at table insert. If required, turn rotary table and incline saw head to be able to reach the screws.
2. Remove table insert.
3. Install new table insert.
4. Tighten the screws at table insert.

### Brush inspection

Check the carbon brushes after the first 50 operating hours with a new machine, or when new brushes have been fitted. After carrying out the first check, repeat the check every 10 operating hours.

If the carbon is worn to a length of 6 mm, or if the spring or contact wire are burned or damaged, it is necessary to replace both brushes. If the brushes are found to be usable following removal, it is possible to reinstall them.

When servicing the carbon brushes, open the two latches counterclockwise (as shown in Figure 21). Then remove the carbon brushes.

Replace the carbon brushes in the reverse order.

### Service information

Please note that the following parts of this product are subject to normal or natural wear and that the following parts are therefore also required for use as consumables. Wear parts\*: carbon brushes, saw blade, table inserts, sawdust bags

\* Not necessarily included in the scope of delivery!

Spare parts and accessories can be obtained from our service centre. To do this, scan the QR code on the cover page.

## 11. Storage

- Store the device and its accessories in a dark, dry and frost-proof place that is inaccessible to children.
- The optimum storage temperature is between 5 and 30°C.
- Store the electrical tool in its original packaging.
- Cover the electrical tool in order to protect it from dust and moisture.
- Store the operating manual with the electrical tool.

## 12. Electrical connection

**The electrical motor installed is connected and ready for operation. The connection complies with the applicable VDE and DIN provisions. The customer's mains connection as well as the extension cable used must also comply with these regulations.**

### Important information

In the event of an overloading the motor will switch itself off. After a cool-down period (time varies) the motor can be switched back on again.

With a single-phase a.c. motor, we recommend a C 16A or K 16A fuse for machines with a high start-up current (from 2000 Watt)!

### Damaged electrical connection cable

The insulation on electrical connection cables is often damaged.

This may have the following causes:

- Passage points, where connection cables are passed through windows or doors.
- Kinks where the connection cable has been improperly fastened or routed.
- Places where the connection cables have been cut due to being driven over.
- Insulation damage due to being ripped out of the wall outlet.
- Cracks due to the insulation ageing.

Such damaged electrical connection cables must not be used and are life-threatening due to the insulation damage.

Check the electrical connection cables for damage regularly.

Make sure that the connection cable does not hang on the power network during the inspection. Electrical connection cables must comply with the applicable VDE and DIN provisions. Only use connection cables with the marking „H05VV-F“.

The printing of the type designation on the connection cable is mandatory.

### AC motor:

- The mains voltage must be 220 - 240 V~.
- Extension cables up to 25 m long must have a cross-section of 1.5 mm<sup>2</sup>.

Connections and repairs of electrical equipment may only be carried out by an electrician.

### Connection type X

If the mains connection cable of this device is damaged, it must be replaced by a special connection cable which can be obtained from the manufacturer or its service department.

Please provide the following information in the event of any enquiries:

- Type of current for the motor
- Machine data - type plate

## 13. Disposal and recycling

### Notes for packaging



The packaging materials are recyclable. Please dispose of packaging in an environmentally friendly manner.

### Notes on the electrical and electronic equipment act [ElektroG]



**Waste electrical and electronic equipment does not belong in household waste, but must be collected and disposed of separately!**

- Used batteries or rechargeable batteries that are not installed permanently in the old appliance must be removed non-destructively before disposal. Their disposal is regulated by the battery law.
- Owners or users of electrical and electronic devices are legally obliged to return them after use.
- The end user is responsible for deleting their personal data from the old device being disposed of!
- The symbol of the crossed-out dustbin means that waste electrical and electronic equipment must not be disposed of with household waste.
- Waste electrical and electronic equipment can be handed in free of charge at the following places:
  - Public disposal or collection points (e.g. municipal works yards)
  - Points of sale of electrical appliances (stationary and online), provided that dealers are obliged to take them back or offer to do so voluntarily.









- Up to three waste electrical devices per type of device, with an edge length of no more than 25 centimetres, can be returned free of charge to the manufacturer without prior purchase of a new device from the manufacturer or taken to another authorised collection point in your vicinity.
- Further supplementary take-back conditions of the manufacturers and distributors can be obtained from the respective customer service.
- If the manufacturer delivers a new electrical appliance to a private household, the manufacturer can arrange for the free collection of the old electrical appliance upon request from the end user. Please contact the manufacturer's customer service for this.
- These statements only apply to devices installed and sold in the countries of the European Union and which are subject to the European Directive 2012/19/EU. In countries outside the European Union, different regulations may apply to the disposal of waste electrical and electronic equipment.

## 14. Troubleshooting

Fault	Possible cause	Remedy
Motor does not work	Motor, cable or plug defective, fuses burnt	Arrange for inspection of the machine by a specialist. Never repair the motor yourself. Danger! Check fuses and replace as necessary
The motor starts up slowly and does not reach operating speed.	Voltage too low, coils damaged, capacitor burnt	Contact the utility provider to check the voltage. Arrange for inspection of the motor by a specialist. Arrange for replacement of the capacitor by a specialist
Motor makes excessive noise	Coils damaged, motor defective	Arrange for inspection of the motor by a specialist
The motor does not reach its full power.	Circuits in the network are overloaded (lamps, other motors, etc.)	Do not use any other equipment or motors on the same circuit
Motor overheats easily.	Overloading of the motor, insufficient cooling of the motor	Avoid overloading the motor while cutting, remove dust from the motor in order to ensure optimal cooling of the motor
Saw cut is rough or wavy	Saw blade dull, tooth shape not appropriate for the material thickness	Re-sharpen saw blade and/or use suitable saw blade
Workpiece pulls away and/or splinters	Excessive cutting pressure and/or saw blade not suitable for use	Insert suitable saw blade

## Обяснение на символа върху продукта

Използването на символи в настоящото ръководство следва да насочи вниманието Ви към евентуални рискове. Символите за безопасност и обясненията, които ги придружават, трябва да бъдат разбрани точно. Самите предупреждения не премахват рисковете и не могат да заменят правилните мерки за предотвратяване на злополуки.

	<p>Предупреждение - За да сведете до минимум руска от нараняване, прочетете ръководството за експлоатация.</p>
	<p>Носете защита за слуха. Въздействието на шум може да причини загуба на слуха.</p>
	<p>Носете предпазна маска за прах. При обработката на дървесината може да се стигне до образуване на вреден прах. Не трябва да се обработва съдържащ азбест материал!</p>
	<p>Носете защитни очила. Възникващите по време на работа искри или излитащите от продукта трески, стърготини и прахове могат да причинят загуба на зрението.</p>
	<p>Внимание! Опасност от нараняване! Не бъркайте в движещия се режещ диск!</p>
 <div data-bbox="90 804 221 852" style="border: 1px solid black; padding: 2px;"> <p>Achtung! - Laserstrahlung Nicht in den Strahl blicken! Class II laser product Laserprodukt nach EN 60825-1:2014 EN 60825-1:2014 Class II</p> </div>	<p><b>Внимание! Лазерно лъчение!</b></p>
	<p>Клас на защита II (двойна изолация)</p>
	<p>Продуктът отговаря на приложимите европейски директиви.</p>
 <b>Внимание!</b>	<p>В настоящото ръководство за обслужване с този знак сме обозначили местата, които засягат Вашата безопасност.</p>
	<p>Продуктът отговаря на приложимите сръбски директиви.</p>

**Съдържание:**

**Страница:**

1.	Увод.....	42
2.	Описание на уреда (Фиг. 1 - 22) .....	42
3.	Обем на доставката .....	43
4.	Употреба по предназначение .....	43
5.	Указания за безопасност.....	43
6.	Технически данни .....	49
7.	Преди пуск в експлоатация.....	49
8.	Конструкция и обслужване.....	50
9.	Транспортиране.....	53
10.	Поддръжка .....	54
11.	Съхранение .....	54
12.	Електрическо свързване .....	54
13.	Изхвърляне и рециклиране.....	55
14.	Отстраняване на неизправности .....	56
15.	Декларация за съответствие .....	123

## 1. Увод

### Производител:

Schepach GmbH  
Günzburger Straße 69  
D-89335 Ichenhausen, Германия

### Уважаеми клиенти,

Желаем Ви много приятни моменти и успехи при работата с Вашия нов уред.

### Указание:

Съгласно действащия закон за продуктовата отговорност, производителят на този уред не носи отговорност за щети, възникнали по или поради този уред, при:

- неправилно боравене,
- неспазване на ръководството за обслужване,
- ремонти от неупълномощени специалисти, явяващи се трети лица,
- враждане и подмяна на не оригинални резервни части,
- употреба не по предназначение,
- отказ на електрическата инсталация при неспазване на предписанията за работа с електричество и разпоредбите на VDE 0100, DIN 57113 / VDE0113.

### Вземете под внимание:

Преди монтажа и пускането в експлоатация прочетете целия текст на ръководството за употреба. Целта на това ръководство за употреба е да Ви улесни при запознаването с Вашия уред и използването на неговите възможности за употреба съгласно предписанията.

Ръководството за употреба съдържа важни указания относно безопасната, правилната и икономичната работа с уреда, избягването на опасности, спестяването на разходи за ремонт, намаляването на времената на престой и увеличаването на надеждността и експлоатационния живот на електрическия инструмент.

В допълнение към указанията за безопасност в това ръководство за употреба, задължително трябва да спазвате отнасящите се до експлоатацията на уреда предписания във Вашата страна. Съхранявайте ръководството за употреба при уреда, защитено от замърсяване и влага в пластмасова торбичка. То трябва да бъде прочетено и внимателно спазвано от всеки оператор преди започване на работа.

С уреда могат да работят само лица, които са инструктирани относно употребата на уреда и са запознати със свързаните с това опасности. Изискваната минимална възраст трябва да се спазва. Освен съдържащите се в това ръководство за употреба указания за безопасност и специалните разпоредби във Вашата страна, при работата с машини трябва да се спазват и общопризнатите правила на техниката.

Не поемаме отговорност за злополуки или щети, възникнали поради неспазване на това ръководство или на указанията за безопасност.

## 2. Описание на уреда (Фиг. 1 - 22)

1. Ръкохватка
2. Превключвател за включване/изключване
3. Блокиращ прекъсвач
4. Глава на машината
5. Предпазител на режещия диск, подвижен
6. Режещ диск
7. Приспособление за затягане
8. Опора за детайл
9. Винт за фиксиране на опората за детайл
10. Вложка на плота
11. Ръкохватка / винт за фиксиране на въртящия се плот
12. Стрелка
13. Скала
14. Въртящ се плот
15. Неподвижен плот на циркуляра
16. Опорна релса
- 16a. Подвижна опорна релса
- 16b. Винт за фиксиране
17. Торба за стърготини
18. Скала
19. Стрелка
20. Винт за фиксиране на водача за изтегляне
21. Водач за изтегляне
22. Винт за фиксиране
23. Осигурителен палец
24. Винт за ограничаване на дълбочината на рязане
25. Опора за ограничаване на дълбочината на рязане
26. Регулиращ винт (90°)
27. Регулиращ винт (45°)
28. Винт на фланеца
29. Външен фланец
30. Блокировка на вала на циркуляра
31. Вътрешен фланец
32. Лазер

- 33. Превключвател за включване/изключване на лазера
- 34. Направляваща скоба
- 35. Лост за фиксирано положение
- 36. Защита срещу преобръщане

- A.) Опорен ъгълник 90° (не е включен в обема на доставката)
- B.) Опорен ъгълник 45° (не е включен в обема на доставката)
- C.) Ключ с вътрешен шестостен, 6 mm
- D.) Ключ с вътрешен шестостен, 3 mm
- E.) Винт с кръстат шлиц (лазер)

### 3. Обем на доставката

- Циркуляр с изтегляне
- 1 x приспособление за затягане (7) (предварително монтирано)
- 2 x опора за обработвания детайл (8) (предварително монтирани)
- Торба за стърготини (17)
- Ключ с вътрешен шестостен 6 mm (C)
- Ключ с вътрешен шестостен 3 mm (D)
- Ръководство за експлоатация

### 4. Употреба по предназначение

Циркулярът с изтегляне служи за отрязване на дървесина и пластмаса според размерите на машината. Циркулярът не е подходящ за рязане на дърва за огрев.

**Предупреждение!** Не използвайте уреда за рязане на други материали, различни от посочените в ръководството за употреба.

**Предупреждение!** Доставеният режещ диск е предназначен само за рязане на дървесина! Не го използвайте за рязане на дърва за огрев!

Машината може да се използва само съгласно нейното предназначение. Всяка различаваща се от това употреба не е по предназначение. За всякакъв вид произтичащи от това щети или наранявания отговорност носи потребителят/операторът, а не производителят.

Могат да се използват само подходящи за машината режещи дискове. Използването на всякакъв вид абразивни отрезни дискове е забранено.

Съставна част от употребата по предназначение е също и спазването на указанията за безопасност, както и ръководството за монтаж и указанията за експлоатация в ръководството за употреба.

Лицата, които обслужват и поддържат машината, трябва да са запознати с него и да са информирани относно възможните опасности.

Освен това трябва да се спазват най-точно и действащите предписания за трудова безопасност.

Други общи правила в областите трудова медицина и техника на безопасност също трябва да се съблюдават.

Промени по машината освобождават изцяло производителя от отговорност за възникнали в резултат от това щети.

Въпреки употребата по предназначение, някои остатъчни рискове не могат да бъдат напълно изключени. Поради конструкцията и устройството на машината, могат да възникнат следните моменти:

- Докосване на режещия диск в незащитената зона на рязане.
- Бъркане в движещия се режещ диск (порезно нараняване).
- Откат от детайли и части на детайли.
- Счупване на режещия диск.
- Изхвърляне на дефектни твърдосплавни части на режещия диск.
- Увреждане на слуха при неизползване на необходимата защита за слуха.
- Вредни за здравето емисии от дървесен прах при използване в затворени помещения.

Моля, обърнете внимание, че нашите уреди не са конструирани с предназначение за търговска, професионална или промишлена употреба. Не поемаме гаранция, ако уредът се използва в търговски, занаятчийски или промишлени предприятия, както и при равностилни дейности.

### 5. Указания за безопасност

**Общи указания за безопасност за електрически инструменти**

**⚠ Предупреждение:** Прочетете всички указания за безопасност, инструкции, илюстрации и технически данни, предоставени с този електрически инструмент.

Пропуски при спазването на инструкциите по-долу могат да доведат до токов удар, пожар и/или тежки наранявания.

**Запазете всички указания за безопасност и инструкции за бъдещи справки.**

Използването в указанията за безопасност понятие „електрически инструмент“ се отнася до захранвани от мрежата електрически инструменти (с мрежов проводник) или до захранвани с акумулатор електрически инструменти (без мрежов проводник).

### 1) Безопасност на работното място

- a) **Поддържайте работното си място чисто и добре осветено.** Безпорядъкът или неосветените работни места могат да доведат до злополуки.
- b) **Не работете с електрическия инструмент във взривоопасна среда, в която има запалими течности, газове или прахове.** Електрическите инструменти създават искри, които могат да възпламят праха или парите.
- c) **Дръжте деца и други лица далеч по време на използването на електрическия инструмент.** При разсейване можете да изгубите контрол върху електрическия инструмент.

### 2) Безопасност при работа с електрически ток

- a) **Щепселът на електрическия инструмент трябва да отговаря на контакта. Щепселът не бива да се променя по никакъв начин. Не използвайте адаптерни щепсели заедно със заземени електрически инструменти.** Непроменен щепсел и подходящи контакти намаляват риска от токов удар.
- b) **Избягвайте телесен контакт със заземени повърхности като тръби, отоплителни уреди, фурни и хладилници.** Съществува повишен риск от токов удар, когато тялото Ви е заземено.
- c) **Пазете електрическите инструменти от дъжд и влага.** Проникването на вода в електрическия инструмент увеличава риска от токов удар.
- d) **Не използвайте съединителния проводник не по предназначение, за носене или закачане на електрическия инструмент или за издърпване на щепсела от контакта.**

**Пазете съединителния проводник от горещина, масло, остри ръбове или движещи се части.** Повредени или усукани съединителни проводници увеличават риска от токов удар.

- e) **Когато работите с електрически инструмент на открито, използвайте само удължителни линии, които също са подходящи за употреба на открито.** Използването на подходяща за употреба на открито удължителна линия намалява риска от токов удар.
- f) **Когато употребата на електрическия инструмент във влажна среда не може да бъде избегната, използвайте дефектнотокова защита.** Използването на дефектнотокова защита намалява риска от токов удар.

### 3) Безопасност на хората

- a) **Бъдете внимателни, обръщайте внимание на това, което правите, и подхождайте разумно към работата с електрически инструмент. Не използвайте електрически инструменти, ако сте уморени или под влиянието на наркотици, алкохол или медикаменти.** Момент невнимание при използването на електрически инструмент може да доведе до сериозни наранявания.
- b) **Носете лични предпазни средства и винаги предпазни очила.** Носенето на лични предпазни средства, като противопрахова маска, предпазни обувки, които не се хлъзгат, каска или антифони, според вида и употребата на електрическия инструмент, намалява риска от наранявания.
- c) **Избягвайте неволно включване. Уверете се, че електрическият инструмент е изключен, преди да го свържете към електрозахранването и/или акумулатора, преди да го вземете или носите.** Ако при носенето на електрическия инструмент държите пръста си върху прекъсвача или свържете към електрозахранването включен електрически инструмент, това може да доведе до злополуки.
- d) **Отстранете инструментите за настройка или гаечните ключове, преди да включите електрическия инструмент.** Инструмент или ключ, намиращ се във въртяща се част на електрическия инструмент, може да доведе до наранявания.

- e) Избягвайте неправилна стойка на тялото. Осигурете си стабилен стоещ и постоянно пазете равновесие. Така можете да контролирате електрическия инструмент по-добре при неочаквани ситуации.
  - f) Носете подходящо облекло. Не носете широки дрехи или накити. Дръжте косата и облеклото си далеч от движещи се части. Широки дрехи, накити или дълги коси могат да бъдат захванати от движещи се части.
  - g) Когато могат да бъдат монтирани прахоизсмукавци и прахоулавящи устройства, те трябва да са свързани и да се използват правилно. Използването на прахоизсмукащо устройство може да намали вредите за здравето поради прах.
  - h) Не се поддавайте на фалшивото чувство за безопасност и не пренебрегвайте правилата за безопасност при работа с електрическите инструменти, дори ако след многократната им употреба мислите че ги познавате добре. Небрежните действия могат да доведат до тежки телесни повреди в рамките на части от секундата.
- 4) Употреба и боравене с електрическия инструмент**
- a) Не претоварвайте електрическия инструмент. Използвайте подходящия за Вашата работа електрически инструмент. С подходящия електрически инструмент работите по-добре и по-сигурно в диапазона на работните му характеристики.
  - b) Не използвайте електрически инструмент, чийто прекъсвач е повреден. Електрически инструмент, който не може да се включва или изключва, е опасен и трябва да бъде ремонтиран.
  - c) Извадете щепсела от контакта и/или извадете сменяемия акумулатор, преди да извършвате настройки по уреда, да смените части на работния инструмент или да оставите електрическия инструмент настрани. Тази мярка за безопасност предотвратява неумишлено включване на електрическия инструмент.
  - d) Съхранявайте неизползваните електрически инструменти на недостъпно за деца място. Не позволявайте електрическият инструмент да бъде използван от лица, които не са запознати с него или не са прочели тези инструкции.

Електрическите инструменти са опасни, ако се използват от неопитни лица.

- e) Поддържайте електрическите инструменти и работния инструмент грижливо. Проверявайте дали движещите се части функционират безупречно и не заяждат, дали няма счупени или така повредени части, че да нарушават функционирането на електрическия инструмент. Повредените части следва да бъдат ремонтирани преди използването на електрическия инструмент. Много злополуки са причинени от лошо поддържани електрически инструменти.
- f) Поддържайте режещите инструменти наточени и чисти. Грижливо поддържаните режещи инструменти с остри режещи ръбове се заклинват по-малко и се водят по-лесно.
- g) Използвайте електрическия инструмент, принадлежностите, работните инструменти и т.н. съгласно настоящите инструкции. При това вземайте под внимание условията на работа и действието, което трябва да се извърши. Употребата на електрически инструменти за различни от предвидените приложения може да доведе до опасни ситуации.
- h) Пазете дръжките и техните повърхности сухи, чисти и без масло и грес. Хлъзгавите дръжки и техните повърхности не позволяват безопасна работа и контрол на електрическия инструмент в непредвидени ситуации.

#### 5) Сервиз

- a) Възлагайте ремонти по Вашия електрически инструмент само на квалифицирани специалисти и само с оригинални резервни части. Така се гарантира, че безопасността на електрическия инструмент ще се запази.

Указания за безопасност за циркулярите за рязане под ъгъл

- a) Циркулярите за рязане под ъгъл са предназначени за рязане на дърво и дървени продукти и не могат да се използват за рязане на железни материали като пръти, щанги, винтове и т.н. Абразивният прах ще блокира движещите се части като например долния предпазен капак. Искрите при рязане изгарят долния предпазен капак, вложката и другите пластмасови части.

- b) По възможност фиксирайте обработвания детайл със стиска. При фиксиране на обработвания детайл с ръка дръжте ръката си поне на 100 mm от всяка страна на режещия диск. Не използвайте този циркуляр за рязане на парчета, които са твърде малки, за да бъдат затегнати или държани с ръка. Ако ръката ви е твърде близо до режещия диск, съществува риск от нараняване при контакт с режещия диск.
- c) Обработваният детайл трябва да е неподвижен и да бъде или затегнат, или натиснат към ограничителя и плота. Не бутайте обработвания детайл в режещия диск и никога не режете „без ръце“. Незакрепените или движещите се обработвани детайли могат да бъдат изхвърлени с висока скорост и да причинят наранявания.
- d) Прекарайте циркуляра през обработвания детайл. Избягвайте изтегляне на циркуляра през обработвания детайл. За да отрежете обработвания детайл, вдигнете режещата глава на циркуляра, издърпайте я над обработвания детайл без да режете. След това включете двигателя, наклонете режещата глава надолу, натиснете я към обработвания детайл и я прекарайте през него. При рязане с издърпване съществува опасност режещия диск да застане върху обработвания детайл и блокът на режещия диск да бъде изхвърлен със сила към оператора.
- e) Никога не кръстосвайте ръце над предвидената линия на рязане или пред, или зад режещия диск. Подпирането на обработвания детайл „с кръстосани ръце“, т.е. Държането на детайла отдясно на режещия диск с лявата ръка и обратно, е много опасно.
- f) Не посягайте зад ограничителя, докато режещият диск се върти. Разстоянието между ръката Ви и режещия диск не трябва да е по-малко от 100 mm (важи и за двете страни на режещия диск, напр. при отстраняване на дървесни отпадъци). Близостта на въртящия се режещ диск до ръката Ви може да не е забележима и можете сериозно да бъдете наранени.
- g) Преди рязане проверете обработвания детайл. Ако обработваният детайл е огънат или изкривен, захванете го с извитата навън страна към ограничителя.
- Винаги се уверявайте, че по линията на рязане няма междина между обработвания детайл, ограничителя и плота. Опънатите или изкривени детайли могат да се усучат или преместят и да причинят засядане на въртящия се режещ диск по време на рязането. В обработвания детайл не трябва да има гвоздеи или чужди тела.
- h) Използвайте циркуляра едва когато върху плота няма инструменти, дървесни отпадъци и т.н.; върху плота трябва да се намира само обработвания детайл. Малките отпадъци, незакрепените парчета дърво или други предмети, които влизат в контакт с въртящия се диск, могат да бъдат изхвърлени с висока скорост.
- i) Винаги режете само един детайл. Наредените един върху друг обработвани детайли не могат да бъдат затегнати и закрепени правилно и при рязане могат да причинят засядане или преплъзване на диска.
- j) Преди употреба се уверете, че циркулярът за рязане под ъгъл се намира върху равна, твърда работна повърхност. Равната и твърда работна повърхност намалява риска циркулярът за рязане под ъгъл да стане несъстабилен.
- k) Планирайте работата си. При всяка промяна на наклона на режещия диск или ъгъла на скосяване се уверявайте, че регулируемият ограничител е правилно настроен и че обработваният детайл е подпрян така, че няма да влезе в контакт с диска или предпазния капак. Без да включвате машината и без да поставяте детайл върху плота симулирайте пълно движение на рязане на режещия диск, за да се уверите, че няма да се стигне до възпрепятстване или застрашаване на рязането в ограничителя.
- l) За обработваните детайли, които са по-широки или по-дълги от горната част на плота осигурете подходяща опора, напр. чрез удължаване на плота или стойки. Обработваните детайли, които са по-дълги или по-широки от плота на циркуляра за рязане под ъгъл, могат да се преобърнат, ако не са закрепени здраво. Наклоняването на отрязано парче дърво или обработвания детайл може да повдигне защитния кожух или да доведе до тяхното неконтролирано изхвърляне от въртящия се диск.

- m) **Не използвайте други лица като заместители на удължаването на плота или за допълнително подпиране.** Нестабилната опора на обработвания детайл може да доведе до засядане на диска. Освен това обработваният детайл може да се измести по време на рязането и да захване Вас и помощника Ви в диска.
  - n) **Отрязаното парче не трябва да се натиска към въртящия се режещ диск.** Ако мястото е малко, напр. при използване на надлъжни ограничители, отрязаното парче може да бъде заклинено с диска и изхвърлено със сила.
  - o) **Винаги използвайте стиска или друго подходящо устройство, за да подпрете правилно кръглите материали като щанги или тръби.** При рязане щангите могат да се преобърнат, което да доведе до „захапване“ от диска и обработваният детайл и ръката Ви да бъдат захванати от диска.
  - p) **Преди да отрежете обработвания детайл изчакайте диска да достигне пълни обороти.** Това намалява риска от изхвърляне на детайла.
  - q) **Изключете циркуляра за рязане под ъгъл, ако обработваният детайл заседне или детайлът блокира.** Изчакайте всички движещи се части да спрат, изключете щепсела и/или свалете акумулатора. След това махнете заседналия материал. Продължаването с рязането при такова блокиране може да доведе до загуба на контрол или повреждане на циркуляра за рязане под ъгъл.
  - r) **След като приключите с рязането освободете превключвателя, задръжте режещата глава надолу и изчакайте диска да спре, преди да извадите отрязаното парче.** Много е опасно да протягате ръката си в близост до движещия се по инерция диск.
  - s) **Ако извършвате непълно отрязване или ако освобождавате превключвателя дръжте ръкохватката здраво, преди режещата глава да достигне долната си позиция.** Поради спирачното действие на циркуляра режещата глава може рязко да се издърпа надолу, което да представлява риск от нараняване.
2. Не използвайте режещи дискове с пукнатини. Бракувайте напуканите режещи дискове. Ремонт не се допуска.
  3. Не използвайте режещи дискове от бързорежеща стомана.
  4. Проверете състоянието на режещия диск, преди да използвате циркуляра.
  5. Използвайте само режещи дискове, които са подходящи за рязания детайл.
  6. Използвайте само определените от производителя режещи дискове. Режещите дискове трябва да отговарят на EN 847-1, ако са предназначени за обработка на дърво или други подобни материали.
  7. Не използвайте режещи дискове от високолегирана бързорежеща стомана (HSS).
  8. Използвайте само режещи дискове, чиято максимално допустима скорост на въртене не е по-малка от максималните обороти на ходовия винт на циркуляра с изтегляне, и които са подходящи за рязания материал.
  9. Обърнете внимание на посоката на въртене на режещия диск.
  10. Използвайте режещите дискове само когато сте овладели боравенето с тях.
  11. Съблюдавайте максималните обороти. Посочените върху режещия диск максимални обороти не бива да се превишават. Спазвайте, ако е посочен, диапазона на оборотите.
  12. Почиствайте повърхностите за затягане от замърсявания, грес, масло и вода.
  13. Не използвайте хлабави редуциращи пръстени или втулки за намаляване на отворите на режещите дискове.
  14. Следете за това фиксиранияте редуциращи пръстени за осигуряване на режещия диск да имат еднакъв диаметър и поне 1/3 от диаметъра на рязане.
  15. Уверете се, че фиксиранияте редуциращи пръстени са успоредни един спрямо друг.
  16. Боравете с режещите дискове внимателно. Най-добре е да ги съхранявате в оригиналната опаковка или в специални калъфи. Носете предпазни ръкавици, за да подобрите сигурното захващане и да намалите риска от нараняване още повече.
  17. Преди употреба на режещите дискове се уверявайте, че всички предпазни приспособления са закрепени правилно.

#### **Указания за безопасност при боравене с режещи дискове**

1. Не използвайте повредени или деформирани режещи дискове.

18. Преди употребата се уверявайте, че използваният от Вас режещ диск отговаря на техническите изисквания на този циркуляр с изтегляне и е правилно закрепен.
19. Използвайте доставения режещ диск само за рязане на дървесина, никога за обработка на метали.
20. Използвайте режещ диск с диаметър, подходящ за извършваната работа.
21. Използвайте допълнителни подложки за обработвания детайл, ако това е необходимо за стабилността му.
22. Удължителите на опората за детайл трябва винаги да бъдат закрепвани и използвани по време на работа.
23. Сменете износената вложка на плота!
24. Избягвайте прегряване на режещите зъби.
25. При рязането на пластмаса избягвайте нейното разтопяване. За целта използвайте правилния режещ диск. Сменяйте своевременно повредените или износени режещи дискове. Спрете машината, ако режещият диск прегрее. Преди да продължите работа с уреда оставете режещия диск да изстине.



**Внимание: Лазерно лъчение**  
**Не гледайте в лъча**  
**Лазерен клас 2**

**Achtung! - Laserstrahlung**  
**Nicht in den Strahl blicken!**

Laser Klasse 2  
 Laserspezifikation nach EN 60825-1:2014  
 $\lambda = 650 \text{ nm}$   $P_0 < 1 \text{ mW}$

#### Пазете себе си и околността от злополуки чрез подходящи предпазни мерки!

- Не гледайте с незащитени очи директно към лазерния лъч.
- Никога не гледайте директно в траекторията на лъча.
- Никога не насочвайте лазерния лъч към отразяващи повърхности, хора или животни. Дори и лазерен лъч с малка мощност може да причини увреждане на очите.
- Предпазливост - ако се изпълняват различни от посочените тук процедури, това може да доведе до опасно излагане на лъчение.
- Никога не отваряйте лазерния модул. Може да се стигне до неочаквано излагане на лъчение.
- Лазерът не бива да се подменя с лазер от друг тип.

- Ремонти по лазера могат да се извършват само от производителя на лазера или от негов упълномощени представител.

#### Остатъчни рискове

**Електрическият инструмент е конструиран съгласно нивото на развитие на техниката и признатите правила на техника на безопасност. Въпреки това, при работа могат да възникнат отделни остатъчни рискове.**

- Застрашаване на здравето поради ток при използване на неправилни електрически свързващи проводници.
- Освен това, въпреки всички взети предпазни мерки, могат да съществуват неяви остатъчни рискове.
- Остатъчните рискове могат да бъдат намалени, ако бъдат спазвани „Важни указания“ и „Употребата по предназначение“, както и ръководството за употреба като цяло.
- Не натоварвайте машината ненужно: прекалено силен натиск при рязане поврежда бързо режещия диск, което води до влошаване на производителността на машината при обработка и на точността на рязане.
- Моля, винаги използвайте скоби при рязане на пластмасови материали: частите, които трябва да се отрежат, трябва винаги да бъдат фиксирани между скобите.
- Предотвратявайте случайни включения на машината: при поставяне на щепсела в контакта бутонът за стартиране не бива да е натиснат.
- Използвайте инструмента, препоръчан в този наръчник. Така постигате оптимална производителност на Вашата машина.
- Дръжте ръцете си далеч от работната зона, когато машината работи.
- Преди да извършвате работи по настройка или поддръжка, освободете пусковия бутон и извадете мрежовия щепсел.

**⚠ ПРЕДУПРЕЖДЕНИЕ!** По време на експлоатация този електрически инструмент създава електромагнитно поле. При определени условия това поле може да наруши функционирането на активни или пасивни медицински импланти. За да се намали опасността от сериозни или смъртоносни наранявания, препоръчваме на лица с медицински импланти да се консултират със своя лекар и с производителя на медицинския имплант, преди електрическият инструмент да бъде използван.

## 6. Технически данни

Двигател на променлив ток	220 - 240 V~ 50 Hz
Номинална мощност S1	2000 вата
Обороти на празен ход n	4500 min <sup>-1</sup>
Твърдосплавен режещ диск	∅ 255 x ∅ 30 x 2,8 mm
Брой зъбци	48
Макс. ширина на зъба на режещия диск	3 mm
Диапазон на завъртане	-45° / 0° / +45°
Разрез с наклон	0° до 45° на ляво
Широчина на рязане при 90°	340 x 90 mm
Широчина на рязане при 45°	240 x 90 mm
Широчина на рязане при 2 x 45° (наклонен скосен разрез)	240 x 45 mm
Клас на защита	II
Тегло	ок. 14,3 kg
Лазерен клас	2
Дължина на вълната на лазера	650 nm
Мощност на лазера	< 1mW

Запазва се правото на технически промени!

**Детайлът трябва да е с височина от поне 3 mm и широчина от 10 mm. Обърнете внимание, детайлът винаги да е осигурен с приспособление за затягане.**

### Шум

Стойностите на шума са определени съгласно EN 62841.

Ниво на звуково налягане $L_{pA}$	101,6 dB
Неопределеност $K_{pA}$	3 dB
Ниво на звукова мощност $L_{WA}$	114,6 dB
Неопределеност $K_{WA}$	3 dB

### Носете защита за слуха.

Въздействието на шум може да причини загуба на слуха.

Посочените стойности на шумови емисии са измерени по стандартен метод на изпитване и може да бъдат използвани за сравнение на един електрически инструмент с друг.

Посочените стойности на шумови емисии могат да се използват и за предварителна оценка на натоварването.

### ⚠ ПРЕДУПРЕЖДЕНИЕ:

- По време на действителното използване на електрическия инструмент стойностите на шумови емисии може да се различават от посочената стойност в зависимост от вида и начина, по който електрическият инструмент се използва, и по-специално какъв вид детайл се обработва.
- Опитайте се да поддържате натоварването възможно най-ниско. Примерни мерки за ограничаване на времето на работа. При това трябва да се вземат под внимание всички части на работния цикъл (например времената, през които електрическият инструмент е изключен, и такива, в които той е включен, но работи без натоварване).

## 7. Преди пуск в експлоатация

- Отворете опаковката и внимателно извадете уреда.
- Отстранете опаковъчния материал, както и опаковъчните и транспортните осигуровки (ако има такива).
- Проверете дали обемът на доставката е пълен.
- Проверете уреда и принадлежностите за повреди от транспортирането.
- По възможност запазете опаковката до изтичане на гаранционния срок.

### ⚠ ВНИМАНИЕ!

**Уредът и опаковъчните материали не са играчка за деца! Деца не бива да играят с пластмасови торбички, фолио и дребни части! Съществува опасност от поглъщане и задушаване!**

- Машината трябва да е стабилно монтирана. С 4 винта (не са включени в обема на доставката) закрепете машината през отворите на неподвижния плот за рязане (15) към работна маса, долна рамка или други подобни.

- Измъкнете докрай предварително монтираната защита срещу преобръщане (36) и я фиксирайте с помощта на шестограма (D).
- Преди пускане в експлоатация приспособленията за безопасност трябва да бъдат правилно монтирани.
- Режещият диск трябва да може да се върти свободно.
- При вече обработвано дърво внимавайте за чужди тела, като напр. пирони, винтове и т.н.
- Преди да задействате превключвателя за включване/изключване се уверете, че режещият диск е правилно монтиран и подвижните части са лесно подвижни.
- Преди свързване на машината се уверете, че данните върху типовата табелка съвпадат с данните на мрежата.

### 7.1 Проверка на предпазното устройство - подвижен предпазител на режещия диск (5)

Предпазителят на режещия диск предпазва срещу случайно докосване на режещия диск и летящи стърготини.

#### Проверете функционирането.

За да направите това, сгънете циркуляра надолу:

- Предпазителят на режещия диск трябва да освободи режещия диск при наклоняване надолу, без да докосва другите части.
- При сгъване нагоре на циркуляра в изходна позиция предпазителят на режещия диск трябва автоматично да покрие режещия диск.

## 8. Конструкция и обслужване

### ⚠ Внимание!

**Преди пуск в експлоатация, е необходимо да го сглобите напълно!**

### 8.1 Демонтаж на циркуляра с изтегляне (Фиг. 1/2/4/5)

- За регулиране на въртящия се плот (14) разхлабете ръкохватката (11) с ок. 2 оборота и с показалеца издърпайте лоста за фиксирано положение (35) нагоре.
- Завъртете въртящия се плот (14) и стрелката (12) до желания ъгъл на скалата (13) и фиксирайте с ръкохватката (11).

- Чрез леко натискане на главата на машината (4) надолу и едновременно издърпване на осигурителния палец (23) от държача на двигателя, циркулярът се освобождава от долното положение.
- Наклонете главата на машината (4) нагоре.
- Приспособленията за затягане (7) могат да се закрепят от двете страни на неподвижния плот за рязане (15). Вкарайте приспособленията за затягане (7) в предвидените за това отвори от задната страна на опорната релса (16) и ги осигурете с винтовете със звездообразна дръжка (7а). При косо отрязване 0° – 45° приспособлението за затягане (7) трябва да се монтира само от едната страна (отдясно) (виж Фиг. 11-12).
- Главата на машината (4) може чрез разхлабване на винта за фиксиране (22) да се накланя наляво до макс. 45°.
- Подложките за обработвания детайл (8) трябва винаги да бъдат закрепвани и използвани по време на работа. Настройте желаното изнасяне напред, развивайки фиксиращия винт (9). След това отново затегнете фиксиращия винт (9).

### 8.2 Фина настройка на ограничителя за напречния разрез под прав ъгъл 90° (Фиг. 1/2/5/6)

- **Опорен ъгъл не е включен в обема на доставката.**
- Спуснете надолу главата на машината (4) и я фиксирайте с осигурителния палец (23).
- Разхлабете винта за фиксиране (22).
- Поставете опорен ъгъл (А) между режещия диск (6) и въртящия се плот (14).
- Развийте контрагайката (26а).
- Регулирайте регулиращия винт (26) така, че ъгълът между режещия диск (6) и въртящия се плот (14) да е 90°.
- Затегнете отново контрагайката (26а).
- Накрая проверете положението на индикацията на ъгъла. Ако е необходимо, разхлабете стрелката (19) с кръстата отвертка, поставете я на положение 0° на скалата (18) и отново затегнете ограничителния винт.

### 8.3 Напречен разрез под прав ъгъл 90° и въртящ се плот 0° (Фиг. 1/2/7)

При широчини на рязане до ок. 100 mm функцията изтегляне на циркуляра може да бъде фиксирана в задно положение с винта за фиксиране (20). В това положение машината може да бъде използвана в режим на отрязване без изтегляне.

Ако широчината на рязане е над 100 mm, трябва да се внимава за това, винтът за фиксиране (20) да е разхлабен и главата на машината (4) да е подвижна.

Внимание! Подвижните опорни релси (16a) трябва за отрязване на 90° без изтегляне да са фиксирани във вътрешна позиция.

- Отвийте винтовете за фиксиране (16b) на подвижните опорни релси (16a) и избутайте подвижните опорни релси (16a) навътре.
- Подвижните опорни релси (16a) трябва да бъдат фиксирани така пред най-вътрешната позиция, че разстоянието между опорните релси (16a) и режещия диск (6) да възлиза на максимум 8 mm.
- Преди разреза се уверете, че между опорните релси (16a) и режещия диск (6) не е възможен сблъсък.
- Стегнете отново винтовете за фиксиране (16b).
- Поставете главата на машината (4) в горно положение.
- Избутайте главата на машината (4) с ръкохватката (1) назад и при нужда я фиксирайте в това положение (в зависимост от широчината на рязане).
- Поставете дървото за рязане към опорната релса (16) и върху въртящия се плот (14).
- Фиксирайте материала с приспособленията за затягане (7) върху неподвижния плот за рязане (15), за да избегнете разместване по време на рязането.
- Освободете блокиращия прекъсвач (3) и натиснете превключвателя за включване/изключване (2), за да включите двигателя.

**При фиксиран водач за изтегляне (21):**

Придвижете главата на машината (4) с ръкохватката (1) равномерно и с лек натиск надолу, докато режещият диск (6) разреже детайла.

**При не фиксиран водач за изтегляне (21):**

Изтеглете главата на машината (4) докрай напред. Спуснете дръжката (1) равномерно и с лек натиск докрай надолу. Сега избутайте главата на машината (4) бавно и равномерно докрай назад, докато режещият диск (6) разреже напълно детайла.

- След приключване на операцията по рязане придвижете отново главата на машината в горно положение на покой и пуснете превключвателя за включване/изключване (2).

**Внимание!** Чрез връщащата пружина машината автоматично се вдига рязко нагоре. Не пускайте ръкохватката (1) след приключване на разреза, а придвижете главата на машината бавно и с леко задържане нагоре.

**8.4 Напречен разрез под прав ъгъл 90° и въртящ се плот 0°-45°(Фиг. 1/7/8)**

С циркуляра с изтегляне могат да се извършват скосени разрези наляво и надясно от 0°-45°.

Внимание! Подвижните опорни релси (16a) трябва за отрязване на 90° без изтегляне да са фиксирани във вътрешна позиция.

- Отвийте винтовете за фиксиране (16b) на подвижните опорни релси (16a) и избутайте подвижните опорни релси (16a) навътре.
- Подвижните опорни релси (16a) трябва да бъдат фиксирани така пред най-вътрешната позиция, че разстоянието между опорните релси (16a) и режещия диск (6) да възлиза на максимум 8 mm.
- Преди разреза се уверете, че между опорните релси (16a) и режещия диск (6) не е възможен сблъсък.
- Затегнете отново винта за фиксиране (16b).
- Развийте ръкохватката (11), ако е затегната, с показалеца издърпайте лоста за фиксиране (35) нагоре и с помощта на ръкохватката (11) настройте въртящия се плот (14) на желания ъгъл.
- Стрелката (12) на въртящия се плот трябва да съвпада с желания ъгъл на скалата (13) върху неподвижния плот на рязане (15).
- Затегнете отново ръкохватката (11), за да фиксирате въртящия се плот (14).
- Извършете разреза, както е описано в точка 8.3.

**8.5 Фина настройка на ограничителя за разрез с наклон 45° (Фиг. 1/2/5/9/10)**

**• Опорен ъгъл не е включен в обема на дос-тавката.**

- Спуснете надолу главата на машината (4) и я фиксирайте с осигурителния палец (23).
- Фиксирайте въртящия се плот (14) в положение 0°. Внимание! Подвижните опорни релси (16a) трябва за разрези с наклон (наклонена режеща глава) да са фиксирани във външната позиция (**лява страна**).
- Отвийте винта за фиксиране (16b) на подвижните опорни релси (16a) и избутайте подвижните опорни релси (16a) навън.
- Подвижните опорни релси (16a) трябва да бъдат фиксирани така пред най-вътрешната позиция, че разстоянието между опорните релси (16a) и режещия диск (6) да възлиза на минимум 8 mm.
- Подвижните опорни релси (16a) трябва да се намират във вътрешна позиция (**дясна страна**).

- Преди разреза се уверете, че между опорните релси (16a) и режещия диск (6) не е възможен сблъсък.
- Разхлабете винта за фиксиране (22) и с дръжката (1) наклонете главата на машината (4) наляво на 45°.
- Поставете опорен ъгъл 45° (b) между режещия диск (6) и въртящия се плот (14).
- Развийте контрагайката (27a) и регулирайте винта за настройка (27) така, че ъгълът между режещия диск (6) и въртящия се плот (14) да е точно 45°.
- Затегнете отново контрагайката (27a).
- Накрая проверете положението на индикацията на ъгъла. Ако е необходимо, разхлабете стрелката (19) с кръстата отвертка, поставете я на положение 45° на скалата (18) и отново затегнете ограничителния винт.

### 8.6 Разрез с наклон 0°- 45° и въртящ се плот 0° (Фиг. 1/2/11)

С циркуляра с изтегляне могат да се извършват разреза с наклон наляво от 0°- 45° спрямо работната повърхност.

Внимание! Подвижните опорни релси (16a) трябва за разреза с наклон (наклонена режеща глава) да са фиксирани във външната позиция (лява страна).

- Отвийте винта за фиксиране (16b) на подвижните опорни релси (16a) и избутайте подвижните опорни релси (16a) навън.
- Подвижните опорни релси (16a) трябва да бъдат фиксирани така пред най-вътрешната позиция, че разстоянието между опорните релси (16a) и режещия диск (6) да възлиза на минимум 8 mm.
- Подвижните опорни релси (16a) трябва да се намират във вътрешна позиция (дясна страна).
- Преди разреза се уверете, че между опорните релси (16a) и режещия диск (6) не е възможен сблъсък.
- Затегнете отново винта за фиксиране (16b).
- Поставете главата на машината (4) в горно положение.
- Фиксирайте въртящия се плот (14) в положение 0°.
- Разхлабете винта за фиксиране (22) и с дръжката (1) наклонете главата на машината (4) наляво, докато стрелката (19) посочи желания ъгъл на скалата (18).
- Затегнете отново винта за фиксиране (22).
- Изпълнете разреза, както е описано в точка 8.3.

### 8.7 Разрез с наклон 0° – 45° и въртящ се плот 0° – 45° (Фиг. 2/4/12)

С циркуляра с изтегляне могат да се извършват разреза с наклон наляво от 0°- 45° спрямо работната повърхност и едновременно с това на 0°- 45° спрямо опорната релса (двойно косо отрязване).

Внимание! Подвижните опорни релси (16a) трябва за разреза с наклон (наклонена режеща глава) да са фиксирани във външната позиция (лява страна).

- Отвийте винта за фиксиране (16b) на подвижните опорни релси (16a) и избутайте подвижните опорни релси (16a) навън.
- Подвижните опорни релси (16a) трябва да бъдат фиксирани така пред най-вътрешната позиция, че разстоянието между опорните релси (16a) и режещия диск (6) да възлиза на минимум 8 mm.
- Преди разреза се уверете, че между опорните релси (16a) и режещия диск (6) не е възможен сблъсък.
- Затегнете отново винта за фиксиране (16b).
- Поставете главата на машината (4) в горно положение.
- Освободете въртящия се плот (14) чрез разхлабване на ръкохватката (11).
- С ръкохватката (11) настройте въртящия се плот (14) на желания ъгъл (за това вижте също и точка 8.4).
- Затегнете отново ръкохватката (11), за да фиксирате въртящия се плот.
- Разхлабете винта за фиксиране (22).
- С дръжката (1) наклонете главата на машината (4) наляво до желания ъгъл (за това вижте също и точка 8.6).
- Затегнете отново винта за фиксиране (22).
- Извършете разреза, както е описано в точка 8.3.

### 8.8 Ограничаване на дълбочината на рязане (Фиг. 3/13)

- Чрез винта (24) дълбочината на рязане може да бъде регулирана безстепенно. За тази цел разхлабете гайката с назъбка на винта (24a). Настройте желаната дълбочина на рязане чрез завиване или развиване на винта (24). След това затегнете отново гайката с назъбка (24a) на винта (24).
- Проверете настройката с помощта на пробен разрез.

### 8.9 Торба за стърготини (Фиг. 1/22)

Циркулярът е оборудван с торба за стърготини (17).

Стиснете крилцата на металния пръстен на торбата за прах и я поставете върху изпускателния отвор в областта на двигателя.

Торбата за стърготини (17) може да бъде изпразвана през ципа от долната страна.

#### Свързване към външно прахоизсмукване

- Свържете маркуча за изсмукване към прахоизсмукването.
- Прахоизсмукването трябва да е подходящо за обработвания материал.
- За изсмукване на особено вредни или канцерогенни прахове използвайте специално изсмукващо устройство.

### 8.10 Смяна на режещия диск (Фиг. 1/2/14-17)

**Издърпайте щепсела!**

**Внимание!**

**При смяна на режещия диск носете предпазни ръкавици! Опасност от нараняване!**

- Наклонете главата на машината (4) нагоре и я фиксирайте с осигурителния палец (23).
- Развийте скрепителния винт (5а) на капака с кръстата отвертка.  
**ПРЕДУПРЕДИТЕЛНО УКАЗАНИЕ!** Не развинтайте този винт докрай.
- Вдигнете предпазителя на режещия диск (5) толкова нагоре, че предпазителя на режещия диск (5) да застане над винта на фланеца (28).
- С една ръка шестограма (С) върху винта на фланеца (28).
- Задръжте здраво ключа за вътрешен шестостен (С) и бавно затворете предпазителя на режещия диск (5), докато той застане до ключа с вътрешен шестостен (С).
- Натиснете силно блокировката на вала на циркуляра (30) и бавно завъртете винта на фланеца (28) по часовниковата стрелка. След макс. един оборот блокировката на вала на циркуляра (30) зацепва.
- Сега с повече усилие разхлабете винта на фланеца (28) по посока на часовниковата стрелка.
- Развийте винта на фланеца (28) напълно и свалете външния фланец (29).
- Свалете режещия диск (6) от вътрешния фланец (31) и го изтеглете надолу.
- Грижливо почистете винта на фланеца (28), външния фланец (29) и вътрешния фланец (31).

- Поставете новия режещ диск (6) в обратна последователност и го затегнете.
- Внимание! Режещите ръбове на зъбите, т.е. посоката на въртене на режещия диск (6) трябва да съвпада с посоката на стрелката върху корпуса.
- Преди продължаване на работата проверете функционирането на предпазните устройства.
- Внимание! След всяка смяна на режещ диск проверявайте, дали режещият диск (6) във вертикално положение, както и наклонен на 45°, се движи свободно във вложката на плота (10).
- Внимание! Смяната и подравняването на режещия диск (6) трябва да се извършват правилно.

### 8.11 Работа на лазера (Фиг. 18)

**Включване:** Натиснете превключвателя за включване/изключване на лазера (33) 1 път. Върху детайла за обработка се проектира лазерна линия, която показва точната посока на рязане.

**Изключване:** Натиснете отново превключвателя за включване/изключване на лазера (33).

### 8.12 Регулиране на лазера (Фиг. 19-20)

Ако лазерът (32) вече не показва точно линията на рязане, той може да бъде допълнително регулиран. За тази цел отвинтете винтовете (32b) и снемете предния капак (32а). За тази цел развийте винтовете с кръстообразен шлиц (Е) и настройте лазера чрез странично изместване така, че лазерният лъч да осветява зъбите на режещия диск (6).

След като настроите и затегнете лазера, монтирайте предния капак, като затегнете двата винта (32b) на ръка.

## 9. Транспортиране

- Затегнете ръкохватката (11), за да блокирате въртящия се плот (14).
- Натиснете главата на машината (4) надолу и я фиксирайте с осигурителния палец (23). Сега циркулярът е блокиран в долно положение.
- Фиксирайте функцията изтегляне на циркуляра с винта за фиксиране на водача за изтегляне (20) в задно положение.
- Носете машината за неподвижния плот за рязане (15).
- За повторен монтаж на машината процедурирайте, както е описано в глава 7.

## 10. Поддръжка

**⚠ ПРЕДУПРЕЖДЕНИЕ!** Преди всякакви настройки, поддръжка или ремонт изваждайте мрежовия щепсел!

### Общи мерки за поддръжка

От време на време избърсвайте с кърпа стружките и праха от машината. За удължаване на живота на инструмента, веднъж месечно смазвайте въртящите се части. Не смазвайте двигателя.

Не използвайте разяждащи препарати за почистване на пластмасите.

### Почистване на предпазното устройство - подвижен предпазител на режещия диск (5)

Преди всяко пускане в експлоатация проверявайте предпазителя на режещия диск за замърсявания. Отстранявайте старите дървесни стърготини и дървените трески с помощта на четка или подобен подходящ инструмент.

### Смяна на вложката на плота

#### Опасност!

- При повредена вложка на плота (10) съществува опасност от заклиняване на малки предмети между вложката на масата и режещия диск и блокиране на режещия диск. **Незабавно сменете повредените вложки на плота!**

1. Развийте винтовете на вложката на плота. Ако е необходимо, завъртете въртящия се плот и наклонете режещата глава, за да можете да стигнете до винтовете.
2. Свалете вложката на плота.
3. Поставете новата вложка.
4. Затегнете винтовете на вложката на плота.

### Инспекция на четките

Проверявайте въгленовите четки след първите 50 часа работа при нова машина или след монтаж на нови четки. След първата проверка проверявайте на всеки 10 часа работа.

Когато графитът се износи до 6 mm дължина, пружината или свързващият проводник изгорят или са повредени, и двете четки трябва да бъдат сменени. Ако след демонтаж четките все още са годни за употреба, те могат да се монтират отново.

За поддръжка на въгленовата четка отворете двете блокировки (както е показано на фигура 21) по посока обратна на часовниковата стрелка. Накрая свалете въгленовата четка.

Поставете въгленовата четка в обратна последователност.

### Сервизна информация

Трябва да се има предвид, че следните части на този продукт са обект на износване поради износване или на естествено износване, респ. следните части са необходими като консумативи.

Бързоизносващи се части\*: Въгленови четки, режещ диск, вложки на плота, чували за стърготини

\* не за включени задължително в обема на доставката!

Резервните части и аксесоарите се предлагат в нашия сервизен център. За целта сканирайте QR кода на заглавната страница.

## 11. Съхранение

- Съхранявайте уреда и неговите принадлежности на тъмно, сухо и защитено от замръзване, както и недостъпно за деца място.
- Оптималната температура на съхранение е между 5 и 30 °C.
- Съхранявайте електрическия инструмент в оригиналната опаковка.
- Покривайте електрическия инструмент, за да го предпазите от прах или влага.
- Съхранявайте ръководството за употреба при електрическия инструмент.

## 12. Електрическо свързване

**Монтираният електродвигател е свързан в готовност за експлоатация. Свързването отговаря на приложимите разпоредби на VDE и DIN. Мрежовото свързване от страна на клиента, както и използваният удължаващ кабел, трябва да отговарят на тези предписания.**

### Важни указания

При претоварване на двигателя, той се изключва автоматично. След време на охлаждане (различно по време), двигателят може да се включи отново.

При еднофазен двигател за променлив ток за машини с висок пусков ток (от 2000 W) Ви препоръчваме предпазител от С 16А или К 16А!

### Повреден свързващ електрически проводник

По свързващите електрически проводници често възникват повреди в изолацията.

Причини за това могат да бъдат:

- Точки на притискане, когато свързващите проводници са прокарани през процепи на прозорци или врати.
- Точки на прегъване поради неправилно закрепване или прокаране на свързващия проводник.
- Места на прерязване поради прегазване на свързващия проводник.
- Повреди в изолацията поради дърпане от стенния контакт.
- пукнатини поради стареене на изолацията.

Такива дефектни свързващи електрически проводници не бива да се използват и поради повредената изолация са опасни за живота.

Редовно проверявайте за повреди свързващите електрически проводници. Внимавайте за това, при проверката свързващият проводник да не е свързан към електрическата мрежа.

Свързващите електрически проводници трябва да отговарят на приложимите разпоредби на VDE и DIN. Използвайте само съединителни проводници с обозначението „H05VV-F“.

Отпечатване на типовото обозначение върху свързващия кабел е задължително предписание.

### Двигател на променлив ток:

- Мрежовото напрежение трябва да е 220 - 240 V~.
- Удължаващите проводници с дължина до 25 m трябва да са с напречно сечение от 1,5 квадратни милиметра.

Свързвания и ремонти по електрическото оборудване могат да се извършват само от електротехник.

### Вид на свързването X

Ако проводникът за свързване към мрежата на този продукт бъде повреден, то той трябва да бъде подменен със специален съединителен проводник, който може да се достави от производителя или от неговата сервисна служба.

При запитвания, моля посочвайте следните данни:

- Тип ток на двигателя
- Данни от типовата табелка на двигателя

## 13. Изхвърляне и рециклиране

### Указания за опаковката



Опаковъчните материали са рециклируеми. Моля, изхвърлете опаковката по природосъобразен начин.

### Указания за Закона за електрическото и електронното оборудване (ElektroG)



**Старото електрическо и електронно оборудване не трябва да се изхвърля заедно с битовите отпадъци, а трябва да се събира и изхвърля отделно!**

- Старите батерии и акумулатори, които не са неподвижно монтирани в стария уред, трябва да бъдат извадени преди предаване без да се разрушават! Тяхното изхвърляне е регламентирано от Закона за батериите и акумулаторите.
- Собствениците, респ. ползвателите на електрическо и електронно оборудване са законово задължени да ги върнат след употреба.
- Крайният потребител е отговорен за изтриването на личните му данни от стария уред, който трябва да бъде изхвърлен!
- Символът на зачеркната кофа на колела означава, че отпадъците от електрическото и електронното оборудване не трябва да се изхвърлят заедно с битовите отпадъци.
- Електрическото и електронното оборудване може да се предава безплатно на следните места:
  - Публични събирателни пунктове (например дворове на общински сгради).
  - Магазини за продажба на електронни уреди (физически и онлайн), при условие че търговците са длъжни да ги вземат обратно или предлагат това вземане доброволно.
  - Можете да предадете до три стари електрически уреда от всеки тип уред с максимална дължина на ръба от 25 сантиметра без да купувате нов уред от производителя, или да ги предадете в друг оторизиран събирателен пункт във вашия район.

- За допълнителните условия за връщане на производители и дистрибутори се обърнете към съответния център за обслужване на клиенти.
- Ако новият електрически уред се доставя от производителя на частно домакинство, той може да организира безплатно извозване на стария електрически уред при поискване от крайния потребител. За целта се свържете с отдела за обслужване на клиенти на производителя.
- Това се отнася само за уредите, които се инсталират и продават в Европейския съюз и са предмет на европейската Директива 2012/19/ЕС. В страни извън Европейския съюз могат да се прилагат различни разпоредби за изхвърляне на отпадъците от електрическо и електронно оборудване.

## 14. Отстраняване на неизправности

Неизправност	Възможна причина	Отстраняване
Двигателят не функционира.	Дефектен двигател, кабел или щепсел, изгорели мрежови предпазители.	Дайте машината на проверка от специалист. Никога не ремонтирайте сами двигателя. Опасност! Проверете мрежовите предпазители, при нужда ги сменете.
Двигателят се стартира бавно и не достига работна скорост.	Прекалено ниско напрежение, повредени намотки, изгорял кондензатор.	Изисквайте проверка на напрежението от електроснабдителното дружество. Възложете на специалист проверка на двигателя. Възложете на специалист подмяна на кондензатора.
Двигателят създава прекалено силен шум.	Повредени намотки, дефектен двигател.	Възложете на специалист проверка на двигателя.
Двигателят не достига пълната си мощност.	Токовете вериги в мрежовата инсталация са претоварени (лампи, други двигатели и т.н.).	Не използвайте други уреди или двигатели в същата токова верига.
Двигателят прегрява лесно.	Претоварване на двигателя, недостатъчно охлаждане на двигателя.	Избягвайте претоварване на двигателя при рязане, отстранявайте прахта от двигателя, за да се гарантира оптимално охлаждане на двигателя.
Разрезът е прекалено груб или на вълни.	Затъпен режещ диск, неподходяща форма на зъбите за дебелината на материала.	Заточете режещия диск, съотв. използвайте подходящ режещ диск.
Заготовката се пука или цепа.	Прекалено голям натиск при рязане, съотв. неподходящ за приложението режещ диск.	Използвайте подходящ режещ диск.

## Εξήγηση των συμβόλων πάνω στο προϊόν

Η χρήση συμβόλων στο παρόν εγχειρίδιο έχει σκοπό να επιστήσει την προσοχή σας σε ενδεχόμενους κινδύνους. Τα σύμβολα ασφαλείας και οι εξηγήσεις που τα συνοδεύουν πρέπει να κατανοούνται πλήρως. Οι προειδοποιήσεις αυτές καθ' εαυτές δεν αποσοβούν τους κινδύνους και δεν υποκαθιστούν τη λήψη σωστών μέτρων πρόληψης ατυχημάτων.

	<p>Προειδοποίηση - Για να μειωθεί η επικινδυνότητα για τραυματισμό, διαβάστε τις Οδηγίες χειρισμού.</p>
	<p>Φοράτε προστασία ακοής. Η επίδραση του θορύβου ενδέχεται να προκαλέσει απώλεια ακοής.</p>
	<p>Φοράτε μάσκα προστασίας από σκόνη. Κατά την επεξεργασία ξύλου και άλλων υλικών μπορεί να προκύψει σκόνη επιβλαβής για την υγεία. Δεν επιτρέπεται η επεξεργασία υλικών που περιέχουν αμίαντο!</p>
	<p>Φοράτε προστατευτικά γυαλιά. Οι σπινθήρες που παράγονται κατά την εργασία ή τα θραύσματα, τα πριονίδια και οι σκόνες που εξέρχονται από το προϊόν μπορούν να προκαλέσουν απώλεια της όρασης.</p>
	<p>Προσοχή! Κίνδυνος τραυματισμού! Μην τοποθετείτε τα χέρια σας στην περιοχή της κινούμενης λεπίδας πριονιού!</p>
	<p><b>Προσοχή!</b> Ακτινοβολία λέιζερ</p>
	<p>Κλάση προστασίας II (Διπλή μόνωση)</p>
	<p>Το προϊόν συμμορφώνεται με τις ισχύουσες Ευρωπαϊκές Οδηγίες.</p>
	<p>Στις παρούσες οδηγίες χειρισμού έχουμε τοποθετήσει αυτό το σύμβολο στα σημεία που αφορούν την ασφαλεία σας.</p>
	<p>Το προϊόν συμμορφώνεται με τις ισχύουσες σερβικές οδηγίες.</p>

**Περιεχόμενα:**
**Σελίδα:**

1.	Εισαγωγή.....	59
2.	Περιγραφή της συσκευής (Εικ. 1 - 22) .....	59
3.	Παραδοτέο υλικό .....	60
4.	Ενδεδειγμένη χρήση.....	60
5.	Υποδείξεις ασφαλείας .....	60
6.	Τεχνικά χαρακτηριστικά .....	66
7.	Πριν από τη θέση σε λειτουργία.....	67
8.	Τοποθέτηση και χειρισμός .....	67
9.	Μεταφορά .....	71
10.	Συντήρηση .....	71
11.	Αποθήκευση .....	72
12.	Ηλεκτρική σύνδεση.....	72
13.	Απόρριψη και ανακύκλωση.....	73
14.	Αντιμέτωπιση προβλημάτων .....	74
15.	Δήλωση συμμόρφωσης .....	123

## 1. Εισαγωγή

### Κατασκευαστής:

Schepbach GmbH  
Günzburger Straße 69  
D-89335 Ichenhausen

### Αξιότιμε πελάτη,

σας ευχόμαστε να απολαύσετε τη νέα σας συσκευή και να έχετε καλά αποτελέσματα κατά τη χρήση της.

### Υπόδειξη:

Ο κατασκευαστής αυτής της συσκευής δεν ευθύνεται σύμφωνα με τον ισχύοντα νόμο περί ευθύνης προϊόντων για ζημιές, που προκαλούνται σε αυτή τη συσκευή ή από αυτή τη συσκευή στις εξής περιπτώσεις:

- ακατάλληλη μεταχείριση,
- παράβλεψη του εγχειριδίου χειρισμού,
- Επισκευές από τρίτους, μη εξουσιοδοτημένους τεχνικούς,
- εγκατάσταση και αντικατάσταση μη γνήσιων ανταλλακτικών,
- μη ενδειγμένη χρήση,
- Βλάβες της ηλεκτρικής εγκατάστασης σε περίπτωση παράβλεψης των ηλεκτρικών κανόνων και των κανονισμών VDE 0100, DIN 57113 / VDE0113.

### Προσέξτε:

Πριν από τη συναρμολόγηση και πριν τη θέση σε λειτουργία διαβάστε όλο το κείμενο των οδηγιών χειρισμού.

Αυτές οι οδηγίες χειρισμού έχουν σκοπό να σας διευκολύνουν να γνωρίσετε τη συσκευή και να εκμεταλλευτείτε τις ενδεδειγμένες δυνατότητες χρήσης της.

Οι οδηγίες χειρισμού περιέχουν σημαντικές υποδείξεις για να εργάζεστε με τη συσκευή με ασφάλεια, σωστά και οικονομικά και για να αποφύγετε κινδύνους, να εξοικονομείτε έξοδα επισκευής, να μειώνετε τους χρόνους αδυναμίας λειτουργίας και να αυξάνετε την αξιοπιστία και τη διάρκεια ζωής της συσκευής.

Επιπρόσθετα στους κανόνες ασφαλείας στις παρούσες οδηγίες χειρισμού, πρέπει να λαμβάνετε οπωσδήποτε υπόψη σας τις διατάξεις που ισχύουν στη χώρα σας για τη λειτουργία της συσκευής.

Φυλάξτε τις οδηγίες χειρισμού σε ένα πλαστικό κάλυμμα προστατευμένες από ρύπους και υγρασία, κοντά στη συσκευή. Κάθε ένας από το προσωπικό χειρισμού πρέπει να τις διαβάξει και να τις τηρεί με επιμέλεια πριν από την ανάληψη της εργασίας.

Στη συσκευή επιτρέπεται να εργάζονται μόνο άτομα που έχουν ενημερωθεί για τη χρήση της συσκευής και

γνωρίζουν τους κινδύνους που σχετίζονται με αυτή. Πρέπει να τηρείται η απαιτούμενη ελάχιστη ηλικία.

Εκτός από τις υποδείξεις ασφαλείας που αναφέρονται στις παρούσες οδηγίες χειρισμού και τις ειδικές διατάξεις της χώρας σας, για τη λειτουργία μηχανημάτων παρόμοιας κατασκευής, πρέπει να τηρείτε τους γενικά αναγνωρισμένους τεχνικούς κανόνες.

Δεν αναλαμβάνουμε καμία ευθύνη για ατυχήματα ή ζημιές που οφείλονται σε παράβλεψη αυτών των οδηγιών και των υποδείξεων ασφαλείας.

## 2. Περιγραφή της συσκευής (Εικ. 1 - 22)

1. Λαβή
2. Διακόπτης ενεργοποίησης/ απενεργοποίησης
3. Διακόπτης ασφάλισης
4. Κεφαλή μηχανήματος
5. Κινητό προστατευτικό λεπίδας πριονιού
6. Λεπίδα πριονιού
7. Διάταξη σύσφιξης
8. Υπόθεμα αντικειμένου εργασίας
9. Βίδα ακινητοποίησης για υπόθεμα αντικειμένου εργασίας
10. Ένθετο βάση
11. Λαβή / Βίδα ακινητοποίησης για περιστρεφόμενη βάση
12. Δείκτης
13. Κλίμακα
14. Περιστρεφόμενη βάση
15. Σταθερό τραπέζι πριονιού
16. Ράγα αναστολέα
- 16a.Κινητή ράγα αναστολέα
- 16b.Βίδα ακινητοποίησης
17. Σάκος συλλογής πριονιδιών
18. Κλίμακα
19. Δείκτης
20. Βίδα ακινητοποίησης για οδηγό έλξης
21. Οδηγός έλξης
22. Βίδα ακινητοποίησης
23. Πείρος ασφάλισης
24. Βίδα περιορισμού βάθους κοπής
25. Αναστολέας περιορισμού βάθους κοπής
26. Βίδα προσαρμογής (90°)
27. Βίδα προσαρμογής (45°)
28. Βίδα φλάντζας
29. Εξωτερική φλάντζα
30. Ασφάλιση άξονα πριονιού
31. Εσωτερική φλάντζα
32. Λείζερ
33. Διακόπτης ενεργοποίησης/ απενεργοποίησης λείζερ

- 34. Βραχίονας καθοδήγησης
- 35. Μοχλός θέσεων μανδάλωσης
- 36. Προστασία έναντι ανατροπής

- A.) Γωνία-οδηγός 90° (δεν περιλαμβάνεται στο παραδοτέο υλικό)
- B.) Γωνία-οδηγός 45° (δεν περιλαμβάνεται στο παραδοτέο υλικό)
- C.) Κλειδί Άλεν, 6 mm
- D.) Κλειδί Άλεν, 3 mm
- E.) Σταυρόβιδα (λείζερ)

### 3. Παραδοτέο υλικό

- Πριόνι εγκάρσιας και συρόμενης κοπής
- 1x διάταξη σύσφιξης (7) (προεγκατεστημένη)
- 2x Υποθέματα αντικειμένου εργασίας (8) (προεγκατεστημένα)
- Σάκος συλλογής πριονιδιών (17)
- Κλειδί Άλεν 6 mm (C)
- Κλειδί Άλεν 3 mm (D)
- Οδηγίες χρήσης

### 4. Ενδεδειγμένη χρήση

Το πριόνι κάθετης και συρόμενης κοπής χρησιμεύει για κοπή ξύλου και πλαστικών, ανάλογα με το μέγεθος του μηχανήματος. Το πριόνι δεν είναι κατάλληλο για κοπή καυσόξυλων.

**Προειδοποίηση!** Μη χρησιμοποιήσετε τη συσκευή για την κοπή υλικών διαφορετικών από αυτά που περιγράφονται στις οδηγίες χειρισμού.

**Προειδοποίηση!** Η λεπίδα πριονιού που συμπεριλαμβάνεται προορίζεται αποκλειστικά για την κοπή ξύλου! Μην τη χρησιμοποιείτε για την κοπή καυσόξυλων!

Το μηχάνημα επιτρέπεται να χρησιμοποιείται μόνο όπως προβλέπεται. Κάθε χρήση πέραν αυτής θεωρείται μη ενδεδειγμένη. Για ζημιές ή τραυματισμούς οποιουδήποτε είδους προκαλούμενες από αυτή τη χρήση, την ευθύνη φέρει ο χρήστης/χειριστής και όχι ο κατασκευαστής.

Επιτρέπεται να χρησιμοποιούνται μόνο λάμες πριονιού που είναι κατάλληλες για το μηχάνημα. Απαγορεύεται η χρήση τροχών κοπής κάθε είδους. Συστατικό μέρος της ενδεδειγμένης χρήσης αποτελεί και η τήρηση των υποδείξεων ασφαλείας, καθώς και των οδηγιών συναρμολόγησης και των υποδείξεων λειτουργίας που υπάρχουν στις Οδηγίες χειρισμού.

Τα άτομα τα οποία χειρίζονται και συντηρούν το μηχάνημα πρέπει να είναι εξοικειωμένα με αυτό και να έχουν διαδαχθεί σχετικά με τους ενδεχόμενους κινδύνους.

Οι τροποποιήσεις στο μηχάνημα αποκλείουν κάθε ευθύνη του κατασκευαστή για όσες ζημιές προκύψουν από αυτές.

Παρά την προβλεπόμενη χρήση μπορεί ορισμένοι υπολειπόμενοι παράγοντες κινδύνου να μην μπορούν να εξαλειφθούν πλήρως. Ανάλογα με την κατασκευή και τη δομή του μηχανήματος μπορεί να προκύψουν τα εξής σημεία:

- Επαφή με τη λεπίδα πριονιού στη μη καλυμμένη περιοχή κοπής πριονιού.
- Τοποθέτηση του χεριού στην περιοχή της κινούμενης λεπίδας πριονιού (τραυματισμός από κόψιμο).
- Ανάκρουση με εκτίναξη αντικειμένων εργασίας και μερών αυτών.
- Θραύσεις λεπίδας πριονιού.
- Εκτόξευση ελαττωματικών τμημάτων σκληρού μετάλλου της λεπίδας πριονιού.
- Βλάβες της ακοής σε περίπτωση μη χρήσης των απαιτούμενων προστατευτικών ακοής.
- Επιβλαβείς για την υγεία εκπομπή σκόνης ξύλων σε περίπτωση χρήσης σε κλειστούς χώρους.

Παρακαλούμε να έχετε υπόψη σας ότι οι συσκευές μας κανονικά δεν έχουν σχεδιαστεί για εμπορική, βιοτεχνική ή βιομηχανική χρήση. Δεν αναλαμβάνουμε καμία ευθύνη αν η συσκευή χρησιμοποιηθεί σε εμπορικές, βιοτεχνικές ή βιομηχανικές επιχειρήσεις καθώς και σε παρόμοιες δραστηριότητες.

### 5. Υποδείξεις ασφαλείας

**Γενικές υποδείξεις ασφαλείας για ηλεκτρικά εργαλεία**

**⚠ ΠΡΟΕΙΔΟΠΟΙΗΣΗ:** Διαβάστε όλες τις υποδείξεις ασφαλείας, τις οδηγίες, τις απεικονίσεις και τα τεχνικά χαρακτηριστικά που παρέχονται με το ηλεκτρικό εργαλείο σας. Από παραλείψεις στην τήρηση των ακόλουθων οδηγιών ενδέχεται να προκληθεί ηλεκτροπληξία, φωτιά και/ή σοβαροί τραυματισμοί.

**Φυλάξτε όλες τις υποδείξεις ασφαλείας και τις οδηγίες για μελλοντική χρήση.**

Ο όρος «ηλεκτρικό εργαλείο» που χρησιμοποιείται στις υποδείξεις ασφαλείας αναφέρεται σε ηλεκτρικά εργαλεία που λειτουργούν με ρεύμα (με καλώδιο ρεύματος) και σε ηλεκτρικά εργαλεία που λειτουργούν με επαναφορτιζόμενες μπαταρίες (χωρίς καλώδιο ρεύματος).

### 1) Ασφάλεια χώρου εργασίας

- a) Διατηρείτε τον χώρο εργασίας καθαρό και καλά φωτισμένο. Η ακαταστασία ή ο κακός φωτισμός στον χώρο εργασίας μπορούν να οδηγήσουν σε ατυχήματα.
- b) Μην εργάζεστε με το ηλεκτρικό εργαλείο σε δυνητικά εκρήξιμο περιβάλλον όπου βρίσκονται καύσιμα υγρά, αέρια ή σκόνης. Τα ηλεκτρικά εργαλεία παράγουν σπινθήρες οι οποίοι μπορούν να προκαλέσουν ανάφλεξη της σκόνης ή των ατμών.
- c) Κατά τη χρήση του ηλεκτρικού εργαλείου κρατάτε μακριά τα παιδιά και άλλα άτομα. Σε περίπτωση εκτροπής μπορεί να χάσετε τον έλεγχο του ηλεκτρικού εργαλείου.

### 2) Ασφάλεια χρήσης ηλεκτρικού ρεύματος

- a) Το φως ρευματοληψίας του ηλεκτρικού εργαλείου πρέπει να ταιριάζει στην πρίζα. Δεν επιτρέπεται κανενός είδους τροποποίηση του φως. Μη χρησιμοποιείτε φως προσαρμογής με ηλεκτρικά εργαλεία που διαθέτουν προστασία μέσω γείωσης. Τα μη τροποποιημένα φως και οι κατάλληλες πρίζες μειώνουν τον κίνδυνο ηλεκτροπληξίας.
- b) Αποφεύγετε την επαφή του σώματος με γειωμένες επιφάνειες όπως σε σωλήνες, θερμοαντικα σώματα, ηλεκτρικές κουζίνες και ψυγεία. Όταν το σώμα σας είναι γειωμένο, υπάρχει αυξημένος κίνδυνος από ηλεκτροπληξία.
- c) Διατηρείτε τα ηλεκτρικά εργαλεία μακριά από βροχή ή υγρασία. Η διείσδυση νερού σε ένα ηλεκτρικό εργαλείο αυξάνει τον κίνδυνο ηλεκτροπληξίας.
- d) Μην κακομεταχειρίζεστε το καλώδιο σύνδεσης για να μεταφέρετε ή να αναρτήσετε το ηλεκτρικό εργαλείο ή για να αποσυνδέσετε το φως από την πρίζα. Κρατάτε το καλώδιο σύνδεσης μακριά από υπερβολική θερμοκρασία, λάδι, αιχμηρές ακμές ή κινούμενα μέρη. Τα καλώδια σύνδεσης που έχουν υποστεί ζημιά ή είναι μπερδεμένα αυξάνουν τον κίνδυνο ηλεκτροπληξίας.

- e) Όταν εργάζεστε με ένα ηλεκτρικό εργαλείο σε υπαίθριο χώρο, χρησιμοποιείτε μόνο αγωγούς επέκτασης που είναι και αυτοί κατάλληλοι για χρήση σε εξωτερικούς χώρους. Η χρήση αγωγού επέκτασης κατάλληλου για χρήση σε εξωτερικούς χώρους μειώνει τον κίνδυνο ηλεκτροπληξίας.
- f) Αν είναι αναπόφευκτη η λειτουργία του ηλεκτρικού εργαλείου σε περιβάλλον με υγρασία, χρησιμοποιείτε ένα ρελέ προστασίας από ρεύμα διαρροής. Η χρήση ενός ρελέ προστασίας από ρεύμα διαρροής μειώνει τον κίνδυνο ηλεκτροπληξίας.

### 3) Ασφάλεια ατόμων

- a) Πρέπει να είστε προσεκτικοί, να προσέχετε τι κάνετε και να χρησιμοποιείτε σύνεση κατά την εργασία με ένα ηλεκτρικό εργαλείο. Μην χρησιμοποιείτε κανένα ηλεκτρικό εργαλείο όταν είστε κουρασμένοι ή υπό την επήρεια ναρκωτικών, οινοπνεύματος ή φαρμάκων. Μία μόνο στιγμή απροσεξίας κατά τη χρήση του ηλεκτρικού εργαλείου μπορεί να οδηγήσει σε σοβαρούς τραυματισμούς.
- b) Φοράτε ατομικό εξοπλισμό προστασίας και πάντα προστατευτικά γυαλιά. Η χρήση ατομικού εξοπλισμού προστασίας, όπως μάσκας κατά της σκόνης, αντιολισθητικών υποδημάτων ασφαλείας, προστατευτικού κράνους ή μέσων προστασίας ακοής, ανάλογα με το είδος και τη χρήση του ηλεκτρικού εργαλείου, μειώνει τον κίνδυνο τραυματισμών.
- c) Αποφεύγετε την ακούσια θέση σε λειτουργία. Να βεβαιώνεστε ότι το ηλεκτρικό εργαλείο είναι απενεργοποιημένο πριν το συνδέσετε στην τροφοδοσία ρεύματος και/ή συνδέσετε την επαναφορτιζόμενη μπαταρία, το πάρετε στα χέρια σας ή το μεταφέρετε. Αν κατά τη μεταφορά του ηλεκτρικού εργαλείου έχετε το δάχτυλο στον διακόπτη ή αν συνδέσετε το εργαλείο στην τροφοδοσία ρεύματος ενώ είναι ενεργοποιημένο, μπορεί να προκληθούν ατυχήματα.
- d) Απομακρύνετε εργαλεία ρύθμισης ή κλειδιά βιδώματος πριν ενεργοποιήσετε το ηλεκτρικό εργαλείο. Ένα εργαλείο ή κλειδί το οποίο βρίσκεται σε ένα περιστρεφόμενο μέρος του ηλεκτρικού εργαλείου μπορεί να προκαλέσει τραυματισμούς.
- e) Αποφεύγετε οποιαδήποτε αφύσικη στάση σώματος. Να φροντίζετε για ασφαλή στήριξη στα πόδια σας και να διατηρείτε πάντα την ισορροπία σας. Με αυτόν τον τρόπο μπορείτε να ελέγχετε καλύτερα το ηλεκτρικό εργαλείο σε μη αναμενόμενες καταστάσεις.

- f) Φοράτε κατάλληλο ρουχισμό. Μη φοράτε φαρδιά ρούχα ή κοσμήματα. Κρατάτε τα μαλλιά και τα ρούχα μακριά από κινούμενα μέρη. Τα πιο άνετα ρούχα, τα κοσμήματα ή τα μακριά μαλλια μπορεί να πιαστούν από κινούμενα μέρη.
- g) Αν μπορούν να χρησιμοποιηθούν διατάξεις αναρρόφησης και συλλογής σκόνης, βεβαιωθείτε ότι είναι συνδεδεμένες και ότι χρησιμοποιούνται σωστά. Η χρήση μιας διάταξης αναρρόφησης σκόνης μπορεί να μειώσει τους κινδύνους από τη σκόνη.
- h) Μην έχετε ψευδή αίσθηση της ασφάλειας και μην αφηφάτε τους κανόνες ασφαλείας για ηλεκτρικά εργαλεία, ακόμα και αν έχετε εξοικειωθεί με το ηλεκτρικό εργαλείο μετά από επανειλημμένη χρήση του. Οι απρόσεκτοι χειρισμοί μπορούν σε κλάσματα του δευτερολέπτου να επιφέρουν σοβαρούς τραυματισμούς.

#### 4) Χρήση και μεταχείριση του ηλεκτρικού εργαλείου

- a) Μην υπερφορτώνετε το ηλεκτρικό εργαλείο. Χρησιμοποιείτε για την εργασία σας το ηλεκτρικό εργαλείο που προορίζεται για αυτή. Με το κατάλληλο ηλεκτρικό εργαλείο εργάζεστε καλύτερα και ασφαλέστερα στην προβλεπόμενη περιοχή ισχύος.
- b) Μη χρησιμοποιήσετε ποτέ ηλεκτρικό εργαλείο του οποίου ο διακόπτης παρουσιάζει βλάβη. Ένα ηλεκτρικό εργαλείο που δεν μπορεί πλέον να ενεργοποιηθεί ή να απενεργοποιηθεί, είναι επικίνδυνο και πρέπει να επισκευαστεί.
- c) Αφαιρέστε το φως από την πρίζα και/ή αφαιρέστε την αφαιρούμενη επαναφορτιζόμενη μπαταρία πριν πραγματοποιήσετε ρυθμίσεις στη συσκευή, αλλάξετε ένθετο εργαλείο ή αφήσετε το ηλεκτρικό εργαλείο. Αυτό το μέτρο προφύλαξης αποτρέπει την ακούσια εκκίνηση του ηλεκτρικού εργαλείου.
- d) Φυλάσσετε μακριά από παιδιά τα ηλεκτρικά εργαλεία που δεν χρησιμοποιείτε. Μην αφήνετε να χρησιμοποιεί το ηλεκτρικό εργαλείο κανένα άτομο που δεν είναι εξοικειωμένο με αυτό ή δεν έχει διαβάσει τις παρούσες οδηγίες. Τα ηλεκτρικά εργαλεία είναι επικίνδυνα, όταν χρησιμοποιούνται από άτομα χωρίς εμπειρία.
- e) Φροντίζετε σχολαστικά τα ηλεκτρικά εργαλεία και το εργαλείο εργασίας.

Ελέγχετε ότι λειτουργούν απρόσκοπτα και δεν κολλάνε τα κινούμενα μέρη, αν υπάρχουν εξαρτήματα που έχουν σπάσει ή έχουν υποστεί ζημιά τέτοια που να επηρεάζεται η λειτουργία του ηλεκτρικού εργαλείου. Αναθέτετε πριν τη χρήση του ηλεκτρικού εργαλείου την επισκευή των εξαρτημάτων που έχουν υποστεί ζημιά. Πολλά ατυχήματα έχουν την αιτία τους σε κακοσυντηρημένα ηλεκτρικά εργαλεία.

- f) Διατηρείτε τα κοπτικά εργαλεία αιχμηρά και καθαρά. Τα προσεκτικά φροντισμένα κοπτικά εργαλεία με κοφτερές αιχμές έχουν μικρότερη τάση για σφήνωμα και είναι ευκολότερο να καθοδηγηθούν.
- g) Χρησιμοποιείτε το ηλεκτρικό εργαλείο, τα αξεσουάρ, τα εργαλεία εργασίας κλπ. σύμφωνα με τις οδηγίες τους. Λαμβάνετε επίσης υπόψη τις συνθήκες εργασίας και την εργασία που πρόκειται να εκτελεστεί. Η χρήση ηλεκτρικών εργαλείων για εφαρμογές άλλες από τις προβλεπόμενες μπορεί να οδηγήσει σε επικίνδυνες καταστάσεις.
- h) Κρατάτε τις λαβές και τις επιφάνειες κρατήματος στεγνές, καθαρές και απαλλαγμένες από λάδια και γράσα. Οι ολισθηρές λαβές και οι επιφάνειες κρατήματος δεν επιτρέπουν ασφαλή χειρισμό και έλεγχο του ηλεκτρικού εργαλείου σε απρόβλεπτες καταστάσεις.

#### 5) Σέρβις

- a) Αναθέτετε την επισκευή του ηλεκτρικού εργαλείου σας μόνο σε πιστοποιημένο ειδικευμένο προσωπικό και μόνο με γνήσια ανταλλακτικά. Με αυτόν τον τρόπο εξασφαλίζετε ότι θα διατηρείται η ασφάλεια του ηλεκτρικού εργαλείου.

#### Υποδείξεις ασφαλείας για δισκοπρίονα κάθετης κοπής - φαλτσοπρίονα

- a) Τα δισκοπρίονα κάθετης κοπής - φαλτσοπρίονα προορίζονται για την κοπή ξύλου ή παρόμοιων προϊόντων και δεν μπορούν να χρησιμοποιηθούν για την κοπή υλικών που περιέχουν σίδηρο όπως είναι μπάρες, ράβδοι, βίδες κλπ. Σκόνη που έχει λειαντικές ιδιότητες προκαλεί μπλοκάρισμα κινητών μερών όπως είναι το κάτω περικάλυμμα. Οι σπινθήρες που παράγονται κατά την κοπή θα κάψουν το κάτω περικάλυμμα, την ένθετη πλάκα και άλλα πλαστικά εξαρτήματα.
- b) Αν είναι εφικτό στερεώστε το αντικείμενο εργασίας με σφιγκτήρες.

- Αν πρέπει να συγκρατήσετε το αντικείμενο εργασίας με το χέρι, πρέπει να κρατάτε πάντα το χέρι σας σε απόσταση τουλάχιστον 100 mm από κάθε πλευρά της λεπίδας πριονιού. Μη χρησιμοποιείτε αυτό το πριόνι για να κόβετε αντικείμενα που είναι πολύ μικρά για να τα συσφίξετε ή να τα κρατάτε με ασφάλεια με το χέρι. Αν το χέρι σας είναι πολύ κοντά στη λεπίδα πριονιού, υπάρχει αυξημένος κίνδυνος τραυματισμού από την επαφή με τη λεπίδα πριονιού.
- c) Το αντικείμενο εργασίας πρέπει να είναι ακίνητο και είτε να στερεώνεται με σύσφιξη είτε να πιέζεται πάνω στον αναστολέα και στη βάση. Μη σπρώχνετε το αντικείμενο εργασίας προς τη λεπίδα πριονιού και ποτέ μην κόβετε "ελεύθερα με το χέρι". Τα ασύνητα ή κινητά αντικείμενα εργασίας θα μπορούσαν να εκτοξευτούν με μεγάλη ταχύτητα και να προκαλέσουν τραυματισμούς.
- d) Σπρώχνετε το πριόνι για να περάσει από το αντικείμενο εργασίας. Αποφεύγετε να τραβάτε το πριόνι για να περάσει από το αντικείμενο εργασίας. Όταν θέλετε να πραγματοποιήσετε μια κοπή, πρώτα ανυψώστε την κεφαλή πριονιού και τραβήξτε την μέσα από το αντικείμενο εργασίας χωρίς να το κόψετε. Κατόπιν ενεργοποιήστε τον κινητήρα, στρέψτε την κεφαλή πριονιού προς τα κάτω και πιέστε το πριόνι για να διαπεράσει το αντικείμενο εργασίας. Σε περίπτωση κοπής με έλξη υπάρχει ο κίνδυνος να ανέβει η λεπίδα πριονιού πάνω στο αντικείμενο εργασίας και η μονάδα λεπίδας πριονιού να εκτιναχτεί βίαια πάνω στον χειριστή.
- e) Μην περνάτε ποτέ το χέρι πάνω από την προβλεπόμενη γραμμή κοπής, ούτε μπροστά ούτε πίσω από τη λεπίδα πριονιού. Η υποστήριξη του αντικειμένου εργασίας "με σταυρωτά τα χέρια", δηλ. το να κρατάτε το αντικείμενο εργασίας δεξιά δίπλα στη λεπίδα πριονιού με το αριστερό χέρι ή αντίστροφα, είναι πολύ επικίνδυνο.
- f) Όταν περιστρέφεται η λεπίδα πριονιού, ποτέ μη βάζετε το χέρι σας πίσω από τον αναστολέα. Ποτέ μην πλησιάζετε το χέρι σας στην περιστρεφόμενη λεπίδα πριονιού πιο κοντά από μια απόσταση ασφαλείας 100 mm (ισχύει και για τις δύο πλευρές της λεπίδας πριονιού, π.χ. κατά την απομάκρυνση άχρηστων κομματιών ξύλου). Η προσέγγιση της περιστρεφόμενης λεπίδας πριονιού προς το χέρι σας ενδοχόμενος δεν μπορεί να γίνει αντιληπτή και μπορεί να τραυματιστείτε βαριά.
- g) Ελέγχετε το αντικείμενο εργασίας πριν την κοπή. Αν το αντικείμενο εργασίας είναι λυγισμένο ή στρεβλωμένο, σφίξτε το με την προς τα έξω καμπυλωμένη πλευρά προς τον αναστολέα. Να βεβαιώνετε πάντα ότι κατά μήκος της γραμμής κοπής δεν υπάρχει κανένα διάκενο ανάμεσα στο αντικείμενο εργασίας, στον αναστολέα και στη βάση. Τα αντικείμενα εργασίας που είναι λυγισμένα ή στρεβλωμένα μπορεί να περιστραφούν ή να μετατοπιστούν και να προκαλέσουν κόλλημα της περιστρεφόμενης λεπίδας πριονιού κατά την κοπή. Δεν επιτρέπεται να υπάρχουν καρφιά ή ξένα σώματα μέσα στο αντικείμενο εργασίας.
- h) Χρησιμοποιείτε το πριόνι μόνο αν το τραπέζι είναι απαλλαγμένο από εργαλεία, υπολείμματα ξύλου κλπ. - μόνο το αντικείμενο εργασίας επιτρέπεται να βρίσκεται πάνω στο τραπέζι. Μικρά απόβλητα κομμάτια, μη συσφιγμένα κομμάτια ξύλου ή άλλα αντικείμενα, αν έρθουν σε επαφή με την περιστρεφόμενη λεπίδα, μπορούν να εκτοξευτούν με υψηλή ταχύτητα.
- i) Κόβετε ένα μόνο αντικείμενο εργασίας τη φορά. Τα αντικείμενα εργασίας που είναι στοιβαγμένα το ένα πάνω στο άλλο δεν μπορούν να συσφιχτούν ή να συγκρατηθούν σωστά και μπορεί κατά την κοπή να προκαλέσουν κόλλημα της λεπίδας ή να γλιστρήσουν.
- j) Προσέχετε ώστε πριν τη χρήση το δισκοπρίονο κάθετης κοπής - φάλτσοπρίονο να βρίσκεται πάνω σε μια επίπεδη και σταθερή επιφάνεια εργασίας. Μια επίπεδη και σταθερή επιφάνεια εργασίας μειώνει τον κίνδυνο αποσταθεροποίησης του δισκοπριονίου κάθετης κοπής - φάλτσοπριονίου.
- k) Σχεδιάζετε εκ των προτέρων την εργασία σας. Προσέχετε σε κάθε ρύθμιση της κλίσης της λεπίδας πριονιού ή της γωνίας λοξής κοπής ότι ο κινητός αναστολέας έχει ρυθμιστεί σωστά και υποστηρίζει το αντικείμενο εργασίας, χωρίς να έρχεται σε επαφή με τη λεπίδα ή με το περιβάλλον. Χωρίς να ενεργοποιήσετε το μηχανήμα και χωρίς αντικείμενο εργασίας πάνω στη βάση πρέπει να προσομοιώσετε μια πλήρη κίνηση κοπής της λεπίδας πριονιού, για να διασφαλίσετε ότι δεν θα προκύψουν εμπόδια ή ο κίνδυνος κοπής του αναστολέα.
- l) Σε περίπτωση αντικειμένων εργασίας τα οποία είναι πλατύτερα ή μακρύτερα από την πάνω πλευρά του τραπεζιού, προσέχετε να παρέχετε κατάλληλο στήριγμα, π.χ. με χρήση επεκτάσεων τραπεζιού ή ειδικών καβαλέτων.

Τα αντικείμενα εργασίας που είναι μακρύτερα ή πλατύτερα από τη βάση του δισκοπρίονου κάθετης κοπής - φαλτσοπρίονου μπορούν να ανατραπούν αν δεν στηρίζονται σταθερά. Σε περίπτωση που ανατραπεί ένα κομμάτι ξύλο που έχει αποκοπεί ή το αντικείμενο εργασίας, αυτό μπορεί να ανυψώσει το κάτω προστατευτικό περικάλυμμα ή να εκτοξευτεί εκτός ελέγχου από την περιστρεφόμενη λάμα.

- m) **Μη χρησιμοποιείτε άλλα άτομα ως υποκατάστατο για μια επιμήκυνση τραπεζιού ή ως πρόσθετο στήριγμα.** Μια ασταθής στήριξη του αντικείμενου εργασίας μπορεί να προκαλέσει κόλλημα της λεπίδας. Επίσης μπορεί το αντικείμενο εργασίας να μετακινηθεί κατά τη διάρκεια της κοπής και να τραβήξει τον βοηθό προς την περιστρεφόμενη λεπίδα.
- n) **Το κομμάτι που έχει αποκοπεί δεν επιτρέπεται να πιέζεται προς την περιστρεφόμενη λεπίδα πριονιού.** Αν ο διαθέσιμος χώρος είναι μικρός, π.χ. σε περίπτωση χρήσης διαμήκων αναστολέων, μπορεί το αποκομμένο κομμάτι να σφηνώσει στη λεπίδα και να εκτιναχτεί βίαια.
- o) **Χρησιμοποιείτε πάντα έναν σφινκτήρα ή κατάλληλη διάταξη για να υποστηρίξετε σωστά υλικό με κυκλική διατομή όπως ράβδους ή σωλήνες.** Οι ράβδοι τείνουν κατά την κοπή να κυλούν και να απομακρύνονται και τότε η λεπίδα μπορεί να "μαγκώσει" και το αντικείμενο εργασίας με το χέρι σας μπορεί να τραβηχτεί προς τη λεπίδα.
- p) **Αφήστε να φθάσει η λάμα τον πλήρη αριθμό στροφών της πριν κόψετε το αντικείμενο εργασίας.** Με αυτόν τον τρόπο μειώνεται ο κίνδυνος να εκτοξευτεί το αντικείμενο εργασίας.
- q) **Αν κολλήσει το αντικείμενο εργασίας ή μπλοκαριστεί η λάμα, απενεργοποιήστε το δισκοπρίονο κάθετης κοπής - φαλτσοπρίονο. Περιμένετε να ακινητοποιηθούν όλα τα κινητά μέρη, αφαιρέστε το φιν από την πρίζα ρεύματος δικτύου και/ή αφαιρέστε την επαναφορτιζόμενη μπαταρία. Κατόπιν αφαιρέστε το σφηνωμένο υλικό.** Αν σε μια τέτοια περίπτωση μπλοκαρισματος συνεχίσετε την κοπή με το πριόνι, μπορεί να προκληθεί απώλεια του ελέγχου ή ζημιές στο δισκοπρίονο κάθετης κοπής - φαλτσοπρίονο.
- r) **Μετά την ολοκλήρωση της κοπής αφήστε ελεύθερο τον διακόπτη, κρατήστε την κεφαλή πριονιού κατεβασμένη και περιμένετε να ακινητοποιηθεί η λάμα πριν αφαιρέσετε το αποκομμένο κομμάτι.** Είναι πολύ επικίνδυνο να πλησιάζετε στο χέρι σας στη λεπίδα πριονιού που κινείται έως ότου σταματήσει τελείως.

- s) **Κρατάτε καλά τη λαβή αν θέλετε να εκτελέσετε μια μη πλήρη κοπή με το πριόνι ή όταν αφήσετε ελεύθερο τον διακόπτη, πριν φθάσει η κεφαλή πριονιού την κάτω θέση της.** Από τη δρόση πέδησης του πριονιού μπορεί η κεφαλή πριονιού να τραβηχτεί απότομα προς τα κάτω, κάτι που προκαλεί κίνδυνο τραυματισμού.

#### Υποδείξεις ασφαλείας για το χειρισμό λαμών πριονιού

1. Μη χρησιμοποιείτε λάμες πριονιού που έχουν υποστεί ζημιά ή παραμόρφωση.
2. Μη χρησιμοποιείτε λάμες πριονιού με ρωγμές. Να αποσύρετε από τη χρήση λάμες πριονιού που παρουσιάζουν ρωγμές. Δεν επιτρέπεται επισκευή.
3. Μη χρησιμοποιείτε λάμες πριονιού από χάλυβα υψηλής ταχύτητας.
4. Ελέγχετε την κατάσταση της λάμας πριονιού πριν χρησιμοποιήσετε το πριόνι κάθετης και συρόμενης κοπής.
5. Χρησιμοποιείτε μόνο λάμες πριονιού οι οποίες είναι κατάλληλες για το υλικό που πρόκειται να κόψετε.
6. Χρησιμοποιείτε μόνο τις λάμες πριονιού που καθορίζει ο κατασκευαστής. Οι λάμες πριονιού που προορίζονται για την επεξεργασία ξύλου ή παρόμοιων υλικών πρέπει να συμμορφώνονται με το πρότυπο EN 847-1.
7. Μη χρησιμοποιείτε λάμες πριονιού από χάλυβα υψηλής ταχύτητας (HSS).
8. Χρησιμοποιείτε μόνο λάμες πριονιού των οποίων ο μέγιστος επιτρεπόμενος αριθμός στροφών είναι μεγαλύτερος ή ίσος με το μέγιστο αριθμό στροφών ατράκτου του πριονιού κάθετης και συρόμενης κοπής και οι οποίες είναι κατάλληλες για το υλικό που πρόκειται να κόψετε.
9. Προσέξτε τη φορά περιστροφής της λεπίδας πριονιού.
10. Να τοποθετείτε λάμες πριονιού μόνον όταν είστε εξοικειωμένοι με το χειρισμό τους.
11. Να τηρείτε τον περιορισμό του μέγιστου αριθμού στροφών. Δεν επιτρέπεται η υπέρβαση του μέγιστου αριθμού στροφών που αναφέρεται πάνω στη λεπίδα πριονιού. Αν αναφέρεται, να τηρείτε την περιοχή αριθμού στροφών.
12. Να καθαρίζετε τις επιφάνειες σύσφιξης από βρομιά, γράσα, λάδια και νερό.
13. Μη χρησιμοποιείτε μη στερεωμένους δακτυλίους ή χιτώνια μείωσης για τη μείωση της διαμέτρου οπών σε λάμες πριονιού.

14. Προσέχετε ώστε οι στερεωμένοι δακτύλιοι μείωσης για την ασφάλιση της λεπίδας πριονιού να έχουν την ίδια διάμετρο και τουλάχιστον το 1/3 της διαμέτρου κοπής.
15. Να βεβαιώνετε ότι οι στερεωμένοι δακτύλιοι μείωσης είναι παράλληλοι μεταξύ τους.
16. Να χειρίζεστε με προσοχή τις λάμες πριονιού. Να τις διατηρείτε καλύτερα στην αρχική συσκευασία ή σε ειδικές θήκες. Να φοράτε προστατευτικά γάντια, για βελτιωμένη ασφάλεια λαβής και μειωμένο κίνδυνο τραυματισμού.
17. Πριν τη χρήση των λεπίδων πριονιού να βεβαιώσετε ότι όλες οι προστατευτικές διατάξεις είναι σωστά στερεωμένες.
18. Να βεβαιώνετε πριν τη χρήση, ότι η χρησιμοποιούμενη λεπίδα πριονιού συμμορφώνεται με τις τεχνικές απαιτήσεις αυτού του πριονιού κάθετης και συρόμενης κοπής και είναι σωστά στερεωμένη.
19. Χρησιμοποιείτε τη συμπεριλαμβανόμενη λεπίδα πριονιού μόνο για εργασίες κοπής σε ξύλο, ποτέ για επεξεργασία μετάλλων.
20. Χρησιμοποιείτε μόνο λεπίδα πριονιού με διάμετρο που αντιστοιχεί στα στοιχεία που αναφέρονται πάνω στο πριόνι.
21. Χρησιμοποιείτε πρόσθετα υποθέματα αντικειμένου εργασίας, αν αυτό είναι απαραίτητο για την ευστάθεια του αντικειμένου εργασίας.
22. Οι επεκτάσεις του υποθέματος αντικειμένου εργασίας πρέπει κατά την εργασία να είναι πάντα στερεωμένες και να χρησιμοποιούνται.
23. Αντικαθιστάτε το φθαρόμενο ένθετο βάσης!
24. Αποφεύγετε την υπερθέρμανση των δοντιών του πριονιού.
25. Αποφεύγετε κατά την κοπή πλαστικών να λιώνετε το πλαστικό.  
Για το σκοπό αυτόν χρησιμοποιείτε τις σωστές λάμες πριονιού. Αντικαθιστάτε έγκαιρα τις λάμες πριονιού που έχουν υποστεί ζημιά ή φθορά. Αν υπερθερμανθεί η λεπίδα πριονιού, σταματήστε το μηχάνημα. Αφήστε πρώτα να κρυώσει η λεπίδα πριονιού, πριν εργαστείτε πάλι με τη συσκευή.



**Προσοχή: Ακτινοβολία λέιζερ**  
**Μην κοιτάζετε μέσα στην ακτίνα**  
**Κλάση λέιζερ 2**

**Achtung! - Laserstrahlung**  
**Nicht in den Strahl blicken!**

Laser Klasse 2  
 Laserspezifikation nach EN 60825-1:2014  
 $\lambda = 650 \text{ nm}$   $P_o < 1 \text{ mW}$

### **Προστατεύετε τον εαυτό σας και το περιβάλλον λαμβάνοντας μέτρα προφύλαξης από κινδύνους ατυχημάτων!**

- Μην κοιτάζετε απευθείας με απροστάτευτα μάτια μέσα στην ακτίνα λέιζερ.
- Ποτέ μην κοιτάζετε απευθείας μέσα στη διαδρομή της ακτίνας.
- Μην κατευθύνετε ποτέ την ακτίνα λέιζερ σε ανακλαστικές επιφάνειες και σε άτομα ή ζώα. Ακόμα και μια ακτίνα λέιζερ χαμηλής ισχύος μπορεί να προξενήσει ζημιές στο μάτι.
- Προφύλαξη - αν ακολουθείτε μεθόδους εργασίας διαφορετικές από αυτές που αναφέρονται εδώ, αυτό μπορεί να επιφέρει επικίνδυνη έκθεση σε ακτινοβολία.
- Ποτέ μην ανοίξετε τη μονάδα λέιζερ. Θα μπορούσε να προκύψει μη αναμενόμενη έκθεση σε ακτινοβολία.
- Το λέιζερ δεν επιτρέπεται να αντικατασταθεί με μονάδα λέιζερ άλλου τύπου.
- Επισκευές στο λέιζερ επιτρέπεται να πραγματοποιούνται μόνο από τον κατασκευαστή του λέιζερ ή από εξουσιοδοτημένο αντιπρόσωπο.

### **Υπολειπόμενοι κίνδυνοι**

**Το ηλεκτρικό εργαλείο έχει κατασκευαστεί σύμφωνα με τις τελευταίες εξελίξεις της τεχνολογίας και βάσει των καθιερωμένων τεχνικών κανόνων ασφαλείας. Κατά την εργασία ενδέχεται παρόλα αυτά να παρουσιαστούν μεμονωμένοι υπολειπόμενοι κίνδυνοι.**

- Διακινδύνευση για την υγεία από ηλεκτρικό ρεύμα σε περίπτωση χρήσης ακατάλληλων καλωδίων ρεύματος.
- Επιπλέον, μπορεί παρά όλες τις λαμβανόμενες προφυλάξεις να προκύψουν μη προφανείς υπολειπόμενοι κίνδυνοι.
- Οι υπολειπόμενοι κίνδυνοι μπορούν να ελαχιστοποιηθούν όταν τηρούνται οι "Σημαντικές υποδείξεις" και η "Ενδεχόμενη χρήση", καθώς και οι οδηγίες χειρισμού στην ολότητά τους.
- Μην καταπονείτε άσκοπα το μηχάνημα: η πολύ ισχυρή πίεση κατά την κοπή προξενεί γρήγορα ζημιά στη λεπίδα πριονιού, πράγμα που προκαλεί υποβάθμιση της απόδοσης του μηχανήματος κατά την επεξεργασία και μειωμένη ακρίβεια κοπής.
- Κατά την κοπή πλαστικών υλικών χρησιμοποιείτε πάντα σφιγκτήρες: τα εξαρτήματα που πρόκειται να κοπούν πρέπει πάντα να στερεώνονται ανάμεσα στους σφιγκτήρες.

- Αποφεύγετε αθέλητη θέση σε λειτουργία του μηχανήματος: κατά την εισαγωγή του φιδ στην πρίζα δεν επιτρέπεται να είναι πατημένο το πλήκτρο έναρξης λειτουργίας.
- Να χρησιμοποιείτε το εργαλείο που συνιστάται στο παρόν εγχειρίδιο. Έτσι απολαμβάνετε πάντα τη μέγιστη απόδοση από το μηχανήμα σας.
- Κρατάτε τα χέρια σας μακριά από την περιοχή εργασίας, όταν είναι σε λειτουργία το μηχανήμα.
- Πριν πραγματοποιήσετε εργασίες ρύθμισης ή συντήρησης, αφήστε το κουμπί εκκίνησης και αποσυνδέστε το φιδ από την πρίζα ρεύματος δικτύου.

**Δ ΠΡΟΕΙΔΟΠΟΙΗΣΗ!** Αυτό το ηλεκτρικό εργαλείο παράγει ηλεκτρομαγνητικό πεδίο κατά τη διάρκεια της λειτουργίας του. Αυτό το πεδίο υπό ορισμένες περιστάσεις μπορεί να επηρεάσει ενεργά ή παθητικά ιατρικά εμφυτεύματα. Για να μειώσετε τον κίνδυνο σοβαρών ή θανατηφόρων τραυματισμών, συνιστούμε σε άτομα με ιατρικά εμφυτεύματα να συμβουλευούνται το γιατρό τους και τον κατασκευαστή του ιατρικού εμφυτεύματος, πριν το χειρισμό του ηλεκτρικού εργαλείου.

## 6. Τεχνικά χαρακτηριστικά

Μοτέρ εναλλασσόμενου ρεύματος	220 - 240 V~ 50 Hz
Ονομαστική ισχύς S1	2000 Watt
Αριθμός στροφών χωρίς φορτίο n	4500 min <sup>-1</sup>
Λεπίδα πριονιού από σκληρό μέταλλο	∅ 255 x ∅ 30 x 2,8 mm
Αριθμός δοντιών	48
Μέγ. πλάτος δοντιών της λεπίδας πριονιού	3 mm
Εύρος στροφής	-45° / 0° / +45°
Λοξή κοπή	0° έως 45° προς τα αριστερά
Πλάτος κοπής στις 90°	340 x 90 mm
Πλάτος κοπής στις 45°	240 x 90 mm
Πλάτος κοπής στις 2 x 45° (σύνθετη λοξή κοπή)	240 x 45 mm
Κλάση προστασίας	II
Βάρος	περ. 14,3 kg
Κλάση λέιζερ	2
Μήκος κύματος λέιζερ	650 nm
Ισχύς λέιζερ	< 1 mW

Με την επιφύλαξη τεχνικών τροποποιήσεων!

**Το αντικείμενο εργασίας πρέπει να έχει τουλάχιστον ύψος 3 mm και πλάτος 10 mm. Προσέχετε το αντικείμενο εργασίας να στερεώνεται πάντα με τη διάταξη σύσφιξης.**

### Θόρυβος

Οι τιμές θορύβου μετρήθηκαν βάσει του προτύπου EN 62841.

Στάθμη ηχητικής πίεσης L <sub>pA</sub>	101,6 dB
Αβειαιότητα K <sub>pA</sub>	3 dB
Στάθμη ηχητικής ισχύος L <sub>WA</sub>	114,6 dB
Αβειαιότητα K <sub>WA</sub>	3 dB

### Φοράτε προστασία ακοής.

Η επίδραση του θορύβου ενδέχεται να προκαλέσει απώλεια ακοής.

Οι αναφερόμενες τιμές εκπομπών θορύβου έχουν μετρηθεί σύμφωνα με μια πρότυπη διαδικασία εξέτασης και μπορούν να χρησιμοποιηθούν για τη σύγκριση ενός ηλεκτρικού εργαλείου με ένα άλλο.

Οι αναφερόμενες τιμές εκπομπών θορύβου μπορούν να χρησιμοποιηθούν και για μια προσωρινή αξιολόγηση της καταπόνησης.

### Δ ΠΡΟΕΙΔΟΠΟΙΗΣΗ:

- Κατά τη χρήση του ηλεκτρικού εργαλείου στην πράξη, οι τιμές εκπομπών θορύβου μπορεί να αποκλίνουν από την αναφερόμενη τιμή, ανάλογα με τον τρόπο και μέθοδο χρήσης του ηλεκτρικού εργαλείου, και ιδιαίτέρως, τον τρόπο επεξεργασίας του αντικείμενου εργασίας.
- Προσπαθείτε να διατηρείτε όσο το δυνατόν μικρότερη την καταπόνηση. Παραδείγματα μέτρων για περιορισμό του χρόνου εργασίας. Για την εκτίμηση της καταπόνησης πρέπει να λαμβάνονται υπόψη όλα τα μέρη του κύκλου λειτουργίας (για παράδειγμα, τα χρονικά διαστήματα κατά τα οποία το ηλεκτρικό εργαλείο είναι απενεργοποιημένο, και αυτά κατά τα οποία είναι ενεργοποιημένο αλλά λειτουργεί χωρίς φορτίο).

## 7. Πριν από τη θέση σε λειτουργία

- Ανοίξτε τη συσκευασία και αφαιρέστε προσεκτικά τη συσκευή.
- Απομακρύνετε τα υλικά συσκευασίας καθώς και τις ασφάλειες συσκευασίας και μεταφοράς (εφόσον υπάρχουν).
- Ελέγξτε εάν είναι πλήρες το παραδοτέο υλικό.
- Ελέγξτε τη συσκευή και τα αξεσουάρ για τυχόν ζημιές κατά τη μεταφορά.
- Φυλάξτε τη συσκευασία κατά το δυνατό μέχρι τη λήξη της εγγύησης.

### ⚠ ΠΡΟΣΟΧΗ!

**Η συσκευή και τα υλικά συσκευασίας δεν είναι παιδικά παιχνίδια! Τα παιδιά δεν επιτρέπεται να παίζουν με πλαστικές σακούλες, μεμβράνες και μικρά εξαρτήματα! Υπάρχει κίνδυνος κατάποσης και ασφυξίας!**

- Το μηχάνημα πρέπει να εγκαθίσταται με σταθερότητα. Ασφαλίστε το μηχάνημα με τη βοήθεια των οπών στο σταθερό τραπέζι πριονιού (15) και 4 βιδών (δεν περιλαμβάνονται στο παραδοτέο υλικό) πάνω σε έναν πάγκο εργασίας, ένα πλαίσιο βάσης κλπ.
- Τραβήξτε τελείως έξω την προεγκατεστημένη ασφάλιση ανατροπής (36) και ασφαλίστε την πλήρως με τη βοήθεια του κλειδιού Άλεν (D).
- Πριν τη θέση σε λειτουργία πρέπει να έχουν εγκατασταθεί κανονικά όλα τα καλύμματα και οι διατάξεις ασφαλείας.
- Η λεπίδα πριονιού πρέπει να μπορεί να κινείται ελεύθερα.
- Αν επεξεργάζεστε ξύλο που έχει ήδη χρησιμοποιηθεί, προσέχετε για ξένα σώματα όπως π.χ. καρφιά ή βίδες κλπ.
- Πριν πατήσετε το διακόπτη ενεργοποίησης/ απενεργοποίησης, βεβαιωθείτε ότι η λεπίδα πριονιού έχει εγκατασταθεί σωστά και τα κινητά μέρη μπορούν να κινούνται εύκολα.
- Βεβαιωθείτε πριν από τη σύνδεση του μηχανήματος, ότι τα στοιχεία στην πινακίδα τύπου συμφωνούν με τα στοιχεία του δικτύου τροφοδοσίας.

### 7.1 Έλεγχος διάταξης ασφαλείας Κινητό προστατευτικό λεπίδας πριονιού (5)

Το προστατευτικό λεπίδας πριονιού προστατεύει από ακούσια επαφή με τη λεπίδα πριονιού και από εκτινασόμενα πριονιδια.

### Ελέγξτε τη λειτουργία.

Για το σκοπό αυτόν, κατεβάστε το πριόνι προς τα κάτω:

- Το προστατευτικό λεπίδας πριονιού πρέπει να ελευθερώνει τη λεπίδα πριονιού κατά το κατέβασμα, χωρίς να αγγίζει άλλα εξαρτήματα.
- Κατά το ανέβασμα του πριονιού στην θέση έναρξης, πρέπει το προστατευτικό λεπίδας πριονιού να καλύπτει αυτόματα τη λεπίδα πριονιού.

## 8. Τοποθέτηση και χειρισμός

### ⚠ Προσοχή!

**Πριν από τη θέση σε λειτουργία, συναρμολογήστε οπωσδήποτε πλήρως το προϊόν!**

### 8.1 Τοποθέτηση του δισκοπριονίου κάθετης κοπής και συρόμενης κοπής (Εικ. 1/2/4/5)

- Για τη ρύθμιση της περιστρεφόμενης βάσης (14), λασκάρετε τη λαβή (11) κατά περ. 2 στροφές και με τον δείκτη σας τραβήξτε προς τα πάνω τον μοχλό θέσεων μανδάλωσης (35).
- Περιστρέψτε την περιστρεφόμενη βάση (14) και τον δείκτη (12) στις επιθυμητές μοίρες της κλίμακας (13) και ακινητοποιήστε τη με τη λαβή (11).
- Πιέζοντας ελαφρά προς τα κάτω την κεφαλή του εργαλείου (4) και τραβώντας ταυτόχρονα τον πείρο ασφάλισης (23) έξω από τη βάση του κινητήρα, το πριόνι απασφαλίζεται από την χαμηλότερη θέση.
- Στρέψτε την κεφαλή μηχανήματος (4) προς τα πάνω.
- Οι διατάξεις σύσφιξης (7) μπορούν να στερεωθούν και στις δύο πλευρές του σταθερού τραπέζιου πριονιού (15). Τοποθετήστε τις διατάξεις σύσφιξης (7) στις προβλεπόμενες για τον σκοπό αυτόν οπές στην πίσω πλευρά της ράγας αναστολέα (16) και ασφαλίστε τις με τις βίδες αστεροειδούς λαβής (7a). Για λοξές κοπές 0°- 45° πρέπει η διάταξη σύσφιξης (7) να εγκαθίσταται μόνο σε μία πλευρά (δεξιά) (βλ. εικόνα 11-12).
- Μπορείτε να ρυθμίσετε την κλίση της κεφαλής του μηχανήματος (4) σε μέγ. 45° προς τα αριστερά, λασκάροντας τη βίδα ακινητοποίησης (22).
- Τα υποθέματα αντικειμένου εργασίας (8) πρέπει κατά την εργασία να είναι πάντα στερεωμένα και να χρησιμοποιούνται. Ρυθμίστε την επιθυμητή προεκβολή λασκάροντας τη βίδα ακινητοποίησης (9). Κατόπιν σφίξτε πάλι καλά τη βίδα ακινητοποίησης (9).

### 8.2 Λεπτομερής ρύθμιση του αναστολέα για κάθετη κοπή 90° (Εικ. 1/2/5/6)

- **Η γωνία-οδηγός δεν περιλαμβάνεται στο παραδοτέο υλικό.**

- Χαμηλώστε την κεφαλή μηχανήματος (4) προς τα κάτω και ακινητοποιήστε την με τον πείρο ασφάλισης (23).
- Λασκάρετε τη βίδα ακινητοποίησης (22).
- Τοποθετήστε τη γωνία-οδηγό (A) ανάμεσα στη λεπίδα πριονιού (6) και στην περιστρεφόμενη βάση (14).
- Λασκάρετε το παξιμάδι ασφάλισης (26a).
- Ρυθμίστε τη βίδα προσαρμογής (26) μέχρι η γωνία μεταξύ λεπίδας πριονιού (6) και περιστρεφόμενης βάσης (14) να ανέρχεται στις 90°.
- Σφίξτε ξανά καλά το παξιμάδι ασφάλισης (26a).
- Τέλος, ελέγξτε τη θέση της ένδειξης γωνίας. Εφόσον απαιτείται, λασκάρετε τον δείκτη (19) με σταυροκατσάβιδο, τοποθετήστε τον στη θέση 0° της κλίμακας (18) και σφίξτε ξανά τη βίδα συγκράτησης.

### 8.3 Κάθετη κοπή 90° και περιστρεφόμενη βάση 0° (Εικ. 1/2/7)

Για τιμές πλάτους κοπής έως περ. 100 mm η λειτουργία έλξης του πριονιού μπορεί να στερεωθεί με τη βίδα ακινητοποίησης (20) στην πίσω θέση. Σε αυτή τη θέση μπορείτε να χρησιμοποιήσετε το μηχάνημα στη λειτουργία κάθετης κοπής. Εάν το πλάτος κοπής είναι πάνω από 100 mm, πρέπει να φροντίσετε ώστε η βίδα ακινητοποίησης (20) να είναι χαλαρή και να μπορεί να κινηθεί η κεφαλή μηχανήματος (4).

**Προσοχή!** Οι κινητές ράγες αναστολέα (16a) πρέπει να ακινητοποιούνται στην εσωτερική θέση για εγκάρσιες κοπές 90°.

- Ανοίξτε τις βίδες ακινητοποίησης (16b) των κινητών ραγών αναστολέα (16a) και στρώξτε τις κινητές ράγες αναστολέα (16a) προς τα μέσα.
- Οι κινητές ράγες αναστολέα (16a) πρέπει να ακινητοποιούνται τόσο μακριά από την πιο εσωτερική θέση, ώστε η μέγιστη απόσταση μεταξύ των ραγών αναστολέα (16a) και της λεπίδας πριονιού (6) να ανέρχεται σε 8 mm.
- Ελέγξτε πριν από την κοπή, ότι δεν είναι δυνατή μια σύγκρουση μεταξύ των ραγών αναστολέα (16a) και της λεπίδας πριονιού (6).
- Σφίξτε ξανά τις βίδες ακινητοποίησης (16b).
- Φέρτε την κεφαλή μηχανήματος (4) στην επάνω θέση.
- Στρώνξτε την κεφαλή μηχανήματος (4) προς τα πίσω με τη λαβή (1) και αν χρειάζεται στερεώστε την σε αυτή τη θέση (ανάλογα με το πλάτος κοπής).
- Τοποθετήστε το ξύλο που θέλετε να κόψετε σε επαφή με τη ράγα αναστολέα (16) και πάνω στην περιστρεφόμενη βάση (14).

- Ακινητοποιήστε το υλικό με τις διατάξεις σύσφιξης (7) στο σταθερό τραπέζι πριονιού (15), για να αποτρέψετε τη μετακίνηση κατά τη διαδικασία κοπής.
- Απασφαλίστε τον διακόπτη ασφάλισης (3) και πατήστε τον διακόπτη ενεργοποίησης/ απενεργοποίησης (2) για να ενεργοποιήσετε τον κινητήρα.
- **Για σταθεροποιημένο οδηγό έλξης (21):** Κινήστε την κεφαλή μηχανήματος (4) με τη λαβή (1) ομαλά και με ελαφρά πίεση προς τα κάτω, έως ότου η λεπίδα πριονιού (6) ολοκληρώσει την κοπή μέσω του αντικειμένου εργασίας.
- **Για μη σταθεροποιημένο οδηγό έλξης (21):** Τραβήξτε την κεφαλή μηχανήματος (4) εντελώς προς τα μπροστά. Χαμηλώστε τη λαβή (1) τελείως προς τα κάτω ομαλά και με ελαφρά πίεση. Κινήστε τώρα την κεφαλή μηχανήματος (4) αργά και ομαλά προς τα πίσω, έως ότου η λεπίδα πριονιού (6) ολοκληρώσει την κοπή μέσω του αντικειμένου εργασίας.
- Μετά το τέλος της διαδικασίας κοπής, φέρτε την κεφαλή μηχανήματος ξανά στην επάνω θέση ηρεμίας και αφήστε ελεύθερο τον διακόπτη ενεργοποίησης/ απενεργοποίησης (2).

**Προσοχή!** Λόγω του ελατηρίου επαναφοράς, το μηχάνημα μετακινείται αυτόματα προς τα πάνω. Μην αφήνετε τη λαβή (1) μετά το τέλος της κοπής, αλλά μετακινήστε την κεφαλή μηχανήματος προς τα πάνω αργά και ασκώντας ελαφρά πίεση αντίστροφως.

### 8.4 Κάθετη κοπή 90° και περιστρεφόμενη βάση 0°- 45° (Εικ. 1/7/8)

Με το πριόνι κάθετης και συρόμενης κοπής μπορείτε να πραγματοποιήσετε λοξές κοπές προς τα αριστερά και τα δεξιά σε γωνίες 0°-45°.

**Προσοχή!** Οι κινητές ράγες αναστολέα (16a) πρέπει να ακινητοποιούνται στην εσωτερική θέση για εγκάρσιες κοπές 90°.

- Ανοίξτε τη βίδα ακινητοποίησης (16b) των κινητών ραγών αναστολέα (16a) και στρώξτε τις κινητές ράγες αναστολέα (16a) προς τα μέσα.
- Οι κινητές ράγες αναστολέα (16a) πρέπει να ακινητοποιούνται τόσο μακριά από την πιο εσωτερική θέση, ώστε η απόσταση μεταξύ των ραγών αναστολέα (16a) και της λεπίδας πριονιού (6) να ανέρχεται τουλάχιστον σε 8 mm.
- Ελέγξτε πριν από την κοπή, ότι δεν είναι δυνατή μια σύγκρουση μεταξύ των ραγών αναστολέα (16a) και της λεπίδας πριονιού (6).
- Σφίξτε ξανά τη βίδα ακινητοποίησης (16b).

- Λασκάρετε τη λαβή (11), εφόσον είναι συσφιγμένη, τραβήξτε με τον δείκτη σας τον μοχλό θέσεων μανδάλωσης (35) προς τα πάνω και ρυθμίστε την περιστρεφόμενη βάση (14) με τη βοήθεια της λαβής (11) στην επιθυμητή γωνία.
- Ο δείκτης (12) στην περιστρεφόμενη βάση πρέπει να συμφωνεί με το επιθυμητό μέγεθος γωνίας στην κλίμακα (13) πάνω στο σταθερό τραπέζι πριονιού (15).
- Σφίξτε ξανά τη λαβή (11) για να στερεώσετε την περιστρεφόμενη βάση (14).
- Εκτελέστε την κοπή όπως περιγράφεται στο σημείο 8.3.

### 8.5 Λεπτομερής ρύθμιση του αναστολέα για λοξή κοπή 45° (Εικ. 1/2/5/9/10)

- **Η γωνία-οδηγός δεν περιλαμβάνεται στο παραδοτέο υλικό.**
- Χαμηλώστε την κεφαλή μηχανήματος (4) προς τα κάτω και ακινητοποιήστε την με τον πείρο ασφάλισης (23).
- Ακινητοποιήστε την περιστρεφόμενη βάση (14) στη θέση 0°.  
Προσοχή! Οι κινητές ράγες αναστολέα (16a) πρέπει για τις λοξές κοπές (κεφαλή πριονιού υπό κλίση) να ακινητοποιούνται στην εξωτερική θέση (**αριστερή πλευρά**).
- Ανοίξτε τη βίδα ακινητοποίησης (16b) των κινητών ραγών αναστολέα (16a) και σπρώξτε τις κινητές ράγες αναστολέα (16a) προς τα έξω.
- Οι κινητές ράγες αναστολέα (16a) πρέπει να ακινητοποιούνται τόσο μακριά από την πιο εσωτερική θέση, ώστε η απόσταση μεταξύ ραγών αναστολέα (16a) και λεπίδας πριονιού (6) να ανέρχεται τουλάχιστον σε 8 mm.
- Οι κινητές ράγες αναστολέα (16a) πρέπει να βρίσκονται στην εσωτερική θέση (**δεξιά πλευρά**).
- Ελέγξτε πριν από την κοπή, ότι δεν είναι δυνατή μια σύγκρουση μεταξύ των ραγών αναστολέα (16a) και της λεπίδας πριονιού (6).
- Ξεβιδώστε τη βίδα ακινητοποίησης (22) και με τη λαβή (1) ρυθμίστε την κλίση της κεφαλής μηχανήματος (4) προς τα αριστερά, στις 45°.
- Τοποθετήστε τη γωνία-οδηγό 45° (b) ανάμεσα στη λεπίδα πριονιού (6) και στην περιστρεφόμενη βάση (14).
- Λασκάρετε το παξιμάδι ασφάλισης (27a) και ρυθμίστε τη βίδα προσαρμογής (27) τόσο, μέχρι η γωνία μεταξύ λεπίδας πριονιού (6) και περιστρεφόμενης βάσης (14) να ανέρχεται σε ακριβώς 45°.
- Σφίξτε ξανά καλά το παξιμάδι ασφάλισης (27a).

- Τέλος, ελέγξτε τη θέση της ένδειξης γωνίας. Εφόσον απαιτείται, λασκάρετε τον δείκτη (19) με σταυροκατσάβιδο, τοποθετήστε τον στη θέση 45° της κλίμακας (18) και σφίξτε ξανά τη βίδα συγκράτησης.

### 8.6 Λοξή κοπή 0°-45° και περιστρεφόμενη βάση 0° (Εικ. 1/2/11)

Με το πριόνι κάθετης και συρόμενης κοπής μπορείτε να εκτελέσετε προς τα αριστερά λοξές κοπές 0°- 45° ως προς την επιφάνεια εργασίας.

Προσοχή! Οι κινητές ράγες αναστολέα (16a) πρέπει για τις λοξές κοπές (κεφαλή πριονιού υπό κλίση) να ακινητοποιούνται στην εξωτερική θέση (αριστερή πλευρά).

- Ανοίξτε τη βίδα ακινητοποίησης (16b) των κινητών ραγών αναστολέα (16a) και σπρώξτε τις κινητές ράγες αναστολέα (16a) προς τα έξω.
- Οι κινητές ράγες αναστολέα (16a) πρέπει να ακινητοποιούνται τόσο μακριά από την πιο εσωτερική θέση, ώστε η απόσταση μεταξύ ραγών αναστολέα (16a) και λεπίδας πριονιού (6) να ανέρχεται τουλάχιστον σε 8 mm.
- Οι κινητές ράγες αναστολέα (16a) πρέπει να βρίσκονται στην εσωτερική θέση (**δεξιά πλευρά**).
- Ελέγξτε πριν από την κοπή, ότι δεν είναι δυνατή μια σύγκρουση μεταξύ των ραγών αναστολέα (16a) και της λεπίδας πριονιού (6).
- Σφίξτε ξανά τη βίδα ακινητοποίησης (16b).
- Φέρτε την κεφαλή μηχανήματος (4) στην επάνω θέση.
- Ακινητοποιήστε την περιστρεφόμενη βάση (14) στη θέση 0°.
- Λασκάρετε τη βίδα ακινητοποίησης (22) και με τη λαβή (1) ρυθμίστε την κλίση της κεφαλής του μηχανήματος (4) προς τα αριστερά, μέχρι ο δείκτης (19) να δείξει την επιθυμητή γωνία στην κλίμακα (18).
- Σφίξτε ξανά τη βίδα ακινητοποίησης (22).
- Διενεργήστε την κοπή όπως περιγράφεται στο σημείο 8.3.

### 8.7 Λοξή κοπή 0°- 45° και περιστρεφόμενη βάση 0°- 45° (Εικ. 2/4/12)

Με το πριόνι κάθετης και συρόμενης κοπής μπορείτε να εκτελέσετε λοξές κοπές προς τα αριστερά υπό γωνία 0°- 45° ως προς την επιφάνεια εργασίας και ταυτόχρονα 0°- 45° ως προς τη ράγα αναστολέα (σύνθετη λοξή κοπή).

Προσοχή! Οι κινητές ράγες αναστολέα (16a) πρέπει για τις λοξές κοπές (κεφαλή πριονιού υπό κλίση) να ακινητοποιούνται στην εξωτερική θέση (**αριστερή πλευρά**).

- Ανοίξτε τη βίδα ακινητοποίησης (16b) των κινητών ραγών αναστολέα (16a) και στρώξτε τις κινητές ράγες αναστολέα (16a) προς τα έξω.
- Οι κινητές ράγες αναστολέα (16a) πρέπει να ακινητοποιούνται τόσο μακριά από την πιο εσωτερική θέση, ώστε η απόσταση μεταξύ ραγών αναστολέα (16a) και λεπίδας πριονιού (6) να ανέρχεται τουλάχιστον σε 8 mm.
- Ελέγξτε πριν από την κοπή, ότι δεν είναι δυνατή μια σύγκρουση μεταξύ των ραγών αναστολέα (16a) και της λεπίδας πριονιού (6).
- Σφίξτε ξανά τη βίδα ακινητοποίησης (16b).
- Φέρτε την κεφαλή μηχανήματος (4) στην επάνω θέση.
- Λασκάρτε την περιστρεφόμενη βάση (14) λασκάροντας τη λαβή (11).
- Με τη λαβή (11), ρυθμίστε την περιστρεφόμενη βάση (14) στην επιθυμητή γωνία (βλέπε σχετικά και το σημείο 8.4).
- Σφίξτε ξανά τη λαβή (11) για να στερεώσετε την περιστρεφόμενη βάση.
- Ξεβιδώστε τη βίδα ακινητοποίησης (22).
- Με τη λαβή (1), ρυθμίστε την κλίση της κεφαλής μηχανήματος (4) προς τα αριστερά στο επιθυμητό μέγεθος γωνίας (βλέπε σχετικά και το σημείο 8.6).
- Σφίξτε ξανά τη βίδα ακινητοποίησης (22).
- Εκτελέστε την κοπή όπως περιγράφεται στο σημείο 8.3.

### 8.8 Περιορισμός βάθους κοπής (Εικ. 3/13)

- Με τη βίδα (24) μπορεί να ρυθμιστεί αδιαβάθμητα το βάθος κοπής. Για τον σκοπό αυτόν λασκάρτε το ραβδωτό παξιμάδι (24a) στη βίδα. Ρυθμίστε το επιθυμητό βάθος κοπής βιδώνοντας ή ξεβιδώνοντας τη βίδα (24). Κατόπιν σφίξτε πάλι το ραβδωτό παξιμάδι (24a) στη βίδα (24).
- Ελέγξτε τη ρύθμιση με μια δοκιμαστική κοπή.

### 8.9 Σάκος συλλογής πριονιδιών (Εικ. 1/22)

Το πριόνι είναι εξοπλισμένο με έναν σάκο συλλογής πριονιδιών (17) για πριονιδια.

Πίστετε τα πεπεργία του μεταλλικού δακτυλίου του σάκου συλλογής σκόνης και τοποθετήστε τον στο άνοιγμα εξαγωγής στην περιοχή του κινητήρα. Μπορείτε να αδειάζετε τον σάκο συλλογής πριονιδιών (17) από το φερμουάρ στην κάτω πλευρά.

### Σύνδεση σε εξωτερική διάταξη για αναρρόφηση σκόνης

- Συνδέστε τον εύκαμπτο σωλήνα αναρρόφησης εξαγωγής στη διάταξη για αναρρόφηση σκόνης.

- Η διάταξη για αναρρόφηση σκόνης πρέπει να είναι κατάλληλη για το υλικό προς κατεργασία.
- Χρησιμοποιείτε μια ειδική διάταξη αναρρόφησης για την αναρρόφηση ιδιαίτερα επιβλαβούς για την υγεία ή καρκινογόνου σκόνης.

### 8.10 Αντικατάσταση της λεπίδας πριονιού

(Εικ. 1/2/14-17)

**Αποσυνδέστε το φιν από την πρίζα ρεύματος δικτύου!**

**Προσοχή!**

**Φοράτε προστατευτικά γάντια για την αντικατάσταση της λεπίδας πριονιού! Κίνδυνος τραυματισμού!**

- Στρέψτε την κεφαλή μηχανήματος (4) προς τα πάνω και ακινητοποιήστε τη με τον πέιρο ασφάλισης (23).
- Λασκάρτε τη βίδα στερέωσης (5a) του καλύμματος χρησιμοποιώντας ένα σταυροκατάβιδο. ΥΠΟΔΕΙΞΗ ΠΡΟΕΙΔΟΠΟΙΗΣΗΣ! Μην ξεβιδώσετε τελείως αυτή τη βίδα.
- Μετακινήστε το προστατευτικό λεπίδας πριονιού (5) προς τα πάνω τόσο ώστε το προστατευτικό λεπίδας πριονιού (5) να είναι πάνω από τη βίδα φλάντζας (28).
- Με το ένα χέρι τοποθετήστε το κλειδί Άλεν (C) στη βίδα φλάντζας (28).
- Κρατήστε σταθερά το κλειδί Άλεν (C) και κλείστε αργά το προστατευτικό λεπίδας πριονιού (5), έως ότου αυτό να είναι σε επαφή με το κλειδί Άλεν (C).
- Πιέστε σταθερά την ασφάλιση άξονα πριονιού (30) και περιστρέψτε τη βίδα φλάντζας (28) αργά δεξιόστροφα. Μετά από το πολύ μία στροφή ασφαλίσει η ασφάλιση άξονα πριονιού (30).
- Τώρα χρησιμοποιώντας λίγο περισσότερη δύναμη λασκάρτε τη βίδα φλάντζας (28) δεξιόστροφα.
- Ξεβιδώστε τελείως τη βίδα φλάντζας (28) και αφαιρέστε την εξωτερική φλάντζα (29).
- Αφαιρέστε τη λεπίδα πριονιού (6) από την εσωτερική φλάντζα (31) και τραβήξτε την έξω προς τα κάτω.
- Καθαρίστε προσεκτικά τη βίδα φλάντζας, (28), την εξωτερική φλάντζα (29) και την εσωτερική φλάντζα (31).
- Εισάγετε τη νέα λεπίδα πριονιού (6) με την αντίστροφη σειρά ενεργειών και σφίξτε την.
- Προσοχή! Οι λοζοτμήσεις κοπής των δοντιών δηλ. η φορά περιστροφής της λεπίδας πριονιού (6), πρέπει να συμφωνεί με την κατεύθυνση του βέλους πάνω στο περίβλημα.
- Πριν από τη συνέχιση της εργασίας, ελέγξτε την ικανότητα λειτουργίας των προστατευτικών διατάξεων.

- Προσοχή! Μετά από κάθε αλλαγή λεπίδας πριονιού ελέγξτε αν η λεπίδα πριονιού (6) τόσο σε κατακόρυφη θέση όσο και σε κλίση 45° κινείται ελεύθερα μέσα στο ένθετο βάσης (10).
- Προσοχή! Η αλλαγή και ευθυγράμμιση της λεπίδας πριονιού (6) πρέπει να γίνει κανονικά.

### 8.11 Λειτουργία του λείζερ (Εικ. 18)

**Ενεργοποίηση:** Πατήστε 1 φορά τον διακόπτη ενεργοποίησης/ απενεργοποίησης λείζερ (33). Πάνω στο προς επεξεργασία αντικείμενο εργασίας προβάλλεται μια γραμμή λείζερ η οποία καθοδηγεί με ακρίβεια την κοπή.

**Απενεργοποίηση:** Πατήστε πάλι τον διακόπτη ενεργοποίησης/ απενεργοποίησης λείζερ (33).

### 8.12 Ρύθμιση του λείζερ (Εικ. 19-20)

Σε περίπτωση που το λείζερ (32) δεν δείχνει πια τη σωστή γραμμή κοπής, μπορείτε να το ρυθμίσετε συμπληρωματικά. Για τον σκοπό αυτόν ανοίξτε τις βίδες (32b) και απομακρύνετε το μπροστινό κάλυμμα (32a). Λασκάρτε τις σταυρόβιδες (E) και ρυθμίστε το λείζερ με πλευρική μετακίνηση έτσι ώστε η ακτίνα λείζερ να συναντά τα δόντια κοπής της λεπίδας πριονιού (6).

Αφού έχετε ρυθμίσει και σφίξει το λείζερ, εγκαταστήστε το μπροστινό κάλυμμα και σφίξτε για το σκοπό αυτό και τις δύο βίδες (32b) με το χέρι.

## 9. Μεταφορά

- Σφίξτε τη λαβή (11) για να στερεώσετε την περιστρεφόμενη βάση (14).
- Πιέστε την κεφαλή μηχανήματος (4) προς τα κάτω και ακινητοποιήστε την με τον πείρο ασφάλισης (23). Το πριόνι έχει τώρα ασφαλίσει στην κάτω θέση.
- Ακινητοποιήστε τη λειτουργία έλξης του πριονιού με τη βίδα ακινητοποίησης για οδηγό έλξης (20) στην πιο πίσω θέση.
- Μεταφέρετε το μηχάνημα κρατώντας το από το σταθερό τραπέζι πριονιού (15).
- Για το νέο στήσιμο του μηχανήματος, προχωρήστε όπως περιγράφεται στο κεφάλαιο 7.

## 10. Συντήρηση

**Δ ΠΡΟΕΙΔΟΠΟΙΗΣΗ!** Πριν από κάθε ρύθμιση, σέρβις ή επισκευή, αποσυνδέετε το φως από την πρίζα ρεύματος δικτύου!

### Γενικά μέτρα συντήρησης

Σκουπίζετε περιστασιακά με ένα πανί πριονίδια και σκόνη από το μηχάνημα. Λαδώνετε μία φορά τον μήνα τα περιστρεφόμενα μέρη για παράταση της διάρκειας ζωής του εργαλείου. Μη λαδώνετε τον κινητήρα.

Για τον καθαρισμό των πλαστικών, μην χρησιμοποιείτε καυστικά υλικά.

### Καθαρισμός διάταξης ασφαλείας Κινητό προστατευτικό λεπίδας πριονιού (5)

Πριν από κάθε θέση σε λειτουργία ελέγχετε το προστατευτικό λεπίδας πριονιού για ακαθαρσίες.

Απομακρύνετε τα πριονίδια και τα θραύσματα ξύλου με τη βοήθεια ενός πινέλου ή παρόμοιου κατάλληλου εργαλείου.

### Αλλαγή ενθέτου βάσης

#### Κίνδυνος!

- Αν έχει υποστεί ζημιά το ένθετο βάσης (10), υπάρχει κίνδυνος να σφηνώσουν μικρά αντικείμενα ανάμεσα στο ένθετο βάσης και στη λεπίδα πριονιού και να μπλοκάρουν τη λεπίδα πριονιού. **Αντικαταστήστε αμέσως τα ένθετα βάσης που έχουν υποστεί ζημιά!**

1. Ξεβιδώστε τις βίδες στο ένθετο βάσης. Αν χρειαστεί περιστρέψτε την περιστρεφόμενη βάση και δώστε κλίση στην κεφαλή πριονιού για να μπορέσετε να φθάσετε στις βίδες.
2. Αφαιρέστε το ένθετο βάσης.
3. Τοποθετήστε νέο ένθετο βάσης.
4. Σφίξτε τις βίδες στο ένθετο βάσης.

### Επιθεώρηση ψηκτρών

Ελέγχετε τις ψήκτρες άνθρακα μετά τις πρώτες 50 ώρες λειτουργίας σε ένα καινούργιο μηχάνημα ή όταν τοποθετούνται καινούργιες ψήκτρες. Μετά τον πρώτο έλεγχο, ελέγχετε κάθε 10 ώρες λειτουργίας.

Εάν το καρβουνάκι έχει φθαρεί και έχει φτάσει σε μήκος 6 mm, εάν έχει καεί ή έχει υποστεί ζημιά το ελατήριο ή το σύρμα, πρέπει να αντικαταστήσετε και τις δύο ψήκτρες. Εάν οι ψήκτρες θεωρηθούν μετά την αφαίρεση ικανές για χρήση, μπορείτε να τις επανατοποθετήσετε.

Για τη συντήρηση των ψηκτρών άνθρακα ανοίξτε και τις δύο ασφαλίσεις (όπως απεικονίζεται στην εικόνα 21) περιστρέφοντας αριστερόστροφα. Αφαιρέστε στη συνέχεια τις ψήκτρες άνθρακα.

Εισάγετε πάλι τις ψήκτρες άνθρακα με αντίστροφη σειρά ενεργειών.

## Πληροφορίες σέρβις

Πρέπει να έχετε υπόψη σας ότι σε αυτό το προϊόν τα παρακάτω εξαρτήματα υπόκεινται σε φθορά ανάλογα με τη χρήση ή φυσική φθορά, δηλ. τα παρακάτω εξαρτήματα χρειάζονται ως αναλώσιμα.

Φθειρόμενα εξαρτήματα\*: ψήκτρες άνθρακα, λεπίδα πριονιού, ένθετα βάσης, σάκος συλλογής πριονιδιών

\* Δεν περιλαμβάνονται υποχρεωτικά στο παραδοτέο υλικό!

Ανταλλακτικά και αξεσουάρ μπορείτε να προμηθευτείτε από το κέντρο σέρβις της εταιρείας μας. Για τον σκοπό αυτόν, σαρώστε τον κωδικό QR στη σελίδα τίτλου.

## 11. Αποθήκευση

- Φυλάσσετε τη συσκευή και τα αξεσουάρ της σε σκοτεινό, στεγνό χώρο χωρίς παγετό και μη προσβάσιμο σε παιδιά.
- Η ιδανική θερμοκρασία αποθήκευσης βρίσκεται μεταξύ 5 και 30°C.
- Φυλάτε το ηλεκτρικό εργαλείο στη γνήσια συσκευασία.
- Καλύψτε το ηλεκτρικό εργαλείο, για προστασία από σκόνη ή υγρασία.
- Φυλάσσετε τις οδηγίες χειρισμού μαζί με το ηλεκτρικό εργαλείο.

## 12. Ηλεκτρική σύνδεση

**Ο εγκατεστημένος ηλεκτροκινητήρας έχει συνδεθεί ώστε να είναι έτοιμος για λειτουργία. Η σύνδεση συμμορφώνεται με τις ισχύουσες διατάξεις VDE και DIN. Η σύνδεση στο ηλεκτρικό δίκτυο από την πλευρά του πελάτη καθώς και το καλώδιο πρόέκτασης που χρησιμοποιείται πρέπει να συμμορφώνονται με αυτές τις προδιαγραφές.**

### Σημαντικές υποδείξεις

Σε περίπτωση υπερφόρτωσης του κινητήρα, διακόπτεται αυτόματα η λειτουργία του. Μετά από κάποιο χρόνο ψύξης (μεταβλητής διάρκειας) ο κινητήρα μπορεί να ενεργοποιηθεί πάλι.

Για μονοφασικό μοτέρ εναλλασσόμενου ρεύματος συνιστούμε για μηχανήματα με υψηλό ρεύμα εκκίνησης (από 2000 W και άνω), μια ασφάλεια C 16 A ή K 16 A!

## Βλάβη στο καλώδιο ηλεκτρικής σύνδεσης

Στα καλώδια ηλεκτρικής σύνδεσης συχνά προκύπτουν ζημιές στη μόνωση.

Οι σχετικές αιτίες μπορεί να είναι:

- Θέσεις πίεσης, όταν καλώδια σύνδεσης περνούν μέσα από διάκενα παραθύρου ή πόρτας.
- Θέσεις τσακίσματος λόγω ακατάλληλης στερέωσης ή διέλευσης του καλωδίου σύνδεσης.
- Θέσεις διακοπής συνέχειας λόγω κοψίματος του καλωδίου σύνδεσης.
- Ζημιές στη μόνωση λόγω τραβήγματος από την πρίζα του τοίχου.
- Ρωγμές λόγω γήρανσης της μόνωσης.

καλώδια ηλεκτρικής σύνδεσης με τέτοιες ζημιές δεν επιτρέπεται να χρησιμοποιηθούν και αποτελούν κίνδυνο για τη ζωή, λόγω των ζημιών στη μόνωση.

Ελέγχετε τακτικά τα καλώδια ηλεκτρικής σύνδεσης για τυχόν ζημιές. Προσέχετε ώστε κατά τον έλεγχο το καλώδιο σύνδεσης να μην είναι συνδεδεμένο στο δίκτυο ρεύματος.

Τα καλώδια ηλεκτρικής σύνδεσης πρέπει να συμμορφώνονται με τις ισχύουσες διατάξεις VDE και DIN. Χρησιμοποιείτε μόνο καλώδια σύνδεσης με χαρακτηρισμό "H05VV-F".

Είναι υποχρεωτικό να είναι τυπωμένη η ονομασία τύπου πάνω στο καλώδιο σύνδεσης.

### Μοτέρ εναλλασσόμενου ρεύματος:

- Η τάση δικτύου ρεύματος πρέπει να είναι 220 - 240 V~.
- Τα καλώδια επέκτασης μήκους έως 25 m πρέπει να έχουν διατομή 1,5 τετραγωνικού χιλιοστού.

Συνδέσεις και επισκευές του ηλεκτρικού εξοπλισμού επιτρέπεται να γίνονται μόνο από ειδικευμένο ηλεκτρολόγο.

### Τρόπος σύνδεσης X

Αν υποστεί ζημιά το καλώδιο ρεύματος δικτύου αυτού του προϊόντος, πρέπει να αντικατασταθεί από ένα ειδικά κατασκευασμένο καλώδιο ρεύματος δικτύου το οποίο είναι διαθέσιμο από τον κατασκευαστή ή από το σέρβις του.

Σε περίπτωση ερωτήσεων, αναφέρετε τα εξής στοιχεία:

- Τύπος ρεύματος του κινητήρα
- Στοιχεία της πινακίδας τύπου του κινητήρα

### 13. Απόρριψη και ανακύκλωση

#### Υποδείξεις σχετικά με τη συσκευασία



Τα υλικά συσκευασίας είναι ανακυκλώσιμα. Παρακαλούμε να απορρίψετε τις συσκευασίες με τρόπο φιλικό προς το περιβάλλον.

#### Υποδείξεις σχετικά με το νόμο περί ηλεκτρικού και ηλεκτρονικού εξοπλισμού (ElektroG)



**Τα απόβλητα ηλεκτρικού και ηλεκτρονικού εξοπλισμού δεν πρέπει να απορρίπτονται στα οικιακά απορρίμματα, αλλά να συλλέγονται ή να απορρίπτονται ξεχωριστά!**

- Οι χρησιμοποιημένες μπαταρίες ή επαναφορτιζόμενες μπαταρίες που δεν είναι σταθερά εγκατεστημένες στην παλαιά συσκευή, πρέπει πριν την παράδοσή τους να αφαιρούνται χωρίς να καταστραφούν! Η απόρριψή τους ρυθμίζεται από τον νόμο σχετικά με μπαταρίες.
- Οι ιδιοκτήτες ή χρήστες παλαιού ηλεκτρικού και ηλεκτρονικού εξοπλισμού υποχρεούνται από τη νομοθεσία να τον επιστρέφουν μετά το τέλος της ωφέλιμης ζωής του.
- Ο τελικός χρήστης φέρει ο ίδιος την ευθύνη για τη διαγραφή των προσωπικών δεδομένων του από την προς απόρριψη παλαιά συσκευή!
- Το σύμβολο διαγραμμένου κάδου απορριμμάτων σημαίνει ότι τα απόβλητα ηλεκτρικού και ηλεκτρονικού εξοπλισμού δεν επιτρέπεται να απορρίπτονται στα οικιακά απορρίμματα.
- Τα απόβλητα ηλεκτρικού και ηλεκτρονικού εξοπλισμού μπορούν να παραδίδονται χωρίς χρέωση στις εξής θέσεις:
  - Δημόσιες θέσεις απόρριψης ή θέσεις συλλογής (π.χ. θέσεις που έχουν ορίσει οι δημοτικές αρχές).
  - Σημεία πώλησης ηλεκτρικού εξοπλισμού (είτε φυσικά καταστήματα είτε online) εφόσον οι έμποροι έχουν την υποχρέωση παραλαβής τους ή προσφέρουν αυτή την υπηρεσία εθελοντικά.
  - Έως τρεις παλαιές ηλεκτρικές συσκευές ανά είδος συσκευής, με μήκος ακμής έως 25 εκατοστών μπορείτε να τις παραδώσετε στον κατασκευαστή, χωρίς χρέωση και χωρίς προηγούμενη αγορά νέας συσκευής, ή να τις παραδώσετε σε άλλη εξουσιοδοτημένη θέση συλλογής στην περιοχή σας.

- Περαιτέρω συμπληρωματικούς όρους παραλαβής του κατασκευαστή και του διανομέα μπορείτε να πληροφορηθείτε από το εκάστοτε τμήμα εξυπηρέτησης πελατών.
- Σε περίπτωση παράδοσης μιας νέας ηλεκτρικής συσκευής από τον κατασκευαστή σε μια ιδιωτική οικία, αυτός μπορεί να φροντίσει για τη δωρεάν παραλαβή της παλαιάς ηλεκτρικής συσκευής, κατόπιν ζήτησης από τον τελικό χρήστη. Για τον σκοπό αυτό επικοινωνήστε με το τμήμα εξυπηρέτησης πελατών του κατασκευαστή.
- Αυτές οι δηλώσεις ισχύουν μόνο για εξοπλισμό που εγκαθίσταται και πωλείται σε χώρες της Ευρωπαϊκής Ένωσης και υπόκειται στην Ευρωπαϊκή Οδηγία 2012/19/ΕΕ. Σε χώρες εκτός Ευρωπαϊκής Ένωσης μπορεί να ισχύουν διαφορετικές διατάξεις για την απόρριψη αποβλήτων ηλεκτρικού και ηλεκτρονικού εξοπλισμού.

## 14. Αντιμετώπιση προβλημάτων

Πρόβλημα	Ενδεχόμενη αιτία	Αντιμετώπιση
Ο κινητήρας δεν λειτουργεί.	Βλάβη σε κινητήρα, καλώδιο ή φως, καμένες ασφάλειες δικτύου ρεύματος.	Αναθέστε τον έλεγχο του μηχανήματος σε εξειδικευμένο τεχνικό. Σε καμία περίπτωση μην επισκευάσετε μόνοι σας τον κινητήρα. Κίνδυνος! Ελέγξτε τις ασφάλειες ρεύματος δικτύου, αντικαταστήστε αν χρειάζεται.
Ο κινητήρας ξεκινά με μικρή ταχύτητα και δεν φθάνει την ταχύτητα λειτουργίας.	Τάση πολύ χαμηλή, ζημιές στις περιελίξεις, καμένος πυκνωτής.	Ζητήστε από την εταιρεία παροχής ρεύματος να ελέγξει την τάση. Αναθέστε τον έλεγχο του κινητήρα σε ειδικευμένο τεχνικό. Αναθέστε την αντικατάσταση του πυκνωτή σε εξειδικευμένο τεχνικό.
Ο κινητήρας παράγει πολύ θόρυβο.	Ζημιές στις περιελίξεις, βλάβη του κινητήρα.	Αναθέστε τον έλεγχο του κινητήρα σε ειδικευμένο τεχνικό.
Ο κινητήρας δεν επιτυγχάνει την πλήρη ισχύ.	Υπερφορτωμένο ηλεκτρικό κύκλωμα στην εγκατάσταση ρεύματος δικτύου (φώτα, άλλοι κινητήρες κλπ.).	Μη χρησιμοποιείτε άλλες συσκευές ή άλλους κινητήρες στο ίδιο ηλεκτρικό κύκλωμα.
Ο κινητήρας υπερθερμαίνεται ελαφρά.	Υπερφόρτωση του κινητήρα, ανεπαρκής ψύξη του κινητήρα.	Αποτρέψτε την υπερφόρτωση του κινητήρα κατά την κοπή, αφαιρέστε τη σκόνη από το κινητήρα, ώστε να εξασφαλιστεί βέλπστη ψύξη του κινητήρα.
Η κοπή είναι τραχιά ή κυματοειδής.	Στομωμένη λεπίδα πριονιού, ακατάλληλη μορφή δοντιών για το πάχος του υλικού.	Τροχίστε τη λεπίδα πριονιού ή χρησιμοποιήστε κατάλληλη λεπίδα πριονιού.
Το αντικείμενο εργασίας σχίζεται ή σπάζει.	Πολύ υψηλή πίεση κοπής ή λεπίδα πριονιού ακατάλληλη για τη χρήση.	Χρησιμοποιήστε κατάλληλη λεπίδα πριονιού.

## Explicitatea simbolurilor de pe produs

Utilizarea simbolurilor din acest manual trebuie să vă atragă atenția asupra posibilelor riscuri. Simbolurile de securitate și declarațiile, care le însoțesc, trebuie înțelese exact. Avertizările în sine nu îndepărtează riscurile și nu pot înlocui măsurile corecte pentru prevenirea accidentelor.

	Avertizare - Pentru reducerea riscului de vătămare, citiți manualul de utilizare.
	Purtați căști antifonice. Influența zgomotului poate provoca pierderea auzului.
	Purtați o mască anti-praf. La prelucrarea lemnului și a altor materiale se poate produce praf nociv pentru sănătate. Nu este permisă prelucrarea materialului care conține azbest!
	Purtați ochelari de protecție. Scânteele generate în timpul lucrului sau așchile care sar din produs, șpanurile și praful emanat pot cauza pierderea vederii.
	Atenție! Pericol de vătămare! Nu interveniți dacă pânda de ferăstrău este în funcțiune!
 	<b>Atenție!</b> Radiație laser
	Clasa de protecție II (izolație dublă)
	Produsul este conform cu directivele europene aplicabile.
<b>Atenție!</b>	În acest manual de utilizare, am marcat cu acest simbol pasajele care privesc siguranța dumneavoastră.
	Produsul este conform cu directivele sârbe aplicabile.

**Cuprins:**
**Pagină:**

1.	Introducere.....	77
2.	Descrierea aparatului (Fig. 1 - 22).....	77
3.	Pachetul de livrare .....	78
4.	Utilizarea conformă cu destinația .....	78
5.	Indicații de securitate.....	78
6.	Date tehnice.....	83
7.	Înainte de punerea în funcțiune.....	83
8.	Structura și operarea.....	84
9.	Transportul.....	87
10.	Întreținerea curentă .....	87
11.	Depozitare.....	88
12.	Branșamentul electric.....	88
13.	Eliminarea ca deșeu și revalorificarea .....	89
14.	Remedierea avariilor .....	90
15.	Declarația de conformitate .....	123

## 1. Introducere

### Producător:

Scheppach GmbH  
Günzburger Straße 69  
D-89335 Ichenhausen

### Stimate client,

Vă dorim să aveți multe satisfacții și mult succes în lucrul cu noul dumneavoastră aparat.

### Indicație:

Conform legii privind garantarea produselor, producătorul acestui aparat nu răspunde pentru deteriorările apărute la acest aparat sau din cauza acestui aparat în caz de:

- manevrare improprie,
- nerespectare a instrucțiunilor de operare,
- reparații executate de terțe persoane, specialiști neautorizați,
- montare și schimbare a altor piese de schimb decât cele originale,
- utilizare neconformă cu destinația,
- leșire din funcțiune a instalației electrice în caz de nerespectare a prescripțiilor electrice și dispozițiilor VDE 0100, DIN 57113 / VDE0113.

### Acordați atenție:

Înainte de montajul și punerea în funcțiune citiți întregul text al instrucțiunilor de operare.

Acest manual de utilizare are rolul de a vă facilita cunoașterea aparatului dumneavoastră și utilizarea posibilităților aplicative conforme cu destinația.

Manualul de utilizare conține indicații importante privind modul de lucru sigur, în conformitate cu prescripțiile și economic cu aparatul și cum să evitați pericolele, să economisiți costurile de reparație, să micșorați timpul de nefuncționare și să măriti fiabilitatea și durata de serviciu a aparatului.

Suplimentar față de dispozițiile de siguranță din acest manual de utilizare trebuie să respectați în mod obligatoriu prescripțiile în vigoare referitoare la exploatarea aparatului din țara dumneavoastră.

Păstrați manualul de utilizare într-o husă de plastic protejat de murdărie și umiditate, la aparat. Acestea trebuie citite de personalul de operare înainte de începerea lucrului și respectate riguros.

La aparat au voie să lucreze numai persoane care au fost instruite privitor la utilizarea aparatului și care cunosc pericolele legate de aceasta. Respectați vârsta minimă necesară.

În afară de indicațiile privind securitatea cuprinse în acest manual de utilizare și prevederile speciale ale țării dumneavoastră, trebuie respectate regulamentele tehnice general recunoscute pentru exploatarea mașinilor de acest tip constructiv.

Nu ne asumăm răspunderea pentru accidente sau pagube produse prin nerespectarea acestui manual și a indicațiilor de securitate.

## 2. Descrierea aparatului (Fig. 1 - 22)

1. Mâner
2. Comutator de pornire/oprire
3. Comutator de blocare
4. Cap mașină
5. Apărătoare mobilă pânză de ferăstrău
6. Pânză de ferăstrău
7. Dispozitiv de strângere
8. Suport pentru piesă
9. Șurub de blocare pentru suportul pentru piesă
10. Adaos de masă
11. Mâner / Șurub de blocare pentru masa rotativă
12. Ac indicator
13. Scală
14. Masă rotativă
15. Masă ferăstrău fixă
16. Șină opritoare
- 16a. Șină opritoare mobilă
- 16b. Șurub de blocare
17. Sac de colectare așchii
18. Scală
19. Ac indicator
20. Șurub de blocare pentru ghidajul de tracțiune
21. Ghidaj de tracțiune
22. Șurub de blocare
23. Bolț de siguranță
24. Șurub pentru limitarea adâncimii de tăiere
25. Opritor pentru limitare adâncime de tăiere
26. Șurub de ajustare (90°)
27. Șurub de ajustare (45°)
28. Șurub cu flanșă
29. Flanșă exterioră
30. Blocator ax ferăstrău
31. Flanșă interioară
32. Laser
33. Comutator de pornire/oprire laser
34. Etrier de ghidare
35. Pârghie pentru poziția de fixare
36. Siguranță împotriva răsturnării

- A.) Colțar opritor 90° (nu este conținut în pachetul de livrare)
- B.) Colțar opritor 45° (nu este conținut în pachetul de livrare)
- C.) Cheie imbus, 6 mm
- D.) Cheie imbus, 3 mm
- E.) Șurub cu crestătură în cruce (laser)

### 3. Pachetul de livrare

- Ferăstrău pentru retezare și ferăstrău joagăr
- 1 x dispozitiv de strângere (7) (premontat)
- 2 x suporturi pentru piesă (8) (premontate)
- Sac de colectare așchii (17)
- Cheie imbus 6 mm (C)
- Cheie imbus 3 mm (D)
- Manual de exploatare

### 4. Utilizarea conformă cu destinația

Ferăstrăul pentru retezare și ferăstrăul-joagăr servește exclusiv la retezarea de lemn și plastic, corespunzător mărimii mașinii. Ferăstrăul nu este adecvat pentru tăierea lemnului de foc.

**Avertizare!** Nu utilizați aparatul pentru tăierea altor materiale decât cele descrise în manualul de utilizare.

**Avertizare!** Pânza de ferăstrău din pachetul de livrare este destinată exclusiv tăierii de lemn! Nu utilizați pentru tăierea lemnului de foc!

Mașina trebuie utilizată numai conform destinației. Orice altă utilizare este considerată neconformă cu destinația. Pentru pagubele materiale și vătămările de orice fel rezultate pe cale de consecință răspunde utilizatorul/operatorul și nu producătorul.

Se vor utiliza numai pânze de ferăstrău adecvate pentru mașină. Este interzisă utilizarea de discuri de separare de tot felul.

Din utilizarea conformă cu destinația face parte și respectarea indicațiilor de securitate, precum și a manualului de montaj și a indicațiilor de operare din manualul de utilizare.

Persoanele care operează și întrețin mașina trebuie să fie familiarizate cu aceasta și informate cu privire la pericolele posibile.

Modificările la mașină exclud complet orice răspundere a producătorului pentru prejudiciile rezultate din situațiile respective.

În pofida utilizării conforme cu destinația nu pot fi excluși complet anumiți factori de riscuri neclasificate. Condiționat de construcția și de structura mașinii pot apărea următoarele situații:

- Atingerea pânzei de ferăstrău în zona neacoperită de tăiere cu ferăstrăul.
- Intervenția în pânza de ferăstrău în funcțiune (vătămare prin tăiere).
- Recul de pe piese și părți ale piesei.
- Ruperea pânzei de ferăstrău.
- Aruncarea prin centrifugare a componentelor din carbură metalică defectuoase ale pânzei de ferăstrău.
- Vătămarea auzului în caz de neutilizare a căștilor antiacustice necesare.
- Emisii de praf de lemn vătămătoare pentru sănătate în caz de utilizare în încăperi închise.

Vă rugăm să aveți în vedere că aparatele noastre nu au fost construite având ca destinație utilizarea profesională sau industrială. Nu preluăm garanția dacă aparatul este utilizat în regim profesional sau industrial, precum și la activități la fel de solicitante.

### 5. Indicații de securitate

**Indicații de securitate generale pentru scule electrice**

**⚠ AVERTIZARE: Citiți toate indicațiile de securitate, instrucțiunile, ilustrațiile și datele tehnice, cu care este prevăzută această sculă electrică.** Deficiențele la respectarea următoarelor instrucțiuni pot provoca electrocutarea, incendiul și/sau vătămări grele.

**Păstrați toate indicațiile de securitate și instrucțiunile pentru utilizarea viitoare.**

Noțiunea „sculă electrică“, utilizată în indicațiile de securitate, face referire la sculele electrice acționate prin rețea (cu cablu de rețea) sau la sculele electrice acționate prin acumulatori (fără cablu de rețea).

#### 1) Siguranța locului de muncă

- a) **Mențineți locul de muncă curat și bine iluminat.** Dezordinea și zonele de lucru neluminate pot cauza accidente.
- b) **Nu lucrați cu scula electrică în medii cu pericol de explozie în care se găsesc lichide, gaze sau pulberi inflamabile.** Sculele electrice produc scântei care pot să aprindă pulberile sau vaporii.

- c) **Țineți la distanță copiii și alte persoane în timpul utilizării sculei electrice.** În cazul devierii puteți pierde controlul asupra sculei electrice.

## 2) Siguranța electrică

- a) **Fișa de conectare a sculei electrice trebuie să se potrivească în priză. Fișa nu trebuie în niciun caz modificată. Nu utilizați nicio fișă a adaptorului împreună cu sculele electrice cu pământare de protecție.** Fișele nemodificate și prizele potrivite diminuează riscul unui electroșoc.
- b) **Evitați contactul corporal cu suprafețele împământate cum ar fi țevile, sistemele de încălzire, plitele și frigidererele.** Există un risc crescut de electrocutare dacă corpul vă este pământat.
- c) **Mențineți sculele electrice la distanță de ploaie sau umezeală.** Pătrunderea apei într-o sculă electrică crește riscul de electrocutare.
- d) **Nu folosiți în alte scopuri cablul de racordare pentru a purta, acroșa scula electrică sau pentru a scoate fișa din priză. Țineți cablul de racordare la depărtare de căldură, ulei, muchii ascuțite sau piese mobile.** Cablurile de racordare deteriorate sau încălcite cresc riscul de electrocutare.
- e) **Dacă lucrați cu o sculă electrică în aer liber, utilizați numai cabluri prelungitoare care sunt adecvate și pentru zona exterioară.** Utilizarea unui cablu prelungitor adecvat pentru zona exterioară diminuează riscul de electrocutare.
- f) **Dacă utilizarea sculei electrice într-o zonă cu umiditate nu poate fi evitată, utilizați un comutator de protecție pentru curenți vagabonzi.** Utilizarea unui comutator de protecție pentru curenți vagabonzi diminuează riscul de electrocutare.

## 3) Siguranța persoanelor

- a) **Fiți atenți la ceea ce faceți și lucrați rațional cu o sculă electrică. Nu utilizați scula electrică dacă sunteți obosit sau sub influența drogurilor, alcoolului sau medicamentelor.** Un moment de neatenție la utilizarea sculei electrice poate provoca cele mai serioase vătămări.
- b) **Purtați întotdeauna echipament personal de protecție și ochelari de protecție.** Purtarea echipamentului personal de protecție precum masca împotriva prafului, încălțăminte de siguranță rezistentă la alunecare, casca de protecție sau căștile antifonice, în funcție de tipul și utilizarea sculei electrice diminuează riscul de vătămări.

- c) **Evitați o punere în funcțiune involuntară. Asigurați-vă că scula electrică este oprită înainte de conectarea la alimentarea cu curent și/sau la acumulator, preluarea sau transportarea acesteia.** Dacă la cărarea sculei electrice aveți degetul pe comutator sau dacă conectați scula electrică în poziția pornit la alimentarea electrică, acest lucru poate cauza accidente.
- d) **Înlăturați sculele electrice sau cheia pentru șuruburi înainte de a cupla scula electrică.** O unealtă sau cheia care se află în partea rotativă a sculei electrice poate cauza vătămări.
- e) **Evitați o poziție anormală a corpului. Asigurați-vă o poziție stabilă și mențineți în permanență echilibrul.** Astfel puteți controla mai bine scula electrică în situații neașteptate.
- f) **Purtați îmbrăcăminte adecvată. Nu purtați îmbrăcăminte largă sau bijuterii. Mențineți la distanță părul și îmbrăcăminte de piesele mobile.** Îmbrăcăminte largă, bijuteriile sau părul lung pot fi prinse de piesele mobile.
- g) **Dacă pot fi montate dispozitive de aspirare și de capturare a prafului, acestea se vor racorda și utiliza corect.** Utilizarea unei aspirări a prafului poate diminua pericolele determinate de praf.
- h) **Nu vă bazați pe o falsă siguranță și nu încălcați regulamentele de siguranță pentru scule electrice, chiar dacă sunteți familiarizat cu scula electrică după multiple utilizări.** Acționarea neglijentă poate conduce în interval de fracțiuni de secunde la vătămări grave.

## 4) Utilizarea și manipularea sculei electrice

- a) **Nu suprasolicitați scula electrică. Utilizați scula electrică adecvată pentru lucrul dumneavoastră.** Cu scula electrică potrivită lucrați mai bine și mai sigur în domeniul de putere indicat.
- b) **Nu utilizați scule electrice cu comutator defect.** O sculă electrică care nu mai poate fi pornită sau oprită este periculoasă și trebuie reparată.
- c) **Scoateți fișa din priză și/ sau îndepărtați un acumulator detașabil înainte de a efectua setări ale aparatului, de a schimba piesele sculei de lucru sau de a depune scula electrică în afara zonei de lucru.** Această măsură de precauție previne pornirea involuntară a sculei electrice.

- d) **Păstrați sculele electrice neutilizate în afara ra-zei de acțiune a copiilor. Nu permiteți utilizarea sculei electrice de nicio persoană care nu este familiarizată cu acesta sau care nu a citit ace-ste instrucțiuni.** Sculele electrice sunt periculoase dacă sunt utilizate de către persoane neexperimen-tate.
- e) **Întrețineți sculele electrice și unealta de lucru cu atenție. Controlați dacă componentele mobile funcționează ireproșabil și dacă nu prind, dacă piesele sunt rupte sau deteriorate, dacă funcți-onarea sculei electrice este afectată. Dispuneți repararea pieselor deteriorate înainte de utiliza-rea sculei electrice.** Multe accidente sunt cauzate de sculele electrice prost întreținute.
- f) **Mențineți sculele de tăiere ascuțite și curate.** Sculele de tăiere îngrijite cu atenție și având muchii de tăiere ascuțite se înțepenesc mai puțin și sunt ușor de dirijat.
- g) **Utilizați scula electrică, accesoriile, sculele de lucru etc. corespunzător acestor instrucțiuni. Totodată luați în considerare condițiile de lucru și activitatea de executat.** Utilizarea de scule elec-trice pentru alte aplicații decât cele prevăzute poate să conducă la situații periculoase.
- h) **Păstrați mânerul și suprafețele mânerului us-cate, curate, fără urme de ulei și unsoare.** Mâne-rele și suprafețele mânerului alunecoase nu permit o operare sigură și controlul sculei electrice în situ-ații neprevăzute.

## 5) Service

- a) **Dispuneți repararea sculei dumneavoastră elec-trice numai de către personal de specialitate calificat și numai cu piese de schimb originale.** Astfel vă asigurați că este păstrată siguranța sculei electrice.

## Indicații de securitate pentru ferăstraiele de debitat oblic bușteni

- a) **Ferăstraiele de debitat oblic bușteni sunt prevăzute pentru debitarea lemnului și a materialelor lemnoase, acestea nu pot fi utilizate pentru debitarea materialelor din fier ca tije, bare, șuruburi etc.** Praful abraziv conduce la blocarea pieselor mobile, cum ar fi calota de protecție inferioară. Scănteile rezultate la tăiere ard calota de protecție inferioară, placa de alimentare și alte piese din plastic.

- b) **Fixați piesa cu crivale de dulgher după posibilitate. Dacă țineți piesa strâns cu mâna, trebuie ca mâna dumneavoastră să fie ținută întotdeauna la distanță de 100 mm de fiecare parte. Nu utilizați acest ferăstrău pentru tăierea de piese, care sunt prea mici, pentru a le putea prinde sau ține cu mâna.** Dacă mâna dumneavoastră este prea aproape de pânza de ferăstrău, există un risc ridicat de vătămare datorită contactului cu pânza de ferăstrău.
- c) **Piesa trebuie să fie imobilă și sau prinsă strâns sau presată între opritor și masă. Nu împingeți piesa în pânza de ferăstrău și nu tăiați niciodată cu mâna liberă.** Piesele desfăcute sau mobile ar putea fi aruncate în exterior cu viteză mare și ar putea conduce la vătămări.
- d) **Împingeți ferăstrăul prin piesă. Evitați tragerea ferăstrăului prin piesă. Pentru o tăietură ridicată capul de tăiere cu ferăstrăul și trageți-l peste piesă, fără a tăia. Apoi porniți motorul, rabatați capul de tăiere cu ferăstrăul în jos și apăsați ferăstrăul prin piesă.** În cazul tăierii trase există pericolul ca pânza de ferăstrău să urce pe piesă și unitatea pânzei de ferăstrău este centrifugată forțat în sens opus operatorului.
- e) **Nu încrucișați niciodată mâna peste linia de tăiere prevăzută, nici în fața nici în spatele pânzei de ferăstrău.** Sprijinirea piesei „cu mâinile încrucișate“, adică ținerea piesei în dreapta lângă pânza de ferăstrău cu mâna stângă sau invers, este foarte periculoasă.
- f) **În cazul pânzei de ferăstrău rotative nu prindeți din spatele opritorului. Respectați întotdeauna o distanță de siguranță de 100 mm dintre mână și pânza de ferăstrău rotativă (este valabil pe ambele părți ale pânzei de ferăstrău, de exemplu la îndepărtarea deșeurilor de lemn).** Aproximarea pânzei de ferăstrău rotative de mâna dumneavoastră nu este probabil detectabilă și puteți fi vătămat grav.
- g) **Verificați piesa înaintea tăierii. Dacă piesa este îndoită sau deformată, tensionați cu partea curbată în exterior până la opritor. Asigurați-vă întotdeauna că de-a lungul liniei de tăiere nu există nicio fantă între piesă, opritor și masă.** Piesele îndoită sau deformate se pot răsuci și reloca și pot cauza o prindere a pânzei de ferăstrău rotative în cazul tăierii. Nu este permis să existe cuie sau corpuri străine în piesa de lucru.

- h) **Utilizați ferăstrăul numai dacă masa nu prezintă scule, deșeuri de lemn etc; pe masă este permisă numai prezența piesei de lucru.** Deșeurile mici, bucățile de lemn desfăcute sau alte obiecte care vin în contact cu pânza rotativă pot fi centrifugate la distanță cu viteză mare.
- i) **Tăiați de fiecare dată numai o piesă.** Piesele stivuite multiplu nu se pot tensiona sau fixa adecvat și pot cauza sau deplasa o prindere a pânzei la debitare.
- j) **Aveți grijă ca ferăstrăul de debitat bușteni oblic să stea pe o suprafață de lucru plană, stabilă înaintea utilizării.** O suprafață până și stabilă reduce pericolul ca ferăstrăul de debitat oblic bușteni să devină instabil.
- k) **Planificați-vă munca. Fiți atenți la fiecare re poziționare a înclinației pânzei de ferăstrău ca opritorul reglabil să fie reglat corect și piesa să se sprijine fără a veni în contact cu calota de protecție.** Fără a porni mașina și fără piesă pe masă trebuie simulată o mișcare de tăiere completă a pânzei de ferăstrău, pentru a asigura că nu se ajunge la piedici sau la pericolul tăierii la opritor.
- l) **Aveți grijă la piesele de prelucrat care sunt mai late sau mai lungi decât partea superioară a mesei, pentru o sprijinire adecvat, de exemplu prin prelungitoare de masă sau capre de ferăstrău.** Piese care sunt mai lungi sau mai late decât masa ferăstrăului de debitat oblic bușteni, se pot răsturna, dacă nu sunt sprijinite strâns. Dacă o bucată de lemn tăiată sau piesa se răstoarnă, calota inferioară de protecție se poate ridica sau este centrifugată la distanță necontrolat de pânza rotativă.
- m) **Nu cooptați nicio altă persoană ca înlocuitor pentru un prelungitor de masă sau pentru sprijin suplimentar.** Un sprijin instabil al piesei poate conduce la prinderea pânzei. De asemenea, piesa se poate deplasa în timpul tăierii și dumneavoastră și ajutorul sunteți trași în pânza rotativă.
- n) **Bucata tăiată nu este permis să fie presată contra pânzei de ferăstrău rotative.** Dacă este puțin loc, de ex. la utilizarea de opritoare longitudinale bucată tăiată se poate împănă cu pânza și este aruncată la distanță forțat.
- o) **Utilizați întotdeauna o crivală de dulgher sau un dispozitiv adecvat pentru a sprijini regulamentar material rotund ca bare și țevi.** Barele se înclină la tăiere pentru rostogolire, prin aceasta pânza „încremenește“ și piesa poate fi trasă cu mâna dumneavoastră în pânză.
- p) **Nu lăsați pânza să atingă turația completă, înainte de a tăia piesa.** Acest lucru reduce riscul ca piesa să fie aruncată.
- q) **Dacă piesa este prinsă sau pânza se blochează, deconectați ferăstrăul de debitat oblic bușteni. Așteptați până când toate piesele mobile au fost oprite, trageți fișa de rețea și/sau scoateți acumulatorul. Îndepărtați în continuare materialul prins.** Dacă în cazul unei astfel de blocări se taie mai departe, se poate ajunge la pierderea controlului sau la deteriorări ale ferăstrăului de debitat oblic bușteni.
- r) **Nu eliberați comutatorul după finalizarea tăierii, țineți capul de tăiere cu ferăstrăul jos și așteptați oprirea pânzei, înainte să îndepărtați bucată tăiată.** Este foarte periculos să ajungeți cu mâna în apropierea pânzei plectate.
- s) **Țineți mânerul bine strâns, dacă executați o debitare incompletă cu ferăstrăul sau dacă eliberați butonul, înainte să atingă capul de tăiere cu ferăstrăul poziția sa inferioară.** Prin acțiunea de frânare a ferăstrăului capul de tăiere cu ferăstrăul poate fi tras brusc în jos, ceea ce conduce la un risc de vătămare.

#### Indicații de securitate pentru manevrarea pânzelor de ferăstrău

1. Nu utilizați pânze de ferăstrău deteriorate sau deformate.
2. Nu utilizați pânze de ferăstrău cu fisuri. Scoateți din uz pânzele de ferăstrău fisurate. O revizie nu este admisibilă.
3. Nu utilizați pânze de ferăstrău fabricate din oțel rapid.
4. Controlați starea pânzelor de ferăstrău înainte de a utiliza ferăstrăul de debitat bușteni și ferăstrăul-joagăr.
5. Utilizați exclusiv pânzele de ferăstrău, care sunt adecvate pentru materialul care trebuie tăiat.
6. Utilizați numai pânzele de ferăstrău puse la dispoziție de producător. Pânzele de ferăstrău trebuie să corespundă EN 847-1, dacă sunt prevăzute pentru prelucrarea lemnului sau a materialelor asemănătoare.
7. Nu utilizați pânze de ferăstrău din oțel rapid înalt aliat (HSS).
8. Utilizați numai pânze de ferăstrău a căror turație maximă admisibilă nu este mai mică decât turația maximă a arborelui ferăstrăului de retezat și pentru îmbinări de colț și care sunt adecvate pentru materialul care se taie.

9. Acordați atenție sensului de rotație al pânzei de ferăstrău.
10. Folosiți pânze de ferăstrău numai dacă stăpâniți manevrarea acestora.
11. Acordați atenție turației maxime. Este interzisă depășirea turației maxime indicată pe pânda de ferăstrău. Dacă este indicat, respectați domeniul de turații.
12. Curățați suprafețele de tensionare de murdărie, unsoare, ulei și apă.
13. Nu utilizați inele sau buce de reducție libere pentru micșorarea alezajelor la pânzele de ferăstrău.
14. Aveți în vedere ca inelele de reducție fixate pentru asigurarea pânzei de ferăstrău să aibă același diametru și cel puțin 1/3 din diametrul de tăiere.
15. Asigurați-vă că inelele de reducție fixate să fie paralele între ele.
16. Manevrați cu precauție pânzele de ferăstrău. Păstrați-le cel mai bine în ambalajul original sau în recipiente speciale. Purtați mănuși de protecție pentru a îmbunătăți prinderea și pentru a micșora în continuare pericolul de vătămare.
17. Înainte de utilizarea pânzelor de ferăstrău, asigurați-vă că toate dispozitivele de protecție sunt fixate în conformitate cu prescripțiile.
18. Înainte de utilizare, asigurați-vă că pânda de ferăstrău utilizată de dumneavoastră corespunde cerințelor tehnice ale acestui ferăstrău de retezat și pentru îmbinări de colț și este fixată în conformitate cu prescripțiile.
19. Folosiți pânda de ferăstrău din pachetul de livrare numai pentru lucrări de tăiere în lemn, niciodată pentru prelucrarea metalelor.
20. Utilizați numai o pânda de ferăstrău cu un diametru corespunzător datelor de pe ferăstrău.
21. Utilizați suportul de piesă suplimentar, dacă acest lucru este necesar pentru stabilitatea piesei.
22. Prelungirile suportului pentru piesă trebuie să fie fixate și utilizate întotdeauna în timpul lucrului.
23. Înlocuiți adaosul de masă uzat!
24. Evitați supraîncălzirea dinților ferăstrăului.
25. În cazul tăierii materialelor plastice cu ferăstrăul, evitați ca materialul plastic să se topească. Pentru aceasta utilizați pânzele de ferăstrău corecte. Înlocuiți la timp pânzele de ferăstrău deteriorate sau uzate.  
Dacă pânda de ferăstrău se supraîncălzeste, opriți mașina. Lăsați mai întâi pânda de ferăstrău să se răcească, înainte de a lucra din nou cu aparatul.



**Atenție: Radiație laser**  
**Nu priviți în fascicul**  
**Clasa laser 2**



### Protejați-vă pe dumneavoastră și mediul înconjurător împotriva pericolelor de accidentare prin măsurile de precauție adecvate!

- Nu priviți direct în fasciculul laser cu ochii neprotejați.
- Nu priviți niciodată direct în traseul fasciculului.
- Nu orientați niciodată fasciculul laser spre suprafețe reflectorizante și spre persoane sau animale. Și un fascicul laser cu putere redusă poate provoca vătămări la ochi.
- Precauție - dacă se execută alte etape procedurale decât cele indicate aici se poate produce o expunere periculoasă la radiații.
- Nu deschideți niciodată modulul laser. Se poate produce o expunere neașteptată la radiații.
- Laserul nu trebuie înlocuit cu un laser de alt tip.
- Executarea reparațiilor la laser este permisă numai producătorului laserului sau unui reprezentant autorizat.

### Riscuri reziduale

**Scula electrică este construită după standarde tehnice de actualitate și reguli tehnice de securitate recunoscute. Cu toate acestea, în timpul lucrului pot apărea riscuri reziduale.**

- Pericol pentru sănătate datorită curentului în caz de utilizare a unor cabluri electrice de record necorespunzătoare.
- Totodată, există riscuri reziduale care nu sunt evidente, chiar dacă se întreprind toate măsurile preventive.
- Riscurile reziduale pot fi minimizate dacă „indicațiile importante” și „utilizarea conformă cu destinația”, precum și instrucțiunile de operare sunt respectate în totalitate.
- Nu solicitați mașina inutil: o apăsare prea mare la tăiere deteriorează rapid pânda de ferăstrău, ceea ce duce la o diminuare a performanțelor mașinii la prelucrare și la precizia de tăiere.
- La tăierea materialelor plastice, vă rugăm să utilizați întotdeauna cleme: părțile care urmează a fi tăiate trebuie fixate întotdeauna între cleme.

- Evitați punerea în funcțiune accidentală a mașinii: la introducerea fișei în priză este interzisă apăsarea butonului de pornire.
- Utilizați unealta care este recomandată în acest manual. Astfel veți obține performanțe optime a mașinii dumneavoastră.
- Când mașina este în funcțiune, țineți mâinile la distanță de zona de lucru.
- Înainte de executarea lucrărilor de reglare sau de întreținere curentă, eliberați butonul Start și trageți fișa de rețea.

**⚠ AVERTIZARE!** Această sculă electrică generează pe parcursul funcționării un câmp electromagnetic. Acest câmp poate în anumite împrejurări să influențeze negativ implanturile medicale active sau pasive. Pentru a micșora pericolul unor vătămări grave sau mortale, recomandăm persoanelor cu implanturi medicale să consulte medicul și producătorul implantului medical înainte de a folosi scula electrică.

## 6. Date tehnice

Motorul de curent alternativ	220 - 240 V~ 50 Hz
Putere nominală S1	2000 Watt
Turația de mers în gol n	4500 min <sup>-1</sup>
Pânză de ferăstrău din carburi metalice	ø 255 x ø 30 x 2,8 mm
Numărul de dinți	48
lățimea max. a dinților pânzei de ferăstrău	3 mm
Domeniul de rabatare	-45° / 0° / +45°
Tăiere pentru îmbinări de colț	0° până la 45° spre stânga
Lățimea de tăiere la 90°	340 x 90 mm
Lățimea de tăiere la 45°	240 x 90 mm
Lățimea de tăiere la 2 x 45° (tăiere pentru îmbinări duble de colț)	240 x 45 mm
Clasa de protecție	II
Masă	aprox. 14,3 kg
Clasa laser	2
Lungimea de undă laser	650 nm
Puterea laserului	< 1 mW

Ne rezervăm dreptul asupra modificărilor tehnice!

**Piesa trebuie să aibă o înălțime minimă de 3 mm și o lățime de 10 mm. Aveți în vedere ca piesa să fie întotdeauna asigurată cu dispozitivul de strângere.**

### Zgomot

Valorile nivelului de zgomot au fost determinate conform EN 62841.

Nivelul presiunii acustice L <sub>pA</sub>	101,6 dB
Incertitudinea K <sub>pA</sub>	3 dB
Nivelul puterii acustice L <sub>WA</sub>	114,6 dB
Incertitudinea K <sub>WA</sub>	3 dB

### Purtați căști antifonice.

Influența zgomotului poate provoca pierderea auzului.

Valorile indicate ale emisiilor de zgomot trebuie să fi fost măsurate conform unui procedeu de verificare standardizat și pot fi utilizate pentru compararea unei scule electrice cu alta.

Valorile indicate ale emisiilor de zgomot pot fi utilizate de asemenea și pentru o estimare a solicitării.

### ⚠ AVERTIZARE:

- Emisiile de zgomot pot diferi de valorile indicate în timpul utilizării efective a sculei electrice, în funcție de tipul și modul în care scula electrică este utilizată, în special, ce tip de piesă de lucru este prelucrată.
- Încercați să mențineți solicitarea cât mai redusă posibil. Măsurile exemplificative pentru limitarea timpului de lucru. În acest scop trebuie luate în considerare toate componentele ciclului de exploatare (de ex. timpii în care scula electrică este deconectată și timpii în care este conectată, dar funcționează fără sarcină).

## 7. Înainte de punerea în funcțiune

- Deschideți ambalajul și scoateți cu precauție aparatul.
- Înlăturați materialul de ambalat, precum și siguranțele de ambalare și de transport (dacă există).
- Verificați dacă pachetul de livrare este complet.
- Verificați dacă aparatul și accesoriile prezintă deteriorări de la transport.
- Dacă este posibil, păstrați ambalajul până la expirarea perioadei de garanție.

### ⚠ ATENȚIE!

**Aparatul și materialele de ambalat nu sunt jucării pentru copii! Copiii nu au voie să se joace cu sacii din plastic, foliile și piesele mici! Există pericol de înghițire și sufocare!**

- Mașina trebuie instalată într-o poziție stabilă. Asigurați mașina prin găurile de pe masa fixă a ferăstrăului (15) cu 4 șuruburi (neincluse în pachetul de livrare) pe un banc de lucru, un cadru inferior sau similar.
- Scoateți complet siguranța împotriva răsturnării preinstalată (36) și asigurați cu ajutorul cheii hexagonale imbus (D).
- Înainte de punerea în funcțiune trebuie montate toate capacele și dispozitivele de siguranță în conformitate cu prescripțiile.
- Pânza de ferăstrău trebuie să aibă libertate de mișcare deplină.
- În cazul lemnului prelucrat anterior, acordați atenție corpurilor străine, ca de ex. cuie sau șuruburi etc.
- Înainte de a acționa comutatorul de pornire/oprire, asigurați-vă că pânza de ferăstrău este montată corect și piesele mobile funcționează mecanic ușor.
- Înainte de racordarea mașinii, convingeți-vă că datele de pe plăcuța de fabricație coincid cu datele rețelei.

#### 7.1 Verificarea dispozitivului de siguranță protecție pânză de ferăstrău mobilă (5)

Protecția pânzei de ferăstrău protejează împotriva atingerii accidentale a pânzei de ferăstrău și împotriva așchiilor care zboară în jur.

##### Verificați funcția.

Pentru aceasta rabatați ferăstrăul în jos:

- Protecția pânzei de ferăstrău trebuie să elibereze pânza de ferăstrău la rabatarea în jos fără a atinge alte piese.
- La rabatarea în sus a ferăstrăului în poziția de ieșire protecția pânzei de ferăstrău trebuie să acopere automat pânza de ferăstrău.

## 8. Structura și operarea

### ⚠ Atenție!

**Este esențial să asamblați complet produsul înainte de punerea în funcțiune!**

### 8.1 Montarea ferăstrăului pentru retezare și ferăstrău joagăr

(Fig. 1/2/4/5)

- Pentru re poziționarea mesei rotative (14), desfaceți mânerul (11) cca. 2 rotații și trageți în sus pârghia inferioară pentru poziția de fixare (35) cu degetul arătător.
- Rotiți masa rotativă (14) și acul indicator (12) la mărimea unghiulară dorită a scalei (13) și fixați-o cu mânerul (11).
- Prin apăsarea ușoară în jos a capului mașinii (4) și extragerea concomitentă a bolțului de siguranță (23) din suportul de montaj, ferăstrăul este deblocat din poziția inferioară.
- Rabatați capul mașinii (4) în sus.
- Dispozitivele de strângere (7) pot fi fixate pe ambele părți de masa fixă a ferăstrăului (15). Introduceți dispozitivele de tensionare (7) în orificiile prevăzute pe partea posterioară a șinei opritoare (16) și asigurați-le cu șurubul mânerului rozetei (7a).

În cazul tăierilor 0°- 45° dispozitivul de strângere (7) trebuie montat numai pe o parte (dreapta) (a se vedea imaginea 11-12).

- Capul mașinii (4) poate fi înclinat spre stânga la max. 45° prin desfacerea șurubului de blocare (22).
- Suporturile pentru piesă (8) trebuie să fie fixate și utilizate întotdeauna în timpul lucrului. Reglați ieșirea din consolă dorită prin desfacerea șurubului de blocare (9). Apoi strângeți din nou ferm șurubul de blocare (9).

### 8.2 Ajustarea fină a opritorului pentru tăietura de retezare 90° (fig. 1/2/5/6)

- Colțarul opritor nu este inclus în pachetul de livrare.
- Coborâți capul mașinii (4) și fixați-l cu bolțul de siguranță (23).
- Slăbiți șurubul de blocare (22).
- Poziționați colțarul opritor (A) între pânza de ferăstrău (6) și masa rotativă (14).
- Desfaceți piulița de siguranță (26a).
- Repoziționați șurubul de ajustare (26) până când unghiul dintre pânza de ferăstrău (6) și masa rotativă (14) este de 90°.
- Strângeți din nou piulița de siguranță (26a).
- Verificați apoi poziția unității de indicare a unghiului. Dacă este necesar, desfaceți acul indicator (19) cu șurubelnița în cruce, fixați în poziția 0° a scalei (18) și strângeți din nou ferm șurubul de prindere.

### 8.3 Tăietură de rețezare 90° și masă rotativă 0° (fig. 1/2/7)

La lățimi de tăiere până la aprox. 100 mm funcția de tracțiune a ferăstrăului poate fi fixată în poziția posterioară cu șurubul de blocare (20). În această poziție, mașina poate fi exploatată în regimul funcțional de rețezare. Dacă lățimea de tăiere depășește 100 mm, trebuie avut în vedere ca șurubul de blocare (20) să fie slăbit și capul mașinii (4) mobil.

Atenție! Șinele opritoare mobile (16a) trebuie să fie fixate pentru tăieri de rețezare la 90° în poziția interioară.

- Deschideți șuruburile de blocare (16b) ale șinelor opritoare mobile (16a) și împingeți șinele opritoare mobile (16a) spre interior.
  - Șinele opritoare mobile (16a) trebuie să fie blocate înainte de poziția maximă interioară, astfel încât distanța dintre șinele opritoare (16a) și pânda de ferăstrău (6) să fie maxim 8 mm.
  - Înainte de tăiere verificați să nu existe posibilitatea unei coliziuni între șinele opritoare (16a) și pânda de ferăstrău (6).
  - Strângeți din nou ferm șuruburile de blocare (16b).
  - Aduceți capul mașinii (4) în poziția superioară.
  - Împingeți spre înapoi capul mașinii (4) cu mânerul (1) și, dacă este cazul, fixați-l în această poziție (în funcție de lățimea de tăiere).
  - Așezați lemnul care trebuie tăiat la șina opritoare (16) și pe masa rotativă (14).
  - Fixați materialul cu dispozitivele de strângere (7) pe masa fixă a ferăstrăului (15) pentru a împiedica deplasarea pe parcursul procesului de tăiere.
  - Deblocați comutatorul de blocare (3) și apăsați întrerupătorul de pornire/oprire (2) pentru a porni motorul.
  - **În cazul ghidajului de tracțiune (21) fixat:**  
Deplasați uniform și cu presiune ușoară capul mașinii (4) cu mânerul (1) în jos, până când pânda de ferăstrău (6) a debitat piesa de lucru în două.
  - **În cazul ghidajului de tracțiune (21) nefixat:**  
Trageți complet spre în față capul mașinii (4). Coborâți uniform și cu presiune ușoară mânerul (1) complet în jos. Împingeți acum capul mașinii (4) lent și uniform complet în spate, până când pânda de ferăstrău (6) a debitat piesa de lucru complet.
  - După încheierea procesului de debitare, aduceți capul mașinii din nou în poziția de repaus superioară și eliberați comutatorul de pornire/oprire (2).
- Atenție!** Datorită arcului de readucere mașina este aruncată automat în sus. După încheierea tăierii nu eliberați mânerul (1), ci deplasați lent și cu contrapresiune ușoară capul mașinii în sus.

### 8.4 Tăietură de rețezare 90° și masă rotativă 0°-45° (Fig. 1/7/8)

Cu ferăstrăul de rețezat și pentru îmbinări de colț se pot executa tăieturi oblice spre stânga și dreapta la 0°-45°.

Atenție! Șinele opritoare mobile (16a) trebuie să fie fixate pentru tăieri de rețezare la 90° în poziția interioară.

- Desfaceți șurubul de blocare (16b) al șinelor opritoare mobile (16a) și împingeți șinele opritoare mobile (16a) spre interior.
- Șinele opritoare mobile (16a) trebuie să fie blocate înainte de poziția maximă interioară, astfel încât distanța dintre șinele opritoare (16a) și pânda de ferăstrău (6) să fie de cel puțin 8 mm.
- Înainte de tăiere verificați să nu existe posibilitatea unei coliziuni între șinele opritoare (16a) și pânda de ferăstrău (6).
- Strângeți din nou șurubul de blocare (16b).
- Desfaceți mânerul (11) în măsura în care acesta este rotit strâns, trageți pâghia inferioară pentru poziția de fixare (35) cu degetul arătător în sus și reglați masa rotativă (14) cu ajutorul mânerului (11) pe unghiul dorit.
- Acul indicator (12) de pe masa rotativă trebuie să coincidă cu mărirea unghiulară dorită a scalei (13) de pe masa fixă a ferăstrăului (15).
- Strângeți din nou ferm mânerul (11) pentru a fixa masa rotativă (14).
- Executați tăietura conform descrierii de la punctul 8.3.

### 8.5 Ajustarea fină a opritorului pentru tăierea pentru îmbinări de colț 45° (fig. 1/2/5/9/10)

- **Colțul opritor nu este inclus în pachetul de livrare.**
  - Coborâți capul mașinii (4) și fixați-l cu bolțul de siguranță (23).
  - Fixați masa rotativă (14) în poziția 0°.
- Atenție! Pentru tăieturi pentru îmbinări de colț (capul de tăiere cu ferăstrăul înclinat), șinele opritoare mobile (16a) trebuie fixate în poziția exterioară (**partea stângă**).
- Desfaceți șurubul de blocare (16b) al șinelor opritoare mobile (16a) și împingeți șinele opritoare mobile (16a) spre exterior.
  - Șinele opritoare mobile (16a) trebuie să fie blocate înainte de poziția maximă interioară, astfel încât distanța dintre șinele opritoare (16a) și pânda de ferăstrău (6) să fie de cel puțin 8 mm.
  - Șinele opritoare mobile (16a) de pe partea dreaptă trebuie fixate în poziția interioară (**partea dreaptă**).

- Înainte de tăiere verificați să nu existe posibilitatea unei coliziuni între șinele opritoare (16a) și pânda de ferăstrău (6).
- Desfaceți șurubul de blocare (22) și cu mânerul (1) înclinați capul mașinii (4) la 45° spre stânga.
- Poziționați colțarul opritor 45° (b) între pânda de ferăstrău (6) și masa rotativă (14).
- Desfaceți piulița de siguranță (27a) și re poziționați șurubul de ajustare (27) până când unghiul dintre pânda de ferăstrău (6) și masa rotativă (14) are exact 45°.
- Strângeți din nou piulița de siguranță (27a).
- Verificați apoi poziția unității de indicare a unghiului. Dacă este necesar, desfaceți acul indicator (19) cu șurubelnița în cruce, fixați în poziția 45° a scalei (18) și strângeți din nou ferm șurubul de prindere.

### 8.6 Tăiere pentru îmbinări de colț 0° - 45° și masă rotativă 0°

(Fig. 1/2/11)

Cu ferăstrăul de retezat și pentru îmbinări de colț se pot executa tăieturi pentru îmbinare de colț spre stânga la 0° - 45° față de suprafața de lucru.

Atenție! Pentru tăieturi pentru îmbinări de colț (capul de tăiere cu ferăstrăul înclinat), șinele opritoare mobile (16a) trebuie fixate în poziția exterioară (partea stângă).

- Desfaceți șurubul de blocare (16b) al șinelor opritoare mobile (16a) și împingeți șinele opritoare mobile (16a) spre exterior.
- Șinele opritoare mobile (16a) trebuie să fie blocate înainte de poziția maximă interioară, astfel încât distanța dintre șinele opritoare (16a) și pânda de ferăstrău (6) să fie de cel puțin 8 mm.
- Șinele opritoare mobile (16a) de pe partea dreaptă trebuie fixate în poziția interioară (**partea dreaptă**).
- Înainte de tăiere verificați să nu existe posibilitatea unei coliziuni între șinele opritoare (16a) și pânda de ferăstrău (6).
- Strângeți din nou șurubul de blocare (16b).
- Aduceți capul mașinii (4) în poziția superioară.
- Fixați masa rotativă (14) în poziția 0°.
- Desfaceți șurubul de blocare (22) și înclinați cu mânerul (1) capul mașinii (4) spre stânga, până când acul indicator (19) indică mărimea unghiulară dorită pe scala (18).
- Strângeți din nou ferm șurubul de blocare (22).
- Executați debitarea conform descrierii de la punctul 8.3.

### 8.7 Tăiere pentru îmbinări de colț 0° - 45° și masă rotativă 0° - 45° (fig. 2/4/12)

Cu ferăstrăul de retezat și pentru îmbinări de colț se pot executa tăieturi pentru îmbinare de colț spre stânga la 0° - 45° față de suprafața de lucru și, concomitent, la 0° - 45° față de șina opritoare (tăietură pentru îmbinări duble de colț).

Atenție! Pentru tăieturi pentru îmbinări de colț (capul de tăiere cu ferăstrăul înclinat), șinele opritoare mobile (16a) trebuie fixate în poziția exterioară (**partea stângă**).

- Desfaceți șurubul de blocare (16b) al șinelor opritoare mobile (16a) și împingeți șinele opritoare mobile (16a) spre exterior.
- Șinele opritoare mobile (16a) trebuie să fie blocate înainte de poziția maximă interioară, astfel încât distanța dintre șinele opritoare (16a) și pânda de ferăstrău (6) să fie de cel puțin 8 mm.
- Înainte de tăiere verificați să nu existe posibilitatea unei coliziuni între șinele opritoare (16a) și pânda de ferăstrău (6).
- Strângeți din nou șurubul de blocare (16b).
- Aduceți capul mașinii (4) în poziția superioară.
- Desfaceți masa rotativă (14) prin slăbirea mânerului (11).
- Reglați masa rotativă (14) la unghiul dorit cu mânerul (11) (în acest scop a se vedea și punctul 8.4).
- Strângeți din nou ferm mânerul (11) pentru a fixa masa rotativă.
- Desfaceți șurubul de blocare (22).
- Înclinați spre stânga, la mărimea unghiulară dorită, capul mașinii (4) cu mânerul (1) (consultați în acest scop și punctul 8.6).
- Strângeți din nou ferm șurubul de blocare (22).
- Executați tăietura conform descrierii de la punctul 8.3.

### 8.8 Limitarea adâncimii de tăiere (fig. 3/13)

- Prin intermediul șurubului (24) poate fi reglată progresiv adâncimea de tăiere. Desfaceți în acest scop piulița zimțuită de la șurubul (24a). Reglați adâncimea de tăiere dorită prin înșurubarea sau deșurubarea șurubului (24). Strângeți apoi din nou ferm piulița zimțuită (24a) de la șurubul (24).
- Verificați reglarea pe baza unei tăieturi de probă.

### 8.9 Sacul de colectare a așchiilor (fig. 1/2/2)

Ferăstrăul este echipat cu un sac de colectare a așchiilor (17) pentru așchii.

Comprimați brațele inelului de metal de la sacul de praf și fixați-l la orificiul de evacuare din zona motorului. Sacul de colectare a așchiilor (17) poate fi golit prin intermediul fermoarului de pe partea inferioară.

### Racordul la un sistem de aspirare a prafului extern

- Racordați furtunul de aspirare la instalația de aspirare a prafului.
- Dispozitivul de aspirare a prafului trebuie să fie adecvat pentru materialul de prelucrat.
- Pentru aspirarea pulberilor deosebit de nocive pentru sănătate sau cancerigene utilizați un dispozitiv de aspirare special.

### 8.10 Schimbarea pânzei de ferăstrău (fig. 1/2/14-17)

#### Scoateți fișa de rețea!

#### Atenție!

#### Pentru schimbarea pânzei de ferăstrău, purtați mănuși de protecție! Pericol de vătămare!

- Rabatați în sus capul mașinii (4) și fixați-l cu bolțul de siguranță (23).
- Desfaceți șurubul de fixare (5a) al capacului cu o șurubelniță în cruce.  
INDICAȚIE DE AVERTIZARE! Nu deșurubați complet acest șurub.
- Rabatați protecția pânzei de ferăstrău (5) în sus, astfel încât protecția pânzei de ferăstrău (5) să fie peste șurubul cu flanșă (28).
- Așezați cheia imbus (C) cu o mână pe șurubul cu flanșă (28).
- Țineți ferm cheia imbus (C) și închideți ușor apărătoarea pânzei de ferăstrău (5), până când aceasta se află pe cheia imbus (C).
- Apăsăți ferm blocatorul axului ferăstrăului (30) și rotiți lent în sens orar șurubul cu flanșă (28). După max. o rotație, blocatorul axului ferăstrăului (30) se înclinchează.
- Cu un efort puțin mai mare desfaceți acum șurubul cu flanșă (28) în sens orar.
- Demontați complet șurubul cu flanșă (28) și detașați flanșa exterioară (29).
- Detașați pânza de ferăstrău (6) de pe flanșa interioară (31) și extrageți-o spre în jos.
- Curățați riguros șurubul cu flanșă (28), flanșa exterioară (29) și flanșa interioară (31).
- Montați în ordine inversă pânza de ferăstrău nouă (6) și strângeți ferm.
- Atenție! Înclinația dinților, cu alte cuvinte sensul de rotație a pânzei de ferăstrău (6), trebuie să coincidă cu sensul săgeții de pe carcasă.
- Înainte de continuarea prelucrării, verificați funcționalitatea dispozitivelor de protecție.
- Atenție! După fiecare schimbare a pânzei de ferăstrău verificați dacă pânza de ferăstrău (6) rulează liber în adaosul de masă (10) în poziție verticală, precum și înclinat la 45°.

- Atenție! Schimbarea și alinierea pânzei de ferăstrău (6) trebuie efectuată în conformitate cu prescripțiile.

### 8.11 Regimul funcțional laser (fig. 18)

**Pornirea:** Apăsăți o dată comutatorul de pornire/oprire a laserului (33). Pe piesa care se prelucrează se proiectează o linie laser care indică traseul de tăiere exact.

**Oprirea:** Apăsăți din nou comutatorul de pornire/oprire a laserului (33).

### 8.12 Ajustarea laserului (fig. 19-20)

Dacă laserul (32) nu mai indică linia de tăiere corectă, acesta poate fi reajustat. Pentru aceasta deschideți șuruburile (32b) și îndepărtați capacul frontal (32a). Desfaceți șuruburile cu cruce (E) și poziționați laserul prin deplasare laterală astfel încât fasciculul laser să întâlnească dinții de tăiere ai pânzei de ferăstrău (6).

După ce laserul este ajustat și strâns ferm, montați capacul frontal și strângeți pentru aceasta ambele șuruburi (32b) strâns cu mâna.

## 9. Transportul

- Strângeți ferm mânerul (11) pentru a bloca masa rotativă (14).
- Apăsăți în jos capul mașinii (4) și blocați-l cu bolțul de siguranță (23). Ferăstrăul este acum blocat în poziția inferioară.
- Fixați funcția de tracțiune a ferăstrăului în poziția posterioară cu șurubul de blocare pentru ghidajul de tracțiune (20).
- Transportați mașina de masa fixă a ferăstrăului (15).
- Pentru o nouă instalare a mașinii procedați conform descrierii de la capitolul 7.

## 10. Întreținerea curentă

⚠ **AVERTIZARE!** Înainte de orice reglare, întreținere generală sau revizie trageți fișa de rețea!

### Măsuri generale de întreținere curentă

Ștergeți din când în când așchile și praful de pe mașină cu o lavetă. Pentru prelungirea duratei de serviciu a sculei, ungeți lunar piesele rotative cu ulei. Nu ungeți motorul cu ulei.

Nu utilizați substanțe caustice pentru curățarea materialului plastic.

## Curățarea dispozitivului de siguranță a protecției pânzei de ferăstrău mobil (5)

Verificați înaintea fiecărei puneri în funcțiune protecția pânzei de ferăstrău cu privire la impurități.

Îndepărtați așchile vechi de tăiere cu ferăstrăul precum și așchile de lemn cu ajutorul unei pensule sau a unei scule similare adecvate.

## Schimbați adaosul de mesă

### Pericol!

• În cazul unui adaos de mesă deteriorat (10) există pericolul de prindere de obiecte mici între adaosul mesei și pânza de ferăstrău și blocării pânzei de ferăstrău. **Înlocuiți adaosurile deteriorate de masă imediat!**

1. Deșurubați șuruburile de la adaosul de mesă. Dacă este necesar, rotiți masa rotativă și înclinați capul de tăiere cu ferăstrăul, pentru a putea ajunge la șuruburi.
2. Scoateți adaosul de mesă.
3. Montați noul adaos de mesă.
4. Strângeți șuruburile pe adaosul de mesă.

## Inspecția periiilor

La o mașină nouă verificați periile de cărbune după primele 50 ore de funcționare sau după montarea unor perii noi. După prima verificare, verificați-le după fiecare 10 ore de funcționare.

Dacă carbonul s-a uzat până la o lungime de 6 mm, dacă arcul sau sârma derivației s-a ars sau s-a deteriorat atunci trebuie să înlocuiți ambele perii. Dacă, în urma demontării, s-a constatat că periile sunt în stare de funcționare puteți să le montați la loc.

Pentru întreținerea curentă a periiilor de grafit, deschideți ambele dispozitive de blocare (după cum este reprezentat în figura 21), în sens anterior. Scoateți apoi periile de cărbune.

Reintroduceți periile de grafit în ordine inversă.

## Informații cu privire la service

Trebuie menționat faptul că, în cazul acestui produs, următoarele piese sunt supuse uzurii în conformitate cu utilizarea prevăzută sau uzurii naturale, respectiv că următoarele componente sunt necesare drept consumabile.

Piese de uzură\*: Perii de cărbune, pânză de ferăstrău, adaosuri de masă, sac de colectare a așchilor

\* nu este inclus în mod obligatoriu în pachetul de livrare!

Puteți obține piese de schimb și accesorii de la centrul nostru de service. În acest scop scanați codul QR de pe pagina de titlu.

## 11. Depozitare

- Depozitați aparatul și accesoriiile acestuia într-un loc întunecat, uscat, ferit de îngheț și inaccesibil pentru copii.
- Temperatura optimă de depozitare este între 5 și 30°C.
- Păstrați scula electrică în ambalajul original.
- Acoperiți scula electrică pentru a o proteja de praf sau umiditate.
- Păstrați manualul de utilizare la scula electrică.

## 12. Branșamentul electric

**Motorul electric instalat este racordat pregătit de funcționare. Racordul corespunde dispozițiilor în vigoare ale asociațiilor profesionale și din normele DIN. Racordul la rețeaua electrică pus la dispoziție de client, precum și cablul prelungitor utilizat, trebuie să corespundă acestor prescripții.**

### Indicații importante

În cazul unei suprasolicitări a motorului, acesta se deconectează automat. După un timp de răcire (diferit), motorul poate fi conectat din nou.

La motorul de curent alternativ monofazat, pentru mașini cu curent înalt de pornire (începând cu 2000 Wați), vă recomandăm o siguranță electrică generală de C 16A sau K 16A!

### Conductori de legătură electrici deteriorați

La conductorii de legătură electrici apar în mod frecvent deteriorări ale izolației.

Cauzele pentru aceasta pot fi:

- Puncte de presiune, când conductorii de legătură trec prin ferestre sau fante de uși.
- Puncte de frângere, din cauza fixării sau ghidării improprii a conductorului de legătură.
- Puncte de tăiere cauzate de trecerea cu vehicule peste conductorii de legătură.
- Deteriorări ale izolației cauzate de smulgerea din priză de perete.
- Fisuri cauzate de învechirea izolației.

Utilizarea conductorilor de legătură electrici care prezintă asemenea deteriorări nu este permisă, ei prezentând pericol de moarte din cauza deteriorării izolației.

Verificați regulat la conductorii de legătură electrici dacă prezintă deteriorări. Aveți în vedere ca, la verificare, conductorul de legătură să nu stea suspendat de rețeaua electrică.

Conductorii de legătură electrici trebuie să corespundă dispozițiilor în vigoare ale asociațiilor profesionale și din normele DIN. Utilizați numai conductori de legătură cu identificatorul „H05VV-F”.

Este prescris ca notația tipului să fie imprimată pe cablul de conexiune.

#### Motorul de curent alternativ:

- Tensiunea de rețea trebuie să fie 220 - 240 V~.
- Cablurile prelungitoare până la o lungime de 25 m trebuie să aibă o secțiune de 1,5 milimetri pătrați.

Racordurile și reparațiile la echipamentul electric pot fi executate numai de specialiști electricieni.

#### Tipul racordului X

În cazul în care conducta de racord la rețeaua electrică a acestui produs este deteriorată, aceasta trebuie înlocuită cu o conductă de racord la rețeaua electrică special proiectată, care se poate obține de la producător sau de la serviciul de asistență pentru clienți.

În cazul solicitărilor de informații vă rugăm să indicați următoarele date:

- Tipul de curent al motorului
- Datele de pe plăcuța de fabricație a motorului

### 13. Eliminarea ca deșeu și revalorificarea

#### Indicații referitoare la ambalaj



Materialele de ambalare sunt reciclabile. Vă rugăm să eliminați ambalajele ca deșeu, în mod ecologic.

#### Indicații referitoare la Legea privind echipamentele electrice și electronice (ElektroG)



Echipamentele uzate electrice și electronice nu reprezintă gunoi menajer și trebuie colectate separat, respectiv eliminate ca deșeu!

- Bateriile sau acumulatorii uzați care nu sunt încorporați în aparatul uzat trebuie îndepărtați fără a fi distruși înainte de predarea acestora! Eliminarea ca deșeu a acestora este reglementată de Legea privind bateriile.
- Deținătorii, respectiv utilizatorii echipamentelor electrice și electronice sunt obligați prin lege să le returneze după folosire.
- Utilizatorul final este personal responsabil de ștergerea datelor sale cu caracter personal din echipamentul uzat care trebuie eliminat ca deșeu!
- Simbolul pubelei de gunoi barate cu două linii în formă de X înseamnă că echipamentele electrice și electronice nu pot fi aruncate la gunoiul menajer.
- Echipamentele electrice și electronice pot fi predate gratuit la următoarele puncte:
  - Puncte publice de eliminare sau colectare a deșeurilor (de exemplu, curțile clădirilor municipale).
  - Puncte de vânzare ale echipamentelor electronice (fizice sau online), în cazul în care distribuitorii sunt obligați să primească produsele spre a fi colectate sau dacă oferă în mod voluntar acest serviciu.
  - Puteți preda gratuit către producător, fără a fi necesară achiziționarea în prealabil a unui echipament nou, sau către un alt punct de colectare autorizat din apropierea dvs. până la trei echipamente electrice uzate din fiecare tip de echipament, cu o lungime laterală de maximum 25 de centimetri.
  - Puteți afla care sunt condițiile suplimentare de colectare ale producătorului și distribuitorului la serviciul de asistență a clienților respectiv.
- În cazul în care un producător livrează un echipament electronic nou către o gospodărie privată, echipamentul electric uzat va fi colectat gratuit, la cererea utilizatorului final. În acest scop, contactați serviciul de asistență a clienților al producătorului.
- Acestea se aplică doar pentru aparatele care sunt instalate și achiziționate în țările Uniunii Europene și care sunt supuse Directivei Europene 2012/19/UE. Este posibil ca în țările din afara Uniunii Europene să se aplice alte dispoziții pentru eliminarea ca deșeu a echipamentelor electrice și electronice uzate.

## 14. Remedierea avariilor

Defecțiune	Cauza posibilă	Remediere
Motorul nu funcționează.	Motorul, cablul sau fișa defecte, siguranțe de rețea arse.	Dispuneți verificarea mașinii de către un specialist. Nu reparați niciodată motorul pe cont propriu. Pericol! Controlați siguranțele de rețea, eventual schimbați-le.
Motorul pornește încet și nu atinge viteza de exploatare.	Tensiune prea redusă, bobinaje deteriorate, condensator ars.	Dispuneți controlul tensiunii de către centrala electrică. Dispuneți controlul motorului de către un specialist. Dispuneți schimbarea condensatorului de către un specialist.
Motorul produce prea mult zgomot.	Bobinaje deteriorate, motor defect.	Dispuneți controlul motorului de către un specialist.
Motorul nu atinge puterea maximă.	Circuite de curent suprasolicitate în instalația de rețea (lămpi, alte motoare etc.).	Nu utilizați alte aparate sau motoare pe același circuit electric.
Motorul se supraîncălzește ușor.	Suprasolicitarea motorului, răcire insuficientă a motorului.	Preveniți suprasolicitarea motorului la tăiere, înlăturați praful de la motor pentru a fi asigurată o răcire optimă a motorului.
Tăietura de ferăstrău este rugoasă sau vălurită.	Pânza de ferăstrău este tocită, forma dintelui nu este adecvată pentru grosimea materialului.	Ascuțiți ulterior pânza de ferăstrău, respectiv utilizați pânza de ferăstrău adecvată.
Piesa de lucru este smulsă, respectiv despicată.	Presiunea de tăiere este prea mare, respectiv pânza de ferăstrău nu este adecvată pentru exploatare.	Utilizați pânza de ferăstrău adecvată.

## Objašnjenje simbola na proizvodu

Korišćenje simbola u ovom priručniku treba da Vam skrene pažnju na moguće rizike. Bezbednosni simboli i objašnjenja, koja ih prate, moraju da se tačno razumeju. Upozorenja sama po sebi ne otklanjaju rizike i ne mogu da zamene pravilne mere za sprečavanje nezgoda.

	<p>Upozorenje - U cilju smanjenja rizika od povreda pročitajte priručnik za upotrebu.</p>
	<p>Nosite štitnike za uši. Dejstvo buke može da dovede do gubitka sluha.</p>
	<p>Nosite masku za zaštitu od prašine. Prilikom obrade drveta i drugih materijala može da nastane prašina štetna po zdravlje. Materijal koji sadrži azbest ne sme da se obrađuje!</p>
	<p>Nosite zaštitne naočare. Varnice koje nastaju u toku rada ili krotine, opiljci i prašina koji izlaze iz proizvoda mogu da dovedu do gubitka vida.</p>
	<p>Pažnja! Opasnost od povreda! Ne posežite za listom testere u radu!</p>
<p>Achtung! - Laserstrahlung Nicht in den Strahl blicken! Laserstrahlung kann die Gesundheit schädigen. - Do not look into laser beam.</p>	<p><b>Pažnja!</b> Lasersko zračenje!</p>
	<p>Klasa zaštite II (dupla izolacija)</p>
	<p>Proizvod odgovara važećim evropskim direktivama.</p>
<p><b>⚠ Pažnja!</b></p>	<p>U ovom priručniku za upotrebu smo mesta koja se odnose na Vašu bezbednost označili ovim simbolom.</p>
	<p>Proizvod odgovara važećim srpskim direktivama.</p>

**Kazalo:**
**Strana:**

1.	Uvod.....	93
2.	Opis uređaja (sl. 1 - 22) .....	93
3.	Opseg isporuke.....	94
4.	Namenska upotreba .....	94
5.	Sigurnosne napomene .....	94
6.	Tehnički podaci .....	98
7.	Pre stavljanja u pogon .....	99
8.	Montaža i rukovanje.....	100
9.	Transport.....	103
10.	Održavanje .....	103
11.	Skladištenje .....	103
12.	Električni priključak.....	103
13.	Odlaganje na otpad i reciklaža .....	104
14.	Pomoć za otklanjanje smetnji.....	105
15.	Izjava o usaglašenosti .....	123

## 1. Uvod

### Proizvođač:

Schepbach GmbH  
Günzburger Straße 69  
D-89335 Ichenhausen

### Poštovani kupče,

Želimo Vam puno zadovoljstva i uspeha u radu sa Vašim novim uređajem.

### Napomena:

Proizvođač ovog uređaja, u skladu sa važećim zakonom o odgovornosti za proizvod, ne odgovara za štetu koja nastane na ovom uređaju ili usled ovog uređaja u slučaju:

- nestručnog rukovanja,
- nepoštovanja uputstva za upotrebu,
- popravki od strane trećih lica, neovlašćenih stručnih lica,
- ugradnje i zamene neoriginalnih rezervnih delova,
- nenamenske upotrebe,
- Otkazi električne instalacije usled nepoštovanja propisa o električnim instalacijama i VDE propisa 0100, DIN 57113 / VDE0113.

### Vodite računa o sledećem:

Pre montaže i puštanja mašine u rad pročitajte celokupan tekst priručnika za upotrebu.

Ovo uputstvo za upotrebu treba da Vam olakša upoznavanje Vašeg uređaja i iskorišćavanje njegovih namenskih mogućnosti upotrebe.

Priručnik za upotrebu sadrži važne napomene kako da bezbedno, stručno i ekonomično radite sa uređajem, kao i kako da izbegnete opasnosti, uštedite troškove popravke, smanjite neradno vreme i povećate pouzdanost i vek trajanja uređaja.

Dodatno uz sigurnosne napomene iz ovog priručnika za upotrebu morate obavezno da poštujete propise u vezi rada uređaja koji važe u vašoj državi.

Priručnik za upotrebu čuvajte u plastičnom omotaču, zaštićeno od prljavštine i vlage u blizini uređaja. Pre početka rada svako mora pažljivo da pročita i pažljivo da sledi ovo uputstvo.

Na uređaju mogu da rade samo lica koja su upućena u rukovanje uređajem i koja su informisana u pogledu povezanih opasnosti. Poštovati zahtevanu minimalnu starosnu dob.

Pored sigurnosnih napomena sadržanih u ovom priručniku za upotrebu i posebnih propisa vaše zemlje, moraju se poštovati tehnička pravila koja su opšte pri-

hvaćena za rad sličnih mašina.

Ne preuzimamo odgovornost za nesreće i štetu koje nastanu usled nepoštovanja ovog uputstva i sigurnosnih napomena.

## 2. Opis uređaja (sl. 1 - 22)

1. Rukohvat
  2. Prekidač za uključivanje/isključivanje
  3. Prekidač za blokiranje
  4. Glava mašine
  5. Zaštitna lista testere, pokretna
  6. List testere
  7. Stega
  8. Nosač radnog predmeta
  9. Zavrtanj za fiksiranje nosača radnog predmeta
  10. Umetak za sto
  11. Rukohvat / Zavrtanj za fiksiranje za obrtni sto
  12. Pokazivač
  13. Skala
  14. Obrtni sto
  15. fiksni sto sa testerom
  16. Granična šina
  - 16a. Podesiva granična šina
  - 16b. Zavrtanj za fiksiranje
  17. Vreća za prihvat piljevine
  18. Skala
  19. Pokazivač
  20. Zavrtanj za fiksiranje za poteznu vodicu
  21. Potezna vodica
  22. Zavrtanj za fiksiranje
  23. Sigurnosna čivija
  24. Zavrtanj za ograničavanje dubine rezanja
  25. Graničnik za ograničavanje dubine rezanja
  26. Zavrtanj za podešavanje (90°)
  27. Zavrtanj za podešavanje (45°)
  28. Zavrtanj sa prirubnicom
  29. Spoljna prirubnica
  30. Blokada vratila testere
  31. Unutrašnja prirubnica
  32. Laser
  33. Taster za uključivanje/isključivanje lasera
  34. Vodeći profil
  35. Poluga za fiksiranje
  36. Zaštita od naginjanja
- 
- A.) 90° ugaonik (nije sadržan u opsegu isporuke)
  - B.) 45° ugaonik (nije sadržan u opsegu isporuke)
  - C.) Imbus ključ, 6 mm
  - D.) Imbus ključ, 3 mm
  - E.) Krstasti zavrtanj (laser)

### 3. Opseg isporuke

- Preklonpa i potezna testera
- 1 x stega (7) (fabrički montirana)
- 2 x nosač radnog predmeta (8) (fabrički montiran)
- Vreća za prihvat piljevine (17)
- Imbus ključ 6 mm (C)
- Imbus ključ 3 mm (D)
- Uputstvo za rukovanje

### 4. Namenska upotreba

Preklonpa i potezna testera služi za rezanje drveta i plastike u skladu sa veličinom mašine. Testera nije namenjena za sečenje ogrevnog drveta.

**Upozorenje!** Nemojte koristiti uređaj za rezanje drugih materijala koji nisu opisani u priručniku za upotrebu.

**Upozorenje!** Isporučeni list testere je predviđen isključivo za rezanje drveta! Nemojte da ga koristite za rezanje ogrevnog drveta!

Mašinu smete da koristite samo u svrhu za koju je namenjena. Svaka dodatna upotreba koja izlazi iz ovih okvira smatra se nenamenskom. Za oštećenja ili povrede svih vrsta koje nastanu usled toga, odgovara korisnik/rukovač, a ne proizvođač.

Koristite isključivo listove testere koji su pogodni za mašinu. Korišćenje reznih diskova bilo koje vrste je zabranjeno.

U namensku upotrebu spada i poštovanje sigurnosnih napomena, kao i uputstva za montažu i instrukcija za upotrebu navedenih u priručniku za upotrebu.

Osobe koje rukuju mašinom i održavaju je moraju biti upoznate sa njima i moraju biti informisane o mogućim opasnostima.

Stoga je neophodno da se strogo pridržavate važećih propisa o zaštiti od nezdoga.

Takođe se moraju poštovati i druga opšta pravila u oblasti zaštite na radu i bezbednosti.

Proizvođač se oslobađa odgovornosti zbog izmena na mašini i štete koja usled toga nastane.

Uprkos namenskoj upotrebi, određeni preostali faktori rizika ne mogu se u potpunosti eliminisati. Zbog konstrukcije i konfiguracije mašine može doći do sledećeg:

- Dodirivanje lista testere u području rezanja koje nije pokriveno.
- Posezanje za listom testere u radu (posekotine).

- Povratni udar od strane radnog predmeta i delova radnog predmeta.
- Lom lista testere.
- Izbacivanje istrošenih komadića tvrdog metala lista testere.
- Oštećenje sluha kod nekorišćenja neophodne opreme za zaštitu sluha.
- Štetne emisije drvene prašine kada se koristi u zatvorenom prostoru.

Molimo vas da imate u vidu da naši uređaji nisu namenski konstruisani za profesionalnu, zanatsku ili industrijsku upotrebu. Ne preuzimamo odgovornost ukoliko se uređaj koristi u profesionalnim, zanatskim ili industrijskim kao i srodnim delatnostima.

### 5. Sigurnosne napomene

#### Opšte sigurnosne napomene za električni alat

**⚠ UPOZORENJE: Pročitajte sve sigurnosne napomene, instrukcije, ilustracije i tehničke podatke priložene uz ovaj električni alat.** Propusti u poštovanju sigurnosnih napomena i uputstava mogu imati za posledicu električni udar, požar i/ili teške telesne povrede.

**Čuvajte sve sigurnosne napomene i uputstva za buduće potrebe.**

Pojam „električni alat“ upotrebljen u sigurnosnim napomenama odnosi se na električne alate koji se napajaju iz električne mreže (sa mrežnim vodom) i električne alate koji rade na punjive baterije (bez mrežnog voda).

#### 1) Sigurnost na radnom mestu

- Područje u kojem radite držite čistim i dobro osvetljenim.** Nered ili neosvetljena radna područja mogu voditi nesrećama.
- Ne radite s električnim alatom u okolini ugroženoj od eksplozija, u kojoj se nalaze zapaljive tečnosti, plinovi ili prašine.** Električni alati stvaraju varnice koje mogu zapaliti prašinu ili isparenja.
- Prilikom korišćenja električnog alata držite podalje decu i druge osobe.** Odvraćanje pažnje može za posledicu imati gubitak kontrole nad električnim alatom.

## 2) Električna sigurnost

- a) **Utikač za priključak električnog alata mora odgovarati odgovarajućoj utičnici. Nije dozvoljeno obavljati nikakve izmene na utikaču. Ne upotrebljavajte utikačke adaptere zajedno s električnim alatom s uzemljenom zaštitom.** Neizmenjeni utikači i odgovarajuće utičnice smanjuju opasnost od strujnog udara.
- b) **Izbegavajte telesni dodir s uzemljenim površinama, kao što su cevi, grejna tela, šporeti i hladnjaci.** Postoji povećana opasnost od strujnog udara ukoliko ste u dodiru s uzemljenim telima.
- c) **Držite električne alate podalje od kiše ili vlage.** Prodiranje vode u električni alat povećava opasnost od strujnog udara.
- d) **Ne koristite priključni vod da biste električni alat nosili, vešali ili utikač izvlačili iz utičnice. Držite priključni vod daleko od izvora toplote, ulja, oštih ivica i pokretnih delova.** Oštećeni ili zamršeni priključni vodovi povećavaju opasnost od strujnog udara.
- e) **Ako sa električnim alatom radite na otvorenom, koristite samo produžne vodove koji su namenjeni i za upotrebu na otvorenom prostoru.** Upotreba produžnog voda koji je pogodan za rad na otvorenom smanjuje opasnost od strujnog udara.
- f) **Ako rad sa električnim alatom u vlažnim područjima nije moguće izbeći, koristite prekidač sa zaštitnom sklopkom.** Upotreba zaštitne sklopke smanjuje opasnost od strujnog udara.

## 3) Sigurnost osoba

- a) **Budite pažljivi, vodite računa šta radite i ophodite se razumno tokom rada s električnim alatom. Ne upotrebljavajte električni alat ako ste umorni ili pod uticajem droge, alkohola ili lekova.** Trenutak nepažnje pri upotrebi električnog alata može dovesti do ozbiljnih povreda.
- b) **Nosite ličnu zaštitnu opremu i uvek zaštitne naočare.** Nošenje lične zaštitne opreme, kao što su maska za zaštitu od prašine, zaštitna obuća sa zaštitom od proklizavanja, zaštitni šlem ili štitnici za uši, u zavisnosti od vrste i načina primene električnog alata, smanjuje opasnost od telesnih povreda.
- c) **Sprečite nenamerno stavljanje alata u pogon. Uverite se da je električni alat isključen pre nego što ga podignete, nosite ili priključite u struju i/ili akumulator.**

Nesreće mogu biti neizbežne ako prilikom nošenja električnog alata držite prst na prekidaču ili pak uključen električni alat priključujete u struju.

- d) **Uklonite alat za podešavanje ili ključeve za zavrtnje pre nego što uključite električni alat.** Alat ili ključ koji se nalazi u delu električnog alata koji se okreće može izazvati telesne povrede.
- e) **Izbegavajte abnormalne položaje tela. Pobrinite se da sigurno stojite i da u svako doba održavate ravnotežu.** Tako ćete u neočekivanim situacijama imati bolju kontrolu nad električnim alatom.
- f) **Nosite odgovarajuću odeću. Ne nosite široku odeću ili nakit. Držite kosu i odeću dalje od pokretnih delova.** Široka odeća, nakit ili duga kosa mogu biti zahvaćeni delovima koji se okreću.
- g) **Ako je moguće montirati uređaje za usisavanje i hvatanje prašine, osigurajte da su oni pravilno priključeni.** Upotreba uređaja za usisavanje prašine može smanjiti opasnosti uzrokovane prašinom.
- h) **Nemojte sebi da dajete lažan osećaj bezbednosti i nemojte da zanemarujete bezbednosna pravila za električne alate, čak i kada ste upoznati sa električnim alatom nakon čestog korišćenja.** Nepažljivo postupanje deliću sekunde može izazvati ozbiljne povrede.

## 4) Upotreba i rukovanje električnim alatom

- a) **Nemojte preopterećivati električni alat. Za rad upotrebljavajte odgovarajući električni alat.** Upotrebom odgovarajućeg električnog alata bićete precizniji i bezbedniji pri radu u određenom opsegu snage.
- b) **Ne upotrebljavajte električni alat čiji prekidač je neispravan.** Električni alat koji više ne može da se uključi ili isključi predstavlja opasnost i mora se popraviti.
- c) **Izvućite utikač iz utičnice i/ili izvadite odvojiv akumulator, pre nego što preduzmete podešavanje na uređaju, zamenite delove priključnog alata ili odložite električni alat.** Ove mere opreza sprečavaju nenamerno puštanje u rad električnog alata.
- d) **Električne alate koje ne koristite čuvajte van domašaja dece. Ne dozvolite da električni alat koriste osobe koje nisu upoznate sa ili pročitale ova uputstva.** Električni alati su opasni ako ih koriste osobe koje nemaju iskustvo u rukovanju sa njima.

- e) **Brižljivo održavajte električne alate i nastavke za alat.** Proverite da li pokretni delovi besprekorno funkcionišu i da ne zapinju pri njihovom obrtanju, ali i to, jesu li polomljeni ili usled loma oštećeni, kako ne bi došlo do oštećenja funkcije električnog alata. Popravite oštećene delove pre nego što počnete da koristite električni uređaj. Uzrok mnogih nesreća su loše održavani električni alati.
- f) **Alate za rezanje održavajte naoštrenim i čistim.** Pažljivo održavani alati za rezanje sa oštrim reznim ivicama manje zapinju i lakše se obrću.
- g) **Upotrebljavajte električni alat, pribor, alate za umetanje, itd. prema datim uputstvima. Pored toga, vodite računa o uslovima rada i poslu koji treba da uradite.** Upotreba električnih alata u druge svrhe koje nisu u skladu s propisanom namenom može izazvati opasne situacije.
- h) **Vodite računa da su ručke i rukohvati suvi, čisti i da na njima nema tragova ulja i masti.** Klizave ručke i površine za hvatanje ne dozvoljavaju bezbedno rukovanje i kontrolu nad električnim alatom u nepredviđenim situacijama.

## 5) Servisiranje

- a) **Dozvolite da vaš električni alat popravlja samo kvalifikovano stručno osoblje i da pri tom koristi samo originalne rezervne delove.** Tako ćete obezbediti da sigurnost električnog alata ostane sačuvana.

## Sigurnosne napomene za preklopne ugaone testere

- a) **Preklopne ugaone testere su namenjene za rezanje drveta ili proizvoda od drveta, ne mogu se koristiti za sečenje gvozdениh materijala kao što su štapovi, šipke, zavrtnevi itd.** Brusna prašina dovodi do blokiranja pokretnih delova, kao što je donji štitnik. Varnice mogu da zapale donji štitnik, uložnu ploču i druge plastične delove.
- b) **Fiksirajte radni predmet gde je to moguće pomoću stega. Ako radni predmet držite rukom, uvek udaljite ruku najmanje 100 mm od obe strane lista testere. Nemojte koristiti ovu testeru za rezanje komada koji su premali za stezanje ili držanje rukom.** Ako vam je ruka preblizu lista testere, postoji povećana opasnost od povreda usled kontakta sa listom testere.
- c) **Radni predmet mora biti nepokretan i čvrsto stegnut ili pritisnut na graničnik i sto.**

**Nemojte silom gurati radni predmet na list testere i nikada nemojte seći „slobodnih ruku“.** Labavi ili pokretni radni predmeti mogu da se odbace pri velikoj brzini i dovedu do povrede.

- d) **Gurajte testeru kroz radni predmet. Izbegavajte da povlačite testeru kroz radni predmet. Za jedan rez, podignite glavu testere i povucite je preko radnog predmeta bez rezanja. Zatim uključite motor, zakrenite glavu testere nadole i gurnite testeru kroz radni predmet.** Prilikom povlačenja reza postoji opasnost da se list testere uzdigne na radni predmet, a uređaj sa listom testere snažno odbaci prema rukavaocu.
- e) **Nikada ne prelazite rukom preko predviđene linije rezanja, bilo ispred ili iza lista testere.** Podupiranje radnog predmeta „ukrštenim rukama“, odnosno držanje radnog predmeta desno od lista testere levom rukom ili obrnuto je veoma opasno.
- f) **Nemojte posezati iza graničnika dok se list testere okreće. Nikada ne smanjujte sigurnosno rastojanje od 100 mm između ruke i rotirajućeg lista testere (odnosi se na obe strane lista testere, npr. prilikom uklanjanja drvenih strugotina).** Blizina rotirajućeg lista testere možda neće biti vidljiva i možete biti ozbiljno povređeni.
- g) **Pre sečenja proverite radni predmet. Ako je radni predmet savijen ili iskrivljen, zategnite ga sa spoljašnje zakrivljene strane do graničnika. Uvek se pobrinite da između radnog predmeta, graničnika i stola duž linije rezanja nema razmaka.** Savijeni ili iskrivljeni radni predmeti mogu da se uvrnu ili pomere i dovedu do zaglavljivanja rotirajućeg lista testere tokom sečenja. U radnom predmetu ne sme biti nikakvih eksera ili stranih tela.
- h) **Nemojte koristiti testeru dok na stolu ima alata, drvenih strugotina itd.; samo radni predmet treba da bude na stolu.** Manji otpad, labavi komadi drva ili drugi predmeti koji dolaze u kontakt sa rotirajućim listom mogu se odbaciti velikom brzinom.
- i) **Secite samo po jedan radni predmet.** Više radnih predmeta ne mogu adekvatno da se stegnu niti drže i mogu tokom rezanja uzrokovati zaglavljivanje ili klizanje lista.
- j) **Pobrinite se da se preklopna ugaona testera nalazi na ravnoj, čvrstoj površini.** Ravna i čvrsta radna površina smanjuje opasnost da preklopna ugaona testera postane nestabilna.

- k) **Planirajte svoj rad. Vodite računa da prilikom podešavanja nagiba lista ili ugla nagiba podešivi graničnik bude pravilno podešen i da je radni predmet podržan bez dodirivanja lista ili zaštitnog poklopca.** Bez uključivanja mašine i bez radnog predmeta na stolu, simulirajte kompletno kretanje lista testere da bi se obezbedilo da neće biti nikakvog ometanja i opasnosti od rezanja u graničnik.
- l) **Pobrinite se da za radne predmete koji su širi ili duži od gornje površine stola obezbedite odgovarajući oslonac, npr. putem produžetaka stola ili postolja za testeru.** Radni predmeti koji su duži ili širi od stola za preklopnu ugaonu testeru mogu da se prevrnu ako nisu čvrsto podržani. Ako je rezni komad drveta ili radni predmet nagnut, može da podigne donji štitnik ili da se nekontrolisano odbaci od rotirajućeg lista.
- m) **Ne koristiti druge osobe kao zamenu za produžetak stola ili dodatni oslonac.** Nestabilan oslonac radnog predmeta može dovesti do zaglavlivanja lista. Takođe, radni predmet može da se pomeri tokom rezanja i povuče vas i pomoćnika na rotirajući list.
- n) **Rezni komad ne sme biti prislonjen na rotirajući list testere.** Kada je prostor ograničen, npr. prilikom korišćenja uzdužnih graničnika, rezni komad se može listom zakriviti i snažno odbaciti.
- o) **Uvek koristite stezaljku ili odgovarajući mehanizam za oslanjanje okruglih materijala, kao što su šipke ili cevi.** Šipke imaju tendenciju da se otkotrljaju tokom rezanja pri čemu se list „zagriže“ i radni predmet može rukom izvaditi iz lista.
- p) **Sačekajte da list dostigne punu brzinu pre sečenja u radnom predmetu.** To smanjuje rizik da će radni predmet biti odbačen.
- q) **Ako se radni predmet zaglavi ili list blokira, isključite preklopnu ugaonu testeru. Sačekajte da se svi pokretni delovi zaustave, izvucite mrežni utikač i/ili izvadite akumulator. Zatim uklonite zaglavljeni materijal.** Ako pri takvoj blokadi nastavite sa testerisanjem, može doći do oštećenja ili gubitka kontrole nad preklopnom ugaonom testerom.
- r) **Nakon završetka rezanja, otpustite prekidač, držite glavu testere okrenutu nadole i sačekajte da se list zaustavi pre nego što uklonite rezni komad.** Vrlo je opasno posezati rukom u blizini otvorenog lista.
- s) **Držite rukohvat čvrsto kada izvodite nepotpunu rezu ivicu ili kada otpustite prekidač pre nego što glava testere dostigne svoj donji položaj.** Zbog efekta kočenja testere, glava testere može naglo da se povuče nadole, što dovodi do opasnosti od povreda.

#### Sigurnosne napomene u vezi postupanja sa listovima testere

1. Ne koristite oštećene ili deformisane listove testere.
2. Nemojte da koristite naprsle listove testere. Izbacite naprsle listove testere iz upotrebe. Servisiranje nije dozvoljeno.
3. Ne koristite listove testere izrađene od alatnog čelika.
4. Proverite stanje listova testere pre korišćenja preklopne i potezne testere.
5. Koristite samo predviđene listove testere koji su prikladni za materijale koje sećete.
6. Koristite samo listove testere koje je odredio proizvođač. Listovi testere moraju biti u skladu sa EN 847-1, ako su predviđeni za obradu drveta ili sličnih materijala.
7. Nemojte da koristite listove testere od visokolegirano alatnog čelika (HSS).
8. Koristite samo one listove testere čiji najviši dozvoljeni broj obrtaja nije manji od maksimalnog broja obrtaja vratila preklopne i potezne testere i koji su podesni za materijale koje sećete.
9. Vodite računa o smeru rotacije lista testere.
10. Koristite samo listove testere sa kojima znate da radite.
11. Vodite računa o maksimalnom broju obrtaja. Maksimalan broj obrtaja naveden na listu testere ne sme biti prekoračen. Držite se opsega broja obrtaja ako je naveden.
12. Očistite stezne površine od prljavštine, masti, ulja i vode.
13. Nemojte koristiti nefiksirane redukcione prstenove ili čaure za smanjenje otvora na listovima testere.
14. Uverite se da fiksni redukcioni prstenovi za pričvršćivanje lista testere imaju isti prečnik i najmanje 1/3 prečnika rezanja.
15. Pobrinite se da su fiksni redukcioni prstenovi međusobno paralelni.
16. Pažljivo rukujte listovima testere. Najbolje je da ih čuvate u originalnoj ambalaži ili specijalnim kontejnerima. Nosite zaštitne rukavice kako biste poboljšali bezbedno držanje i dodatno smanjili rizik od povreda.

17. Pre upotrebe listova testere, uverite se da su svi sigurnosni uređaji pravilno učvršćeni.
18. Pre upotrebe se uverite da list testere koji koristite ispunjava tehničke zahteve ove preklopne i potezne testere i da je pravilno učvršćen.
19. Isporučeni list testere koristite samo za rezanje drveta, nikad za obradu metala.
20. Koristite samo list testere čiji je prečnik naveden na testeri.
21. Koristite dodatne nosače radnog predmeta, ako je to neophodno za stabilnost radnog predmeta.
22. Proizvođači nosača radnog predmeta moraju uvek biti pričvršćeni i korišćeni tokom rada.
23. Zamenite istrošeni umetak za sto!
24. Izbegavajte pregrevanje zubaca testere.
25. Izbegavajte da se prilikom rezanja plastike plastika ne istopi. U tu svrhu koristite odgovarajuće listove testere. Blagovremeno zamenite oštećene ili istrošene listove testere. Ako se list testere pregreje, zaustavite mašinu. Sačekajte da se list testere prvo ohladi, pre nego što ponovo radite sa uređajem.



**Pažnja: Lasersko zračenje**  
**Nemojte da gledate u zrak**  
**Klasa lasera 2**



**Zaštite sebe i Vaše okruženje preduzimanjem odgovarajućih mera opreza protiv nezgoda!**

- Nemojte da nezaštićenim okom gledate direktno u laserski zrak.
- Nemojte nikada da gledate u putanju zraka.
- Nemojte nikada da usmeravate laserski zrak na reflektujuće površine i ljude ili životinje. Čak i laserski zrak male snage može da izazove oštećenja očiju.
- Oprez – ukoliko se izvode drugačiji postupci od onih koji su ovde opisani, to može dovesti do opasnog izlaganja zračenju.
- Nikada ne otvarati laserski modul. Može doći do neočekivanog izlaganja zračenju.
- Nije dozvoljeno vršiti zamenu lasera sa nekim drugim tipom lasera.
- Popravke lasera može da obavlja samo proizvođač lasera ili ovlašćeni zastupnik.

**Preostali rizici**

**Električni alat je konstruisan u skladu s najnovijim dostignućima tehnike i prema priznatim sigurnosno-tehničkim propisima. Međutim, i pored toga se tokom rada mogu pojaviti pojedini preostali rizici.**

- Opasnost po zdravlje usled strujnog udara kod primene nepropisnih električnih priključnih kablova.
- Osim toga, uprkos svim preduzetim merama predostrožnosti, može doći i do preostalih opasnosti koje nisu očigledne.
- Preostale opasnosti mogu da se umanje ako se poštuju „Važne napomene“ i „Namenska upotreba“, kao i uputstvo za upotrebu u celini.
- Ne opterećujte mašinu ako to nije neophodno: primena velikog pritiska pri rezanju ubrzava oštećenje lista testere, što tokom obrade vodi do smanjenja učinka mašine i preciznosti reza.
- Prilikom rezanja plastičnog materijala, uvek koristite stege: delovi koji se žele rezati uvek moraju biti učvršćeni između stega.
- Izbegavajte iznenadno puštanje u rad mašine: kod umetanja utikača u utičnicu start dugme ne sme biti pritisnuto.
- Upotrebljavajte alat koji se preporučuje u ovom priručniku. Tako ćete osigurati da će vaša mašina ostvariti optimalan učinak.
- Ruke držite dalje od područja obrade kada je mašina u upotrebi.
- Pre nego što preduzmete bilo kakve radove na podešavanju ili održavanju, otpustite taster za pokretanje i izvucite mrežni utikač iz struje.

**⚠ UPOZORENJE!** Ovaj električni alat u toku rada stvara elektromagnetno polje. Ovo polje pod određenim okolnostima može da negativno utiče na aktivne ili pasivne implantate. Da bi se smanjila opasnost od ozbiljnih ili smrtonosnih povreda, preporučujemo osobama sa medicinskim implantatima da konsultuju svog lekara i proizvođača medicinskog implantata, pre rukovanja električnim alatom.

**6. Tehnički podaci**

Motor naizmjenične struje	220–240 V~ 50Hz
Nominalna snaga S1	2000 W
Broj obrtaja u praznom hodu n	4500 min <sup>-1</sup>
List testere od tvrdog metala	Ø 255 x Ø 30 x 2,8 mm
Broj zubaca	48

maks. širina zubaca lista testere	3 mm
Opseg zakošenja	-45° / 0° / +45°
Ugaoni rez	0° do 45° ulevo
Širina reza pri 90°	340 x 90 mm
Širina reza pri 45°	240 x 90 mm
Širina reza pri 2 x 45° (dvostruko obaranje ivica)	240 x 45 mm
Klasa zaštite	II
Težina	oko 14,3 kg
Klasa lasera	2
Talasna dužina lasera	650 nm
Snaga lasera	< 1 mW

Zadržana su sva prava na tehničke izmene!

**Radni predmet mora da ima minimalnu visinu od 3 mm i širinu od 10 mm. Vodite računa da radni predmet bude uvek osiguran stegom.**

### Zvuk

Vrednosti buke su određene u skladu sa EN 62841.

Nivo zvučnog pritiska $L_{pA}$	101,6 dB
Nesigurnost $K_{pA}$	3 dB
Nivo zvučne snage $L_{WA}$	114,6 dB
Nesigurnost $K_{WA}$	3 dB

### Nosite štitnike za uši.

Dejstvo buke može da dovede do gubitka sluha.

Navedene vrednosti emisije buke su izmerene u skladu sa standardizovanim metodama ispitivanja i mogu da se koriste za poređenje jednog električnog alata sa drugim.

Navedene vrednosti emisije buke mogu da se koriste i za preliminarnu procenu opterećenja.

### ⚠ UPOZORENJE:

- Emisije buke u toku konkretne upotrebe električnog alata mogu da se razlikuju od navedenih vrednosti, u zavisnosti od načina na koji se koristi električni alat; a posebno od vrste obrade radnog predmeta.
- Pokušajte da opterećenje održite na što manjoj vrednosti. Primerene mere koje ograničavaju vreme rada.

Pri tom se moraju uzeti u obzir svi udeli radnog cilksa (na primer vremenski periodi, u kojima je električni alat isključen, i oni u kojima je uključen, ali radi bez opterećenja).

## 7. Pre stavljanja u pogon

- Otvorite pakovanje i oprezno izvadite uređaj.
- Uklonite materijal za pakovanje, kao i osigurače pakovanja/transportne osigurače (ako postoje).
- Proverite da li je opseg isporuke potpun.
- Proverite uređaj i delove opreme u pogledu transportnih oštećenja.
- Ako je moguće, sačuvajte pakovanje do isteka garantnog roka.

### ⚠ PAŽNJA!

**Uređaj i materijal pakovanja nisu igračke za decu! Deca ne smeju da se igraju plastičnim kesama, folijama i sitnim delovima! Postoji opasnost od gušanja i gušenja!**

- Mašina mora da bude stabilno postavljena. Pričvrstite mašinu kroz otvore na fiksiranom stolu sa testerom (15) pomoću 4 zavrtnja (nije sadržano u obimu isporuke) za radnu klupu, potkonstrukciju ili slično.
- Potpuno uklonite prethodno postavljenu zaštitu od naginjanja (36) i pričvrstite je pomoću imbus ključa (D).
- Pre stavljanja u pogon sve oplate i sigurnosne naprave moraju da budu montirane.
- List testere mora slobodno da se okreće.
- Kod prethodno obrađivanih komada drveta voditi računa o stranim telima, kao npr. ekserima ili zavrtnjima itd.
- Pre nego što pritisnete taster za uključivanje/isključivanje, uverite se da je list testere pravilno montiran i da se pokretni delovi lako pokreću.
- Pre povezivanja mašine uverite se da podaci na tipskoj pločici odgovaraju podacima strujne mreže.

### 7.1 Provera sigurnosnog uređaja pokretne zaštite lista testere (5)

Zaštita lista testere štiti od slučajnog dodirivanja lista testere i od letećih opiljaka.

### Proveriti funkciju.

U tu svrhu preklopiti testeru nadole:

- Zaštita lista testere mora da oslobodi list testere prilikom okretanja nadole, bez dodirivanja drugih delova.

- Prilikom podizanja ručice testere u početni položaj, zaštitna lista testere mora automatski da pokrije list testere.

## 8. Montaža i rukovanje

### ⚠ Pažnja!

**Pre stavljanja u pogon, proizvod obavezno montirati u potpunosti!**

### 8.1 Montaža preklopne i potezne testere (sl. 1/2/4/5)

- Za podešavanje obrtnog stola (14) rukohvat (11) osloboditi za oko 2 okreta i polugu za fiksiranje (35) kažiprstom povući nagore.
- Obrtni sto (14) i pokazivač (12) okrenuti na željenu ugaonu dimenziju na skali (13) i fiksirati pomoću rukohvata (11).
- Laganim pritiskom glave mašine (4) nadole i istovremeno izvlačenjem sigurnosne čivije (23) iz nosača motora se testera deblokira iz donjeg položaja.
- Zakrenite glavu mašine (4) nagore.
- Stege (7) se mogu pričvrstiti na obe strane fiksiranog stola sa testerom (15). Umetnite stegu (7) u za to predviđene otvore na poleđini granične šine (16) i osigurajte ih steznim zavrtnjima sa zvezdastom ručkom (7a). Kod preklopne testere 0°- 45°, stegu (7) treba montirati samo na jednoj strani (desno), (vidi sliku 11-12).
- Glavu mašine (4) oslobađanjem zavrtnja za fiksiranje (22), nagnuti u levo na maks. 45°.
- Nosači radnog predmeta (8) moraju uvek biti pričvršćeni i korišćeni tokom rada. Podesite željeno praznjenje tako što ćete olabaviti zavrtnj za fiksiranje (9). Zatim ponovo pritegnite zavrtnj sa fiksiranje (9).

### 8.2 Fino podešavanje graničnika za odsecanje pod uglom od 90° (sl. 1/2/5/6)

- **Ugaonik nije sadržan u obimu isporuke.**
- Spustiti glavu mašine (4) nadole i fiksirati sigurnosnom čivijom (23).
- Olabaviti zavrtnj za fiksiranje (22).
- Postaviti ugaonik (A) između lista testere i (6) i obrtnog stola (14).
- Otpustiti sigurnosnu navrtku (26a).
- Podesiti zavrtnj za podešavanje (26) sve dok ugao između lista testere (6) i obrtnog stola (14) ne bude 90°.
- Ponovo zategnuti sigurnosnu navrtku (26a).
- Zatim proverite poziciju pokazivača ugla. Ukoliko je potrebno, pokazivač (19) osloboditi krstastim odvijačem, postaviti na 0° poziciju skale (18) i ponovo zategnuti zadržni zavrtnj.

### 8.3 Odsecanje pod uglom od 90° i obrtni sto na 0° (sl. 1/2/7)

Kod širine reza do pribl. 100 mm se potezna funkcija testere može fiksirati pomoću zavrtnja za fiksiranje (20) u zadnjem položaju. U tom položaju mašina može da se koristi u preklopnom režimu rada. Ukoliko je širina reza preko 100 mm, voditi računa da je olabavljen zavrtnj za fiksiranje (20) i da je glava mašine (4) pokretna.

Pažnja! Podesive šine graničnika (16a) moraju da se fiksiraju na unutrašnjem položaju za preklopni rez pod 90°.

- Odvrtite zavrtnje za fiksiranje (16b) podesivih graničnih šina (16a) i pomerite podesive granične šine (16a) prema unutra.
- Podesive šine graničnika (16a) moraju da budu fiksirane ispred krajnjeg unutrašnjeg položaja tako da razmak između šina graničnika (16a) i lista testere (6) iznosi maksimalno 8 mm.
- Pre rezanja proverite da ne postoji mogućnost sudaranja između graničnih šina (16a) i lista testere (6).
- Ponovo pritegnite zavrtnje za fiksiranje (16b).
- Postavite glavu mašine (4) u gornji položaj.
- Glavu mašine (4) pomoću rukohvata (1) pomeriti ka nazad i po potrebi fiksirati u tom položaju (zavisno od širine reza).
- Komad drveta koji treba seći postavite na graničnu šinu (16) i na obrtni sto (14).
- Pomoću stega (7) pričvrstite materijal na fiksiranom stolu za testeru (15), da biste sprečili pomeranje u toku rezanja.
- Otključajte prekidač za blokiranje (3) i pritisnite taster za uključivanje/isključivanje (2) da biste uključili motor.
- **Kada je fiksirana potezna vođica (21):** Glavu mašine (4) pomoću rukohvata (1) ravnomerno i laganim pritiskom pomerati na dole dok list testere (6) ne preseče radni predmet.
- **Kada nije fiksirana potezna vođica (21):** Glavu mašine (4) potpuno povući potezanjem ka napred. Rukohvat (1) ravnomerno i sasvim blagim pritiskom spustiti na dole do kraja. Sada glavu mašine (4) ravnomerno i lagano pomeriti do kraja unazad dok list testere (6) potpuno ne preseče radni predmet.
- Posle završetka testerisanja, vratite glavu mašine u gornji položaj mirovanja, otpustite taster za uključivanje/isključivanje (2).
- **Pažnja!** Usled povratne opruge mašina automatski udara prema gore. Na kraju rezanja nemojte otpuštati rukohvat (1), već glavu mašine polako i uz lagani protivpritisak pomerajte prema gore.

#### 8.4 Odsecanjepoduglomod90°iobrtnistona0°-45° (sl. 1/7/8)

Pomoću preklapne i potezne testere mogu da se izvođe kosi rezovi ulevo i udesno pod uglom od 0°–45°.

Pažnja! Podesive šine graničnika (16a) moraju da se fiksiraju na unutrašnjem položaju za preklapni rez pod 90°.

- Ođvrnite zavrtnanj za fiksiranje (16b) podesivih graničnih šina (16a) i pomerite podesive granične šine (16a) prema unutra.
- Podesive šine graničnika (16a) moraju da budu fiksirane ispred krajnjeg unutrašnjeg položaja tako da razmak između šina graničnika (16a) i lista testere (6) iznosi najmanje 8 mm.
- Pre rezanja proverite da ne postoji mogućnost sudaranja između graničnih šina (16a) i lista testere (6).
- Ponovo pritegnite zavrtnanj za fiksiranje (16b).
- Otpustite rukohvat (11), ako je zategnut, povucite polugu za fiksiranje (35) kažiprstom na gore i podesite obrtni sto (14) uz pomoć rukohvata (11) na željeni ugao.
- Pokazivač (12) na obrtnom stolu mora da se poklapa sa željenom ugaonom dimenzijom na skali (13) na fiksiranom stolu sa testerom (15).
- Ponovo zategnuti rukohvat (11) da bi se fiksirao obrtni sto (14).
- Izvedite rezanje kao što je opisano pod tačkom 8.3.

#### 8.5 Fino podešavanje graničnika za ugaoni rez 45° (sl. 1/2/5/9/10)

Ugaonik nije sadržan u obimu isporuke.

- Spustiti glavu mašine (4) nadole i fiksirati sigurnosnom čivijom (23).
- Fiksirati obrtni sto (14) u položaj od 0°.  
Pažnja! Podesive šine graničnika (16a) za ugaone rezove (glava testere nagnuta) moraju da se fiksiraju u spoljašnjem položaju (**leva strana**).
- Ođvrnite zavrtnanj za fiksiranje (16b) podesivih graničnih šina (16a) i pomerite podesive granične šine (16a) prema spolja.
- Podesive šine graničnika (16a) moraju da budu fiksirane ispred krajnjeg unutrašnjeg položaja tako da razmak između šina graničnika (16a) i lista testere (6) iznosi najmanje 8 mm.
- Podesive šine graničnika (16a) moraju biti u unutrašnjem položaju (**desna strana**).
- Pre rezanja proverite da ne postoji mogućnost sudaranja između graničnih šina (16a) i lista testere (6).
- Otpustiti zavrtnanj za fiksiranje (22) i pomoću rukohvata (1) nagnuti glavu mašine (4) ulevo na 45°.
- 45° ugaonik (b) postaviti između lista testere (6) i obrtnog stola (14).

- Otpustite sigurnosnu navrtku (27a) i zavrtnanj za podešavanje (27) sve dok ugao između lista testere (6) i obrtnog stola (14) ne bude tačno 45°.
- Ponovo zategnuti sigurnosnu navrtku (27a).
- Zatim proverite poziciju pokazivača ugla. Ukoliko je potrebno, pokazivač (19) osloboditi krkastim odvijačem, postaviti na 45° poziciju skale (18) i ponovo zategnuti zadržni zavrtnanj.

#### 8.6 Ugaoni rez pod 0° - 45° i obrtni sto na 0° (sl. 1/2/11)

Pomoću preklapne i potezne testere može da se izvodi ugaoni rez ulevo pod uglom od 0°–45° u odnosu na radnu površinu.

Pažnja! Podesive šine graničnika (16a) za ugaone rezove (glava testere nagnuta) moraju da se fiksiraju u spoljašnjem položaju (leva strana).

- Ođvrnite zavrtnanj za fiksiranje (16b) podesivih graničnih šina (16a) i pomerite podesive granične šine (16a) prema spolja.
- Podesive šine graničnika (16a) moraju da budu fiksirane ispred krajnjeg unutrašnjeg položaja tako da razmak između šina graničnika (16a) i lista testere (6) iznosi najmanje 8 mm.
- Podesive šine graničnika (16a) moraju biti u unutrašnjem položaju (**desna strana**).
- Pre rezanja proverite da ne postoji mogućnost sudaranja između graničnih šina (16a) i lista testere (6).
- Ponovo pritegnite zavrtnanj za fiksiranje (16b).
- Postavite glavu mašine (4) u gornji položaj.
- Fiksirati obrtni sto (14) u položaj od 0°.
- Otpustite zavrtnanj za fiksiranje (22) i pomoću rukohvata (1) nagnite glavu mašine (4) ulevo, dok pokazivač (19) ne pokaže željenu ugaonu dimenziju na skali (18).
- Ponovo zategnite zavrtnanj za fiksiranje (22).
- Izvedite rezanje kao što je opisano pod tačkom 8.3.

#### 8.7 Ugaoni rez od 0°- 45° i obrtni sto 0°- 45° (sl. 2/4/12)

Pomoću preklapne i potezne testere može da se izvodi ugaoni rez ulevo pod uglom od 0°–45° u odnosu na radnu površinu i istovremeno 0°–45° u odnosu na graničnu šinu (dvostruko obaranje ivica).

Pažnja! Podesive šine graničnika (16a) za ugaone rezove (glava testere nagnuta) moraju da se fiksiraju u spoljašnjem položaju (**leva strana**).

- Ođvrnite zavrtnanj za fiksiranje (16b) podesivih graničnih šina (16a) i pomerite podesive granične šine (16a) prema spolja.

- Podesive šine graničnika (16a) moraju da budu fiksirane ispred krajnjeg unutrašnjeg položaja tako da razmak između šina graničnika (16a) i lista testere (6) iznosi najmanje 8 mm.
- Pre rezanja proverite da ne postoji mogućnost sudaranja između graničnih šina (16a) i lista testere (6).
- Ponovo pritegnite zavrtnaj za fiksiranje (16b).
- Postavite glavu mašine (4) u gornji položaj.
- Obrtni sto (14) olabavite otpuštanjem rukohvata (11).
- Rukohvatom (11) podesite obrtni sto (14) na željeni ugao (u vezi sa tim vidi i tačku 8.4).
- Ponovo zategnite rukohvat (11) da bi se fiksirao obrtni sto.
- Otpustite zavrtnaj za fiksiranje (22).
- Pomoću rukohvata (1) nagnite glavu mašine (4) ulavo na željenu ugaonu dimenziju (u vezi sa tim i vidi i tačku 8.6).
- Ponovo zategnite zavrtnaj za fiksiranje (22).
- Izvedite rezanje kao što je opisano pod tačkom 8.3.

### 8.8 Ograničavanje dubine rezanja (sl. 3/13)

- Pomoću zavrtnja (24) se dubina rezanja može kontinuirano podešavati. U tom cilju oslobodite navrtku na zavrtnju (24a). Željenu dubinu rezanja podesiti uvrtnjem ili odvrtnjem zavrtnja (24). Zatim ponovo pritegnite navrtku (24a) na zavrtnj (24).
- Proverite podešavanje probnim rezom.

### 8.9 Vreća za skupljanje piljevine (sl. 1/22)

Za piljevinu testera poseduje vreću za prihvatanje piljevine (17).

Stisnite metalna krilca prstena vreće za piljevinu i postavite je na otvor ispusta u području motora.

Vreća za prihvatanje piljevine (17) se može prazniti preko rajsferšlusa sa donje strane.

### Priključak na eksterni uređaj za usisavanje prašine

- Priključite usisno crevo na uređaj za usisavanje prašine.
- Uređaj za usisavanje prašine mora biti pogodan za materijal koji se obrađuje.
- Koristite specijalni usisni sistem za usisavanje prašina koje su štetne po zdravlje ili kancerogene.

### 8.10 Zamena lista testere (sl. 1/2/14-17)

Izvucite mrežni utikač iz struje!

**Pažnja!**

**Prilikom zamene lista testere uvek nosite zaštitne rukavice! Opasnost od povreda!**

- Zakrenite glavu mašine (4) nagore i blokirajte je sigurnosnom čivijom (23).

- Otpustite zavrtnaj za pričvršćivanje (5a) na poklopcu pomoću krstastog odvijača.

**UPOZORENJE!** Nemojte do kraja odvrtni ovaj zavrtnaj.

- Preklonite zaštitu lista testere (5) nagore tako da zaštita lista testere (5) bude iznad zavrtnja sa prirubnicom (28).
- Jednom rukom postavite imbus ključ (C) na zavrtnaj sa prirubnicom (28).
- Držite imbus ključ (C) i polako zatvorite zaštitu lista testere (5) dok se ne oslobodi imbus ključ (C).
- Čvrsto pritisnuti blokadu vratila testere (30) i zavrtnaj sa prirubnicom (28) polako okrenuti u smeru kretanja kazaljke na satu. Maks. nakon jednog kruga dolazi do uklapanja blokade vratila testere (30).
- Sada sa malo više sile odvrtni zavrtnaj sa prirubnicom (28) u smeru kretanja kazaljke na satu.
- Zavrtnaj sa prirubnicom (28) potpuno odšrafiti i skinuti spoljnu prirubnicu (29).
- Skinite list testere (6) sa unutrašnje prirubnice (31) i izvucite ga nadole.
- Pažljivo očistiti zavrtnaj sa prirubnicom (28), spoljnu prirubnicu (29) i unutrašnju prirubnicu (31).
- Ponovo postaviti i pritegnuti nov list testere (6) obrnutim redosledom.
- Pažnja! Kosina rezanja zubaca, tj. smer obrtanja lista testere (6), mora da se poklapa sa smerom strelice na kućištu.
- Pre daljeg rada proveriti funkciju zaštitnih uređaja.
- Pažnja! Nakon svake zamene lista testere proveriti, da li se list testere (6) u vertikalnom položaju kao i pod nagibom od 45°, slobodno okreće u umetku za sto (10).
- Pažnja! Zamena i usmeravanje lista testere (6) moraju se obaviti pravilno.

### 8.11 Rad lasera (sl. 18)

**Uključivanje:** Taster za uključivanje/isključivanje lasera (33) 1x pritisnuti. Na radni predmet se projektuje laserska linija koja prikazuje precizno vođenje reza.

**Isključivanje:** Taster za uključivanje/isključivanje lasera (33) ponovo pritisnuti.

### 8.12 Podešavanje lasera (sl. 19-20)

Ako laser (32) više ne pokazuje pravilnu liniju rezanja, on se može podesiti. Otvorite zato zavrtnje (32b) i uklonite prednji poklopac (32a). Otpustite zavrtnje sa krstastom glavom (E) i podesite laser bočnim pomeranjem tako da laserski zrak dođe do zubaca lista testere (6).

Nakon podešavanja i zatezanja lasera, montirajte prednji poklopac i povucite dva opipljiva zavrtnja (32b).

## 9. Transport

- Zategnuti rukohvat (11) da bi se blokirao obrtni sto (14).
- Pritisnuti glavu mašine (4) nagore i blokirati je sigurnosnom čivijom (23). Testera je sada blokirana u donjem položaju.
- Fiksirati poteznu funkciju testere pomoću zavrtnja za fiksiranje za poteznu vodicu (20) u zadnjem položaju.
- Mašinu nositi držanjem za fiksirani sto sa testerom (15).
- Za ponovnu montažu mašine postupite kao što je opisano u poglavlju 7.

## 10. Održavanje

**⚠ UPOZORENJE!** Pre svakog podešavanja, održavanja ili servisiranja, izvucite mrežni utikač iz struje!

### Opšte mere održavanja

S vremena na vreme obrišite krpom piljevinu i prašinu sa mašine. Da produžite životni vek alata jednom mesečno nauljite rotirajuće delove. Ne podmazujte uljem motor. Za čišćenje plastike ne koristite nagrizajuća sredstva.

### Čišćenje sigurnosnog uređaja pokretne zaštite lista testere (5)

Pre svakog puštanja u rad proverite da li je zaštita lista testere zaprljana.

Uklonite staru piljevinu i drvene strugotine pomoću četke ili sličnog odgovarajućeg alata.

### Zamena umetka za sto

#### Opasnost!

- Ako je umetak za sto (10) oštećen, postoji opasnost da se mali drveni komadi zaglave između umetka za sto i lista testere i blokiraju list testere. **Odmah zamenaite oštećene umetke za sto!**
1. Odvrnuti zavrtnje na umetku za sto. Po potrebi okrenuti obrtni sto i nagnuti glavu testere da bi dosegla do zavrtnjeva.
  2. Ukloniti umetak za sto.
  3. Postaviti nov umetak za sto.
  4. Zategnuti zavrtnje na umetku za sto.

### Provera četkica

Kod nove mašine proverite četkice nakon prvih 50 radnih sati, ili kada su montirane nove četkice. Nakon prve provere proveravajte četkice na svakih 10 radnih sati. Ukoliko je ugljen istrošen na 6 mm, opruga ili žica izgorela ili oštećena, potrebno je zameniti obe četkice. Četkice se mogu ponovo ugraditi ukoliko se za četkice nakon demontaže pokaže da se mogu koristiti.

Za održavanje grafitne četkice, otvorite dve blokade u smeru suprotnom od kazaljke na satu (kao na slici 21). Zatim uklonite grafitne četkice.

Zamenite karbonske četkice obrnutim redosledom.

### Informacije o servisu

Imajte u vidu da su sledeći delovi ovog proizvoda podložni habanju usled upotrebe ili prirodnom habanju, odn. da se sledeći delovi koriste kao potrošni materijal. Potrošni delovi\*: grafitne četkice, list testere, umetak za sto, vreća za piljevinu

\* nije obavezno sadržano u opsegu isporuke!

Rezervne delove i dodatnu opremu možete nabaviti u našem servisnom centru. Potrebno je da skenirate QR kod na naslovnoj strani.

## 11. Skladištenje

- Skladištite uređaj i njegov pribor na tamnom i suvom mestu zaštićenom od mraza van domašaja dece.
- Optimalna temperatura skladištenja je između 5 i 30°C.
- Električni alat čuvajte u originalnoj ambalaži.
- Pokrijte električni alat da biste ga zaštitili od prašine ili vlage.
- Čuvajte priručnik za upotrebu uz električni alat.

## 12. Električni priključak

**Instalirani električni motor fabrički je priključen. Priključak je usklađen s relevantnim propisima VDE i DIN. Mrežni priključak na mestu upotrebe, kao i produžni kabl koji će se koristiti moraju da budu u skladu sa ovim propisima.**

### Važne napomene

U slučaju preopterećenja, motor se automatski isključuje. Nakon vremena hlađenja (vremenski se razlikuje), motor se može ponovo uključiti.

Kod monofaznih motora, za mašine sa velikom startnom snagom (od 2000 vati) preporučujemo osigurač C od 16 A ili K od 16 A!

### Oštećen električni priključni kabl

Na električnim priključnim kablovima često nastaju oštećenja izolacije.

Uzroci mogu biti:

- Spljoštena mesta na kablovima kada se provode kroz zazor otvorenog prozora ili otvorenih vrata.
- Prelomi usled nepravilno pričvršćivanja ili vođenja priključnog kabla.
- Posekotine usled prelaženja preko priključnog kabla.
- Oštećenja izolacije usled naglog izvlačenja kabla iz zidne utičnice.
- Pukotine uslovljene starenjem izolacije.

Tako oštećene električne priključne kablove nije dozvoljeno koristiti, jer zbog oštećenja na izolacionom omotaču mogu da budu opasni po život.

Redovno proveravajte priključne kablove na moguća oštećenja. Prilikom provere osigurajte da kabl nije priključen na električnu mrežu.

Električni priključni kablovi moraju biti u skladu s relevantnim propisima VDE i DIN. Koristite samo priključne kablove sa oznakom „H05VV-F“.

Na priključnom kablov mora biti utisnuta oznaka sa tipom kabla.

### Motor naizmenične struje:

- Mrežni napon mora biti 220–240 V~.
- Produžni kablovi dužine do 25 m moraju biti poprečnog preseka od 1,5 kvadratnih milimetara.

Priključne radove i popravke električne opreme smeju da obavljaju samo električari.

### Vrsta priključka X

Ako je kabl za napajanje ovog proizvoda oštećen, isti se mora zameniti posebnim priključnim vodom koji se može nabaviti kod proizvođača ili u njegovom servisu.

Kod pitanja molimo imajte spremne sledeće podatke:

- tip struje motora
- Podaci s tipske pločice motora

## 13. Odlaganje na otpad i reciklaža

### Napomene o pakovanju



Materijali za pakovanje se mogu reciklirati. Odložite pakovanje na ekološki prihvatljiv način.

### Napomene o zakonu za električne i elektronske uređaje (ElektroG)



**Korišćeni električni i elektronski uređaji ne spadaju u kućni otpad, već se moraju odvojeno prikupljati i odlagati na otpad!**

- Korišćene baterije i punjive baterije koje nisu fiksno ugrađene u uređaj, pre predaje se moraju nedestruktivno ukloniti! Njihovo odlaganje na otpad je regulisano Zakonom o baterijama.
- Vlasnici, odn. korisnici električnih i elektronskih aparata su po zakonu u obavezi da ih vrate nakon njihove upotrebe.
- Krajnji korisnik snosi sopstvenu odgovornost za brisanje podataka o ličnosti sa korišćenog uređaja koji se odlaze na otpad!
- Simbol sa precrtanom kantom za smeće znači da se električni i elektronski uređaji ne smeju odlagati preko kućnog otpada.
- Električni i elektronski uređaji se mogu besplatno predati na sledećim mestima:
  - Legalne javne lokacije za odlaganje, odn. prikupljanje otpada (npr. dvorišta komunalnih objekata).
  - Prodajna mesta električnih uređaja (stacionarna i onlajn), ukoliko su prodavci u obavezi da ih prihvate nazad ili tu uslugu pružaju dobrovoljno.
  - Možete po tipu uređaja besplatno da vratite do tri korišćena električna uređaja sa maksimalnom dužinom ivica od 25 cm, a da pritom ne morate prethodno da kupite novi uređaj od proizvođača ili da ga odnesete na drugo ovlašćeno mesto za prikupljanje u vašoj blizini.
  - Informacije o ostalim dopunskim uslovima proizvođača i distributera u vezi povraćaja možete dobiti od odgovarajuće korisničke službe.
- Ukoliko proizvođač isporučuje privatnom domaćinstvu novi električni uređaj, on na zahtev krajnjeg korisnika može da organizuje besplatno preuzimanje korišćenog električnog uređaja. U tu svrhu stupite u kontakt sa korisničkom službom proizvođača.

- Ove izjave važe samo za uređaje koji se instaliraju i prodaju u zemljama Evropske unije i koji podležu Evropskoj direktivi 2012/19/EU. U zemljama van Evropske unije se mogu primenjivati drugačiji propisi za odlaganje korišćenih električnih i elektronskih uređaja na otpad.

## 14. Pomoć za otklanjanje smetnji

Smetnja	Mogući uzrok	Uputstva za sprečavanje
Motor ne radi.	Motor, kabl ili utikač u kvaru, pregoreli mrežni osigurači.	Dozvolite da mašinu proveri stručno lice. Nikada samostalno ne popravljajte motor. <b>Opasnost!</b> Proverite mrežne osigurače i po potrebi ih zamenite.
Motor usporeno radi i ne doseže odgovarajuću radnu brzinu.	Suviše nizak napon, oštećeni namotaji, pregoreo kondenzator.	Dozvolite da napon proveri elektroprivredna kompanija. Motor treba da proveri stručnjak. Dozvolite da kondenzator zameni stručno lice.
Motor stvara previše buke.	Oštećeni namotaji, motor u kvaru.	Motor treba da proveri stručnjak.
Motor ne doseže maksimalnu snagu.	Preopterećena strujna kola mrežnog sistema (svetiljke, drugi motori, itd.).	Ne koristite druge uređaje ili motore koji su priključeni na isto strujno kolo.
Motor se lako pregрева.	Preopterećenje motora, nedovoljno hlađenje motora.	Izbegavajte preopterećenje motora prilikom rezanja i uklonite prašinu s motora kako biste osigurali njegovo optimalno hlađenje.
Rezna ivica je gruba ili talasasta.	List testere je tup, oblik zubaca ne odgovara debljini materijala.	Dodatno naoštrite, odnosno umetnite novi list testere.
Radni predmet se kida, odn. odlama.	Suviše visok pritisak pri rezanju ili neprikladan list testere za datu primenu.	Umetnite novi list testere.

## Ürün üzerindeki sembollerin açıklaması

Bu kılavuzda kullanılan semboller ile olası riskler konusunda dikkatinizi çekmek amaçlanmaktadır. Güvenlik sembolleri ve bu sembolleri tamamlayan açıklamalar eksiksiz olarak anlaşılmalıdır. Uyarılar, risklerin giderilmesi için yeterli değildir ve kazalardan korunmaya yönelik alınması gereken doğru tedbirlerin yerine geçmez.

	Uyarı - Yaralanma riskinin azaltılması için kullanım kılavuzu okuyun.
	Bir koruyucu kulaklık kullanın. Gürültü etkisi işitme kaybına neden olabilir.
	Bir toz koruma maskesi kullanın. Ahşap ve diğer materyallerin işlenmesinde sağlığa zararlı toz oluşabilir. Asbest içeren materyal işlenmemelidir!
	Bir koruyucu gözlük kullanın. Çalışma sırasında oluşan kıvılcım ya da üründen çıkan kıymık, talaş ve tozlar görüş kaybı etkisi yaratabilir.
	Dikkat! Yaralanma tehlikesi! Çalışır durumdaki testere bıçağına dokunmayın!
	<b>Dikkat! Lazer ışını!</b>
	Koruma sınıfı II (çift izolasyon)
	Ürün Avrupa'da geçerli yönetmeliklere uygundur.
	<b>Dikkat!</b> Bu kullanım kılavuzunda güvenliğinizi ile ilgili noktaları bu işaret ile vurguladık.
	Ürün Sırbistan'daki geçerli yönetmeliklere uygundur.

**İçindekiler:****Sayfa:**

1.	Giriş.....	108
2.	Cihaz tanımı (Res. 1 - 22).....	108
3.	Teslimat kapsamı .....	109
4.	Amacına uygun kullanım .....	109
5.	Güvenlik uyarıları.....	109
6.	Teknik veriler.....	114
7.	İşletime almadan önce.....	114
8.	Testerenin kurulumu ve kullanımı.....	115
9.	Taşıma .....	118
10.	Bakım.....	118
11.	Depolama.....	118
12.	Elektrik bağlantısı .....	119
13.	Bertaraf ve geri dönüşüm .....	119
14.	Arıza giderme .....	120
15.	Uygunluk beyanı .....	123

## 1. Giriş

### Üretici:

Schepbach GmbH  
Günzburger Straße 69  
D-89335 Ichenhausen

### İthalatçı:

Ankara Cıvata Hırdavat Bağlantı Elemanları İthalat  
İhracat Sanayi ve Ticaret A.Ş.  
Macun Mahallesi 250. Cadde No:26  
Yenimahalle/Ankara/Türkiye

### Sayın Müşterimiz,

Bu yeni cihazı iyi günlerde kullanmanızı dileriz.

### Bilgi:

Bu cihazın üreticisi, geçerli ürün sorumluluk yasası uyarınca cihaz üzerinde veya cihazın kullanımına bağlı olarak aşağıdaki nedenlerden ötürü oluşan hasarlar için sorumluluk kabul etmemektedir:

- Usulüne aykırı kullanım,
- Kullanım kılavuzunun dikkate alınmaması,
- Üçüncü şahıslar ve yetkisiz kişiler tarafından yapılan onarımlar,
- Montaj ve değişim sırasında orijinal olmayan yedek parçaların kullanılması,
- Amacına aykırı kullanım,
- Elektrik ile ilgili direktiflerin, 0100, DIN 57113 / VDE0113 standartlarındaki koşulların dikkate alınmaması nedeniyle elektrikli donanımların arızalanması.

### Dikkate almanız gerekenler:

Montaj ve işleme alma öncesinde kullanım kılavuzunu tamamen okuyun.

Bu kullanım kılavuzu, cihazı yakından tanımanızı ve amacınızı uygun şekilde kolayca kullanmanızı sağlayacaktır.

Kullanım kılavuzu, cihaz ile güvenli, doğru ve ekonomik çalışmalar yapmanın yanı sıra tehlikelerin önlenmesi, onarım masraflarından tasarruf edilmesi, arıza sürelerinin kısaltılması ve cihazın uzun ömürlü kullanılmasına yönelik önemli bilgiler içermektedir.

Bu kullanım kılavuzunun güvenlik uyarılarına ek olarak, ülkenizde cihazın kullanımı ile ilgili yönetmelikleri de mutlaka dikkate alın.

Kullanım kılavuzunu kirden ve nemden korumak amacıyla bir plastik torba içinde doğrudan cihazın yanında saklayın. Bu kılavuz, çalışma faaliyetine başlamadan önce her kullanıcı kişi tarafından dikkatle okunmalı ve çalışma faaliyetleri sırasında dikkate alınmalıdır.

Cihaz ile cihazın kullanımı konusunda eğitim almış ve kullanım ile bağlantılı olası tehlikeler konusunda bilgilendirilmiş kişiler çalışabilir. Belirlenen asgari yaş sınırına uyulmalıdır. Bu kullanım kılavuzu ile birlikte verilen güvenlik talimatları, ülkenizde geçerli yönetmelikler ve yapısal olarak eşdeğer makinelerin işletimi için geçerli genel teknik kurallar dikkate alınmalıdır.

Bu kılavuzun ve güvenlik bilgilerinin dikkate alınmaması nedeniyle ortaya çıkan kazalar ya da hasarlar için hiçbir sorumluluk kabul edilmez.

## 2. Cihaz tanımı (Res. 1 - 22)

1. Tutma yeri
2. Açma/Kapama şalteri
3. Kilitleme şalteri
4. Makine başlığı
5. Hareketli testere bıçağı koruması
6. Testere bıçağı
7. Germe tertibatı
8. İş parçası altlığı
9. İş parçası altlığı için sabitleme vidası
10. Tezgah dolgu maddesi
11. Döner tabla için sabitleme vidası / tutma yeri
12. Gösterge
13. Ölçek
14. Döner tezgah
15. Sabit testere tezgahı
16. Durdurma rayı
- 16a. Kaydırılabilir durdurma rayı
- 16b. Sabitleme vidası
17. Talaş toplama torbası
18. Ölçek
19. Gösterge
20. Çekme kılavuzu için sabitleme vidası
21. Çekme kılavuzu
22. Sabitleme vidası
23. Emniyet pimi
24. Kesme derinliği sınırlandırması için vida
25. Kesme derinliği sınırlandırması için durdurma
26. Ayar vidası (90°)
27. Ayar vidası (45°)
28. Flanş vidası
29. Dış flanş
30. Testere mili kilidi
31. İç flanş
32. Lazer
33. Lazer açma/kapama şalteri
34. Kılavuz braket
35. Kademe konumu kolu
36. Devrilme emniyeti

- A.) 90° köşeli durdurucu (teslimat kapsamına dahil değil)
- B.) 45° köşeli durdurucu (teslimat kapsamına dahil değil)
- C.) Alyan anahtarı 6 mm
- D.) Alyan anahtarı 3 mm
- E.) Yıldız civata (lazer)

### 3. Teslimat kapsamı

- Gönye ve iki kollu testere
- 1 x germe tertibatı (7) (önceden monte edilmiş)
- 2 x iş parçası altlığı (8) (önceden monte edilmiş)
- Talaş toplama torbası (17)
- Alyan anahtarı 6 mm (C)
- Alyan anahtarı 3 mm (D)
- Kullanma kılavuzu

### 4. Amacına uygun kullanım

Gönye ve iki kollu testere, makine büyüklüğüne göre tahta ve plastik kesmek içindir. Testere, yakacak odun kesmek için uygun değildir.

**Uyarı!** Makineyi, kullanma kılavuzunda belirtilen dışın-da, başka malzemeler kesmek için kullanmayın.

**Uyarı!** Beraberinde teslim edilen testere bıçağı sadece tahta kesmek içindir! Yakacak odun kesmek için kullan-mayın!

Makine sadece öngörüldüğü amaç için kullanılmalıdır. Bunun dışındaki her kullanım amacına uygunsuz kul-lanım olarak geçerlidir. Bunun sonucu ortaya çıkan her tün hasardan ya da yaralanmalarda kullanıcı/operatör sorumludur, üretici değil.

Sadece makine için uygun testere bıçakları kullanılabilir. Her türlü ayırma diskinin kullanılması yasaktır.

Amacına uygun kullanıma, güvenlik uyarılarının, montaj kılavuzunun ve kullanım kılavuzundaki işletim uyarıları-nın dikkate alınması da dahildir.

Makinenin kullanımında ve bakımında görev alan kişiler, makine hakkında bilgi sahibi olmalı ve olası tehlikeler ile ilgili eğitim almış olmalıdır.

Bunun dışında geçerli kaza önleme talimatlarına tama-men uyulmalıdır.

İş sağlığı ve güvenliği ile ilgili geçerli genel kurallar da dikkate alınmalıdır.

Makinede yapılan değişiklikler ve bu nedenle ortaya çı-karan hasarlar üreticinin sorumluluğunda değildir.

Amacına uygun kullanıma rağmen bazı diğer risk fak-törleri tamamen ortadan kaldırılamaz. Makinenin tasarı-mına ve yapısına göre aşağıdaki maddeler söz konusu olabilir:

- Kapalı olmayan kesme alanında testere bıçağına do-kunulması.
- Çalışır durumdaki testere şeridine dokunulması (ke-sik yaralanmaları).
- İş parçalarının ve iş parçası bölümlerinin geri tepmesi.
- Testere bıçağı kırılmaları.
- Testere bıçağının arızalı sert metal parçalarının dışarı fırlaması.
- Gerekli kulaklığın kullanılmamasında işitme hasarları.
- Kapalı alanlarda kullanım durumunda ahşap tozları-nın sağlık açısından zararlı emisyonları.

Lütfen cihazlarımızın ticari, zanaatkar ya da endüstriyel kullanım için tasarlanmadığını dikkate alın. Cihaz ticari, zanaatkar ya da endüstri işletmelerinde ya da eş değer eylemlerde kullanılırsa garanti hizmeti üstlenmiyoruz.

### 5. Güvenlik uyarıları

#### Elektrikli aletler için genel güvenlik uyarıları

**⚠ UYARI: Bu elektrikli alet üzerinde bulunan tüm güvenlik uyarılarını, talimatları, resimleri ve teknik verileri okuyun.** Takip eden talimatların dikkate alınma-ması elektrik çarpmasına, yangına ve/veya ağır yaralan-malara yol açabilir.

**Daha sonra başvurmak üzere tüm güvenlik açıkla-malarını ve talimatlarını saklayın.**

Güvenlik uyarılarında kullanılan "elektrikli alet" terimi, elektrikle çalışan (elektrik kablosu ile) elektrikli aletleri veya akü ile (elektrik kablosu olmadan) çalışan elektrikli aletleri kapsamaktadır.

#### 1) Çalışma yeri güvenliği

a) **Çalışma alanınızı temiz tutun ve yeterince ay-dınlattın.** Düzensizlik veya aydınlatılmamış çalışma yerleri kazalara sebep olabilir.

b) **Elektrikli alet ile, yanıcı sıvılar, gazlar veya tozla-rın mevcut olduğu patlayıcı ortamlarda çalışma-yın.** Elektrikli aletler, toz veya buharları tutuşturabi-lecek kıvılcımlar üretir.

c) **Elektrikli aleti kullanırken çocukları ve diğer insanları aletten uzak tutun.** Dikkatinizin dağılması durumunda elektrikli alet üzerindeki kontrolünüzü yitirebilirsiniz.

## 2) Elektrik güvenliği

- a) **Elektrikli aletin bağlantı fişi prize tam oturmalıdır. Fiş kesinlikle değiştirilmemelidir. Topraklamalı elektrikli aletler ile birlikte kesinlikle adaptör fişler kullanmayın.** Değiştirilmemiş fişler ve uygun prizler, elektrik çarpması riskini azaltır.
- b) **Boru, kalorifer, soba ve buzdolabı gibi topraklanmış yüzeylere vücudunuzun temas etmesinden kaçının.** Vücudunuz topraklandığı takdirde ciddi elektrik çarpması tehlikesi ortaya çıkar.
- c) **Elektrikli aletleri yağmura ve ıslanmaya karşı koruyun.** Suyun elektrikli alete girmesi, elektrik çarpması riskini yükseltir.
- d) **Bağlantı kablosunu, elektrikli aleti taşımak, asmak veya fişi prizden çekmek gibi amacı dışındaki işler için kullanmayın. Bağlantı kablosunu ısı, yağ, keskin kenarlar veya hareketli parçalarından uzak tutun.** Hasarlı veya dolanmış güç kabloları, elektrik çarpması riskini artırır.
- e) **Elektrikli alet ile açık havada çalışırken sadece açık havaya uygun uzatma kabloları kullanın.** Açık havaya uygun uzatma kablosu kullanılması elektrik çarpması riskini azaltır.
- f) **Elektrikli aletin nemli ortamda kullanımı zorunlu olduğunda, kaçak akım rölesi kullanın.** Kaçak akım rölesi kullanılması elektrik çarpması riskini azaltır.

## 3) İnsanların güvenliği

- a) **Dikkatli olun, ne yaptığınıza dikkat edin ve elektrikli alet ile çalışırken mantıklı hareket edin. Yorgunsanız veya uyuşturucu, alkol veya ilaç etkisi altındaysanız elektrikli aleti kullanmayın.** Elektrikli aleti kullanırken bir anlık dikkatsizlik ciddi yaralanmalara yol açabilir.
- b) **Kişisel koruyucu donanım ve daima bir koruyucu gözlük takın.** Elektrikli aletin türüne ve kullanımına göre toz maskesi, kaymayı önleyici eldivenler, baret veya koruyucu kulaklık gibi kişisel koruyucu donanım kullanılması, yaralanma riskini azaltır.
- c) **Aletin kontrol dışı işleme girmesini önleyin.** Elektrikli aleti elektrik beslemesine ve/veya aküye bağlamadan, aleti tutmadan veya taşımadan önce aletin kapalı olduğundan emin olun.

Elektrikli aleti taşırken parmağınızın şalter üzerinde olursa veya elektrikli aleti açık haldeyken elektrik beslemesine bağladığınız takdirde kazalar meydana gelebilir.

- d) **Elektrikli aleti çalıştırmadan önce ayar aletlerini veya somun anahtarlarını ortadan kaldırın.** Elektrikli aletin dönen bir parçasında bulunan alet veya anahtarlar yaralanmalara neden olabilir.
- e) **Vücudunuz anormal şekilde durmamalıdır. Güvenli bir duruş sağlayın ve her daim dengede durun.** Bu şekilde elektrikli aleti beklenmeyen durumlarda daha iyi kontrol edebilirsiniz.
- f) **Uygun kıyafet kullanın. Bol kıyafet veya aksesuar kullanmayın. Saçlarınızı ve kıyafetinizi hareketli parçalardan uzak tutun.** Bol kıyafetler, takılar veya uzun saçlar, hareketli parçalara kapılabilir.
- g) **Toz emme ve toplama üniteleri monte edildiği takdirde, bunlar bağlanmalı ve doğru kullanılmalıdır.** Toz emme ünitesi, toza bağlı riskleri azaltabilir.
- h) **Elektrikli aleti uzun süredir kullanıyor olsanız bile güvenliği elden bırakmayın ve elektrikli aletin güvenlik kurallarını ihmal etmeyin.** Dikkatsizlik nedeniyle saniyeler içerisinde ağır yaralanmalar meydana gelebilir.

## 4) Elektrikli aletin kullanımı ve alet ile çalışma

- a) **Elektrikli alete aşırı yüklenmeyin. Çalışmanıza uygun elektrikli aleti kullanın.** Uygun elektrikli alet ile, belirtilen güç aralığında daha iyi ve daha güvenli şekilde çalışabilirsiniz.
- b) **Şalteri arızalı olan elektrikli aleti kullanmayın.** Açılıp kapatılmayan elektrikli alet tehlikelidir ve onarılması gerekir.
- c) **Cihaz ayarlarını yapmadan, elektrikli alet parçalarını değiştirmeden veya elektrikli aleti rafa kaldırmadan önce fişi prizden çekin ve/veya çıkarılabilir aküyü çıkarın.** Bu tedbir, elektrikli aletin yanlışlıkla çalıştırılmasını önler.
- d) **Kullanılmayan elektrikli aletleri çocukların erişemeyeceği şekilde muhafaza edin. Elektrikli aletin kullanımını bilmeyen veya bu talimatları okumamış kişilere aleti kullandırtmayın.** Elektrikli aletler, deneyimsiz kişiler tarafından kullanıldıkları takdirde tehlikelidir.

- e) Elektrikli aletlerin ve kullanılan diğer aletlerin bakımını özenli şekilde yapın. Hareketli parçaların sorunsuz bir şekilde çalışıp çalışmadığını ve sıkışmadığını, elektrikli aletin fonksiyonu zarar görmeyecek şekilde parçalarını kırılmış veya hasar görmüş olup olmadığını kontrol edin. Elektrikli aleti kullanmadan önce hasar görmüş parçaları onarımını sağlayın. Birçok kazanın sebebi, bakımı iyi yapılmamış elektrikli aletlerdir.
- f) Kesici takımların her zaman keskin ve temiz olmasını sağlayın. Bakımı düzenli yapılan keskin ağızlı kesici takımları daha az sıkışır ve kontrol edilmesi daha kolaydır.
- g) Elektrikli aleti, uygulama takımları, kullanılan diğer aletleri bu talimatlara uygun şekilde kullanın. Kullanımda çalışma koşullarını ve uygulanacak işlemi dikkate alın. Elektrikli aletler öngörülen uygulamalar haricinde kullanıldığı takdirde tehlikeli durumlar meydana gelebilir.
- h) Tutma yerlerini ve tutma yüzeylerinin her zaman kuru, temiz ve yağ ve gresten arındırılmış olmasını sağlayın. Kaygan tutma yerleri ve tutma yüzeyleri, elektrikli aletin güvenli kullanımını ve öngörülemeyen durumlarda kontrol edilebilmesini engeller.

##### 5) Servis

- a) Elektrikli aletin sadece gerekli yeterliliğe sahip uzman personel tarafından ve sadece orijinal yedek parçalarla onarılmasını sağlayın. Bu şekilde elektrikli aletin güvenliğinin korunmasını sağlarsınız.

##### Gönye testereleeri için güvenlik uyarıları

- a) Gönye testereleeri, tahta veya tahta tip ürünlerin kesilmesi için öngörülmüştür, çubuk, civata vs. gibi demir malzemelerin kesilmesi için kullanılamaz. Aşındırıcı toz, alt koruma kapağı gibi hareketti parçaların bloke olmasına neden olur. Kesme sırasında çıkan kıvılcıklar, alt koruma kapağının, yerleştirme plakasının ve diğer plastik parçaların yanmasına neden olur.
- b) İş parçasını mümkün olduğu sürece mengene ile sabitleyin. İş parçasını elinizle tuttuğunuz takdirde, elinizi testere bıçağı çevresinde bıçaktan en az 100 mm uzak tutmanız gerekir. Sıkıştırılmayacak veya el ile tutulamayacak kadar küçük parçaları kesmek için bu testereyi kullanmayın. Eliniz testere bıçağına çok yakın olduğu takdirde, testere bıçağına temas nedeniyle ciddi yaralanma riski bulunmaktadır.

- c) İş parçası hareketsiz ve sıkıştırılmış olmalı veya dayanak noktasına ve tezgaha doğru bastırılarak tutulmalıdır. İş parçasını testere bıçağına doğru itmeyin ve kesim işlemi alet kullanmadan, sadece elinizle yapmayın. Gevşek veya hareketli iş parçaları hızlı şekilde etrafa savrulabilir ve yaralanmalara neden olabilir.
- d) Testereyi iş parçasından kaydırarak kesim yapın. İş parçasının testereyi çekmesini önleyin. Kesim için testere başlığını kaldırın ve kesim yapmadan iş parçası üzerine çekin. Ardından motoru çalıştırın, testere başlığını aşağı eğin ve testereyi iş parçasına bastırın. Çekerek yapılan kesimde, testere bıçağının iş parçasından yükselecek testere bıçağı ünitesinin kullanıcıya doğru şiddetle savrulma tehlikesi bulunmaktadır.
- e) Elinizi, öngörülen kesim çizgisi üzerinde testere bıçağının önüne veya arkasına koymayın. İş parçasının çapraz eller ile desteklenmesi, yani iş parçasının testere bıçağının sağında sol el ile veya tam tersi şekilde tutulması son derece tehlikelidir.
- f) Testere bıçağı dönerken dayanağın arkasından tutmayın. Dönen testere bıçağı ile eliniz arasında en az 100 mm güvenlik mesafesi bulunurun (örn. kesilen tahta parçalarını çıkarma vs. durumunda testere bıçağının her iki tarafında geçerlidir). Dönen testere bıçağının elinize olan yakınlığını fark etmeyebilir ve ağır yaralanabilirsiniz.
- g) İş parçasını kesmeden önce kontrol edin. İş parçası büküldüğü veya yamulduğu takdirde, bükülmüş tarafı dışa gelecek şekilde dayanağa sıkıştırın. Kesim hattı boyunca iş parçası, dayanak ve tezgah arasında boşluk bulunmadığından her zaman emin olun. Bükülen veya yamulan iş parçaları dönebilir veya kayabilir ve kesme işlemi sırasında dönen testere ile testere bıçağının sıkışmasına neden olabilir. İş parçası içinde çivi veya yabancı madde bulunmamalıdır.
- h) Testereyi, ancak tezgaha alet, kesilen tahta parçaları vs. bulunmadığı takdirde kullanın; tezgah üzerinde sadece iş parçası bulunmalıdır. Küçük çöpler, yerinden çıkmış ahşap parçaları veya diğer nesnelere dönen testere ile temas etmesi durumunda yüksek hızla dışarı fırlatılabilir.
- i) Her zaman sadece bir iş parçası ile kesim yapın. Üst üste konan iş parçaları doğru şekilde sıkıştırılıp tutulamayabilir ve kesme sırasında bıçağın sıkışmasına veya iş parçasının kaymasına neden olabilir.

- j) **Gönye testerenin kullanımdan önce düz ve dayanıklı bir çalışma zemini üzerinde durmasını sağlayın.** Düz ve dayanıklı çalışma zemini, gönye testerenin sallanma tehlikesini azaltır.
- k) **Çalışma planınızı yapın. Gönye testere eğimini veya gönye açısını ayarlarken, dayanağın doğru ayarlanıp iş parçasını bıçağa veya koruma kapağına temas etmeyecek şekilde desteklemesine dikkat edin.** Makineyi çalıştırmadan ve tezgaha iş parçasını yerleştirmeden, herhangi bir engel veya dayanağı kesme tehlikesi bulunmadığından emin olmak için, testere bıçağının tam kesme hareketi teorik şekilde uygulanmalıdır.
- l) **Tezgahın üst kısmından geniş veya uzun olan iş parçaları için, tezgah uzatma parçaları veya testere tezgahı vs. ile yeterli destek oluşmasını sağlayın.** Gönye testere tezgahından uzun veya geniş olan iş parçaları, yeterince sıkı şekilde desteklenmediği takdirde devrilebilir. Kesilen tahta parçası veya iş parçası devrildiği takdirde, alt koruma kapağı kalkabilir ve dönen bıçak tarafından kontrolsüz şekilde savrulabilir.
- m) **Tezgah uzatması veya ek destek olarak başka kişileri kullanmayın.** İş parçası sallanacak şekilde desteklendiği takdirde bıçak sıkışabilir. İş parçası da kesim sırasında kayarak yardımcı kişiyi dönen bıçağa doğru çekebilir.
- n) **Kesilen parça, dönen testere bıçağına doğru bastırılmamalıdır.** Uzun dayanak kullanımı vs. gibi az yer bulunan durumlarda, kesilen parça bıçağa sıkışabilir ve şiddetli şekilde etrafa savrulabilir.
- o) **Çubuk veya boru gibi yuvarlak malzemeleri doğru şekilde desteklemek için her zaman mengene veya uygun bir tertibat kullanın.** Çubuklar kesme sırasında yuvarlanabilir ve bıçak iş parçasını kaparak elinizi de iş parçası ile birlikte bıçağa doğru çekebilir.
- p) **İş parçasını kesmeye başlamadan önce bıçağın tam devir sayısına ulaşmasını sağlayın.** Bu, iş parçasının etrafa savrulma riskini önler.
- q) **İş parçası sıkıştığı veya bıçağı bloke ettiği takdirde, gönye testereyi kapatın. Tüm hareketli parçalar durana kadar bekleyin, elektrik fişini çekin ve/veya aküyü çıkarın. Ardından sıkışan malzemeyi çıkarın.** Bu tip bir blokaj durumunda kesime devam ettiğiniz takdirde, kontrolü kaybedebilirsiniz veya gönye testerede hasar meydana gelebilir.
- r) **Kesim tamamlandıktan sonra şalteri bırakın, testere başlığını aşağıda tutun ve kesilen parçayı çıkarmadan önce bıçağın durmasını bekleyin.**

Çalışan bıçağa elleri yaklaştırmak son derece tehlikelidir.

- s) **Testere başlığı alt konuma ulaşmadan önce ek-sik bir kesim yaparken veya şalteri bırakırken tutma yerini sıkı şekilde tutun.** Testerenin fren etkisi nedeniyle testere başlığı ani şekilde aşağı çökülebilir ve bu da yaralanma riski oluşturur.

#### Testere bıçağının kullanımı için güvenlik uyarıları

1. Hasarlı veya deforme olmuş testere bıçaklarını kullanmayın.
2. Çatlamış testere bıçaklarını kullanmayın. Çatlamış testere bıçaklarını imha edin. Onarım yapılmamalıdır.
3. Yüksek hız çeliğinden üretilen testere bıçaklarını kullanmayın.
4. Gönye ve iki kollu testereyi kullanmadan önce testere bıçaklarının durumunu kontrol edin.
5. Sadece kesilecek malzemeye uygun testere bıçakları kullanın.
6. Sadece üretici tarafından belirlenen testere bıçaklarını kullanın. Testere bıçakları, ahşap veya benzer malzemeler için öngörülmediği takdirde, EN 847-1 standardına uygun olmalıdır.
7. Yüksek alaşımli yüksek hız çeliğinden üretilen testere bıçaklarını kullanmayın.
8. Sadece izin verilen maksimum hızı, gönye ve iki kollu testerenin maksimum mil hızından düşük olmayan ve kesilecek malzemeye uygun olan testere bıçaklarını kullanın.
9. Testere bıçağının dönüş yönüne dikkat edin.
10. Testere bıçaklarını, sadece kullanmayı bildiğiniz takdirde alete takın.
11. Maksimum devir sayısını dikkate alın. Testere bıçağı üzerinde yer alan maksimum devir sayısı aşılmamalıdır. Belirtilmiş devir sayısı aralığına uyun.
12. Sıkıştırma yüzeylerindeki kir, gres, yağ ve suyu temizleyin.
13. Testere bıçaklarındaki delikleri küçültmek için gevşek küçültme halkaları veya kovanları kullanmayın.
14. Testere bıçağını emniyete almak için sabitlenen küçültme halkalarının, aynı çapta ve kesme çapının en az 1/3 oranında olmasına dikkat edin.
15. Sabitlenen küçültme halkalarının birbirine paralel olduğundan emin olun.
16. Testere bıçaklarını dikkatli şekilde taşıyın. Bıçakları orijinal ambalajında veya özel kaplarda muhafaza edin. Daha güvenli tutmak ve yaralanma riskini azaltmak için koruyucu eldivenler takın.

17. Testere bıçaklarını kullanmadan önce, tüm koruma tertibatlarının doğru şekilde sabitlendiğinden emin olun.
18. Kullanımdan önce, kullandığınız testere bıçağının bu bölme testeresine ve iki kollu testereye uygun olduğundan ve doğru şekilde sabitlendiğinden emin olun.
19. Beraberinde teslim edilen testere bıçağını sadece tahta kesme işlerinde kullanın, hiçbir zaman metal işlemek için kullanmayın.
20. Sadece testere üzerine belirtilen verilere uygun çapa sahip bir testere bıçağı kullanın.
21. İş parçasını sabit tutmak için gerekli olduğunda ek iş parçası altlıkları kullanın.
22. İş parçası altlığının uzatmaları, çalışma sırasında her zaman sabitlenmeli ve kullanılmalıdır.
23. Yıpranan tezgah dolgu malzemesini değiştirin!
24. Testere dişlerinin aşırı ısınmasını önleyin.
25. Plastikleri keserken plastiğin erimesini önleyin. Bunun için doğru testere bıçaklarını kullanın. Hasarlı veya yıpranmış testere bıçaklarını zamanında değiştirin. Testere bıçağı aşırı ısındığı takdirde makineyi durdurun. Cihazda tekrar çalışmaya başlamadan önce testere bıçağını soğumaya bırakın.



**Dikkat: Lazer ışını  
Işının içine bakmayın  
Lazer sınıfı 2**



#### **Kendinizi ve çevrenizi uygun önlemler alarak, kaza tehlikelerinden koruyun!**

- Göz koruması olmadan lazer ışının içine bakmayın.
- Asla doğrudan ışın yoluna bakmayın.
- Lazer ışını asla yansıtan yüzeylere, kişiler veya hayvanlara tutmayın. Düşük güce sahip bir lazer ışını da göze zarar verebilir.
- Dikkat; burada belirtilen işlemlerden farklı işlemlerin uygulanması durumunda tehlikeli bir ışına maruz kalınabilir.
- Lazer modülü asla açmayın. Bu beklenmeyen ışın maruziyetine neden olabilir.
- Bu lazer, başka bir tipte lazer ile değiştirilmemelidir.
- Lazerde yapılacak onarımlar sadece lazer üreticisi veya başka yetkili temsilci tarafından uygulanabilir.

#### **Artık riskler**

**Elektrikli makine, en son teknolojiye göre ve geçerli güvenlik kuralları dikkate alınarak üretilmiştir. Ancak yine de çalışma sırasında artık riskler oluşabilir.**

- Usulüne uygun olmayan elektrik bağlantı kablolarının kullanılması halinde akım nedeniyle sağlık riski söz konusudur.
- Ayrıca alınan tüm tedbirlere rağmen öngörülemeyen artık riskler mevcut olabilir.
- Artık riskler, "Önemli bilgiler" ve "Amacına uygun kullanım" bölümleri ve kullanım kılavuzunun tamamı dikkate alındığında en aza indirgenebilir.
- Makineye gereksiz yere yüklenmeyin: Kesme sırasında aşırı basınç testere bıçağına çabuk zarar verir ve bu da işleme sırasında makinenin güç ve kesme hassasiyeti kaybına neden olur.
- Plastik malzemenin kesilmesinde lütfen her zaman kısıkaçları kullanın: Kesilecek parçalar her zaman kısıkaçlar arasında sabitlenmelidir.
- Makinenin rastgele işleme alınmalarını önleyin: Fişin elektrik prizine sokulması sırasında çalıştırma düğmesine basılmamalıdır.
- Bu el kitabında önerilen takımları kullanın. Bu şekilde makinenzden en iyi performansı elde edersiniz.
- Makine çalıştığında ellerinizi çalışma alanından uzak tutun.
- Ayar veya bakım işlerine başlamadan önce, başlatma düğmesini serbest bırakın ve elektrik fişini prizden ayırın.

**△ UYARI!** Bu elektrikli alet, çalışması sırasında elektromanyetik alan oluşturuyor. Bu elektromanyetik alan, belirli durumlarda aktif veya pasif tıbbi implantları olumsuz etkileyebilir. Ciddi ve ölümcül yaralanma tehlikesini azaltmak amacıyla, tıbbi implant taşıyan kişilerin, elektrikli aleti kullanmadan önce doktora veya tıbbi implant üreticisine danışmalarını öneriyoruz.

## 6. Teknik veriler

Alternatif akımlı motor	220 - 240 V~ 50Hz
Nominal güç S1	2000 Watt
Rölantı devir sayısı n	4500 dak <sup>-1</sup>
Sert metal testere bıçağı	ø 255 x ø 30 x 2,8 mm
Diş sayısı	48
Testere bıçağının maksimum diş genişliği	3 mm
Döndürme alanı	-45° / 0° / +45°
Köşe kesimi	Sola doğru 0° ile 45° arasında
90°'de testere genişliği	340 x 90mm
45°'de testere genişliği	240 x 90mm
2 x 45°'de kesme genişliği (çift köşe kesimi)	240 x 45mm
Koruma sınıfı	II
Ağırlık	Yakl. 14,3 kg
Lazer sınıfı	2
Lazer dalga boyu	650 nm
Lazer gücü	< 1 mW

Teknik değişiklik yapma hakkı saklıdır!

**İş parçası en az 3 mm yüksekliğinde ve 10 mm genişliğinde olmalıdır. İş parçasının her zaman germe tertibatı ile emniyete alınmış olduğundan emin olun.**

### Gürültü

Gürültü değerleri EN 62841 standardına uygun bir şekilde tespit edilmiştir.

Ses basıncı seviyesi L <sub>pA</sub>	101,6 dB
Belirsizlik K <sub>pA</sub>	3 dB
Ses gücü seviyesi L <sub>WA</sub>	114,6 dB
Belirsizlik K <sub>WA</sub>	3 dB

### Bir koruyucu kulaklık kullanın.

Gürültü etkisi işitme kaybına neden olabilir.

Belirtilen ses emisyon değerleri, standart hale getirilmiş bir kontrol yöntemine göre ölçülmüştür ve bir elektrikli aletin bir başkasıyla karşılaştırılması için kullanılabilir.

Belirtilen ses emisyon değerleri, ses yükünün önceden öngörülmesi için de kullanılabilir.

### ⚠ UYARI:

- Ses emisyonları, elektrikli aletin kullanım türü ve şekline ve kullanılan iş parçasının türüne bağlı olarak, elektrikli aletin mevcut kullanımını sırasında belirtilen değerlerden farklı olabilir.
- Ses yükünü mümkün olduğunca düşük tutmaya çalışın. Çalışma saatinin sınırlanması, alınabilecek önlemlerden biridir. Bu sırada işletim çevriminin tüm oranları dikkate alınmalıdır (örneğin elektro takımın kapatıldığı ve açık olduğu ancak yüksüz çalıştığı süreler).

## 7. İşletime almadan önce

- Ambalajı açın ve makineyi dikkatlice dışarı çıkarın.
- Ambalaj malzemesini, ambalaj ve taşıma emniyetlerini çıkarın (varsa).
- Teslimat kapsamının eksiksiz olduğunu kontrol edin.
- Makine ve aksesuar parçalarında taşıma hasarı bulunmadığını kontrol edin.
- Ambalajı, mümkünse garanti süresinin sonuna kadar saklayın.

### ⚠ DİKKAT!

**Cihaz ve ambalaj malzemesi, çocuklar için uygun değildir! Çocuklar; plastik torbalar, folyolar ve küçük parçalar ile oynamamalıdır! Yutma ve boğulma tehlikesi söz konusudur!**

- Makine sağlam duracak şekilde yerleştirilmelidir. Makineyi, sabit duran testere tezgahındaki (15) deliklerden çalışma tezgahı, alt şasi vs. üzerine 4 adet civata (teslimat kapsamına dahil değildir) ile sabitleyin.
- Önceden monte edilen devrilme emniyetini (36) tamamen dışarı çekin ve alyan anahtar (D) ile emniyete alın.
- İşletime alma öncesinde tüm kapaklar ve güvenlik tertibatları tekniğine uygun bir şekilde monte edilmiş olmalıdır.
- Testere bıçağı rahat çalışabilmelidir.
- Hali hazırda işlenmiş ahşapta, örneğin çiviler veya civatalar vs. gibi yabancı cisimlere dikkat edin.
- Açma/kapama şalterine basmadan önce, testere bıçağının doğru takılı olduğundan ve hareketli parçaların rahat hareket ettiğinden emin olun.
- Makineyi bağlamadan önce tip etiketi üzerindeki verilerin şebeke verileri ile aynı olduğundan emin olun.

### 7.1 Hareketli testere bıçağı koruması güvenlik tertibatının kontrolü (5)

Testere bıçağı koruması, testere bıçağına yanlışlıkla temas edilmesini ve talaşların etrafa saçılmasını önler.

#### Çalışma durumunu kontrol edin.

Bunun için testereyi aşağı katlayın:

- Testere bıçağı koruması, aşağı eğme sırasında diğer parçalara temas etmeden testere bıçağını boşa çıkarmalıdır.
- Testerenin yukarı doğru başlangıç konumuna getirilmesi sırasında, testere bıçağı koruması testere bıçağının üzerine otomatik olarak kapatmalıdır.

## 8. Testerenin kurulumu ve kullanımı

### ⚠ Dikkat!

**İşleme almadan önce ürünü mutlaka komple monte edin!**

### 8.1 Gönye ve iki kollu testerenin kurulumu (Res. 1/2/4/5)

- Döner tezgahı (14) ayarlamak için tutma yerini (11) yaklaşık 2 tur gevşetin ve konum sabitleme kolunu (35) işaret parmağınızla yukarı doğru çekin.
- Döner tezgahı (14) ve göstergesi (12), ölçekteki (13) istenen açı ölçüsüne döndürün ve tutma yeri (11) ile sabitleyin.
- Makine başlığının (4) hafif aşağı bastırılması ve aynı zamanda emniyet piminin (23) motor tutucusundan çıkarılması ile testerenin kilidi aşağıdaki konumdan açılır.
- Makine başlığı (4) yukarı kaldırın.
- Sıkıştırma tertibatları (7), her iki taraftan sabit duran testere tezgahına (15) sabitlenebilir. Sıkıştırma tertibatlarının (7) öngörülen dayanak rayının (16) arka tarafındaki deliklere sokun ve yıldız civatalar (7a) ile emniyete alın. 0°- 45° köşe kesimlerinde, sıkıştırma tertibatı (7) sadece tek tarafta (sağ) monte edilmelidir (bkz. Şekil 11-12).
- Makine başlığı (4), sabitleme vidası (22) çözümlere maksimum 45° sola eğilebilir.
- İş parçası altlıkları (8), çalışma sırasında her zaman sabitlenmeli ve kullanılmalıdır. Sabitleme vidasını (9) çözerek istenen açıklığı ayarlayın. Ardından sabitleme vidasını (9) tekrar sıkın.

### 8.2 Dayanağın 90°'lik ayırma kesimi için hassas ayarı (Res. 1/2/5/6)

- **Direktili dayanak teslimat kapsamına dahil değildir.**

- Makine başlığını (4) aşağı indirin ve emniyet pimi (23) ile sabitleyin.
- Sabitleme vidasını (22) gevşetin.
- Köşeli durdurucuyu (A) testere bıçağı (6) ile döner tezgah (14) arasına yerleştirin.
- Emniyet somununu (26a) çözün.
- Ayar vidasını (26), testere bıçağı (6) ile döner tezgah (14) arasındaki açı 90° olana kadar ayarlayın.
- Emniyet somununu (26a) tekrar sıkın.
- Son olarak açı göstergesinin konumunu kontrol edin. Gerekirse göstergesi (19) yıldız tornavida ile çözün, göstergede (18) 0° konumuna getirin ve tutucu vidayı yeniden sıkın.

### 8.3 Ayırma kesimi 90° ve döner tezgah 0° (Res. 1/2/7)

Yaklaşık 100 mm kesme genişliklerinde, testerenin çekme işlevi sabitleme vidası ile (20) arka konumda sabitlenebilir. Makine bu konumda ayırma modunda çalıştırılabilir. Kesme genişliği 100 mm üzerinde ise, sabitleme vidasının (20) gevşek ve makine başlığının (4) hareketli olmasına dikkat edilmelidir.

Dikkat! Kaydırılabilir durdurma rayları (16a) 90° ayırma kesimleri için iç konumda sabitlenmelidir.

- Kaydırılabilir durdurma raylarının (16a) sabitleme vidalarını (16b) açın ve kaydırılabilir durdurma raylarını (16a) içe itin.
- Kaydırılabilir durdurma rayları (16a) en içteki konumundan, durdurma raylarının (16a) ve testere bıçağının (6) arasındaki mesafe maks. 8 mm oluncaya kadar sabitlenmelidir.
- Kesmeden önce durdurma rayları (16a) ve testere bıçağının (6) arasında bir çarpışmanın mümkün olmayacağına dikkat edin.
- Sabitleme vidalarını (16b) tekrar sıkın.
- Makine başlığını (4) üst konuma getirin.
- Makine başlığı (4) tutamaktan (1) arkaya itin ve gerekirse bu konumda sabitleyin (kesim genişliğine göre).
- Kesilecek tahtayı durdurma rayına (16) ve döner tezgahın (14) üzerine koyun.
- Kesme işlemi sırasında kaymasını önlemek için, germe tertibatları (7) ile malzemeyi sabit testere tezgahı üzerinde (15) sabitleyin.
- Kilitleme şalterini (3) çözün ve motoru çalıştırmak için açma/kapama şalterine (2) basın.
- **Sabitlenmiş çekme kılavuzunda (21):** Testere bıçağı (6) iş parçasını ikiye kesene kadar makine başlığını (4), tutma yeri (1) ile dengeli ve hafif bastırarak aşağı hareket ettirin.

• **Sabitlenmemiş çekme kılavuzunda (21):**

Makine başlığını (4) tam öne çekin. Tutma yerini (1) dengeli ve hafif bastırarak aşağı indirin. Şimdi testere bıçağı (6) iş parçasını tamamen kesene kadar makine başlığını (4) yavaş ve dengeli bir şekilde tam arkaya itin.

- Kesme işlemi tamamlandıktan sonra makine başlığını yeniden yukarıdaki durma konumuna getirin ve açma kapatma şalterini (2) bırakın.

**Dikkat!** Geri çekme yayından dolayı makine otomatik olarak yukarı vurur. Tutma yerini (1) kesme sonrasında bırakmayın, makine başlığını yavaş ve hafif bir karşı basınçla yukarı hareket ettirin.

**8.4 Ayırma kesimi 90° ve döner tezgah 0°- 45° (Res. 1/7/8)**

Bölme testeresi ve iki kollu testere ile sola ve sağa doğru 0°-45°'lik eğimli kesimler yapılabilir.

**Dikkat!** Kaydırılabilir durdurma rayları (16a) 90° ayırma kesimleri için iç konumda sabitlenmelidir.

- Kaydırılabilir durdurma raylarının (16a) sabitleme vidasını (16b) açın ve kaydırılabilir durdurma raylarını (16a) içe itin.
- Kaydırılabilir durdurma rayları (16a) en iç konumdan, durdurma raylarının (16a) ve testere bıçağının (6) arasındaki mesafe en az 8 mm oluncaya kadar sabitlenmelidir.
- Kesmeden önce durdurma rayları (16a) ve testere bıçağının (6) arasında bir çarpışmanın mümkün olmayacağına dikkat edin.
- Sabitleme vidasını (16b) tekrar sıkın.
- Tutma yeri (11) sabitlenmişse çözün, konum sabitleme kolunu (35) işaret parmağınızla yukarı çekin ve döner tezgahı (14), tutma yeri (11) yardımıyla istenen açıda ayarlayın.
- Döner tezgah üzerindeki gösterge (12) sabit testere tezgahının (15) üzerindeki ölçeğin (13) istenilen açı ölçüsüyle uymalıdır.
- Döner tezgahı (14) sabitlemek için tutma yerini (11) yeniden sıkın.
- Kesimi 8.3'te belirttiği gibi uygulayın.

**8.5 Dayanağın 45°'lik köşe kesimi için hassas ayar (şekil 1/2/5/9/10)**

- **Dirsekli dayanak teslimat kapsamına dahil değildir.**
- Makine başlığını (4) aşağı indirin ve emniyet pimi (23) ile sabitleyin.
- Döner tezgahı (14) 0° konumuna sabitleyin.

**Dikkat!** Kaydırılabilir durdurma raylarının (16a) köşe kesimleri için (eğilmiş testere başlığı) dış pozisyonda sabitlenmelidir (**sol taraf**).

- Kaydırılabilir durdurma raylarının (16a) sabitleme vidasını (16b) açın ve kaydırılabilir durdurma raylarını (16a) dışa itin.
- Kaydırılabilir durdurma rayları (16a) en iç konumdan, durdurma raylarının (16a) ve testere bıçağının (6) arasındaki mesafe en az 8 mm oluncaya kadar sabitlenmelidir.
- Kaydırılabilir durdurma rayı (16a) iç pozisyonda bulunmalıdır (**sağ taraf**).
- Kesmeden önce durdurma rayları (16a) ve testere bıçağının (6) arasında bir çarpışmanın mümkün olmayacağına dikkat edin.
- Sabitleme vidasını (22) çözün ve tutma yeri (1) ile makine başlığını (4) sola doğru 45° eğin.
- 45° köşeli durdurucuyu (b) testere bıçağı (6) ile döner tezgah (14) arasına yerleştirin.
- Emniyet somununu (27a) çözün ve ayar vidasını (27), testere bıçağı (6) ile döner tezgah (14) arasındaki açı tam 45° oluncaya kadar ayarlayın.
- Emniyet somununu (27a) tekrar sıkın.
- Son olarak açı göstergesinin konumunu kontrol edin. Gerekirse göstergeli (19) yıldız tornavida ile çözün, göstergede (18) 45° konumuna getirin ve tutucu vidayı yeniden sıkın.

**8.6 Köşe kesimi 0°- 45° ve döner tezgah 0° (Res. 1/2/11)**

Bölme testeresi ve iki kollu testere ile sola doğru çalışma yüzeyine 0°- 45°'lik köşe kesimleri uygulanabilir.

**Dikkat!** Kaydırılabilir durdurma raylarının (16a) köşe kesimleri için (eğilmiş testere başlığı) dış pozisyonda sabitlenmelidir (**sol taraf**).

- Kaydırılabilir durdurma raylarının (16a) sabitleme vidasını (16b) açın ve kaydırılabilir durdurma raylarını (16a) dışa itin.
- Kaydırılabilir durdurma rayları (16a) en iç konumdan, durdurma raylarının (16a) ve testere bıçağının (6) arasındaki mesafe en az 8 mm oluncaya kadar sabitlenmelidir.
- Kaydırılabilir durdurma rayı (16a) iç pozisyonda bulunmalıdır (**sağ taraf**).
- Kesmeden önce durdurma rayları (16a) ve testere bıçağının (6) arasında bir çarpışmanın mümkün olmayacağına dikkat edin.
- Sabitleme vidasını (16b) tekrar sıkın.
- Makine başlığını (4) üst konuma getirin.
- Döner tezgahı (14) 0° konumuna sabitleyin.

- Gösterge (19) ölçekte (18) istenilen açı ölçüsünü gösterene kadar sabitleme vidasını (22) çözün ve tutma yeri (1) ile makine başlığını (4) sola eğin.
- Sabitleme vidasını (22) yeniden sıkın.
- Kesimi 8.3'te belirtildiği gibi uygulayın.

### 8.7 Köşe kesimi 0°- 45° ve döner tezgah 0°- 45° (Res. 2, 4, 12)

Bölme testeresi ve iki kollu testere ile sola doğru çalışma yüzeyine 0°- 45°'lik ve aynı zamanda durdurma rayına 0°- 45°'lik köşe kesimleri uygulanabilir (çift köşe kesimi). Dikkat! Kaydırılabilir durdurma raylarının (16a) köşe kesimleri için (eğilmiş testere başlığı) dış pozisyonda sabitlenmelidir (**sol taraf**).

- Kaydırılabilir durdurma raylarının (16a) sabitleme vidasını (16b) açın ve kaydırılabilir durdurma raylarını (16a) dışa itin.
- Kaydırılabilir durdurma rayları (16a) en iç konumdan, durdurma raylarının (16a) ve testere bıçağının (6) arasındaki mesafe en az 8 mm oluncaya kadar sabitlenmelidir.
- Kesmeden önce durdurma rayları (16a) ve testere bıçağının (6) arasında bir çarpışmanın mümkün olmayacağına dikkat edin.
- Sabitleme vidasını (16b) tekrar sıkın.
- Makine başlığını (4) üst konuma getirin.
- Döner tezgahı (14) tutma yerini (11) gevşeterek sökün.
- Tutma yeri (11) ile döner tezgahı (14) istenilen açıya ayarlayın (bunun için bkz. ayrıca madde 8.4).
- Döner tezgahı sabitlemek için tutma yerini (11) yeniden sıkın.
- Sabitleme vidasını (22) çözün.
- Tutma yeri (1) ile makine başlığını (4) sola, istenilen açı ölçüsüne eğin (bunun için bkz. ayrıca madde 8.6).
- Sabitleme vidasını (22) yeniden sıkın.
- Kesimi 8.3'te belirtildiği gibi uygulayın.

### 8.8 Kesme derinliği sınırlaması (Res. 3/13)

- Vida yardımıyla (24) kesme derinliği kademesiz ayarlanabilir. Bunun için vidadaki (24a) tırtıllı somunu çözün. İstenilen kesme derinliğini vidayı (24) takarak veya çıkararak ayarlayın. Ardından tırtıllı somunu (24a) yeniden vidadan (24) sıkın.
- Deneme kesimi ile ayarı kontrol edin.

### 8.9 Talaş toplama torbası (Res. 1/22)

Testere, talaşlar için bir talaş toplama torbası (17) ile donatılmıştır.

Toz torbasının metal halka kanatlarını sıkıştırın ve motor alanının çıkış alanına takın.

Talaş toplama torbası (17) alt taraftaki fermuar üzerinden boşaltılabilir.

### Harici bir toz emmeye bağlantı

- Çekiş hortumunu, toz emmesine bağlayın.
- Toz emmesi işlenecek malzemeye uygun olmalıdır.
- Özellikle sağlığa zararlı veya kanserojen tozların emme işlemi için özel bir emme tertibatı kullanın.

### 8.10 Testere bıçağının değiştirilmesi (Res .1/2/14-17)

#### Elektrik fişini çekin!

#### Dikkat!

#### Testere bıçağının değiştirilmesi için koruyucu eldiven kullanın! Yaralanma tehlikesi!

- Makine başlığını (4) yukarı kaldırın ve emniyet pimi (23) ile kilitleyin.
- Kapağın sabitleme civatasını (5a) yıldız tornavida ile çözün.  
UYARI BİLGİSİ! Civatayı tamamen sökmeyin.
- Testere bıçağı korumasını (5), testere bıçağı koruması (5) flanş vidasının (28) üzerine gelecek şekilde yukarı katlayın.
- El ile alyan anahtarını (C) flanş vidasının (28) üzerine oturtun.
- Alyan anahtarını (C) tutun ve testere bıçağı korumasını (5), alyan anahtarına (C) dayanana kadar yavaşça kapatın.
- Testere mili kilidini (30) sıkıca bastırın ve flanş vidasını (28) saat yönünde yavaşça çevirin. Maksimum bir turdan sonra testere mil kilidi (30) yerine oturur.
- Şimdi biraz daha güç uygulayarak flanş vidasını (28) saat yönünde çözün.
- Flanş vidasını (28) tamamen çıkarın ve dış flanşı (29) kaldırın.
- Testere bıçağını (6) iç flanştan (31) kaldırın ve aşağı doğru çekip çıkarın.
- Flanş vidasını (28), dış flanşı (29) ve iç flanşı (31) itinalı bir şekilde temizleyin.
- Yeni testere bıçağını (6) ters sıralamayla yeniden yerleştirin ve sıkın.
- Dikkat! Dışların kesme eğimi, yani testere bıçağının (6) dönme yönü, gövdedeki ok yönü ile uyuşmalıdır.
- Devam etmeden önce koruma tertibatlarının işlevselliğini kontrol edin.
- Dikkat! Testere bıçağı değiştirildikten sonra testere bıçağının (6) dikey konumda ve 45°'lik eğimde, tezgah dolu maddesinde (10) serbest çalıştığını kontrol edin.
- Dikkat! Testere bıçağı (6) kurallara uygun olarak değiştirilmeli ve düzenlenmelidir.

### 8.11 Lazer işletimi (Res. 18)

**Açma:** Lazer açma/kapama şalterine (33) 1 kez basın. İşlenecek iş parçasında doğru kesme kılavuzunu gösteren bir lazer hattı elde edilir.  
Kapatma: Lazer açma/kapama şalterine (33) tekrar basın.

### 8.12 Lazerin ayarlanması (Res. 19- 20)

Lazer (32) artık doğru kesme çizgisini göstermiyorsa, tekrar ayarlanabilir. Bunun için vidaları (32b) açın ve ön kapağı (32a) çıkarın. Yıldız vidaları (E) çözün ve lazeri yanlamasına hareket ettirerek, lazer ışınını, testere bıçağının (6) kesme dişlerine isabet edecek şekilde ayarlayın.

Lazeri ayarladıktan ve sıktıktan sonra, ön kapağı monte edin ve her iki vidayı (32b) elinizle sıkın.

## 9. Taşıma

- Döner tezgahı (14) sabitlemek için tutma yerini (11) sıkın.
- Makine başlığını (4) aşağı bastırın ve emniyet pimini (23) sabitleyin. Testere şimdi alt konumda kilitlidir.
- Testerenin çekme işlevini, çekme kılavuzuna (20) yönelik sabitleme vidası ile arka konuma sabitleyin.
- Makineyi sabit testere tezgahına (15) taşıyın.
- Makineyi yeniden kurmak için Bölüm 7'de belirtildiği gibi hareket edin.

## 10. Bakım

**⚠ UYARI!** Her türlü ayarlama, bakım ve servis faaliyetinden önce elektrik fişini prizden ayırın!

### Genel bakım uygulamaları

Belirli zaman aralıklarında bir bezle makededeki talaşları ve tozları silin. Takımın kullanım ömrünü uzatmak için ayda bir defa döner parçaları yağlayın. Motoru yağlamayın.

Plastik malzemeleri temizlemek için aşındırıcı maddeler kullanmayın.

### Hareketli testere bıçağı koruması güvenlik tertibatının temizlenmesi (5)

Aleti işleme almadan önce, testere bıçağı korumasında her zaman kir kontrolü yapın.

Eski talaşları ve tahta parçalarını, fırça veya benzer bir aletle temizleyin.

### Tezgah dolgu malzemesinin değiştirilmesi

#### Tehlike!

- Tezgah dolgu malzemesi (10) hasarlı olduğunda, tezgah dolgu malzemesi ile testere bıçağı arasında küçük parçaların sıkışması ve testere bıçağının bloke olma tehlikesi bulunmaktadır. **Hasarlı tezgah dolgu malzemesini hemen değiştirin!**

1. Tezgah dolgu malzemesindeki vidaları sökün. Vidalara erişebilmek için gerekirse döner tezgahı döndürün ve testere başlığını aşağı eğin.
2. Tezgah dolgu malzemesini çıkarın.
3. Yeni tezgah dolgu malzemesini takın.
4. Tezgah dolgu malzemesindeki vidaları sıkın.

#### Fırça denetimi

Yeni bir makedede ilk 50 işletim saatinden veya yeni fırçalar monte edildikten sonra karbon fırçaları kontrol edin. İlk kontrolden sonra her 10 işletim saatinden sonra kontrol edin.

Karbon 6 mm uzunluğa aşındığında, yay veya yan devre teli yanmış veya hasarlı ise, her iki fırça değiştirilmelidir. Fırçalar söküldükten sonra kullanılabilir olarak değerlendirilmesi durumunda, fırçaları tekrar takabilirsiniz.

Karbon fırçaların bakımı için her iki kilidi (şekil 21'de gösterildiği gibi) saat yönünün tersinde çevirerek açın. Ardından karbon fırçaları çıkarın.

Karbon fırçaları ters sıra ile tekrar monte edin.

#### Servis bilgileri

Ürünün aşağıdaki parçalarının kullanıma veya doğal sürece bağlı olarak aşınmaya tabi olduğu veya aşağıdaki parçaların sarf malzemeleri olarak gerekli olduğu dikkate alınmalıdır.

Aşınma parçaları\*: Karbon fırçalar, testere bıçağı, tezgah dolgu malzemeleri, talaş toplama torbaları

\* Teslimat kapsamında bulunması zorunlu değildir!

Yedek parçalar ve aksesuarları servis merkezimizden temin edebilirsiniz. Bunun için kapak sayfasındaki QR kodunu tarayın.

## 11. Depolama

- Cihazı ve bunun aksesuarlarını karanlık, kuru ve donsuzy ve çocukların erişemeyeceği bir yerde muhafaza edin.
- İdeal depolama sıcaklığı 5 ve 30°C arasındadır.
- Elektrikli aleti orijinal ambalajında saklayın.

- Tozlara ve ıslaklığa karşı korumak için elektrikli takımların üzerini kapatın.
- Kullanım kılavuzunu elektrikli takımın yanında saklayın.

## 12. Elektrik bağlantısı

**Takılı elektro motor işletime hazır bir şekilde bağlıdır. Bağlantı ilgili VDE ve DIN kurallarına uygundur. Müşteri tarafından yapılan şebeke bağlantısı ya da kullanılan uzatma hattı bu talimatlara uygun olmalıdır.**

### Önemli uyarılar

Motor aşırı yüklenme olduğunda kendiliğinden kapanır. Motor soğuma süresinden (zamana göre farklı) sonra tekrar çalışır.

Yol verme akımı yüksek makinelerde (2000 watt ve üzeri), tek fazlı alternatif akımlı motorlar için C 16A veya K 16A sigorta kullanılmasını tavsiye ediyoruz!

### Hasarlı elektrik bağlantı kablosu

Elektrikli bağlantı kablolarında sıklıkla izolasyon hasarları oluşur.

Bunun olası nedenleri:

- Bağlantı kablolarının pencere veya kapılardan geçmesi nedeniyle oluşan baskılar.
- Bağlantı kablosunun doğru döşenmemesi veya sabitlenmemesi nedeniyle bükülmesi.
- Bağlantı kablosuna basılması nedeniyle oluşan kesilmeler.
- Duvar prizinden zorla çekme nedeniyle oluşan izolasyon hasarları.
- İzolasyonun eskimesine bağlı çatlaklar.

Bu gibi hasarlı elektrik bağlantı kabloları kullanılmamalıdır ve izolasyon hasarları nedeniyle ölüm tehlikesi söz konusudur.

Elektrik bağlantı kablolarında düzenli olarak hasar kontrolü yapın. Kontrol sırasında bağlantı kablosunun şebekeye bağlı olmamasına dikkat edin.

Elektrik bağlantı kabloları geçerli VDE ve DIN yönetmeliklerine uygun olmalıdır. Sadece "H05VV-F" kodlu bağlantı kabloları kullanın.

Bağlantı kablosunda tip kodu baskısının bulunması zorunludur.

### Alternatif akımlı motor:

- Şebeke gerilimi 220 - 240 V~ olmalıdır.
- 25m'ye kadar olan uzatma kabloları 1,5 milimetrekare kesitli olmalıdır.

Elektrik donanımındaki bağlantı ve onarım çalışmaları sadece bir uzman elektrik personeli tarafından yapılabilir.

### Bağlantı türü X

Bu ürünün şebeke bağlantı hattı hasarlıysa, üretici veya müşteri hizmetlerinden temin edilebilen özel bir bağlantı hattı ile değiştirilmelidir.

Sorularınızın olması durumunda lütfen aşağıdaki bilgileri verin:

- Motorun akım türü
- Motor tip etiketinin verileri

## 13. Bertaraf ve geri dönüşüm

### Ambalaj ile ilgili bilgiler



Ambalaj malzemeleri geri dönüştürülebilir özelliktedir. Lütfen ambalajları çevreye uygun bir şekilde tasfiye edin.

### Elektrikli ve elektronik cihaz yasanına (ElektroG) ilişkin bilgiler



**Elektrikli ve elektronik eski cihazlar evsel atıklara ait değildir, ayrı olarak toplanmalı veya tasfiye edilmelidir!**

- Eski cihazda takılı olmayan eski batarya veya aküler, verilmeden önce tahrip edilmeden çıkarılmalıdır! Bunlar batarya yasanına göre tasfiye edilir.
- Elektrikli ve elektronik cihaz sahipleri veya kullanıcıları, bunları kullandıktan sonra yasal olarak iade etmekle yükümlüdür.
- Eski cihazdaki kişisel verilerinin tasfiye için silinmesinden son kullanıcı sorumludur!
- Üzerinde çarpı olan çöp kutusu sembolü, elektrikli ve elektronik cihazların ev çöpüne atılmayacağına işaret eder.
- Elektrikli ve elektronik eski cihazlar aşağıdaki yerlere ücretsiz olarak teslim edilebilir:
  - Kamusal tasfiye veya toplama yerleri (örn. belediye şantiyeleri).

- Satıcıların bunları gönüllü olarak geri almak veya sunmakla yükümlü olması koşuluyla, elektronik cihazlara yönelik satış noktaları (sabit ve çevrim içi).
- Cihaz başına, kenar uzunluğu maksimum 25 santimetre olan yaklaşık üç eski elektronik cihazı, öncesinde yeni bir cihaz satın almadan veya bölgenizdeki başka bir yetkili toplama yerine götürmeden üreticiye ücretsiz olarak teslim edebilirsiniz.
- Üreticinin ve satıcının diğer ek iade alma koşullarını ilgili müşteri hizmetlerinden öğrenebilirsiniz.
- Üretici tarafından özel bir eve yeni bir elektronik cihazın teslim edilmesi durumunda, son kullanıcının talebi üzerine eski elektronik cihazın ücretsiz olarak teslim alınmasını sağlayabilir. Bu konu ile ilgili üreticinin müşteri hizmetleri ile iletişime geçin.
- Bu beyanlar sadece Avrupa Birliği ülkelerinde kurulu olan ve satılan ve 2012/19/AB Avrupa Yönetmeliğine tabi olan cihazlar için geçerlidir. Avrupa Birliği dışındaki ülkelerde, elektronik ve elektrikli eski cihazların tasfiye işlemi için farklı düzenlemeler geçerli olabilir.

## 14. Arıza giderme

Arıza	Olası sebep	Yardım
Motor çalışmıyor.	Motor, kablo veya fiş arızalıdır, şebeke sigortaları yanmıştır.	Makineyi bir uzmana kontrol ettirin. Motoru kesinlikle kendiniz onarmayın. Tehlike! Şebeke sigortalarını kontrol edin, gerekirse değiştirin.
Motor yavaş çalışıyor ve çalışma hızına ulaşmıyor.	Gerilim düşük, bobinler hasarlı, kondansatör yandı.	Gerilimin elektrik dağıtım şirketi tarafından kontrol edilmesini sağlayın. Motoru bir uzmana kontrol ettirin. Kondansatörün bir uzman tarafından değiştirilmesini sağlayın.
Motor çok gürültü yapıyor.	Bobinler hasarlı, motor arızalı.	Motoru bir uzmana kontrol ettirin.
Motor tam çalışma performansına ulaşmıyor.	Şebeke tesisatındaki akım devrelerinde aşırı yük söz konusudur (lambalar, diğer motorlar vs.).	Aynı akım devresinde başka cihazlar veya motorlar kullanmayın.
Motor hemen aşırı derecede ısınıyor.	Motorunda aşırı yüklenme söz konusudur, motorun soğutulması yetersizdir.	Kesme sırasında motorda aşırı yüklenme oluşmasını önleyin ve motorun ideal şekilde soğutulması için motordaki tozu temizleyin.
Testere pürüzlü veya dalgalı kesiyor.	Testere bıçağı körelmiş, dış yapısı malzeme kalınlığına uygun değil.	Testere bıçağını bileyin veya uygun testere bıçağı yerleştirin.
İş parçası kırılıyor veya parçalanıyor.	Kesme basıncı çok yüksek veya testere bıçağı kullanıma uygun değil.	Uygun testere bıçağı yerleştirin.

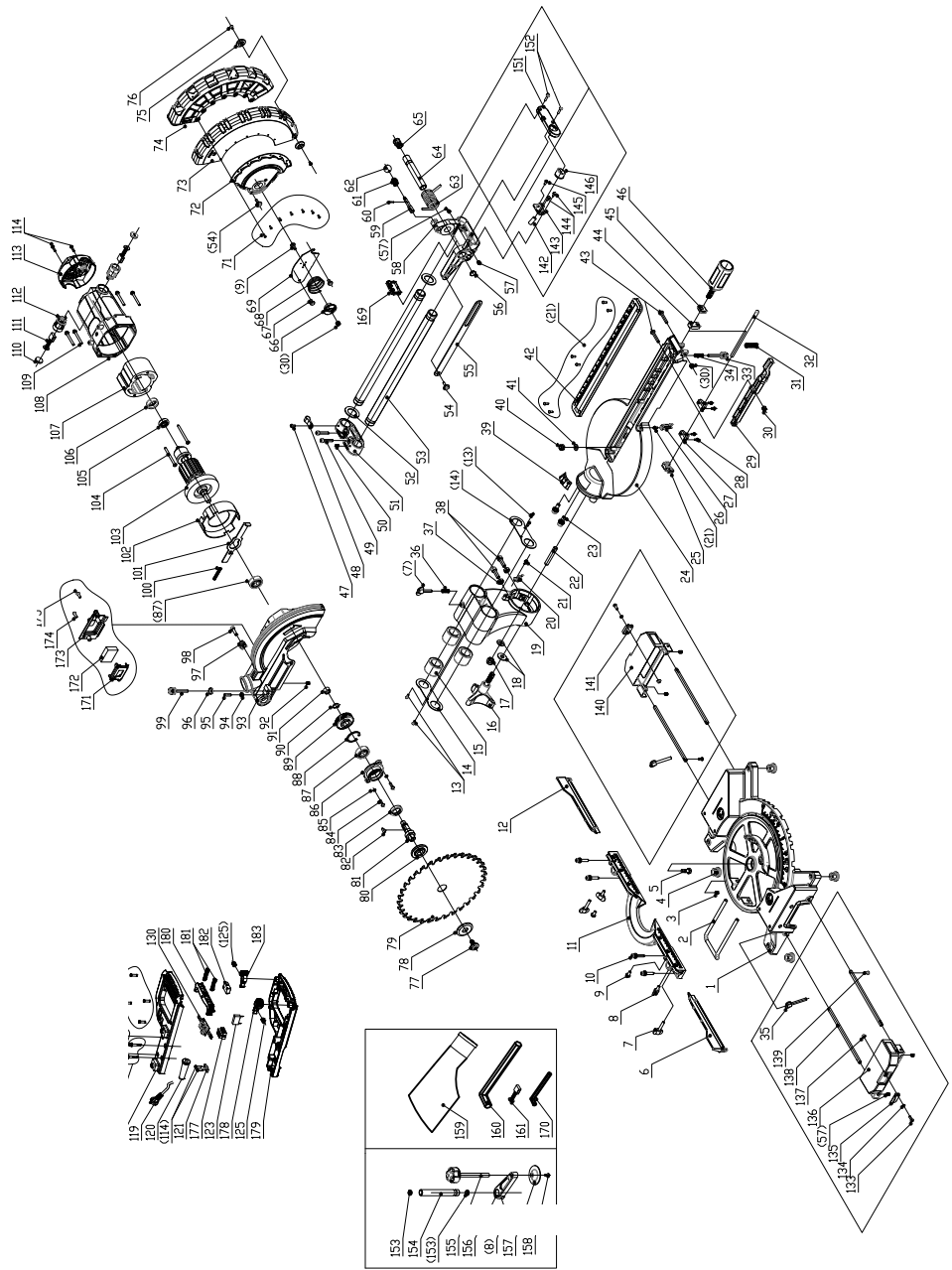



# EU-Konformitätserklärung Originalkonformitätserklärung

## EU Declaration of Conformity

### AB uygunluk beyanı



Schepbach GmbH, Günzburger Str. 69, D-89335 Ichenhausen

DE	erklärt folgende Konformität gemäß EU-Richtlinien und Normen für den Artikel	RO	declară următoarea conformitate corespunzător directivelor și normelor UE pentru articolul
GB	hereby declares the following conformity under the EU Directive and standards for the following article	GR	δηλώνει την ακόλουθη συμμόρφωση σύμφωνα με την Οδηγία ΕΕ και τα πρότυπα για το προϊόν
BG	декларира съответното съответствие съгласно Директива на ЕС и норми за артикул	TR	Burada açıklanan ürünün geçerli yönetmeliklere ve standartlara uygun olduğunu tamamen kendi sorumluluğumuz altında beyan ediyoruz.
RS	potvrđuje sledeću usklađenost prema smernicama EZ i normama za artikal		

Marke / Brand / Marque:

Art.-Bezeichnung:

Article name:

Ürün Tanım:

Art.-Nr. / Art. no. / Ürün numarası.:

**SCHEPBACH**

**KAPP-, ZUG- UND GEHRUNGSSÄGE - HM254**

**SLIDING CROSS-CUT MITRE SAW - HM254**

**GÖNYE, İKİ KOLLU VE GÖNYEBURUN TESTERESİ - HM254**

**5901216901 / 5901216905**

<input type="checkbox"/> 2014/29/EU	<input type="checkbox"/> 2004/22/EG	<input type="checkbox"/> 89/686/EWG_96/58/EG	<input type="checkbox"/> 2000/14/EG_2005/88/EG
<input type="checkbox"/> 2014/35/EU	<input type="checkbox"/> 2014/68/EU	<input type="checkbox"/> 90/396/EWG	<b>Annex V</b>
<input checked="" type="checkbox"/> 2014/30/EU	<input checked="" type="checkbox"/> 2011/65/EU*	<input type="checkbox"/>	<b>Annex VI</b> Noise: measured $L_{wa}$ = xx dB; guaranteed $L_{wa}$ = xx dB P = xx KW; L/Ø = :cm Notified Body: Notified Body No.:
<input checked="" type="checkbox"/> 2006/42/EG			<input type="checkbox"/> 2016/1628/EU
<b>Annex IV</b> Notified Body: Notified Body No.: Certificate No.:			Emission. No:

#### Standard references:

**EN 62841-1:2015+A11:2022; EN IEC 62841-3-9:2020+A11:2020; EN IEC 55014-1:2021; EN IEC 55014-2:2021; EN IEC 61000-3-2:2019+A1:2021; EN 61000-3-3:2013+A1:2019+A2:2021**

Die alleinige Verantwortung für die Ausstellung dieser Konformitätserklärung trägt der Hersteller.

This declaration of conformity is issued under the sole responsibility of the manufacturer.

Bu uygunluk beyanının düzenlenmesinden yalnızca üretici sorumludur.

\* Der oben beschriebene Gegenstand der Erklärung erfüllt die Vorschriften der Richtlinie 2011/65/EU des Europäischen Parlaments und des Rates vom 8. Juni 2011 zur Beschränkung der Verwendung bestimmter gefährlicher Stoffe in Elektro- und Elektronikgeräten.

The object of the declaration described above fulfils the regulations of the directive 2011/65/EU of the European Parliament and Council from 8th June 2011, on the restriction of the use of certain hazardous substances in electrical and electronic equipment.

İşbu uygunluk beyanının düzenlendiği burada adı geçen ürün, Avrupa Parlamentosu'nun ve 8 Haziran 2011 tarihli Konsey'in elektrik ve elektronik cihazlarda belirli tehlikeli maddelerin sınırlandırılmasına ilişkin 2011/65/AT sayılı direktifini yerine getirmektedir.

Ichenhausen, 15.05.2025

Signature / Andreas Pecher / Head of Project Management

First CE: 2022

Subject to change without notice

Documents registrar: Matthias Herz  
Günzburger Str. 69, D-89335 Ichenhausen

**Garantie DE**

Offensichtliche Mängel sind innerhalb von 8 Tagen nach Erhalt der Ware anzuzeigen, andernfalls verliert der Käufer sämtliche Ansprüche wegen solcher Mängel. Wir leisten Garantie für unsere Maschinen bei richtiger Behandlung auf die Dauer der gesetzlichen Gewährleistungsfrist ab Übergabe in der Weise, dass wir jedes Maschinenteil, das innerhalb dieser Zeit nachweisbar in Folge Material- oder Fertigungsfehler unbrauchbar werden sollte, kostenlos ersetzen. Für Teile, die wir nicht selbst herstellen, leisten wir nur insoweit Gewähr, als uns Gewährleistungsansprüche gegen die Vorlieferanten zustehen. Die Kosten für das Einsetzen der neuen Teile trägt der Käufer. Wandlungs- und Minderungsansprüche und sonstige Schadensersatzansprüche sind ausgeschlossen.

**Warranty GB**

Apparent defects must be notified within 8 days from the receipt of the goods. Otherwise, the buyer's rights of claim due to such defects are invalidated. We guarantee for our machines in case of proper treatment for the time of the statutory warranty period from delivery in such a way that we replace any machine part free of charge which provably becomes unusable due to faulty material or defects of fabrication within such period of time. With respect to parts not manufactured by us we only warrant insofar as we are entitled to warranty claims against the upstream suppliers. The costs for the installation of the new parts shall be borne by the buyer. The cancellation of sale or the reduction of purchase price as well as any other claims for damages shall be excluded.

**гаранция BG**

Очевидни недостатъци трябва да бъдат докладвани в рамките на 8 дни от получаването на стоки, в противен случай купувачът губи всякакви претенции за такива дефекти. Предлагаме гаранция на нашите машини с правилното лечение на срока на действие на косвена гаранция от датата на доставка по такъв начин, че ние замени всяка част в рамките на това време открива в един ред в материала или изработката трябва да бъде безполезно, безплатно. За части, които ние не се произвеждат, ние правим само като гаранция, като имаме право на гаранционни искиве срещу доставчици. Разходите за вмъкване на нови части на купувача. Преобразуване и намаляване вземания и други искивете за обезщетения, са изключени.

**Garancija RS**

Očigledni nedostaci se moraju prijaviti u roku od 8 dana nakon prijema robe, u suprotnom kupac gubi sva prava u pogledu takvih nedostataka. Za naše mašine dajemo garanciju tokom trajanja zakonskog garantnog roka od datuma primopredaje, pod uslovom da se sa njima pravilno rukuje, na taj način besplatno vršimo zamenu svakog dela mašine koji tokom tog perioda postane neupotrebljiv usled greške u materijalu ili proizvodnji. Za delove koje ne proizvodimo sami, dajemo garanciju samo u okviru ostvarivanja garantnih prava koja dobijamo od poddoblavljača. Troškove za ugradnju novih delova snosi kupac. Pravo na zamenu i umanjenje i drugi zahtevi za nadoknadu štete su isključeni.

**Garanție RO**

Defecte evidente trebuie să fie raportate în termen de 8 zile de la primirea de bunuri, altfel cumpărătorul pierde toate cererile pentru astfel de defecte. Oferim o garanție de pe mașinile noastre cu un tratament adecvat pe durata unei garanții implicite de la data de livrare în așa fel încât vom înlocui fiecare parte în acel moment detectabil într-un rând în material sau manoperă ar fi inutil, gratuit. Pentru părțile care nu ne produc, vom face doar o astfel de garanție, așa cum avem dreptul la pretenții de garanție împotriva furnizorilor. Costurile pentru introducerea de piese noi la cumpărător. Conversie și reducerea creaște și alte cererile de despăgubire sunt excluse.

**εγγύηση GR**

Εμφάνων ελαττωμάτων που πρέπει να κοινοποιούνται εντός 8 ημερών από την παραλαβή των εμπορευμάτων. Διαφορετικά, τα δικαιώματα buyeris της αξίωσης λόγω τέτοιων ελαττωμάτων ακυρωθεί. Εγγυόμαστε για τις μηχανές μας σε περίπτωση κατάλληλη θεραπεία για το χρόνο της εκ του νόμου περιόδου εγγύησης από την παράδοση με τέτοιο τρόπο ώστε να αντικαταστήσει οποιοδήποτε μέρος δωρεάν μηχανή που αποδεδειγμένα θα αχρηστευτεί λόγω ελαττωματικού υλικού ή ελαττώματα της κατασκευής μέσα σε τέτοια χρονική περίοδο. Όσον αφορά τα τμήματα που δεν έχουν κατασκευαστεί από εμάς έχουμε μόνο εγγυάται εφόσον έχουμε το δικαίωμα να τις αξιώσεις εγγύησης έναντι των προμηθευτών. Τα έξοδα για την εγκατάσταση των νέων τμημάτων θα πρέπει να βαρύνουν τον αγοραστή. Πρέπει να αποκλείεται η ακύρωση της πώλησης ή η μείωση της τιμής αγοράς, καθώς και οποιοσδήποτε άλλες αξιώσεις για αποζημίωση. Η λεπίδα πριονιού είναι αναλώσιμο είδος και εξαιρούνται ρητά από καμία εγγύηση.

**Garanti TR**

Aparçik kusurları malların alınmasından 8 gün içinde bildirilmesi gerekir, aksi takdirde alıcı bu kusurları için tüm talepler kaybeder. Biz ücretsiz, yararsız olmalıdır malzeme veya işçilik üst üste saptanabilir bu süre içinde her bir parça takmadan böyle bir şekilde teslim tarihinden itibaren zimni garanti süresine uygun tedavi ile makinelerde bir garanti veriyoruz. Biz tedarikçiler karşı garanti talepleri hakkı olarak kendimizi üretmek değil bu parça için, biz, sadece teminat olun. Alıcıya yeni parçaların yerleştirilmesi için maliyetleri. Dönüşüm ve azaltma iddiaları ve diğer tazminat talepleri dahil değildir.