

Art.Nr.

5902209901 / 5902209953 / 5902209969 /
58022029953 / 5902209903

AusgabeNr.

5902209901_0503

Rev.Nr.

26/06/2025



HMS1080
PMS1090
RD255ATG



Made in P.R.C.

DE	Abriecht- / Dickenhobelmaschine Originalbetriebsanleitung	9
GB	Planer / Thicknesser Translation of original instruction manual	25
BG	Абрихт/Щрайхмус машина Превод на оригиналното ръководство за експлоатация	38
GR	Πλάνη βάσης/Ξεχονδριστήρας Μετάφραση του πρωτοτύπου των οδηγιών χρήσης	53
RO	Maşină de ajustat/rindeluit Traducere din manualul de exploatare original	69
RS	Mašina za ravnanje / krupno rendisanje Prevod originalnog uputstva za upotrebu	83
TR	Yüzey planya/kalınlık planya makinesi Orijinal kullanım talimatı çevirisi	96

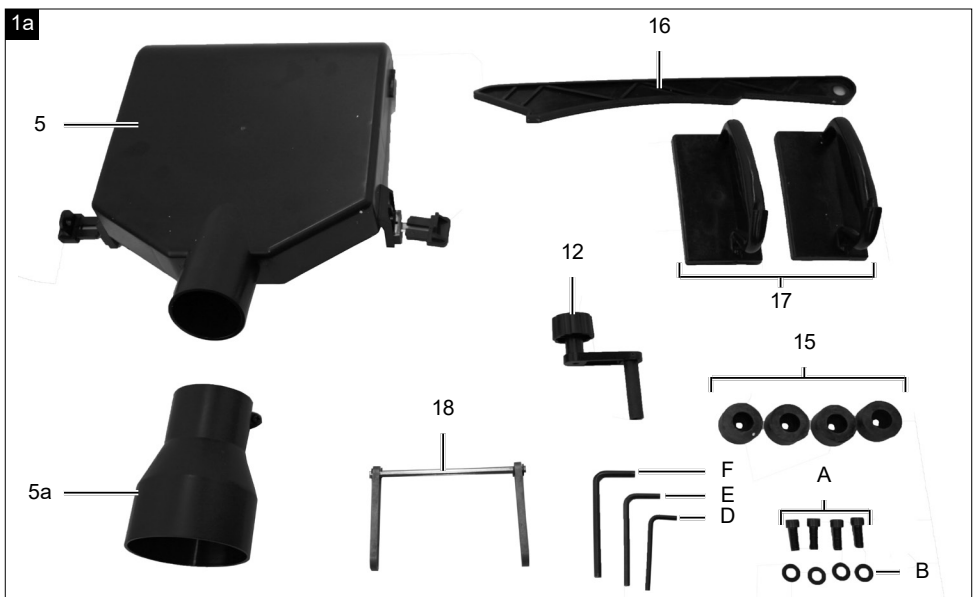
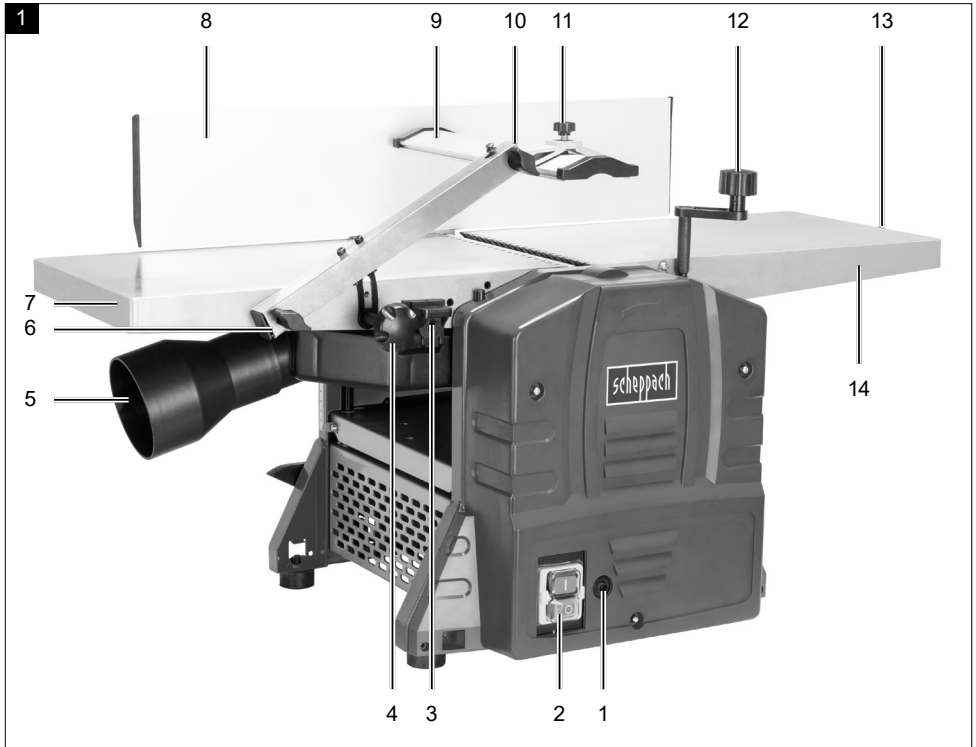

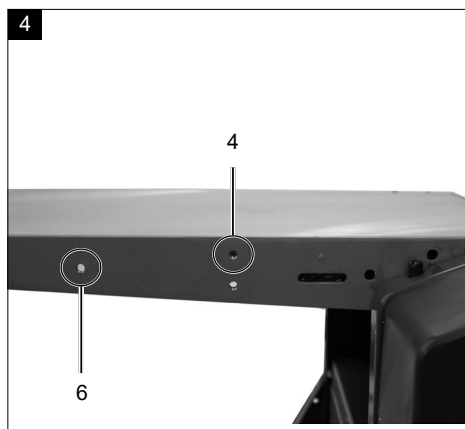
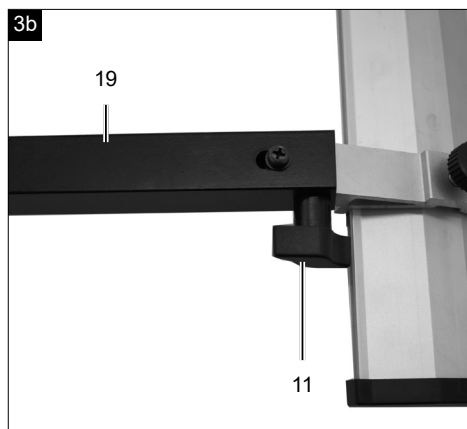
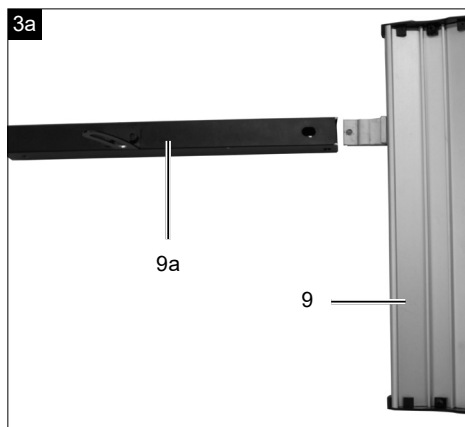
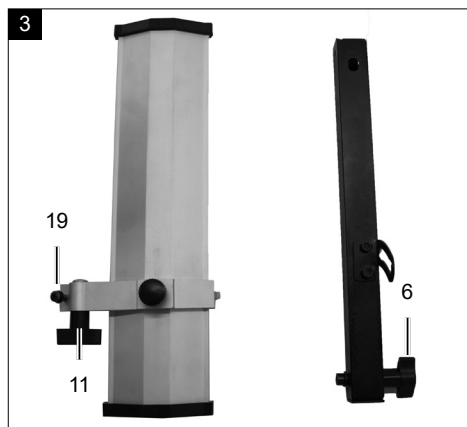
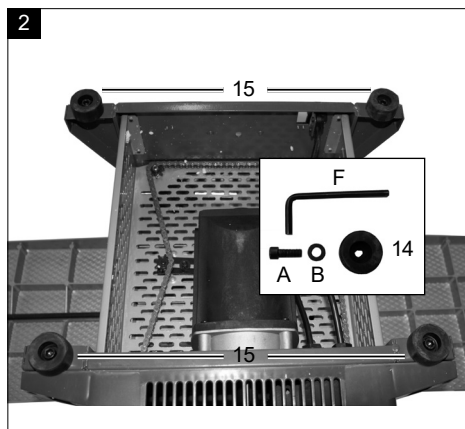
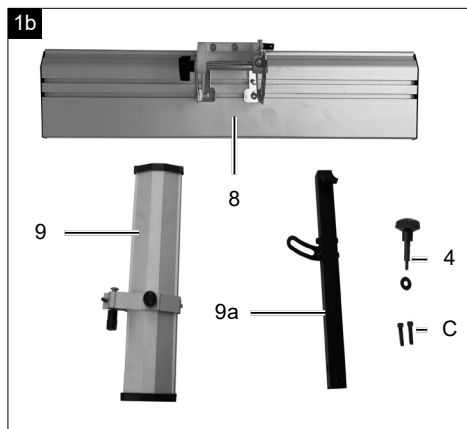

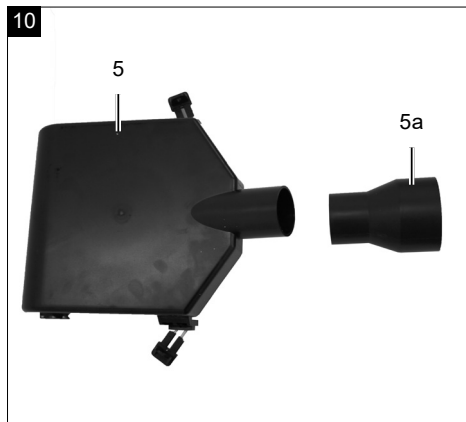
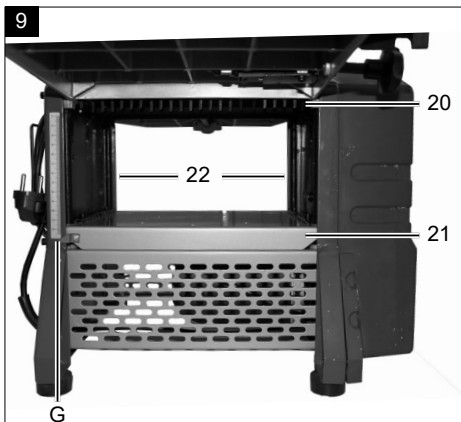
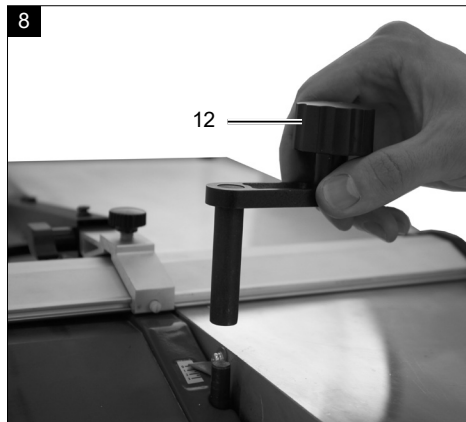
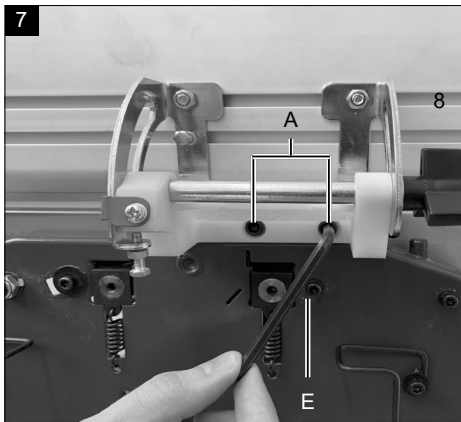
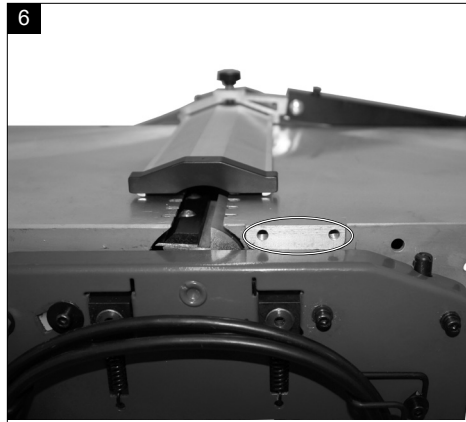
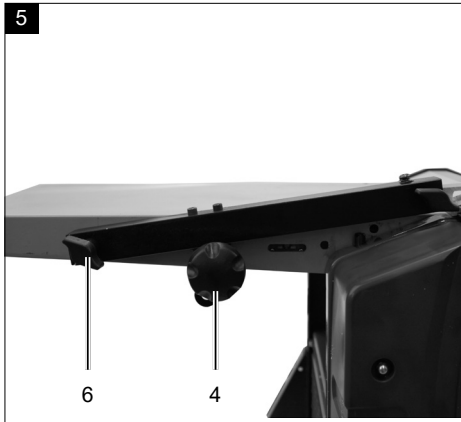

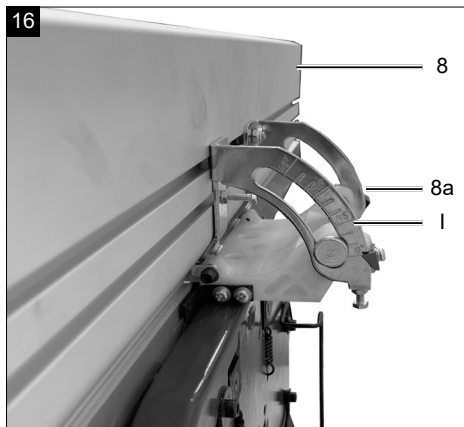
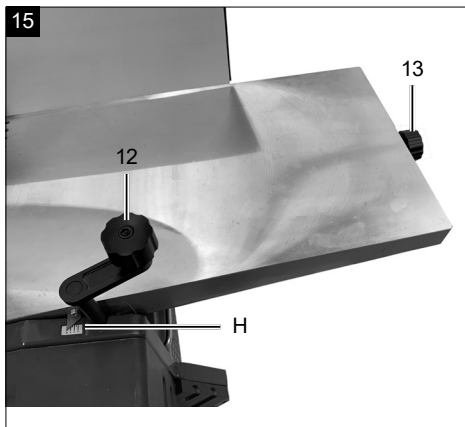
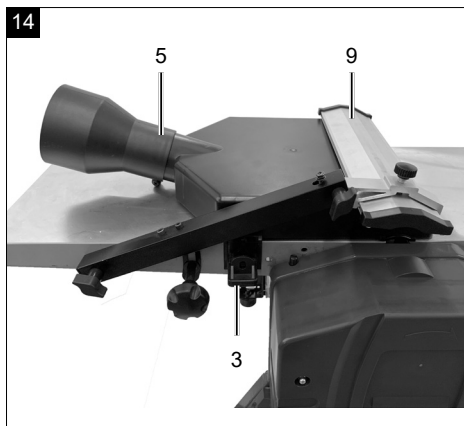
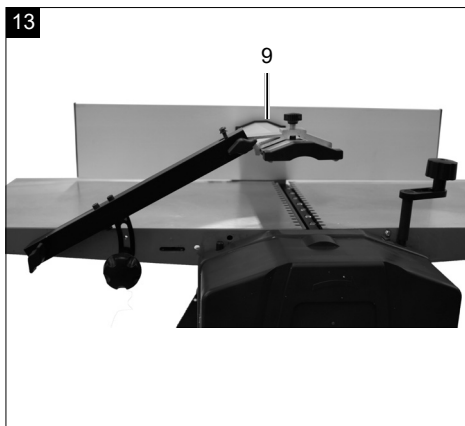
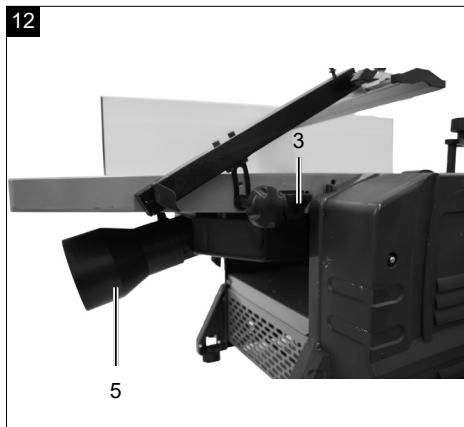
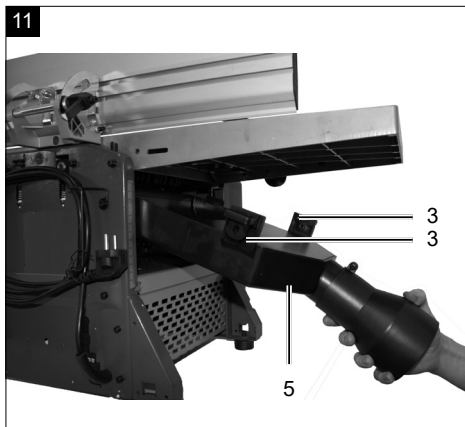

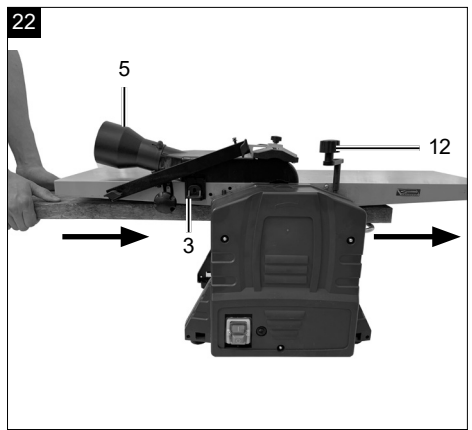
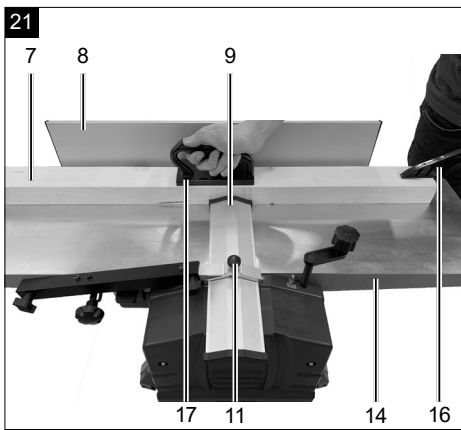
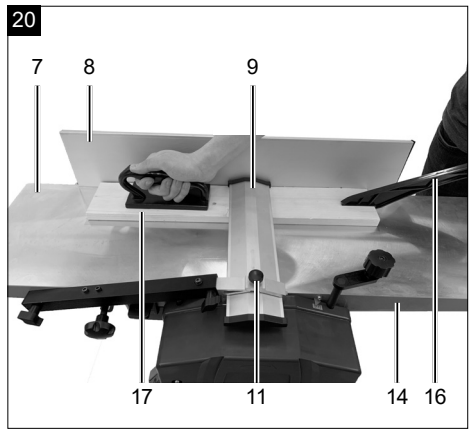
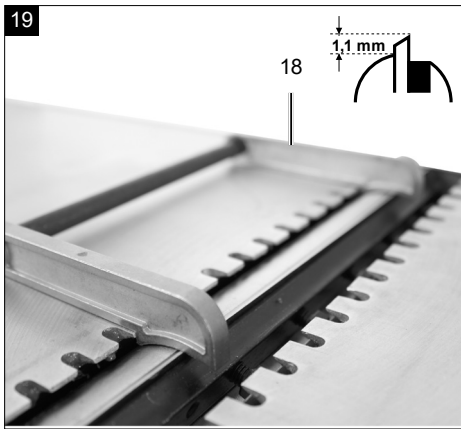
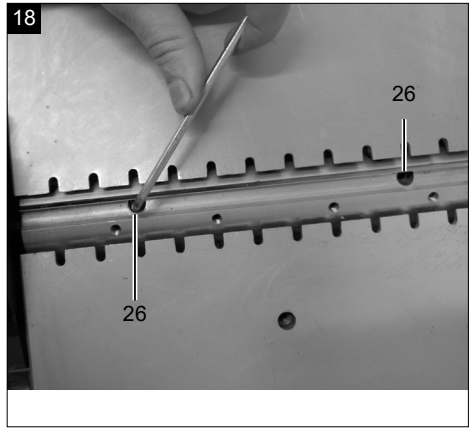
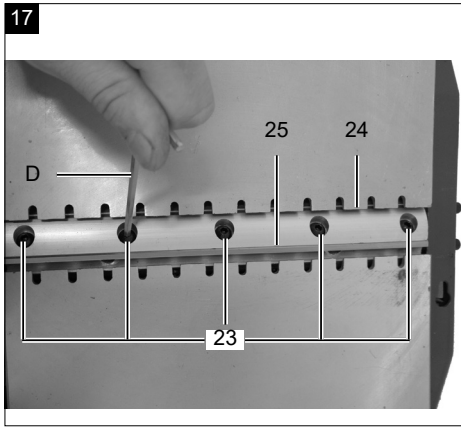

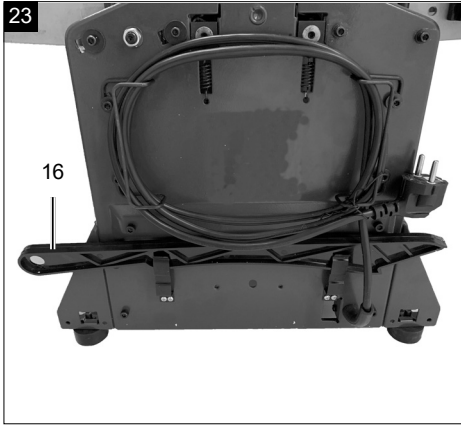

Erklärung der Symbole auf dem Produkt

Die Verwendung von Symbolen in diesem Handbuch soll Ihre Aufmerksamkeit auf mögliche Risiken lenken. Die Sicherheitssymbole und Erklärungen, die diese begleiten, müssen genau verstanden werden. Die Warnungen selbst beseitigen keine Risiken und können korrekte Maßnahmen zum Verhüten von Unfällen nicht ersetzen.

	<p>Warnung - Zur Verringerung des Verletzungsrisikos Betriebsanleitung lesen.</p>
	<p>Tragen Sie einen Gehörschutz. Die Einwirkung von Lärm kann Hörverlust bewirken.</p>
	<p>Tragen Sie eine Staubschutzmaske. Beim Bearbeiten von Holz und anderer Materialien kann gesundheitsschädlicher Staub entstehen. Asbesthaltiges Material darf nicht bearbeitet werden!</p>
	<p>Tragen Sie eine Schutzbrille. Während der Arbeit entstehende Funken oder aus dem Produkt heraustretende Splitter, Späne und Stäube können Sichtverlust bewirken.</p>
	<p>WARNUNG! Verletzungsgefahr! Nicht in das laufende Hobelmesser greifen</p>
	<p>Überlastschalter</p>
	<p>Vorschubrichtung</p>
	<p>Das Produkt entspricht den geltenden europäischen Richtlinien.</p>
	<p>Das Produkt entspricht den geltenden serbischen Richtlinien.</p>

Inhaltsverzeichnis:**Seite:**

1.	Einleitung	11
2.	Produktbeschreibung	11
3.	Lieferumfang	11
4.	Bestimmungsgemäße Verwendung	12
5.	Sicherheitshinweise	12
6.	Technische Daten	15
7.	Auspacken	16
8.	Aufbau	16
9.	In Betrieb nehmen	17
10.	Elektrischer Anschluss	19
11.	Reinigung	19
12.	Lagerung	20
13.	Wartung	20
14.	Entsorgung und Wiederverwertung	21
15.	Störungsabhilfe	21
16.	Konformitätserklärung	112

1. Einleitung

Hersteller:

Scheppach GmbH
Günzburger Straße 69
D-89335 Ichenhausen

Verehrter Kunde,

wir wünschen Ihnen viel Freude und Erfolg beim Arbeiten mit Ihrem neuen Produkt.

Hinweis:

Der Hersteller dieses Produkts haftet nach dem geltenden Produkthaftungsgesetz nicht für Schäden, die an diesem Produkt oder durch dieses Produkt entstehen bei:

- Unsachgemäßer Behandlung
- Nichtbeachtung der Betriebsanleitung
- Reparaturen durch Dritte, nicht autorisierte Fachkräfte
- Einbau und Austausch von nicht originalen Ersatzteilen
- Nicht bestimmungsgemäßer Verwendung
- Ausfällen der elektrischen Anlage bei Nichtbeachtung der elektrischen Vorschriften und VDE-Bestimmungen 0100, DIN 57113 / VDE 0113

Beachten Sie:

Die Betriebsanleitung ist Bestandteil dieses Produkts. Sie enthält wichtige Hinweise, wie Sie mit dem Produkt sicher, fachgerecht und wirtschaftlich arbeiten, wie Sie Gefahren vermeiden, Reparaturkosten sparen, Ausfallzeiten verringern und die Zuverlässigkeit und Lebensdauer des Produkts erhöhen. Zusätzlich zu den Sicherheitsbestimmungen dieser Betriebsanleitung müssen Sie unbedingt die für den Betrieb des Produkts geltenden Vorschriften Ihres Landes beachten.

Machen Sie sich vor der Benutzung des Produkts mit allen Bedien- und Sicherheitshinweisen vertraut. Betreiben Sie das Produkt nur wie beschrieben und für die angegebenen Einsatzbereiche. Bewahren Sie die Betriebsanleitung gut auf und händigen Sie alle Unterlagen bei Weitergabe des Produkts an Dritte mit aus.

2. Produktbeschreibung

1. Überlastschalter
2. Ein-/ Ausschalter
3. Schaltstößel
4. Sterngriffschraube mit Unterlegscheibe M6
5. Spanabsaugung

- 5a. Verlängerung Spanabsaugung
6. Befestigungsmutter M6
7. Abnehmtisch
8. Parallelanschlag
- 8a. Feststellschraube
9. Hobelmesserabdeckung
- 9a. Schwenkarm für Hobelmesserabdeckung
10. Befestigungsmutter M6
11. Rändelschraube M8
12. Handkurbel
13. Zustellschraube
14. Vorschubtisch
15. Gummifüße
16. Schiebestock
17. Schieblock
18. Klingeneinstellblock
19. Kreuzschlitzschraube M5
20. Anti-Rückschlagklauen
21. Dickenhobeltisch
22. Gewindespindel
23. Spannschraube
24. Messerbalken
25. Hobelmesser
26. Einstellschraube

- A. Innensechskantschraube M8
- B. Unterlegscheibe
- C. Innensechskantschraube M6
- D. Innensechskantschlüssel 4mm
- E. Innensechskantschlüssel 5mm
- F. Innensechskantschlüssel 6mm
- G. Skala (Dickenhobel)
- H. Skala (Zustellung)
- I. Skala (Parallelanschlag)

3. Lieferumfang

- 4x Innensechskantschraube M8
- 4x Unterlegscheibe
- 2x Innensechskantschraube M6
- 1x Schiebestock
- 2x Schieblock
- Klingeneinstellblock
- Spanabsaugung
- Verlängerung Spanabsaugung
- Parallelanschlag
- Hobelmesserabdeckung
- Schwenkarm für Hobelmesserabdeckung
- Sterngriffschraube mit Unterlegscheibe M6
- Handkurbel
- 4x Gummifüße

- Innensechskantschlüssel 4mm
- Innensechskantschlüssel 5mm
- Innensechskantschlüssel 6mm
- Zusätzliches Messerset (nur für Art.-Nr. 58022029953 und 5902209903)
- Betriebsanleitung

4. Bestimmungsgemäße Verwendung

Die Dicken-/Abrichtobelmaschine dient zum Abrichten- und Dickenhobeln von gesätem Schnittholz aller Art, mit quadratischer, rechteckiger oder abgeschrägter Form.

Die Maschine darf nur nach ihrer Bestimmung verwendet werden.

⚠ **WARNUNG!**

Folgende Arbeiten dürfen nicht durchgeführt werden:

- Einsetzarbeiten (d.h. jegliche Bearbeitung, die nicht über die gesamte Werkstücklänge geht)
- Vertiefungen, Zapfen oder Aussparungen
- Hobeln von stark gekrümmtem Holz, bei dem ein nicht ausreichender Kontakt mit dem Aufgabetisch besteht.

⚠ Es ist strengstens untersagt, die an der Maschine befindlichen Schutzeinrichtungen zu demontieren, abzuändern oder Zweck zu entfremden oder fremde Schutzeinrichtungen anzubringen.

Die Brückenschutzvorrichtung darf während der Bearbeitung nicht entfernt werden. Der nicht benutzte Teil der Messerwelle muss abgedeckt werden.

Anforderungen an den Bediener

Das Gerät darf nur von Personen bedient und gewartet werden, die damit vertraut und über die Gefahren unterrichtet sind.

Lassen Sie niemals Kinder mit dem Gerät arbeiten.

Lassen Sie niemals Erwachsene ohne ordnungsgemäße Einweisung mit dem Gerät arbeiten.

Der Bediener muss vor Gebrauch des Gerätes aufmerksam die Betriebsanleitung gelesen und verstanden haben.

Qualifikation: Außer einer ausführlichen Einweisung durch eine sachkundige Person ist keine spezielle Qualifikation für den Gebrauch des Gerätes notwendig.

Mindestalter: Das Gerät darf nur von Personen betrieben werden, die das 18. Lebensjahr vollendet haben. Eine Ausnahme stellt die Benutzung als Jugendlicher dar, wenn die Benutzung im Zuge einer Berufsausbildung zur Erreichung der Fertigkeit unter Aufsicht eines Ausbilders erfolgt.

Örtliche Bestimmungen können das Mindestalter des Benutzers festlegen.

Schulung: Die Benutzung des Gerätes bedarf lediglich einer entsprechenden Unterweisung durch eine sachkundige Person bzw. die Betriebsanleitung. Eine spezielle Schulung ist nicht notwendig.

Die Maschine darf nur nach ihrer Bestimmung verwendet werden. Jede weitere darüber hinausgehende Verwendung ist nicht bestimmungsgemäß.

Für daraus hervorgerufene Schäden oder Verletzungen aller Art haftet der Benutzer/Bediener und nicht der Hersteller.

Bitte beachten Sie, dass unsere Geräte bestimmungsgemäß nicht für den gewerblichen, handwerklichen oder industriellen Einsatz konstruiert wurden. Wir übernehmen keine Gewährleistung, wenn das Gerät in Gewerbe-, Handwerks- oder Industriebetrieben sowie bei gleichzusetzenden Tätigkeiten eingesetzt wird.

5. Sicherheitshinweise

Allgemeine Sicherheitshinweise

Achtung! Beim Gebrauch von Elektrowerkzeugen sind zum Schutz gegen elektrischen Schlag, Verletzungs- und Brandgefahr folgende grundsätzliche Sicherheitsmaßnahmen zu beachten.

Lesen Sie alle diese Hinweise, bevor Sie dieses Elektrowerkzeug benutzen, und bewahren Sie die Sicherheitshinweise gut auf.

Sicheres Arbeiten

1. Halten Sie Ihren Arbeitsbereich in Ordnung
 - Unordnung im Arbeitsbereich kann Unfälle zur Folge haben.
2. Berücksichtigen Sie Umgebungseinflüsse
 - Setzen Sie Elektrowerkzeuge nicht dem Regen aus.
 - Benützen Sie Elektrowerkzeuge nicht in feuchter oder nasser Umgebung.
 - Sorgen Sie für gute Beleuchtung des Arbeitsbereichs.

- Benutzen Sie Elektrowerkzeuge nicht, wo Brand- oder Explosionsgefahr besteht.
3. Schützen Sie sich vor elektrischem Schlag
 - Vermeiden Sie Körperberührung mit geerdeten Teilen (z. B. Rohren, Radiatoren, Elektroherden, Kühlgeräten).
 4. Halten Sie andere Personen fern
 - Lassen Sie andere Personen, insbesondere Kinder, nicht das Elektrowerkzeug oder das Kabel berühren. Halten Sie sie von Ihrem Arbeitsbereich fern.
 5. Bewahren Sie unbenutzte Elektrowerkzeuge sicher auf
 - Unbenutzte Elektrowerkzeuge sollten an einem trockenen, hochgelegenen oder abgeschlossenen Ort, außerhalb der Reichweite von Kindern, abgelegt werden.
 6. Überlasten Sie Ihr Elektrowerkzeug nicht
 - Sie arbeiten besser und sicherer im angegebenen Leistungsbereich.
 7. Benutzen Sie das richtige Elektrowerkzeug
 - Verwenden Sie keine leistungsschwachen Maschinen für schwere Arbeiten.
 - Benutzen Sie das Elektrowerkzeug nicht für solche Zwecke, für die es nicht vorgesehen ist.
 - Benutzen Sie zum Beispiel keine Handkreissäge zum Schneiden von Baumstäben oder Holzschichten.
 8. Tragen Sie geeignete Kleidung
 - Tragen Sie keine weite Kleidung oder Schmuck, sie könnten von beweglichen Teilen erfasst werden.
 - Bei Arbeiten im Freien ist rutschfestes Schuhwerk empfehlenswert.
 - Tragen Sie bei langen Haaren ein Haarnetz.
 9. Benutzen Sie Schutzausrüstung
 - Tragen Sie eine Schutzbrille.
 - Verwenden Sie bei stauberzeugenden Arbeiten eine Atemmaske.
 10. Schließen Sie die Staubabsaug-Einrichtung an
 - Falls Anschlüsse zur Staubabsaugung und Auffangeinrichtung vorhanden sind, überzeugen Sie sich, dass diese angeschlossen und richtig benutzt werden.
 11. Verwenden Sie das Kabel nicht für Zwecke, für die es nicht bestimmt ist
 - Benützen Sie das Kabel nicht, um den Stecker aus der Steckdose zu ziehen. Schützen Sie das Kabel vor Hitze, Öl und scharfen Kanten.
 12. Sichern Sie das Werkstück
 - Benützen Sie Spannvorrichtungen oder einen Schraubstock, um das Werkstück festzuhalten. Es ist damit sicherer gehalten als mit Ihrer Hand.
 13. Vermeiden Sie abnormale Körperhaltung
 - Sorgen Sie für sicheren Stand und halten Sie jederzeit das Gleichgewicht.
 14. Pflegen Sie Ihre Werkzeuge mit Sorgfalt
 - Halten Sie die Schneidwerkzeuge scharf und sauber, um besser und sicherer arbeiten zu können.
 - Befolgen Sie die Hinweise zur Schmierung und zum Werkzeugwechsel.
 - Kontrollieren Sie regelmäßig die Anschlussleitung des Elektrowerkzeugs und lassen Sie diese bei Beschädigung von einem anerkannten Fachmann erneuern.
 - Kontrollieren Sie Verlängerungsleitungen regelmäßig und ersetzen Sie diese, wenn sie beschädigt sind.
 - Halten Sie Handgriffe trocken, sauber und frei von Öl und Fett.
 15. Ziehen Sie den Stecker aus der Steckdose
 - Bei Nichtgebrauch des Elektrowerkzeugs, vor der Wartung und beim Wechsel von Werkzeugen wie z. B. Sägeblatt, Bohrer, Fräser.
 - Wenn die Hobelwelle beim Arbeiten durch eine zu große Vorschubkraft oder Klemmen des Werkstückes blockiert, schalten Sie das Gerät aus und trennen Sie es vom Netz. Entfernen Sie das Werkstück und stellen Sie sicher, dass die Hobelwelle frei läuft. Schalten Sie das Gerät ein, und führen Sie den Arbeitsschritt erneut mit reduzierter Vorschubkraft durch.
 16. Lassen Sie keine Werkzeugschlüssel stecken
 - Überprüfen Sie vor dem Einschalten, dass Schlüssel und Einstellwerkzeuge entfernt sind.
 17. Vermeiden Sie unbeabsichtigten Anlauf
 - Vergewissern Sie sich, dass der Schalter beim Einstecken des Steckers in die Steckdose ausgeschaltet ist.
 18. Benutzen Sie Verlängerungskabel für den Außenbereich
 - Verwenden Sie im Freien nur dafür zugelassene und entsprechend gekennzeichnete Verlängerungskabel.
 19. Seien Sie aufmerksam
 - Achten Sie darauf, was Sie tun. Gehen Sie mit Vernunft an die Arbeit. Benutzen Sie das Elektrowerkzeug nicht, wenn Sie unkonzentriert sind.
 20. Überprüfen Sie das Elektrowerkzeug auf eventuelle Beschädigungen
 - Vor weiterem Gebrauch des Elektrowerkzeugs müssen Schutzvorrichtungen oder leicht beschädigte Teile sorgfältig auf ihre einwandfreie und bestimmungsgemäße Funktion untersucht werden.

- Überprüfen Sie, ob die beweglichen Teile einwandfrei funktionieren und nicht klemmen oder ob Teile beschädigt sind. Sämtliche Teile müssen richtig montiert sein und alle Bedingungen erfüllen, um den einwandfreien Betrieb des Elektrowerkzeugs zu gewährleisten.
- Beschädigte Schutzvorrichtungen und Teile müssen bestimmungsgemäß durch eine anerkannte Fachwerkstatt repariert oder ausgewechselt werden, soweit nichts anderes in der Gebrauchsanweisung angegeben ist.
- Beschädigte Schalter müssen bei einer Kundendienstwerkstatt ersetzt werden.
- Benutzen Sie keine Elektrowerkzeuge, bei denen sich der Schalter nicht ein- und ausschalten lässt.

21. ACHTUNG!

- Der Gebrauch anderer Einsatzwerkzeuge und anderen Zubehörs kann eine Verletzungsgefahr für Sie bedeuten.

22. Lassen Sie Ihr Elektrowerkzeug durch eine Elektrofachkraft reparieren

- Dieses Elektrowerkzeug entspricht den einschlägigen Sicherheitsbestimmungen. Reparaturen dürfen nur von einer Elektrofachkraft ausgeführt werden, indem Originalersatzteile verwendet werden; anderenfalls können Unfälle für den Benutzer entstehen.

Dieses Gerät ist nicht dafür bestimmt, durch Personen (einschließlich Kinder) mit eingeschränkten physischen, sensorischen oder geistigen Fähigkeiten oder mangels Erfahrung und/oder mangels Wissen benutzt zu werden.

Kinder sollten beaufsichtigt werden, um sicherzustellen, dass sie nicht mit dem Gerät spielen.

⚠️ WARNUNG! Dieses Elektrowerkzeug erzeugt während des Betriebes ein elektromagnetisches Feld. Dieses Feld kann unter bestimmten Umständen aktive oder passive medizinische Implantate beeinträchtigen. Um die Gefahr von ernsthaften oder tödlichen Verletzungen zu verringern, empfehlen wir Personen mit medizinischen Implantaten ihren Arzt und den Hersteller vom medizinischen Implantat zu konsultieren, bevor das Elektrowerkzeug bedient wird.

Zusätzliche Sicherheitshinweise

- Verwenden Sie keine stumpfen Messer. Rückschlaggefahr!
- Der Schneideblock muss vollständig abgedeckt sein.

- Verwenden Sie zum Hobeln von kurzen Werkstücken einen Schiebstock.
- Zum Hobeln von schmalen Werkstücken sollten Sie zusätzliche Sicherheitsvorkehrungen treffen. Der Einsatz von Querdruckvorrichtungen und Federabdeckungen könnte notwendig sein, um ein sicheres Arbeiten zu garantieren.
- Das Gerät eignet sich nicht zum Schneiden von Ausfaltungen.
- Die Rückschlagsicherung und die Vorschubwalze müssen regelmäßig überprüft werden.
- Geräte, die mit einem Spanabzug und Abzugshauben ausgestattet sind, sollten an die entsprechenden Geräte angeschlossen werden. Die Materialart kann die Staubbildung ungünstig beeinflussen.
- Das Gerät eignet sich ausschließlich zum Schneiden von Holz und ähnlichen Materialien.
- Wenn das Messer zu 5 % verschliffen ist, muss es ausgewechselt werden.
- Ein fehlender Schiebstock kann zu Gefahren führen. Der Schiebstock sollte bei Nichtgebrauch immer an der Maschine aufbewahrt werden.
- Wenn kleine Werkstücke von Hand eingeführt werden, besteht erhöhte Verletzungsgefahr. Herstellerempfehlungen zum Einsatz eines Schiebstockes müssen beachtet werden.
- Eine falsche Ausrichtung von Schutzabdeckungen, Vorschubtisch oder Gitter kann zu unkontrollierbaren Situationen führen.
- Beschädigte oder verschmutzte Werkstücke bergen Gefahren. Metallteile oder splittendes Material darf mit diesem Gerät nicht bearbeitet werden. **Verletzungsgefahr!**
- Platzieren Sie lange Werkstücke zum Schneiden auf dem Rolltisch oder einer anderen Abstützvorrichtung. Ansonsten könnten Sie die Kontrolle über das Werkstück verlieren.
- Die Maschine eignet sich nur zum Hobeln und Dickenhobeln
- Wenn Sie an der Maschine arbeiten sollten Sie immer angemessene Schutzkleidung tragen:
 - einen Gehörschutz zum Schutz vor Gehörschäden,
 - einen Atemschutz um dem Einatmen gefährlicher Staubpartikel vorzubeugen,
 - Schutzhandschuhe beim Handhaben der Messerwelle und von rauen Werkstoffen zur Verringerung des Risikos von Verletzungen durch scharfen Kanten,
 - eine Schutzbrille um Augenverletzungen durch herumfliegende Teilchen zu vermeiden.

- Die folgenden Situationen sollten unter allen Umständen vermieden werden: vorzeitige Unterbrechung des Hobelvorgangs (Hobelschnitte, die nicht die gesamte Länge des Werkstückes umfassen; das Hobeln von unebenen Holzteilen, die nicht gleichmäßig auf dem Vorschubtisch aufliegen).
- Achtung! Wenn der Hauptnetzanschluss einen schlechten Zustand aufweist, besteht beim Anschalten des Gerätes die Gefahr von Kurzschlüssen. Davon können auch andere Funktionen betroffen sein (z. B. das Aufleuchten von Kontrollleuchten). Sollten am Hauptnetzanschluss Störungen auftreten, wenden Sie sich bitte an Ihren lokalen Stromanbieter für Abhilfe und Informationen.

Restrisiken

Die Maschine ist nach dem Stand der Technik und den anerkannten sicherheitstechnischen Regeln gebaut. Dennoch können beim Arbeiten einzelne Restrisiken auftreten.

- Gefährdung der Gesundheit durch Strom bei Verwendung nicht ordnungsgemäßer Elektro-Anschlussleitungen.
- Bevor Sie Einstell- oder Wartungsarbeiten vornehmen, lassen Sie die Starttaste los und ziehen den Netzstecker.
- Des Weiteren können trotz aller getroffener Vorkehrungen nicht offensichtliche Restrisiken bestehen.
- Restrisiken können minimiert werden, wenn die „Sicherheitshinweise“ und die „Bestimmungsgemäße Verwendung“, sowie die Betriebsanleitung insgesamt beachtet werden.
- Vermeiden Sie zufällige Inbetriebsetzungen der Maschine: beim Einführen des Steckers in die Steckdose darf die Betriebstaste nicht gedrückt werden.
- Verwenden Sie das Werkzeug, das in dieser Betriebsanleitung empfohlen wird. So erreichen Sie, dass Ihre Maschine optimale Leistungen erbringt.
- Halten Sie Ihre Hände vom Arbeitsbereich fern, wenn die Maschine in Betrieb ist.
- Verletzungsgefahr der Finger und Hände durch das Berühren der Messerwelle an nicht abgedeckten Bereichen, beim Werkzeugwechsel, außerdem können diese durch das Öffnen der Schutzabdeckung gequetscht werden.
- Augenverletzungen
 - an der Einschub- und Auslassöffnung
 - durch gefährlichen Rückschlag
 - beim Betrieb ohne Absaugung bzw. Spänesack, kann gesundheitsschädlicher Holzstaub entstehen.

- durch wegschleudernde Teile
- Durch im Werkstück enthaltene Metallteile können die Messer stumpf bzw. zerstört werden.
- Lungenschäden, falls keine geeignete Staubschutzmaske getragen wird.

6. Technische Daten

Hobelwellen-Drehzahl	9000 min ⁻¹
Motor	230 - 240 V~ / 50 Hz
Aufnahmeleistung P1	1500 W
Abmessungen	954 x 450 x 483 mm
Gewicht	27,2 kg
Messeranzahl	2 Stück

Technische Daten Abricht hobeln

max. Hobelbreite	254 mm
max. Spanabnahme	2,5 mm
Abrichtanschlag l x h	640 x 127 mm
Abrichtanschlag Schwenkbereich	90° - 135°
Abrichttischgröße	920 x 264 mm

Technische Daten Dickenhobeln

max. Hobelbreite	254 mm
max. Hobeldicke	120 mm
max. Spanabnahme	2 mm
Dickentischgröße	350 x 270 mm

Technische Änderungen vorbehalten!

Geräusch

Die Geräuschwerte wurden entsprechend EN 61029 ermittelt.

Schalldruckpegel L_{pA}	= 92 dB
Schallleistungspegel L_{WA}	= 105 dB
Unsicherheit $K_{pA/WA}$	= 3 dB

Tragen Sie einen Gehörschutz.

Die Einwirkung von Lärm kann Hörverlust bewirken. Die angegebenen Geräuschemissionswerte sind nach einem genormten Prüfverfahren gemessen worden und können zum Vergleich eines Elektrowerkzeugs mit einem anderen verwendet werden.

Die angegebenen Geräuschemissionswerte können auch zu einer vorläufigen Einschätzung der Belastung verwendet werden.

Warnung:

- Die Geräuschemissionen können während der tatsächlichen Benutzung des Elektrowerkzeugs von den Angabewerten abweichen, abhängig von der Art und Weise, in der das Elektrowerkzeug verwendet wird, insbesondere, welche Art von Werkstück bearbeitet wird.
- Versuchen Sie, die Belastung so gering wie möglich zu halten. Beispielhafte Maßnahmen die Begrenzung der Arbeitszeit. Dabei sind alle Anteile des Betriebszyklus sind zu berücksichtigen (beispielsweise Zeiten, in denen das Elektrowerkzeug abgeschaltet ist, und solche, in denen es zwar eingeschaltet ist, aber ohne Belastung läuft).

7. Auspacken

- Öffnen Sie die Verpackung und nehmen Sie das Gerät vorsichtig heraus.
- Entfernen Sie das Verpackungsmaterial sowie Verpackungs- und Transportsicherungen (falls vorhanden).
- Überprüfen Sie, ob der Lieferumfang vollständig ist.
- Kontrollieren Sie das Gerät und die Zubehörteile auf Transportschäden. Bei Beanstandungen muss sofort der Zubringer verständigt werden. Spätere Reklamationen werden nicht anerkannt.
- Bewahren Sie die Verpackung nach Möglichkeit bis zum Ablauf der Garantiezeit auf.
- Machen Sie sich vor dem Einsatz anhand der Betriebsanleitung mit dem Gerät vertraut.
- Verwenden Sie bei Zubehör sowie Verschleiß- und Ersatzteilen nur Originalteile. Ersatzteile erhalten Sie bei Ihrem Fachhändler.
- Geben Sie bei Bestellungen unsere Artikelnummern sowie Typ und Baujahr des Gerätes an.

⚠ ACHTUNG!

Gerät und Verpackungsmaterial sind kein Kinderspielzeug! Kinder dürfen nicht mit Kunststoffbeuteln, Folien und Kleinteilen spielen! Es besteht Verschluckungs- und Erstickungsgefahr!

8. Aufbau

⚠ ACHTUNG!

Vor der Inbetriebnahme das Gerät unbedingt komplett montieren!

8.1 GummifüÙe (Abb. 2)

Fixieren Sie die vier GummifüÙe (15) mit den mitgelieferten Innensechskantschrauben (A) und Unterlegscheiben (B) an der Unterseite des Gerätes.

8.2 Hobelmesserabdeckung (Abb. 3 - 5)

- Entfernen Sie zuerst die Kreuzschlitzschraube (19) und die Befestigungsmutter (10) an der Hobelmesserabdeckung (9) und die Befestigungsmutter (6) am Schwenkarm für Hobelmesserabdeckung (9a).
- Schieben Sie die Hobelmesserabdeckung (9) und den Schwenkarm (9a) zusammen.
- Befestigungsmutter (10) und Kreuzschlitzschraube (19) wieder anziehen.
- Befestigen Sie die Baugruppe an den in Abb. 4 gezeigten Bohrungen mit der Befestigungsmutter (6) und der Sterngriffschraube (4)

8.3 Parallelanschlag (Abb. 6 + 7)

- Setzen Sie den Parallelanschlag (8) am Gehäuse der Maschine an und befestigen diesen mithilfe der Innensechskantschrauben (C).

8.4 Handkurbel für Dickenhobelzustellung (Abb. 8)

- Die Handkurbel (12) zur Zustellung der Spantiefe wird nur auf die Spindel aufgesteckt.

8.5 Spanabsaugung (Abb. 10)

- Um die Verlängerung der Spanabsaugung (5a) zu montieren, öffnen Sie die Kreuzschlitzschraube an der Verlängerung. Fügen Sie beide Teile (5,5a) zusammen und ziehen Sie die Kreuzschlitzschraube wieder fest.

8.6 Spanabsaugung - Abbrichthobeln (Abb. 11 + 12)

- Setzen Sie zur Montage die Hobelmesserabdeckung kpl. (9) in die oberste Position.
- Stellen Sie den Dickenhobeltisch (21) auf die niedrigste Position mit Hilfe der Handkurbel (12).
- Setzen Sie die Spanabsaugung (5) leicht schräg an der Maschine an und schieben diesen nach hinten. Dabei müssen die beiden Schaltstößel (3) nach außen hin gehalten werden.
- Verriegeln Sie nun die Spanabsaugung (5) mithilfe der Schaltstößel (3). **Achtung!** Maschine läuft nicht an, wenn die Schaltstößel (3) nicht richtig eingesteckt werden.
- Klappen Sie nun die Hobelmesserabdeckung kpl. (9) wieder nach unten.

8.7 Spanabsaugung - Dickenhobeln (Abb. 13 + 14)

- Der Parallelanschlag (8) muss zum Dickenhobeln demontiert werden. Gehen Sie in umgekehrter Reihenfolge wie in Punkt 8.3 beschrieben vor.

- Halten Sie nun die Schaltstößel (3) wieder nach außen und setzen Sie nun die Spanabsaugung (5) auf die Hobelmaschine auf.
- Verriegeln Sie nun die Spanabsaugung (5) mit Hilfe der Schaltstößel (3). **Achtung!** Maschine läuft nicht an, wenn die Schaltstößel (3) nicht richtig eingesteckt werden.

9. In Betrieb nehmen

⚠ ACHTUNG!

Vor der Inbetriebnahme das Gerät unbedingt komplett montieren!

Überprüfen Sie vor jedem Gebrauch:

- Ein- und Ausschalter inkl. Notausschalter (falls vorhanden) auf ordnungsgemäße Funktion
- **Verriegelte Schutzeinrichtungen (Abb. 1 - Pos. 3)** durch ein aufeinander folgendes Öffnen jeder trennenden Schutzeinrichtung um die Maschine auszuschalten und durch Prüfung, dass es unmöglich ist, die Maschine bei einer geöffneten Schutzeinrichtung einzuschalten
- **Bremse** bei Arbeitsbeginn die Maschine einschalten und auf Drehzahl kommen lassen. Schalten Sie nun die Maschine wieder aus. Der Motor muss innerhalb von 10 Sekunden zum stehen kommen. Andernfalls liegt ein Defekt vor.
- **Anti-Rückschlagklauen (Abb. 9 - Pos. 20)** mindestens einmal pro Arbeitsschicht durch Besichtigung, um festzustellen, dass sie sich in gutem Arbeitszustand befinden, z. B. keine Beschädigung der Berührungsfläche durch Stöße haben und dass die Anti-Rückschlagklauen (25) durch das Eigengewicht ungehindert zurückfallen;
- **Hobelmesser (Abb. 17 - Pos. 25)** auf Beschädigungen und richtigen Sitz.

Die Maschine darf nur benutzt werden, wenn alle diese Bedingungen eingehalten sind.

Verwenden Sie nur gut geschärfte und gewartete Messer. Nur für die Maschine konstruierte Messer verwenden.

Verwenden Sie zum Bearbeiten kurzer Werkstücke Schiebehölzer oder Schiebestöcke, die nicht defekt sind.

Schließen Sie die Maschine an eine Staub- oder Späneabsaugvorrichtung an.

Überprüfen Sie vor Beginn der Bearbeitung, dass der Anschlag festgeklemmt ist.

Überzeugen Sie sich, dass Sie jeder Zeit das Gleichgewicht halten können. Stellen Sie sich seitlich zur Maschine.

Halten Sie Ihre Hände bei laufender Maschine in sicherer Entfernung von der Schneidwalze und von der Stelle, an der die Späne ausgestoßen werden.

Erst mit dem Hobeln beginnen, wenn die Schneidwalze ihre erforderliche Drehzahl erreicht hat.

Außerdem darauf achten, dass das Werkstück keine Kabel, Seile, Schnüre oder ähnliches enthält. Bearbeiten Sie kein Holz, das zahlreiche Asteinschlüsse oder Astlöcher enthält.

Sichern Sie lange Werkstücke gegen Abkippen am Ende des Hobelvorganges. Verwenden Sie dazu z.B. Abrollständer oder ähnliche Vorrichtungen.

Es ist strengstens untersagt, Späne oder Splitter bei laufender Maschine zu entfernen.

Schalten Sie die Maschine bei einer Blockade sofort ab. Ziehen Sie den Netzstecker und entfernen Sie das verklemmte Werkstück.

Nach jedem Gebrauch die kleinste Schnittgröße einstellen, um der Verletzungsgefahr vorzubeugen.

⚠ ACHTUNG!

Die Maschine muss am Fußboden / Arbeitsplatte mit den geeigneten Schrauben / Schraubzwingen sicher befestigt werden, da Kippgefahr besteht.

- Überzeugen Sie sich vor dem Anschließen, dass die Daten auf dem Typenschild mit den Netzdaten übereinstimmen.

⚠ **WARNUNG!** Vor jeglichen Reinigungs-, Einstellungs-, Wartungs- oder Instandsetzungsarbeiten trennen Sie den Netzstecker von der Hauptstromversorgung!

- Überprüfen Sie regelmäßig, ob Messer (25) fest im Messerblock befestigt sind.
- Die Messer (25) dürfen am Messerblock maximal 1,1 mm überstehen.
- Prüfen Sie die Anti-Rückschlagklauen (20) auf einwandfreie Funktion.
- Tragen Sie immer einen Augenschutz.
- Schneiden Sie niemals Einbuchtungen, Zapfen oder Formen.

- Vor Inbetriebnahme müssen alle Abdeckungen und Sicherheitsvorrichtungen ordnungsgemäß montiert sein.
- Das Hobelmesser muss frei laufen können.

⚠ ACHTUNG! Die Dicken-/Abrichthobelmaschine wurde speziell zum Hobeln von festem Holz konzipiert. Dazu werden hochlegierte Messer (25) eingesetzt. Beim Dickenhobeln muss die Kontaktfläche des Werkstückes flach sein. Werden größere oder schwerere Werkstücke bearbeitet, ist es notwendig, die Maschine auf der Standfläche zu befestigen (z. B. Mittels der Gewinde im Maschinenboden).

- Der Ein-/Ausschalter (2) befindet sich an der linken Seite der Maschine. Drücken Sie zum Einschalten der Maschine die grüne Taste „I“. Drücken Sie zum Ausschalten der Maschine die rote Taste „0“.
- Die Maschine ist mit einem Überlastschalter (1) zum Schutz des Motors ausgestattet. Im Falle einer Überlastung stoppt die Maschine automatisch. Nach einer Weile kann der Überlastschalter (1) wieder zurückgesetzt werden.
- Verwenden Sie bei der Bearbeitung von langen Werkstücken Rolltische oder eine ähnliche Abstützvorrichtung. Diese Zusatzausrüstungen sind in Fachmärkten erhältlich. Sie müssen auf Zufuhr- und Abnahmeseite der Hobelmaschine platziert werden. Die Höheneinstellung muss so erfolgen, dass das Werkstück waagrecht in die Maschine geführt werden kann und waagrecht herausgenommen werden kann.

9.1 Abrichthobeln

⚠ ACHTUNG! Ziehen Sie vor allen Wartungs-, Reinigungs-, und Einstellarbeiten den Netzstecker.

9.1.1 Einstellung (Abb. 7/8)

- Drehen Sie die Zustellschraube (13) nach rechts oder links für die gewünschte Spantiefe. Die Spantiefe kann an der Skala (H) abgelesen werden.
- Lockern Sie den Parallelanschlag (8) mit dem Feststellschraube (8a). Stellen Sie den gewünschten Winkel ein. Der eingestellte Winkel kann an der Skala (I) abgelesen werden. Fixieren Sie den Parallelanschlag (8) nach erfolgter Einstellung wieder mit der Feststellschraube (8a).

9.1.2 Abrichthobel-Betrieb (Abb. 20 + 21)

Achtung! Beachten Sie die richtige Montage der Spanabsaugung (siehe 8.5)

- **(Schmale Werkstücke siehe Abb. 21)** Öffnen Sie die Rändelschraube (10) und verschieben Sie die Hobelmesserabdeckung (9) so weit, wie es die Breite des Werkstückes erfordert. Ziehen sie dann die Rändelschraube (9) wieder an.
- **(Breite, flache Werkstücke siehe Abb. 20)** Öffnen Sie den Sterngriffschraube (4) und stellen die Hobelmesserabdeckung kpl. (9) gerade so hoch, wie das Werkstück dick ist. Die Hobelmesserabdeckung (9) bedeckt dabei die gesamte Messerwalze! Ziehen Sie nun die Sterngriffschraube (4) wieder an.
- Verbinden Sie den Netzstecker mit der Netzleitung. Drücken Sie die grüne Taste „I“, um die Hobelmaschine zu starten.
- Legen Sie das zu bearbeitende Werkstück auf den Vorschubtisch (14). Halten Sie mit einer Hand das Werkstück auf den Tisch (14) gedrückt und schieben es möglichst mithilfe des Schiebestocks (16) vorwärts in Richtung Abnehmtisch (7) über die Messerwalze
- Schalten Sie nach Beendigung der Arbeit die Maschine ab. Drücken Sie dazu die rote Taste „0“. Trennen Sie die Maschine anschließend vom Netz.
- Entfernen Sie Späne und Staub vom Vorschubtisch (14), Abnehmtisch (7) und Messerwalze, nachdem die Maschine komplett zum Stillstand gekommen ist.
- Bringen Sie die Hobelmesserabdeckung (9) wieder in Position und decken Sie das Hobelmesser auf der gesamten Länge ab.

9.2 Dickenhobeln

⚠ ACHTUNG! Ziehen Sie vor allen Wartungs-, Reinigungs-, und Einstellarbeiten den Netzstecker.

9.2.1 Einstellung (Abb. 22)

- Setzen Sie die Handkurbel (10) auf die Spindel und drehen Sie den Dickenhobeltisch (21) auf die gewünschte Höhe. Die eingestellte Höhe kann an der Skala (G) abgelesen werden.
- Wichtig hierbei ist, die Höhe des Dickenhobeltisch (21) von unten nach oben einzustellen, d.h. Kurbeln Sie den Tisch zunächst weiter nach unten (ca.5 mm) als die gewünschte Höhe. Anschließend kurbeln sie den Tisch (21) in die gewünschte Höhe nach oben.

9.2.2 Dickenhobel-Betrieb (Abb. 22)

Achtung! Beachten Sie die richtige Montage der Spanabsaugung (siehe 8.7)

- Verbinden Sie den Netzstecker mit der Netzleitung. Drücken Sie die grüne Taste „I“, um die Hobelmaschine zu starten.
- Legen Sie ein Werkstück auf den Dickenhobeltisch (21). Führen Sie das Werkstück Richtung Vorschubtisch (14) zu. (Achten Sie auf die Pfeilrichtung, welche die Arbeitsrichtung ebenfalls symbolisiert.)
- Schalten Sie nach Beendigung der Arbeit die Maschine ab. Drücken Sie dazu die rote Taste „0“. Trennen Sie die Maschine anschließend vom Netz.
- Entfernen Sie Späne und Staub vom Dickenhobeltisch (21) und Messerwalze, nachdem die Maschine komplett zum Stillstand gekommen ist.

10. Elektrischer Anschluss

Der installierte Elektromotor ist betriebsfertig angeschlossen. Der Anschluss entspricht den einschlägigen VDE- und DIN-Bestimmungen. Der kundenseitige Netzanschluss sowie die verwendete Verlängerungsleitung müssen diesen Vorschriften entsprechen.

Wichtige Hinweise

Bei Überlastung des Motors schaltet dieser selbstständig ab. Nach einer Abkühlzeit (zeitlich unterschiedlich) lässt sich der Motor wieder einschalten.

Schadhafte Elektro-Anschlussleitung.

An elektrischen Anschlussleitungen entstehen oft Isolationsschäden.

Ursachen hierfür können sein:

- Druckstellen, wenn Anschlussleitungen durch Fenster oder Türspalten geführt werden.
- Knickstellen durch unsachgemäße Befestigung oder Führung der Anschlussleitung.
- Schnittstellen durch Überfahren der Anschlussleitung.
- Isolationsschäden durch Herausreißen aus der Wandsteckdose.
- Risse durch Alterung der Isolation.

Solch schadhafte Elektro-Anschlussleitungen dürfen nicht verwendet werden und sind aufgrund der Isolationsschäden lebensgefährlich.

Elektrische Anschlussleitungen regelmäßig auf Schäden überprüfen. Achten Sie darauf, dass beim Überprüfen die Anschlussleitung nicht am Stromnetz hängt.

Elektrische Anschlussleitungen müssen den einschlägigen VDE- und DIN-Bestimmungen entsprechen. Verwenden Sie nur Anschlussleitungen mit Kennzeichnung „H05VV-F“.

Ein Aufdruck der Typenbezeichnung auf dem Anschlusskabel ist Vorschrift.

Wechselstrommotor:

- Die Netzspannung muss 220 - 240 V~ betragen.
- Verlängerungsleitungen bis 25 m Länge müssen einen Querschnitt von 1,5 Quadratmillimeter aufweisen.

Anschlüsse und Reparaturen der elektrischen Ausrüstung dürfen nur von einer Elektro-Fachkraft durchgeführt werden.

Bei Rückfragen bitte folgende Daten angeben:

- Stromart des Motors
- Daten des Motor-Typenschildes

11. Reinigung

⚠ Warnung! Vor jeglicher Einstellung, Instandhaltung oder Instandsetzung Netzstecker ziehen!

Allgemeine Wartungsmaßnahmen

Wischen Sie von Zeit zu Zeit mit einem Tuch Späne und Staub von der Maschine ab. Ölen Sie zur Verlängerung des Werkzeuglebens einmal pro Monat die Drehteile. Ölen Sie nicht den Motor.

Benutzen Sie zur Reinigung des Kunststoffes keine ätzenden Mittel.

Die Gewindespindel für die Höhenverstellung des Dickentisches darf nur mit einem Trockenschmiermittel behandelt werden.

Die Tischoberfläche und die Einzugs- und Ausschubwalze müssen immer harzfrei gehalten werden.

Schmutzige Einzugs-/Ausschubwalzen müssen gereinigt werden.

Zur Vermeidung einer Motorüberhitzung muss regelmäßig überprüft werden, ob sich an den Luftöffnungen des Motors Staub angesetzt hat.

Nach längerem Gebrauch wird empfohlen, die Maschine von einem autorisierten Kundendienst überprüfen zu lassen.

Werkzeugpflege

Hobelwelle, Spannvorrichtungen, Messerauflagen und Messer müssen regelmäßig von Harz befreit werden, weil ein sauberes Werkzeug die Schnittqualität verbessert.

Zu diesem Zweck können die Spannvorrichtungen, Messerauflagen und Messer 24 Stunden lang in einen handelsüblichen Harzentferner gelegt werden. Aluminiumwerkzeuge dürfen nur mit Reinigungsflüssigkeiten harzfrei gemacht werden, die diese Art von Metall nicht angreifen.

12. Lagerung

- Lagern Sie das Gerät und dessen Zubehör an einem dunklen, trockenen und frostfreien sowie für Kinder unzugänglichen Ort.
- Die optimale Lagertemperatur liegt zwischen 5 und 30 °C.
- Bewahren Sie das Werkzeug in der Originalverpackung auf.
- Decken Sie das Werkzeug ab, um es vor Staub oder Feuchtigkeit zu schützen.
- Bewahren Sie die Betriebsanleitung bei dem Werkzeug auf.

13. Wartung

Achtung!

Ziehen Sie vor allen Wartungsarbeiten den Netzstecker.

Messerwechsel (Abb. 17 - 19)

- **⚠ ACHTUNG!**: Ziehen Sie grundsätzlich den Netzstecker, bevor Sie die Messer wechseln.
- Arretieren Sie den Hobelwellenschutz kpl. (9) in der angehobenen Stellung.
- Lösen und entfernen Sie die fünf Spannschrauben (23).
- Heben Sie Messer (25) und Messerbalken (24) von der Welle ab.
- Entfernen Sie Späne und Harz von der Hobelwelle und Messerbalken.
- Setzen Sie das neue Messer (25) in der Hobelwelle ein, fixieren Sie das Messer (25) mit den rechteckigen Schlitzen in den beiden Schraubenköpfen. (Mit diesen beiden Schrauben wird das Messer in der Höhe eingestellt.)
- Legen Sie den Messerbalken (24) auf das Messer (25).
- Ziehen Sie die fünf Spannschrauben (23) leicht an.

- Wiederholen Sie die Arbeitsgänge für das zweite Messer (25).
- Setzen Sie den Klingeneinstellblock (18), wie in Bild 19 gezeigt, auf dem Messerblock. Achten Sie darauf, dass das Messer (25) den Klingeneinstellblock (18) auf beiden Seiten berührt.
- Durch Verstellen der beiden Einstellschrauben (26) kann das Messer (25) in der Höhe verstellt werden.
- Nach erfolgreicher Einstellung der Messer, sind alle Spannschrauben fest anzuziehen.

Beachten Sie:

- Scharfe Hobelmesser garantieren ein sauberes Hobelbild und belasten den Motor weniger.
- Beim dreimaligem Schleifen darf nicht mehr Material als 3 x 0,05 mm abgetragen werden.
- Die an dieser Maschine verwendeten Messer sind nicht zum Falzen/Zinken geeignet.
- Abschließend Hobelwellenschutz wieder auf den Tisch absenken und die Hobelwelle abdecken, mit Sterngriffschraube klemmen.

⚠ ACHTUNG!

Verwenden Sie ausschließlich die für dieses Gerät vom Hersteller empfohlenen Messer. Bei der Verwendung anderer Messer besteht Verletzungsgefahr auf Grund von Kontrollverlust.

Vermeiden Sie ein Überdrehen und mögliches Ablösen der Gewinde. Messerbalken oder Schrauben mit abgenutztem Gewinde müssen sofort ersetzt werden.

Anschlüsse und Reparaturen

Anschlüsse und Reparaturen der elektrischen Ausrüstung dürfen nur von einer Elektro-Fachkraft durchgeführt werden.

Service-Informationen

Es ist zu beachten, dass bei diesem Produkt folgende Teile einem gebrauchsgemäßen oder natürlichen Verschleiß unterliegen bzw. folgende Teile als Verbrauchsmaterialien benötigt werden.

Verschleißteile*: Keilriemen, Kohlebürsten, Hobelmesser

* nicht zwingend im Lieferumfang enthalten!

Ersatzteile und Zubehör erhalten Sie in unserem Service-Center. Scannen Sie hierzu den QR-Code auf der Titelseite.

14. Entsorgung und Wiederverwertung

Hinweise zur Verpackung



Die Verpackungsmaterialien sind recycelbar. Bitte Verpackungen umweltgerecht entsorgen.

Hinweise zum Elektro- und Elektronikgerätegesetz (ElektroG)



Elektro- und Elektronik-Altgeräte gehören nicht in den Hausmüll, sondern sind einer getrennten Erfassung bzw. Entsorgung zuzuführen!

- Altbatterien oder -akkus, welche nicht fest im Altgerät verbaut sind, müssen vor Abgabe zerstörungsfrei entnommen werden! Deren Entsorgung wird über das Batteriegesetz geregelt.
- Besitzer bzw. Nutzer von Elektro- und Elektronikgeräten sind nach deren Gebrauch gesetzlich zur Rückgabe verpflichtet.
- Der Endnutzer trägt die Eigenverantwortung für das Löschen seiner personenbezogenen Daten auf dem zu entsorgenden Altgerät!
- Das Symbol der durchgestrichenen Mülltonne bedeutet, dass Elektro- und Elektronikaltgeräte nicht über den Hausmüll entsorgt werden dürfen.

- Elektro- und Elektronikaltgeräte können bei folgenden Stellen unentgeltlich abgegeben werden:
 - Öffentlich-rechtliche Entsorgungs- bzw. Sammelstellen (z. B. kommunale Bauhöfe)
 - Verkaufsstellen von Elektrogeräten (stationär und online), sofern Händler zur Rücknahme verpflichtet sind oder diese freiwillig anbieten.
 - Bis zu drei Elektroaltgeräte pro Geräteart, mit einer Kantenlänge von maximal 25 Zentimetern, können Sie ohne vorherigen Erwerb eines Neugerätes vom Hersteller kostenfrei bei diesem abgeben oder einer anderen autorisierten Sammelstelle in Ihrer Nähe zuführen.
 - Weitere ergänzende Rücknahmebedingungen der Hersteller und Vertrieber erfahren Sie beim jeweiligen Kundenservice.
- Im Falle der Anlieferung eines neuen Elektrogerätes durch den Hersteller an einen privaten Haushalt, kann dieser die unentgeltliche Abholung des Elektroaltgerätes, auf Nachfrage vom Endnutzer, veranlassen. Setzen Sie sich hierzu mit dem Kundenservice des Herstellers in Verbindung.
- Diese Aussagen gelten nur für Geräte, die in den Ländern der Europäischen Union installiert und verkauft werden und die der Europäischen Richtlinie 2012/19/EU unterliegen. In Ländern außerhalb der Europäischen Union können davon abweichende Bestimmungen für die Entsorgung von Elektro- und Elektronik-Altgeräten gelten.

15. Störungsabhilfe

Störung	Mögliche Ursache	Abhilfe
Maschine lässt sich nicht einschalten	Keine Netzspannung vorhanden	Spannungsversorgung kontrollieren
	Kohlebürsten abgenutzt	Maschine in die Kundendienstwerkstatt bringen
	Spanabsaugung nicht montiert	Spanabsaugung montieren
Maschine ohne Funktion oder stoppt plötzlich	Stromausfall	Sicherung überprüfen / Überlastschutz am Gerät prüfen.
	Motor oder Schalter defekt	Motor oder Schalter von einer Elektrofachkraft überprüfen lassen.
	Mikroschalter prüfen	Spanabsaugung so montieren, dass der Mikroschalter betätigt wird. Netzseitige Vorsicherung kontrollieren. Die Maschine läuft durch den eingebauten Unterspannungsschutz nicht von selbst wieder an und muss nach Spannungswiederkehr erneut eingeschaltet werden.

Maschine bleibt während des Hobelns stehen	Hobelmesser stumpf/verschlissen	Messer wechseln oder schärfen
	Überlastschalter hat ausgelöst	Nach Abkühlzeit Motor wieder einschalten
	Mikroschalter prüfen	Spanabsaughaube bzw. Tischverriegelung so montieren, dass der Mikroschalter betätigt wird.
	Zu große Spanabnahme	Spanabnahme verringern
	Zu großer Vorschub	Vorschubgeschwindigkeit verringern
Werkstück klemmt beim Dickenhobeln	Schnitttiefe zu groß	Schnitttiefe reduzieren und Werkstück in mehreren Arbeitsgängen bearbeiten
Drehzahl sinkt während des Hobelns ab	Zu große Spanabnahme	Spanabnahme verringern
	Zu großer Vorschub	Vorschubgeschwindigkeit verringern
	Stumpfe Messer	Messer austauschen
Unbefriedigender Oberflächenzustand	Hobelmesser stumpf/verschlissen	Messer wechseln oder schärfen
	Hobelmesser durch Späne zugesetzt	Späne entfernen
	Ungleichmäßige Zuführung	Werkstück mit konstantem Druck und reduzierter Zuführungsgeschwindigkeit zuführen
Bearbeitete Oberfläche zu rau	Werkstück enthält noch zu viel Feuchtigkeit	Werkstück trocknen
Bearbeitete Oberfläche rissig	Werkstück wurde gegen die Wuchsrichtung bearbeitet	Werkstück von der Gegenrichtung bearbeiten
	Zu viel Material auf einmal abgehobelt	Werkstück in mehreren Arbeitsgängen bearbeiten
Zu geringer Werkstückvorschub beim Dickenhobeln	Werkstück wurde gegen die Wuchsrichtung bearbeitet	Tischplatte reinigen und dünn mit Gleitwachs behandeln
	Zu viel Material auf einmal abgehobelt	Transportwalzen instand setzen
Späneauswurf beim Dickenhobeln verstopft (ohne Absaugung)	Zu große Spanabnahme	Spanabnahme verringern
	Stumpfe Messer	Messer austauschen
	Zu nasses Holz	Werkstück trocknen
Späneauswurf beim Abrichthobeln verstopft (ohne Absaugung)	Zu große Spanabnahme	Spanabnahme verringern
	Zu großer Vorschub	Vorschubgeschwindigkeit verringern
	Stumpfe Messer	Messer austauschen
	Zu nasses Holz	Werkstück trocknen
Späneaustritt mit Absaugung beim Abricht- oder Dickenhobeln verstopft	Absaugung zu schwach	Es muss ein Absauggerät eingesetzt werden, welches am Absaug-Anschlussstutzen eine Luftgeschwindigkeit von mindestens 20 m/s gewährleistet

Garantiebedingungen

Revisionsdatum 26.11.2021

Sehr geehrte Kundin, sehr geehrter Kunde,

unsere Produkte unterliegen einer strengen Qualitätskontrolle. Sollte ein Gerät dennoch nicht einwandfrei funktionieren, bedauern wir dies sehr und bitten Sie, sich an unseren Servicecenter unter der unten angegebenen Adresse zu wenden. Gerne stehen wir Ihnen auch telefonisch über die Servicenummer zur Verfügung. Die nachfolgenden Hinweise sollen Ihnen für eine problemlose Bearbeitung und Regulierung im Schadensfall dienen.

Für die Geltendmachung von Garantieansprüchen - innerhalb Deutschland - gilt folgendes:

1. **Diese Garantiebedingungen** regeln unsere zusätzlichen Hersteller-Garantieleistungen für Käufer (private Endverbraucher) von Neugeräten. Die gesetzlichen Gewährleistungsansprüche werden von dieser Garantie nicht berührt. Für diese ist der Händler zuständig, bei dem Sie das Produkt erworben haben.
2. Die **Garantieleistung** erstreckt sich ausschließlich auf Mängel an einem von Ihnen erworbenen neuen Gerät, die auf einem Material- oder Herstellungsfehler beruhen und ist - nach unserer Wahl - auf die unentgeltliche Reparatur solcher Mängel oder den Austausch des Gerätes beschränkt (ggf. auch Austausch mit einem Nachfolgemodell). Ersetzte Geräte oder Teile gehen in unser Eigentum über. Bitte beachten Sie, dass unsere Geräte bestimmungsgemäß nicht für den gewerblichen, handwerklichen oder beruflichen Einsatz konstruiert wurden. Ein Garantiefall kommt daher nicht zustande, wenn das Gerät innerhalb der Garantiezeit in Gewerbe-, Handwerks- oder Industriebetrieben verwendet wurde oder einer gleichzusetzenden Beanspruchung ausgesetzt war.
3. **Von unseren Garantieleistungen ausgenommen sind:**
 - Schäden am Gerät, die durch Nichtbeachtung der Montageanleitung, nicht fachgerechte Installation, Nichtbeachtung der Bedienungsanleitung (z.B. Anschluss an eine falsche Netzspannung oder Stromart) bzw. der Wartungs- und Sicherheitsbestimmungen oder durch Einsatz des Geräts unter ungeeigneten Umweltbedingungen sowie durch mangelnde Pflege und Wartung entstanden sind.
 - Schäden am Gerät, die durch missbräuchliche oder unsachgemäße Anwendungen (wie z.B. Überlastung des Gerätes oder Verwendung von nicht zugelassenen Werkzeugen bzw. Zubehör), Eindringen von Fremdkörpern in das Gerät (wie z.B. Sand, Steine oder Staub), Transportschäden, Gewaltanwendung oder Fremdeinwirkungen (wie z. B. Schäden durch Herunterfallen) entstanden sind.
 - Schäden am Gerät oder an Teilen des Gerätes, die auf einen bestimmungsgemäßen, üblichen (betriebsbedingten) oder sonstigen natürlichen Verschleiß zurückzuführen sind sowie Schäden und/oder Abnutzung von Verschleißteilen.
 - Mängel am Gerät, die durch Verwendung von Zubehör-, Ergänzungs- oder Ersatzteilen verursacht wurden, die keine Originalteile sind oder nicht bestimmungsgemäß verwendet werden.
 - Geräte, an denen Veränderungen oder Modifikationen vorgenommen wurden.
 - Geringfügige Abweichungen von der Soll-Beschaffenheit, die für Wert und Gebrauchstauglichkeit des Geräts unerheblich sind.
 - Geräte an denen eigenmächtig Reparaturen oder Reparaturen , insbesondere durch einen nicht autorisierten Dritten, vorgenommen wurden.
 - Wenn die Kennzeichnung am Gerät bzw. die Identifikationsinformationen des Produktes (Maschinenaufkleber) fehlen oder unlesbar sind.
 - Geräte die eine starke Verschmutzung aufweisen und daher vom Servicepersonal abgelehnt werden.

Schadensersatzansprüche sowie Folgeschäden sind von dieser Garantieleistung generell ausgeschlossen.
4. Die **Garantiezeit** beträgt regulär **24 Monate*** (12 Monate bei Batterien / Akkus) und beginnt mit dem Kaufdatum des Gerätes. Maßgeblich ist das Datum auf dem Original-Kaufbeleg. Garantieansprüche müssen jeweils nach Kenntniserlangung unverzüglich erhoben werden. Die Geltendmachung von Garantieansprüchen nach Ablauf der Garantiezeit ist ausgeschlossen. Die Reparatur oder der Austausch des Gerätes führt weder zu einer Verlängerung der Garantiezeit noch wird eine neue Garantiezeit durch diese Leistung für das Gerät oder für etwaige eingebaute Ersatzteile in Gang gesetzt. Dies gilt auch bei Einsatz eines Vor-Ort-Services. Das betroffene Gerät ist in gesäubertem Zustand zusammen mit einer Kopie des Kaufbelegs, - hierin enthalten die Angaben zum Kaufdatum und der Produktbezeichnung - der Kundendienststelle vorzulegen bzw. einzusenden. Wird ein Gerät unvollständig, ohne den kompletten Lieferumfang eingeschendet, wird das fehlende Zubehör wertmäßig in Anrechnung / Abzug gebracht, falls das Gerät ausgetauscht wird oder eine Rückerstattung erfolgt. Teilweise oder komplett zerlegte Geräte können nicht als Garantiefall akzeptiert werden. Bei nicht berechtigter Reklamation bzw. außerhalb der Garantiezeit trägt der Käufer generell die Transportkosten und das Transportrisiko. **Einen Garantiefall melden Sie bitte vorab bei der Servicestelle (s.u.) an.** In der Regel wird vereinbart, dass das defekte Gerät mit einer kurzen Beschreibung der Störung per Abhol-Service (nur in Deutschland) oder - im Reparaturfall außerhalb des Garantiezeitraums - ausreichend frankiert, unter Beachtung der entsprechenden Verpackungs- und Versandrichtlinien, an die unten angegebene Serviceadresse eingeschendet wird. **Beachten Sie bitte, dass Ihr Gerät (modellabhängig) bei Rücklieferung, aus Sicherheitsgründen - frei von allen Betriebsstoffen ist.** Das an unser Service-Center eingeschickte Produkt, muss so verpackt sein, dass Beschädigungen am Reklamationsgerät auf dem Transportweg vermieden werden. Nach erfolgter Reparatur / Austausch senden wir das Gerät frei an Sie zurück. Können Produkte nicht repariert oder ausgetauscht werden, kann nach unserem eigenen freien Ermessen ein Geldbetrag bis zur Höhe des Kaufpreises des mangelhaften Produkts erstattet werden, wobei ein Abzug aufgrund von Abnutzung und Verschleiß berücksichtigt wird. Diese Garantieleistungen gelten nur zugunsten des privaten Erstkäufers und sind nicht abtret- oder übertragbar.

5. Für die Geltendmachung Ihres Garantieanspruches **kontaktieren Sie bitte unser Service-Center.**

Bitte verwenden Sie vorzugsweise unser Formular auf unserer

Homepage: <https://www.scheppach.com/de/service>

Bitte senden Sie uns keine Geräte ohne vorherige Kontaktaufnahme und Anmeldung bei unserem Service-Center.

Für die Inanspruchnahme dieser Garantiezusagen ist der Erstkontakt mit unserem Service-Center zwingende Voraussetzung.

6. **Bearbeitungszeit** - Im Regelfall erledigen wir Reklamationsendungen innerhalb 14 Tagen nach Eingang in unserem Service-Center.

Sollte in Ausnahmefällen die genannte Bearbeitungszeit überschritten werden, so informieren wir Sie rechtzeitig.

7. **Verschleißteile** - Verschleißteile sind: a) mitgelieferte, an- und/oder eingebaute Batterien / Akkus sowie b) alle modellabhängigen Verschleißteile (siehe Bedienungsanleitung). Von der Garantieleistung ausgeschlossen sind tief entladene bzw. an Gehäuse und oder Batteriepolen beschädigte Batterien / Akkus.

8. **Kostenvorschlag** - Von der Garantieleistung nicht oder nicht mehr erfasste Geräte reparieren wir gegen Berechnung. Auf Nachfrage bei unserem Service-Center können Sie die defekten Geräte für einen Kostenvorschlag einsenden und ggf. dem Service-Center schriftlich (per Post, eMail) die Reparaturfreigabe erteilen. Ohne Reparaturfreigabe erfolgt keine weitere Bearbeitung.

9. **Andere Ansprüche**, als die oben genannten, können nicht geltend gemacht werden.

Die **Garantiebedingungen** gelten nur in der jeweils aktuellen Fassung zum Zeitpunkt der Reklamation und können ggf. unserer Homepage (www.scheppach.com) entnommen werden.

Bei Übersetzungen ist stets die deutsche Fassung maßgeblich.

Scheppach GmbH · Günzburger Str. 69 · 89335 Ichenhausen (Deutschland) · www.scheppach.com

Telefon: +800 4002 4002 (Service-Hotline/Freecall Rufnummer dt. Festnetz**) · Telefax +49 [0] 8223 4002 20 · E-Mail: service@scheppach.com

· Internet: <http://www.scheppach.com>

* Produktabhängig auch über 24 Monate; länderbezogen können erweiterte Garantieleistungen gelten

** Verbindungskosten: kostenlos aus dem deutschen Festnetz

Änderungen dieser Garantiebedingungen ohne Voranmeldung behalten wir uns jederzeit vor.



Ersatzteile
Zubehör



Reparatur



Kontakt



Dokumente

Explanation of the symbols on the product

Symbols are used in this manual to draw your attention to potential hazards. The safety symbols and the accompanying explanations must be fully understood. The warnings themselves will not rectify a hazard and cannot replace proper accident prevention measures.

	<p>Warning - Read the operating manual to reduce the risk of injury.</p>
	<p>Wear hearing protection. Exposure to noise can cause hearing loss.</p>
	<p>Wear a dust protection mask. When machining wood and other materials, harmful dust may be generated. Do not machine material containing asbestos!</p>
	<p>Wear safety goggles. Sparks created during work or fragments, chippings and dust ejected by the product can cause sight loss.</p>
	<p>WARNING! Danger of injury! Do not reach into the planer blade while it is running</p>
	<p>Overload switch</p>
	<p>Feed direction</p>
	<p>The product complies with the applicable European directives.</p>
	<p>The product complies with the applicable Serbian directives.</p>

Table of contents:	Page:
1. Introduction	27
2. Description of the product	27
3. Scope of delivery	27
4. Proper use	28
5. Safety instructions	28
6. Technical data.....	31
7. Unpacking.....	31
8. Layout	31
9. Start-up.....	32
10. Electrical connection	34
11. Cleaning.....	34
12. Storage	35
13. Maintenance	35
14. Disposal and recycling.....	36
15. Troubleshooting	36
16. Declaration of conformity	112

1. Introduction

Manufacturer:

Schepach GmbH
Günzburger Straße 69
D-89335 Ichenhausen

Dear Customer,

We hope your new product brings you much enjoyment and success.

Note:

In accordance with the applicable product liability laws, the manufacturer of this product assumes no liability for damage to the product or caused by the product arising from:

- Improper handling
- Failure to comply with the operating manual
- Repairs carried out by third parties, unauthorised specialists
- Installing and replacing non-original spare parts
- Improper use
- Failure of the electrical system in the event of the electrical regulations and VDE provisions 0100, DIN 57113 / VDE 0113 not being observed

Note:

The operating manual is part of this product. It includes important instructions for the safe, proper and economic operation of the product, for avoiding danger, for minimising repair costs and downtimes and for increasing the reliability and extending the service life of the product. In addition to the safety instructions in this operating manual, you must also observe the regulations applicable to the operation of the product in your country. Familiarise yourself with all operating and safety instructions before using the product. Only operate the product as described and for the specified areas of application. Keep the operating manual in a good place and hand over all documents when passing the product on to third parties.

2. Description of the product

1. Overload switch
2. On/off switch
3. Plunger
4. Star grip screw with washer M6
5. Chip extraction
- 5a. Chip extraction extension
6. Fastening nut M6

7. Take-off table
8. Parallel stop
- 8a. Locking screw
9. Planing blade cover
- 9a. Swivel arm for planing blade cover
10. Fastening nut M6
11. Knurled screw M8
12. Crank handle
13. Adjusting screw
14. Feed table
15. Rubber feet
16. Push stick
17. Slide block
18. Blade adjustment block
19. Philips screw M5
20. Anti-kickback claws
21. Planing table
22. Threaded spindle
23. Clamping screw
24. Cutter bar
25. Planer blade
26. Set screw

- A. Allen screw M8
- B. Washer
- C. Allen screw M6
- D. Allen key, 4 mm
- E. Allen key, 5 mm
- F. Allen key, 6 mm
- G. Scale (thicknesser)
- H. Scale (infeed)
- I. Scale (parallel stop)

3. Scope of delivery

- 4x Allen screws M8
- 4x washers
- 2x Allen screws M6
- 1x push stick
- 2x slide block
- Blade adjustment block
- Chip extraction
- Chip extraction extension
- Parallel stop
- Planing blade cover
- Swivel arm for planing blade cover
- Star grip screw with washer M6
- Crank handle
- 4x rubber feet
- Allen key, 4 mm
- Allen key, 5 mm

- Allen key, 6 mm
- Additional measuring set (only for Art. nos. 58022029953 and 5902209903)
- Operating instructions

4. Proper use

The thicknesser/planer is used for planing and thickening of all types of edged sawn timber, with square, rectangular or bevelled shape.

The machine may only be used in the intended manner.

⚠ WARNING!

The following work shall not be undertaken:

- Insert work (i.e. any machining that does not extend over the entire length of the workpiece)
- Rebates, pegs or recesses
- Planing very curved wood where there is insufficient contact with the feed table.

⚠ It is strictly forbidden to dismantle, modify or change the purpose of the guards on the machine or to fit other guards.

The bridge guard must not be removed during machining. The unused part of the cutter shaft must be covered.

Requirements for the user

The conveyor belt may only be operated and maintained by persons who are familiar with it and have been informed of the dangers.

Never let children work with the device.

Never allow adults to work with the unit device proper instruction.

The operator must have carefully read and understood the operating instructions before using the device.

Qualifications: No special qualifications are required to use the device, other than detailed instruction by a knowledgeable person.

Minimum age: The device may only be operated by persons who are aged 18 and above. An exception to this is use by minors if the use takes place as part of occupational training in order to gain proficiency under the supervision of an instructor.

Contact your local governmental agency for information regarding minimum age requirements for operating the lawnmower.

Training: Use of the device requires only appropriate instruction by a knowledgeable person or the operating instructions. No special training is required.

The machine may only be used in the intended manner. Any use beyond this is improper.

The user/operator, not the manufacturer, is responsible for damages or injuries of any type resulting from this.

Please note that our equipment was not designed with the intention of use for commercial or industrial purposes. We assume no guarantee if the device is used in commercial or industrial applications, or for equivalent work.

5. Safety instructions

General safety instructions

Attention! The following basic safety measures must be observed when using power tools for protection against electric shock, and the risk of injury and fire. Read all these notices before using the power tool and store the safety instructions well for later reference.

Safe work

1. Keep the work area orderly
 - Disorder in the work area can lead to accidents.
2. Take environmental influences into account
 - Do not expose power tools to rain.
 - Do not use power tools in a damp or wet environment.
 - Make sure that the work area is well-illuminated.
 - Do not use power tools where there is a risk of fire or explosion.
3. Protect yourself from electric shock
 - Avoid physical contact with earthed parts (e.g. pipes, radiators, electric ranges, cooling units).
4. Keep other persons away
 - Do not allow other persons, especially children, to touch the power tool or the cable. Keep them away from your work area.
5. Securely store unused power tools
 - Unused power tools should be stored in a dry, elevated or closed location out of the reach of children.
6. Do not overload your power tool
 - They work better and more safely in the specified output range.

7. Use the correct power tool
 - Do not use low-output machines for heavy work.
 - Do not use the power tool for purposes for which it is not intended.
 - For example, do not use handheld circular saws for the cutting of branches or logs.
 8. Wear suitable clothing
 - Do not wear wide clothing or jewellery, which can become entangled in moving parts.
 - When working outdoors, anti-slip footwear is recommended.
 - Tie long hair back in a hair net.
 9. Use protective equipment
 - Wear safety goggles.
 - Wear a mask when carrying out dust-creating work.
 10. Connect the dust extraction device
 - If connections for dust extraction and a collecting device are present, make sure that they are connected and used properly.
 11. Do not use the cable for purposes for which it is not intended
 - Do not use the cable to pull the plug out of the socket. Protect the cable from heat, oil and sharp edges.
 12. Secure the workpiece
 - Use the clamping devices or a bench vice to hold the workpiece in place. In this manner, it is held more securely than with your hand.
 13. Avoid abnormal posture
 - Make sure that you have secure footing and always maintain your balance.
 14. Take care of your tools
 - Keep cutting tools sharp and clean in order to be able to work better and more safely.
 - Follow the instructions for lubrication and for tool replacement.
 - Check the connection cable of the electric tool regularly and have it replaced by a recognised specialist when damaged.
 - Check extension cables regularly and replace them when damaged.
 - Keep the handle dry, clean and free of oil and grease.
 15. Pull the connector out of the socket
 - When the power tool is not in use or prior to maintenance and when replacing tools such as saw blades, drill bits, cutters.
 - If the planing shaft jams while working due to excessive feeding force or the workpiece jamming, switch the device off and disconnect it from the mains. Remove the workpiece and make sure that the planing shaft runs freely.
-
- Switch the device on and carry out the cutting operation again with reduced feeding force.
 16. Do not leave a tool key inserted
 - Before switching on, make sure that keys and adjusting tools are removed.
 17. Avoid inadvertent starting
 - Make sure that the switch is switched off when plugging the plug into an outlet.
 18. Use extension cables for outdoors
 - Only use approved and appropriately identified extension cables for use outdoors.
 19. Remain attentive
 - Pay attention to what you are doing. Remain sensible when working. Do not use the power tool when you are distracted.
 20. Check the power tool for potential damage
 - Protective devices or other parts with minor damage must be carefully inspected to ensure that they function correctly and as intended prior to continued use of the power tool.
 - Check whether the moving parts function faultlessly and do not jam or whether parts are damaged. All parts must be correctly mounted and all conditions must be fulfilled to ensure fault-free operation of the power tool.
 - Damaged protective devices and parts must be repaired properly or replaced by a recognised specialist workshop unless otherwise specified in the usage instructions.
 - Damaged switches must be replaced at a customer service workshop.
 - Do not use any power tool on which the switch cannot be switched on and off.
 21. **ATTENTION!**
 - The use of other insertion tools and other accessories can entail a danger of injury.
 22. Have your power tool repaired by a qualified electrician
 - This power tool conforms to the applicable safety regulations. Repairs may only be performed by an electrician using original spare parts. Otherwise accidents can occur.
-
- This device is not intended to be operated by persons (including children) with reduced physical, sensory or mental abilities or who have inadequate experience and/or knowledge.
- Children should not be left unattended, to ensure they do not play with the device.

⚠ WARNING! This power tool generates an electromagnetic field during operation. This field can impair active or passive medical implants under certain circumstances. In order to prevent the risk of serious or deadly injuries, we recommend that persons with medical implants consult with their physician and the manufacturer of the medical implant prior to operating the power tool.

Additional safety instructions

- Do not use blunt blades. Risk of kick-back!
- The cutting block must be completely covered.
- Use a push stick for planing short workpieces.
- For planing narrow workpieces, you should take additional safety precautions. The use of transverse pressing devices and spring covers might be necessary to guarantee safe working.
- The device is not suitable for cutting rebates.
- The kickback safeguard and the feed roller must be checked regularly.
- Devices equipped with a chip extractor and extractor hoods should be connected to the corresponding devices. The type of material can have an unfavourable effect on dust formation.
- The device is only suitable for cutting wood and similar materials.
- When the blade is 5% worn, it must be replaced.
- A missing push stick can lead to hazardous situations. The push stick should always be kept on the machine when not in use.
- If small workpieces are inserted by hand, there is an increased risk of injury. Manufacturer's recommendations for the use of a push stick must be followed.
- Incorrect alignment of protective covers, feed table or grille can lead to uncontrollable situations.
- Damaged or contaminated workpieces are dangerous. Metal parts or splintering material must not be processed with this device. **Danger of injury!**
- Place long workpieces on the roller table or other support device for cutting. Otherwise you could lose control of the workpiece.
- The machine is only suitable for planing and thickening
- When working on the machine you should always wear appropriate protective clothing:
 - Hearing protection to protect against hearing damage,
 - A respirator to prevent inhalation of hazardous dust particles,

- Protective gloves when handling the cutter shaft and rough materials to reduce the risk of injury from sharp edges,
- Safety goggles to avoid eye injuries from flying particles.
- The following situations should be avoided in all circumstances: Premature interruption of the planing process (planing cuts that do not cover the entire length of the workpiece; planing uneven pieces of wood that do not rest evenly on the feed table).
- Attention! If the mains connection is in poor condition, there is a risk of short circuits when the device is switched on. This may also affect other functions (e.g. the illumination of indicator lights). If faults occur on the main grid connection, please contact your local electricity supplier for remedial action and information.

Residual risks

The machine has been built according to the state-of-the-art and the recognised technical safety requirements. However, individual residual risks can arise during operation.

- Health hazard due to electrical power, with the use of improper electrical connection cables.
- Before performing setting or maintenance work, release the start button and pull out the mains plug.
- Furthermore, despite all precautions having been met, some non-obvious residual risks may still remain.
- Residual risks can be minimised if the "Safety Instructions" and the "Intended Use" together with the operating manual as a whole are observed.
- Avoid accidental starting of the machine: the operating button may not be pressed when inserting the plug in an outlet.
- Use the tool that is recommended in this operating manual. This is how to ensure that your machine provides optimum performance.
- Keep your hands away from the working area when the machine is in operation.
- **Risk of injury** to fingers and hands by touching the cutter shaft at uncovered areas, when changing tools, furthermore they can be crushed by opening the protective cover.
- Eye injuries
 - At the insertion and outlet opening
 - Due to hazardous kick-back
 - If the machine is operated without an extraction system or dust bag, harmful wood dust may be produced.

- Due to parts being ejected at high speed
- Metal parts contained in the workpiece can blunt or destroy the blades.
- Lung damage if suitable dust protection mask is not worn.

6. Technical data

Planing shaft speed	9000 rpm
Engine	230 - 240 V~ / 50 Hz
Rated input P1	1500 W
Dimensions	954 x 450 x 483 mm
Weight	27.2 kg
Number of blades	2 pcs.

Technical data - Jointer

Max. planing width	254 mm
Max. chip take-off	2.5 mm
Truing stop l x h	640 x 127 mm
Truing stop pivot range	90° - 135°

Planing table size	920 x 264 mm
--------------------	--------------

Technical data - Thicknesser

Max. planing width	254 mm
Max. workpiece thickness for thicknesser	120 mm
Max. chip take-off	2 mm
Thicknesser table size	350 x 270 mm

Subject to technical changes!

Noise

The noise levels have been determined in accordance with EN 61029.

Sound pressure level L_{pA}	= 92 dB
Sound power level L_{WA}	= 105 dB
Uncertainty $K_{pA/WA}$	= 3 dB

Wear hearing protection.

Exposure to noise can cause hearing loss.

The specified noise emission values have been measured in accordance with a standardised test procedure and can be used to compare one power tool with another.

The specified device emissions values can also be used for an initial estimation of the load.

Warning:

- The noise emission values can vary from the specified values during the actual use of the power tool, depending on the type and the manner in which the electric tool is used, and in particular the type of workpiece being processed.
- Try to keep the stress as low as possible. For example: Limit working time. In the process all parts of the operating cycle must be taken into account (such as times in which the power tool is switched off or time in which it is switched on, but is not running under a load).

7. Unpacking

- Open the packaging and carefully remove the device.
- Remove the packaging material, as well as the packaging and transport safety devices (if present).
- Check whether the scope of delivery is complete.
- Check the device and accessory parts for transport damage. In the event of complaints the carrier must be informed immediately. Later claims will not be recognised.
- If possible, keep the packaging until the expiry of the warranty period.
- Familiarise yourself with the device by means of the operating instructions before using for the first time.
- With accessories as well as wearing parts and replacement parts use only original parts. Spare parts can be obtained from your specialist dealer.
- When ordering please provide our article number as well as type and year of manufacture for your device.

⚠ ATTENTION!

The device and the packaging material are not children's toys! Do not let children play with plastic bags, films or small parts! There is a danger of choking or suffocating!

8. Layout

⚠ ATTENTION!

Always make sure the device is fully assembled before commissioning!

8.1 Rubber feet (Fig. 2)

Secure the four rubber feet (15) to the underside of the device using the Allen screws (A) and washers (B) provided.

8.2 Planing blade cover (Fig. 3 - 5)

- First remove the Phillips screw (19) and the fastening nut (10) on the planer blade cover (9) and the fastening nut (6) on the swivel arm for planing blade cover (9a).
- Push the planing blade cover (9) and the swivel arm (9a) together.
- Retighten fastening nut (10) and Phillips screw (19).
- Fasten the assembly to the holes shown in Fig. 4 using the fastening nut (6) and the star grip screw (4)

8.3 Parallel stop (Fig. 6 + 7)

- Place the parallel stop (8) on the machine housing and fasten it in place with the help of the Allen screws (C).

8.4 Crank handle for adjusting the cutting depth of the thicknesser (Fig. 8)

- The crank handle (12) for adjusting the cutting depth is now plugged onto the spindle.

8.5 Chip extraction (Fig. 10)

- To mount the extension of the chip extraction (5a), open the Phillips screw on the extension. Fit both parts (5, 5a) together and retighten the Phillips screw.

8.6 Jointer chip extraction (Fig. 11 + 12)

- Put the planer blade cover (9) in the top position for assembly.
- Set the thicknesser table (21) to the lowest position using the crank handle (12).
- Place the chip extractor (5) at a slight angle to the machine and push it backwards. When doing so, the two plungers (3) must be held outwards.
- Now lock the chip extractor (5) with the plunger (3). **Attention!** Machine does not start if the plungers (3) are not inserted correctly.
- Now fold the planing blade cover, compl. (9) back down again.

8.7 Thicknesser chip extraction (Fig. 13 + 14)

- The parallel stop (8) must be dismantled for thicknesser work. Proceed in reverse order to that described in point 8.3.
- Now hold the plungers (3) outwards again and place the chip extractor (5) on the planing machine.
- Now lock the chip extractor (5) with the plunger (3). **Attention!** Machine does not start if the plungers (3) are not inserted correctly.

9. Start-up

⚠ ATTENTION!

Always make sure the device is fully assembled before commissioning!

Before each use, always check:

- On/off switch incl. emergency stop switch (if present) for proper function
- **Interlocked guards (Fig. 1 - Pos. 3)** by successive opening of each guard to switch off the machine and by checking that it is impossible to switch on the machine with a guard open
- **Brake** when starting work, switch on the machine and let it come up to speed. Now switch the machine off again. The engine must stop within 10 seconds. Otherwise, there is a defect.
- **Anti-kickback claws (Fig. 9 - Pos. 20)** at least once per work shift by inspection to check that they are in good working condition, e.g. have no damage to the contact surface from impact and that the anti-kickback claws (25) fall back unhindered by their own weight;
- **Planer blade (Fig. 17 - Pos. 25)** for damage and correct seating.

The machine may only be used if all these conditions are met.

Use only saw blades that are well sharpened and maintained. Only use blades designed for the machine.

Use wooden push blocks or push sticks that are not defective when machining short workpieces.

Connect the machine to a dust or chippings extraction system.

Check that the stop is firmly clamped in place before you start machining.

Ensure that you can keep your balance at all times. Stand to the side of the machine.

Keep your hands at a safe distance from the cutting roller and from the point where the chips are ejected when the machine is running.

Do not start planing until the cutting roller has reached its required speed.

Also make sure that the workpiece does not contain any cables, ropes, cords or similar. Do not work on wood that contains numerous knots or knotholes.

Secure long workpieces against tilting at the end of the planing process. E.g. use roller stands or similar devices for this.

It is strictly forbidden to remove chips or fragments while the machine is running.

Switch the machine off immediately in the event of a jam. Pull out the mains plug and remove the jammed workpiece.

Set the smallest cut size after each use to prevent the risk of injury.

⚠ **ATTENTION!**

The machine must be securely fastened to the floor/worktop with the appropriate screws / screw clamps, as there is a risk of tipping over.

- Before connecting, make certain that the data on the type plate matches with the mains power data.
 - ⚠ **WARNING!** Disconnect the mains plug from the main power supply before any cleaning, adjustment, maintenance or repair work!
- Check regularly that blades (25) are firmly fixed in the blade block.
- The blades (25) must not protrude more than 1.1 mm from the blade block.
- Check the anti-kickback claws (20) regularly for proper functioning.
- Always wear eye protection.
- Never cut indentations, tenons or shapes.
- Prior to commissioning, all covers and safety devices must be mounted correctly.
- The planer blade must be able to run freely.

⚠ **ATTENTION!** The thicknesser/jointer/planer has been specially designed for planing solid wood. High-alloy blades (25) are used for this. When thicknessing, the contact surface of the workpiece must be flat. If larger or heavier workpieces are processed, it is necessary to fasten the machine to the support surface (e.g. with the thread in the machine base).

- The ON/OFF switch (2) is located on the left side of the machine. To switch the machine on, press the green "I" button. To switch the machine off, press the red "0" button.
- The machine is equipped with an overload switch (1) to protect the motor. In the event of an overload, the machine stops automatically. After a while, the overload switch (1) can be reset.

- Use roller tables or a similar support device when machining long workpieces. This additional equipment is available from specialist retailers. They must be placed on the infeed and outfeed side of the planing machine. The height setting must be such that the workpiece can be fed horizontally into the machine and removed horizontally.

9.1 Jointing/planing

⚠ **ATTENTION!** Pull out the mains plug before all maintenance, cleaning or adjustment work.

9.1.1 Adjustment (Fig. 7/8)

- Turn the adjusting screw (13) to the right or left for the desired cutting depth. The cutting depth can be seen on the scale (H).
- Loosen the parallel stop (8) with the locking screw (8a). Set the desired angle. The angle set can be seen on the scale (I). Fasten the parallel stop (8) again after adjustment with the star grip nut (8a).

9.1.2 Surface planing and jointing work (Fig. 20 + 21)

Attention! Observe the correct mounting of the chip extractor (see 8.5)

- **(Narrow workpieces see Fig. 21)** Release the knurled screw (10) and slide the planing blade cover (9) as far as the width of the workpiece requires. Then re-tighten the knurled screw (9).
- **(For wide, flat workpieces, see Fig. 20)** Open the star grip screw (4) and adjust the planer blade cover (9) so that it is just as high as the thickness of the workpiece. The planing blade cover (9) covers the entire cutting roller! Now re-tighten the star grip screw (4).
- Connect the mains plug to the mains socket. Press the green "I" button to start the planing machine.
- Place the workpiece to be machined on the feed table (14). Hold the workpiece on the table (14) with one hand and, if possible, push it forward over the cutting roller in the direction of the take-off table (7) with the help of the push stick (16)
- Switch off the machine after the work. To do so, press the red "0" button. Then disconnect the machine from the mains.
- Remove chips and dust from the feed table (14), take-off table (7) and cutting roller after the machine has come to a complete standstill.
- Put the planer blade cover (9) back in position and cover the entire length of the planer blade.

9.2 Thickening

⚠ ATTENTION! Pull out the mains plug before all maintenance, cleaning or adjustment work.

9.2.1 Adjustment (Fig. 22)

- Place the crank handle (10) on the spindle and turn the thickening table (21) to the desired height. The height set can be seen on the scale (G).
- It is important to adjust the height of the planing table (21) from bottom to top, i.e. crank the table further down (approx. 5 mm) than the desired height. Then crank the table (21) upwards to the desired height.

9.2.2 Thicknesser operation (Fig. 22)

Attention! Observe the correct mounting of the chip extractor (see 8.7)

- Connect the mains plug to the mains socket. Press the green "I" button to start the planing machine.
- Place a workpiece on the thicknesser table (21). Feed workpiece towards the feed table (14). (Pay attention to the direction of the arrow, which also indicates the working direction.)
- Switch off the machine after the work. To do so, press the red "0" button. Then disconnect the machine from the mains.
- Remove chips and dust from the thicknesser table (21) and cutting roller after the machine has come to a complete standstill.

10. Electrical connection

The electrical motor installed is connected and ready for operation. The connection complies with the applicable VDE and DIN provisions. The customer's mains connection as well as the extension cable used must also comply with these regulations.

Important information

In the event of overloading, the motor will switch itself off. After a cool-down period (time varies) the motor can be switched back on again.

Damaged electrical connection cable.

The insulation on electrical connection cables is often damaged.

This may have the following causes:

- Pressure points, where connection cables are passed through windows or doors.
- Kinks where the connection cable has been improperly fixed or routed.
- Places where the connection cables have been cut due to being driven over.
- Insulation damage due to being ripped out of the wall outlet.
- Cracks due to the insulation ageing.

Such damaged electrical connection cables must not be used and are life-threatening due to the insulation damage.

Check the electrical connection cables for damage regularly. Ensure that the connection cables are disconnected from electrical power when checking for damage.

Electrical connection cables must comply with the applicable VDE and DIN provisions. Only use connection cables with designation "H05VV-F".

The printing of the type designation on the connection cable is mandatory.

AC motor:

- The mains voltage must be 220 - 240 V~.
- Extension cables up to 25 m long must have a cross-section of 1.5 mm².

Connections and repair work on the electrical equipment may only be carried out by electricians.

Please provide the following information in the event of any enquiries:

- Type of current for the motor
- Motor data - type plate

11. Cleaning

⚠ Warning! Pull out the mains plug before carrying out any setting, servicing or repair work!

General maintenance tasks

Wipe swarf and dust off the machine from time to time with a cloth. Oil the rotating parts once monthly to extend the life of the tool. Do not oil the motor.

Do not use corrosive agents for cleaning the plastic.

The threaded spindle for the height adjustment of the thicknesser table may only be treated with a dry lubricant.

The tabletop and the infeed and outfeed rollers must always be kept free of resin.

Dirty infeed/outfeed rollers must be cleaned.

Check the vent openings on the motor at regular intervals for dust accumulation in order to avoid the motor overheating.

After prolonged use, it is recommended to have the machine checked by an authorised service centre.

Tool care

The planing shaft, clamping devices, blade supports and blades must be regularly cleaned of resin, because a clean tool improves the cutting quality.

To do so, the clamping devices, blade supports and blades can be placed in a commercial resin remover for 24 hours. Aluminium tools may only be made resin-free with cleaning liquids that do not attack this type of metal.

12. Storage

- Store the device and its accessories in a dark, dry and frost-free place that is inaccessible to children.
- The optimum storage temperature lies between 5 and 30 °C.
- Store the tool in its original packaging.
- Cover the tool to protect it from dust or moisture.
- Store the operating manual with the tool.

13. Maintenance

Attention!

Disconnect the mains plug before carrying out any maintenance work.

Changing the blade (Fig. 17 - 19)

- **⚠ ATTENTION!** Pull out the mains plug as a matter of principle, before changing the blade.
- Lock the planing shaft guard (9) in the raised position.
- Loosen and remove the five clamping screws (23).
- Lift the blade (25) and cutter bar (24) off the shaft.
- Remove chips and resin from the planing shaft and cutter bar.
- Insert the new blade (25) in the planing shaft, fix the blade (25) with the rectangular slots in the two screw heads. (These two screws adjust the height of the blade.)
- Place the cutter bar (24) on the blade (25).
- Tighten the five clamping screws (23) lightly.
- Repeat the process for the second blade (25).

- Place the blade adjustment block (18) on the knife block as shown in Figure 19. Make sure that the knife (25) touches the blade adjustment block (18) on both sides.
- The height of the blade (25) can be adjusted by adjusting the two adjusting screws (26).
- After successful adjustment of the blades, tighten all clamping screws.

Note:

- Sharp planer blades guarantee a clean planing pattern and put less strain on the motor.
- When grinding three times, no more than 3 x 0.05 mm of material may be removed.
- The blades used on this machine are not suitable for rebates/dovetails.
- Finally, lower the planing shaft guard back onto the table and cover the planing shaft, clamping it with the star grip screw.

⚠ ATTENTION!

Only use the blades recommended by the manufacturer for this device. There is a risk of injury due to loss of control when using other blades.

Avoid overtightening and possible damage to the threads. Cutter bars or screws with worn threads must be replaced immediately.

Connections and repairs

Connections and repair work on the electrical equipment may only be carried out by electricians.

Service information

With this product, it is necessary to note that the following parts are subject to natural or usage-related wear, or that the following parts are required as consumables.

Wearing parts*: V-belt, carbon brushes, planer blade

* may not be included in the scope of delivery!

Spare parts and accessories can be obtained from our Service Centre. To do this, scan the QR code on the front page.

14. Disposal and recycling

Notes for packaging



The packaging materials are recyclable. Please dispose of packaging in an environmentally friendly manner.

Notes on the electrical and electronic equipment act (ElektroG)



Waste electrical and electronic equipment does not belong in household waste, but must be collected and disposed of separately!

- Used batteries or rechargeable batteries that are not installed permanently in the old device must be removed non-destructively before disposal! Their disposal is regulated by the battery act.
- Owners or users of electrical and electronic devices are legally obliged to return them after use.
- The end user is responsible for deleting their personal data from the old device being disposed of!
- The symbol of the crossed-out dustbin means that waste electrical and electronic equipment must not be disposed of with household waste.

- Waste electrical and electronic equipment can be handed in free of charge at the following places:
 - Public disposal or collection points (e.g. municipal works yards)
 - Points of sale of electrical devices (stationary and online), provided that dealers are obliged to take them back or offer to do so voluntarily.
 - Up to three waste electrical devices per type of device, with an edge length of no more than 25 centimetres, can be returned free of charge to the manufacturer without prior purchase of a new device from the manufacturer or taken to another authorised collection point in your vicinity.
 - Further supplementary take-back conditions of the manufacturers and distributors can be obtained from the respective customer service.
- If the manufacturer delivers a new electrical device to a private household, the manufacturer can arrange for the free collection of the old electrical device upon request from the end user. Please contact the manufacturer's customer service for this.
- These statements only apply to devices installed and sold in the countries of the European Union and which are subject to the European Directive 2012/19/EU. In countries outside the European Union, different regulations may apply to the disposal of waste electrical and electronic equipment.

15. Troubleshooting

Fault	Possible cause	Remedy
The machine will not switch on	No mains voltage present	Check power supply
	Carbon brushes worn	Take the machine to the customer service workshop
	Chip extraction system not fitted	Fit chip extractor
Machine not functioning or stops suddenly	Power failure	Check fuse / overload protection on device.
	Engine or switch faulty	Have the motor or switch checked by a qualified electrician.
	Check microswitch	Mount the chip extractor so that the microswitch is actuated. Check the mains fuse. The machine does not restart automatically due to the built-in undervoltage protection and must be switched on again when the voltage returns.

Machine stops during planing	Planer blade blunt/worn	Change or sharpen blades
	Overload switch has tripped	Switch back on again after motor cool-down time
	Check microswitch	Mount the chip extractor hood or table lock so that the microswitch is activated.
	Too much chip take-off	Reduce chip take-off
	Feed to fast	Reduce feed speed
Workpiece jams during thickening	Cutting depth too large	Reduce the cutting depth and machine the workpiece in multiple operations
Speed drops during planing	Too much chip take-off	Reduce chip take-off
	Feed to fast	Reduce feed speed
	Blunt blades	Replace the blade
Unsatisfactory surface condition	Planer blade blunt/worn	Change or sharpen blades
	Planer blade clogged by chips	Remove chips
	Uneven feed	Feed workpiece with constant pressure and reduced feed rate
Machined surface too rough	Workpiece still contains too much moisture	Dry workpiece
Machined surface cracked	Workpiece was machined against the direction of growth	Machine the workpiece from the opposite direction
	Too much material planed off at once	Process the workpiece in multiple operations
Workpiece feed too slow during thickening	Workpiece was machined against the direction of growth	Clean the tabletop and treat it with a thin layer of sliding wax
	Too much material planed off at once	Repair transport rollers
Chip ejection clogged during thickener operation (without extraction)	Too much chip take-off	Reduce chip take-off
	Blunt blades	Replace the blade
	Wood too wet	Dry workpiece
Chip ejection clogged during jointing/planing (without extraction)	Too much chip take-off	Reduce chip take-off
	Feed to fast	Reduce feed speed
	Blunt blades	Replace the blade
	Wood too wet	Dry workpiece
Chip outlet clogged with extraction during jointing/planing or thickening	Extraction too weak	An extraction unit that guarantees an air speed of at least 20 m/s at the extraction connection, must be used

Обяснение на символите върху продукта

Използването на символи в настоящото ръководство следва да насочи вниманието Ви към евентуални рискове. Символите за безопасност и обясненията, които ги придружават, трябва да бъдат разбрани точно. Самите предупреждения не премахват рисковете и не могат да заменят правилните мерки за предотвратяване на злополуки.

	Предупреждение – За да сведете до минимум риска от нараняване, прочетете ръководството за експлоатация.
	Носете защита за слуха. Въздействието на шум може да причини загуба на слуха.
	Носете предпазна маска за прах. При обработката на дървесина и други материали може да се стигне до образуване на вреден за здравето прах. Не трябва да се обработва съдържащ азбест материал!
	Носете защитни очила. Възникващите по време на работа искри или излитащите от продукта трески, стърготини и прахове могат да причинят загуба на зрението.
	ПРЕДУПРЕЖДЕНИЕ! Опасност от нараняване! Не посягайте към движещия се нож за струговане
	Превключвател срещу претоварване
	Посока на подаване
	Продуктът отговаря на приложимите европейски директиви.
	Продуктът отговаря на приложимите сръбски директиви.

Съдържание:

Страница:

1.	Увод.....	40
2.	Описание на продукта	40
3.	Обем на доставката	40
4.	Употреба по предназначение	41
5.	Указания за безопасност.....	41
6.	Технически данни	44
7.	Разопаковане	45
8.	Конструкция.....	45
9.	Пускане в експлоатация	46
10.	Електрическо свързване	48
11.	Почистване.....	49
12.	Съхранение	49
13.	Поддръжка	49
14.	Изхвърляне и рециклиране.....	50
15.	Отстраняване на неизправности	51
16.	Декларация за съответствие	114

1. Увод

Производител:

SchepPach GmbH
Günzburger Straße 69
D-89335 Ichenhausen, Германия

Уважаеми клиенти,

Желаем Ви много приятни моменти и успехи при работата с Вашия нов продукт.

Указание:

Съгласно действащия закон за продуктовата отговорност, производителят на този продукт не носи отговорност за щети, възникнали по или поради този уред, при:

- Неправилно боравене
- Неспазване на ръководството за експлоатация
- Ремонти от неупълномощени специалисти, явяващи се трети лица
- Монтиране и подмяна на не оригинални резервни части
- Употреба не по предназначение
- Отказ на електрическата инсталация при спазване на предписанията за работа с електричество и разпоредбите на VDE 0100, DIN 57113/VDE 0113

Вземете под внимание:

Ръководството за експлоатация е съставна част от този продукт. То съдържа важни указания относно безопасната, правилната и икономичната работа с продукта, избягването на опасности, спестяването на разходи за ремонт, намаляването на времената на престой и увеличаването на надеждността и експлоатационния живот на продукта. В допълнение към указанията за безопасност в това ръководство за експлоатация, задължително трябва да спазвате отнасящите се до експлоатацията на продукта предписания във Вашата страна.

Преди да използвате продукта, запознайте се с всички указания за работа и безопасност. Използвайте продукта само както е описано и за посочените области на употреба. Съхранявайте ръководството за експлоатация на сигурно място и предавайте всички документи, когато предавате продукта на трети лица.

2. Описание на продукта

1. Превключвател срещу претоварване
2. Превключвател за включване / изключване
3. Превключващ изпълнителен механизъм
4. Винт със звездообразна ръкохватка с подложна шайба М6
5. Всмукване на стружки
- 5а. Удължение на устройството за всмукване на стружки
6. Скрепителна гайка М6
7. Приемна маса
8. Успореден ограничител
- 8а. Винт за фиксиране
9. Капак на ножа за струговане
- 9а. Въртящо се рамо за капака на ножа за струговане
10. Скрепителна гайка М6
11. Винт с назъбена глава М8
12. Ръчна манивела
13. Регулиращ винт
14. Подаваща маса
15. Гумени крачета
16. Инструмент за бутане
17. Блок за бутане
18. Блок за регулиране на острието
19. Винтове с кръстообразен шлиц М5
20. Зъбци срещу откат
21. Маса на щрайхмуса
22. Резбово вретено
23. Обтягащ винт
24. Ножова греда
25. Нож за струговане
26. Регулиращ винт

- A. Винт с вътрешен шестостен М8
- B. Подложна шайба
- C. Винт с вътрешен шестостен М6
- D. Ключ с вътрешен шестостен 4 mm
- E. Ключ с вътрешен шестостен 5 mm
- F. Ключ с вътрешен шестостен 6 mm
- G. Скала (щрайхмус)
- H. Скала (подаване)
- I. Скала (Успореден ограничител)

3. Обем на доставката

- 4x винта с вътрешен шестостен М8
- 4x подложни шайби
- 2x винта с вътрешен шестостен М6
- 1x инструмент за бутане

- 2X блока за бутане
- Блок за регулиране на острието
- Всмукване на стружки
- Удължение на устройството за всмукване на стружки
- Успореден ограничител
- Капак на ножа за струговане
- Въртящо се рамо за капака на ножа за струговане
- Винт със звездообразна ръкохватка с подложна шайба M6
- Ръчна манивела
- 4x гумени крачета
- Ключ с вътрешен шестостен 4 mm
- Ключ с вътрешен шестостен 5 mm
- Ключ с вътрешен шестостен 6 mm
- Допълнителен комплект ножове (само за арт. № 58022029953 и 5902209903)
- Ръководство за експлоатация

4. Употреба по предназначение

Рендосващата и хобел машината за тънки дъски се използва за рендосване и изрязване по дебелина на всички видове дървен материал с квадратна, правоъгълна или скосена форма.

Машината може да се използва само съгласно нейното предназначение.

⚠ ПРЕДУПРЕЖДЕНИЕ!

Следните дейности не могат да бъдат извършвани:

- Работа по вмъкване (т.е. всяка обработка, която не се простира по цялата дължина на детайла)
- вдлъбнатини, щифтове или прорези
- рендосване на силно огъната дървесина, където няма достатъчен контакт с подаващата маса.

⚠ Строго забранено е да се демонтират, модифицират или променят предназначението на защитните приспособления на машината или да се монтират други защитни приспособления.

Устройството за защита на моста не трябва да се отстранява по време на обработката. Неизползваната част на режещата глава трябва да бъде покрита.

Изисквания към оператора

Устройството може да се управлява и поддържа само от хора, които са запознати с него и са информирани за опасностите.

Никога не позволявайте на деца да работят с устройството.

Никога не позволявайте на възрастни да работят с устройството без подходящо обучение.

Операторът трябва внимателно да е прочел и разбрал ръководството за експлоатация, преди да използва устройството.

Квалификация: Освен подробни инструкции от квалифицирано лице, не са необходими специални квалификации за използване на устройството.

Минимална възраст: Устройството може да се използва само от лица, които са навършили 18 години. Изключение е използването от младежи, ако се използва в хода на професионалното обучение за придобиване на умения под наблюдението на инструктор.

Местните разпоредби могат да определят минималната възраст на потребителя.

Обучение: Употребата на уреда изисква само съответни инструкции от компетентно лице или ръководството за експлоатация. Не се изисква специално обучение.

Машината може да се използва само съгласно нейното предназначение. Всяка различаваща се от това употреба не е по предназначение.

За всякакъв вид произтичащи от това щети или наранявания отговорност носи потребителят/операторът, а не производителят.

Моля, обърнете внимание, че нашите уреди не са конструирани с предназначение за търговска, професионална или промишлена употреба. Не поемаме гаранция, ако уредът се използва в търговски, занаятчийски или промишлени предприятия, както и при равнотилни дейности.

5. Указания за безопасност

Общи указания за безопасност

Внимание! При употреба на електрически инструменти трябва да се съблюдават следните основни предпазни мерки срещу опасност от токов удар, нараняване и пожар.

Прочетете всички тези указания, преди да използвате този електрически инструмент, и съхранявайте добре указанията за безопасност.

Безопасна работа

1. Поддържайте Вашето работно място подредено
 - Безпорядъкът на работното място може да доведе до злополуки.
2. Съблюдавайте влиянията на околната среда
 - Не излагайте електрически инструменти на дъжд.
 - Не използвайте електрически инструменти във влажна или мокра среда.
 - Осигурявайте добро осветление на работното място.
 - Не използвайте електрически инструменти на места, на които съществува опасност от пожар или експлозия.
3. Пазете се от токов удар
 - Избягвайте докосване на тялото до заземени части (напр. тръби, радиатори, електрически печки, хладилници).
4. Дръжте други лица надалеч
 - Не позволявайте на други лица, особено деца, да докосват електрическия инструмент или кабела. Дръжте ги далеч от Вашето работно място.
5. Съхранявайте неизползвани електрически инструменти на сигурно място
 - Неизползваните електрически инструменти трябва да се оставят на сухо, високо или заключено място, извън обсега на деца.
6. Не претоварвайте Вашия електрически инструмент
 - Ще работите по-добре и по-сигурно в посочения диапазон на работни характеристики.
7. Използвайте правилния електрически инструмент
 - Не използвайте маломощни машини за тежка работа.
 - Не използвайте електрическия инструмент за цели, за които той не е предвиден.
 - Например, не използвайте ръчни циркулярни триони за рязане на клони или цепеници.
8. Носете подходящо облекло
 - Не носете широки дрехи или бижута, те биха могли да бъдат захванати от движещи се части.
 - При работа на открито се препоръчва използването на устойчиви на хлъзгане обувки.
 - При дълги коси носете мрежа за коса.
9. Използвайте предпазни средства
 - Носете защитни очила.
 - При образуващи прах работи използвайте маска за дихателна защита.
10. Свързвайте прахоулавящото устройство
 - Ако са налични съединения за прахоизсмукване и устройство за прахоулавяне, уверете се, че те са свързани и се използват правилно.
11. Не използвайте кабела за цели, за които той не е предназначен
 - Не използвайте кабела, за да издърпвате щепсела от контакта. Пазете кабела от горещина, масло и остри ръбове.
12. Осигурявайте детайла
 - Използвайте приспособления за затягане или преса, за да държите детайла здраво. Така той се държи по-сигурно, отколкото с Вашата ръка.
13. Избягвайте неправилна стойка на тялото
 - Осигурете си стабилен строеж и пазете равновесие по всяко време.
14. Поддържайте грижливо Вашите инструменти
 - Поддържайте режещите инструменти остри и чисти, за да могат да работят по-добре и по-сигурно.
 - Следвайте указанията за смазване и за смяна на инструмент.
 - Проверявайте редовно съединителния проводник на електрическия инструмент и при повреда възлагайте подмяната му на признат специалист.
 - Проверявайте удължаващите кабели редовно и ги сменяйте, ако са повредени.
 - Пазете дръжките сухи, чисти и без масло и грес.
15. Избягвайте щепсела от контакта
 - Когато електрическият инструмент не се използва, преди поддръжка и при смяна на инструменти, като напр. режещ диск, свредло, фреза.
 - Ако рендосващият вал се блокира по време на работа поради прекомерна сила на подаване или заклещване на обработвания детайл, изключете уреда и го изключете от електрическата мрежа. Отстранете детайла и се уверете, че рендосващият вал се движи свободно. Включете уреда и извършете отново работната стъпка с намалена сила на подаване.
16. Не оставяйте поставени ключове и инструменти
 - Преди включване проверявайте дали ключовете и инструментите за настройка са отстранени.
17. Избягвайте неволно стартиране
 - Уверявайте се, че превключвателят е изключен при вкарване на щепсела в контакта.

18. Използвайте удължителен кабел за употреба на открито
 - На открито използвайте само допустими за това и съответно обозначени удължителни кабели.
19. Бъдете внимателни
 - Внимавайте за това, което правите. Подходяйте разумно към работата. Не използвайте електрическия инструмент, когато не сте концентрирани.
20. Проверявайте електрическия инструмент за евентуални повреди
 - Преди следваща употреба на електрическия инструмент трябва внимателно да се проверява изрядното и правилно функциониране на защитните устройства или на леко повредените части.
 - Проверявайте дали движещите се части функционират изрядно и не заяждат, или дали няма повредени части. Всички части трябва да са монтирани правилно и да отговарят на всички условия, за да се гарантира изрядната работа на електрическия инструмент.
 - Повредени предпазни устройства и части трябва да бъдат ремонтирани или подменени съгласно изискванията от признат специализиран сервиз, освен ако не е посочено друго в ръководството за употреба.
 - Повредени превключватели трябва да се подменят от сервиз за техническо обслужване.
 - Не използвайте електрически инструменти, чийто превключвател не може да се включва или изключва.
21. **ВНИМАНИЕ!**
 - Използването на други работни инструменти и принадлежности може да представлява опасност от нараняване за Вас.
22. Възлагайте ремонта на Вашия електрически инструмент на електротехник
 - Този електрически инструмент отговаря на приложимите норми за безопасност. Ремонтите могат да се извършват само от електротехник при използване на оригинални резервни части; в противен случай могат да възникнат злополуки за потребителя.

Този уред не е предназначен за използване от хора (включително деца) с намалени физически, сетивни или умствени способности или липса на опит и/или знания.

Децата трябва да бъдат наблюдавани, за да се гарантира, че не играят с уреда.

⚠ ПРЕДУПРЕЖДЕНИЕ! По време на експлоатация този електрически инструмент създава електромагнитно поле. При определени условия това поле може да наруши функционирането на активни или пасивни медицински импланти. За да се намали опасността от сериозни или смъртоносни наранявания, препоръчваме на лица с медицински импланти да се консултират със своя лекар и с производителя на медицинския имплант, преди електрическият инструмент да бъде използван.

Допълнителни указания за безопасност

- Не използвайте затъпени ножове. Опасност от откат!
- Режещият блок трябва да е напълно покрит.
- За струговането на къси детайли използвайте инструмент за бутане.
- За струговането на тесни детайли трябва да предприемете допълнителни предпазни мерки. Използването на приспособления за свиване на напречни влакна и пружинни капаци може да е необходимо, за да се осигури безопасна работа.
- Машината не е подходяща за рязане на жлебове.
- Защитата от откат и подаващият валак трябва да се проверяват редовно.
- Машините, оборудвани с дефлектор за стружки и абсорбатори трябва да се свържат към съответните уреди. Типът на материала може да повлияе отрицателно върху образуването на прах.
- Машината е подходяща само за рязане на дървесина и подобни материали.
- Ако ножът е износен на 5 %, той трябва да се смени.
- Липсващ инструмент за бутане може да доведе до опасности. Инструментът за бутане винаги трябва да се съхранява на машината, когато не се използва.
- Съществува повишен риск от опасност при вкарване на малки детайли на ръка. При използването на инструмент за бутане трябва да се спазват препоръките на производителя.
- Неправилното изравняване на защитните капаци, подаващата маса или решетките може да доведе до неконтролирани ситуации.

- Повредените или замърсени детайли крият опасности. Метални части или раздробяващ се материал не трябва да се обработва с тази машина. **Опасност от нараняване!**
- Поставяйте дългите детайли за рязане върху ролковата маса или друго опорно устройство. В противен случай можете да загубите контрол върху детайла.
- Машината е подходяща само за струговане и изрязване по дебелина
- Винаги трябва а носите предпазни дрехи, когато работите с машината:
 - защита с слуха за защита от увреждане на слуха,
 - защитна маска за да се предотврати вдишването на опасни прахови частици,
 - предпазни ръкавици при работа с вала на ножа и груби материали, за да се намали рискът от нараняване от остри ръбове,
 - защитни очила за предотвратяване на наранявания на очите от летящи частици.
- Следните ситуации трябва да се избягват на всяка цена: преждевременно прекъсване на струговането (стружки при стругово изземване, които не покриват цялата дължина на детайла; струговане на неравни дървени части, които не лежат равномерно върху подаващата маса).
- Внимание! Ако връзката към главната мрежа е в лошо състояние, при включване на машината съществува опасност от късо съединение. Това може да повлияе и на други функции (напр. светването на контролните светлини). Ако връзката към главната мрежа е повредена, моля, обърнете се към Вашия местен доставчик на електроенергия за помощ и информация.

Остатъчни рискове

Машината е конструирана съгласно нивото на развитие на техниката и признатите правила на техника на безопасност. Въпреки това, при работа могат да възникнат отделни остатъчни рискове.

- Застрашаване на здравето поради ток при използване на неправилни електрически свързващи проводници.
- Преди да извършвате работи по настройка или поддръжка, освободете пусковия бутон и издърпайте щепсела.
- Освен това, въпреки всички взети предпазни мерки, могат да съществуват неяви остатъчни рискове.

- Остатъчните рискове могат да бъдат намалени, ако бъдат спазвани глави „Указания за безопасност“ и „Употреба по предназначение“, както и ръководството за употреба като цяло.
- Предотвратявайте случайни включения на машината: при поставяне на щепсела в контакта пусковият бутон не бива да е натиснат.
- Използвайте инструмента, препоръчан в това ръководство за експлоатация. Така постигате оптимална производителност на Вашата машина.
- Дръжте ръцете си далеч от работната зона, когато машината работи.
- Риск от нараняване на пръстите и ръцете при докосване на вала на ножа в непокрити места при смяна на инструменти; те също могат да бъдат смачкани чрез отваряне на предпазното покритие.
- Наранявания на очите
 - при входния и изходния отвор
 - поради опасен откат
 - Ако машината работи без аспирация или торба за стърготини, може да се получи вреден дървесен прах.
 - поради изхвърляне на части
- Метални части, съдържащи се в детайла, могат да затъпят или унищожат ножовете.
- Увреждане на белите дробове, ако не се носи подходяща прахозащитна маска.

6. Технически данни

Обороти на валовите за струговане	9000 min ⁻¹
-----------------------------------	------------------------

Двигател	230 - 240 V~ / 50 Hz
----------	----------------------

Консумирана мощност P1	1500 W
------------------------	--------

Размери	954 x 450 x 483 mm
---------	--------------------

Тегло	27,2 kg
-------	---------

Брой ножове	2 броя
-------------	--------

Технически данни за рендосване

макс. ширина на струговане	254 mm
----------------------------	--------

макс. отнемане на стружки	2,5 mm
---------------------------	--------

Упор на рендосване D x B	640 x 127 mm
--------------------------	--------------

Упор на рендосване диапазон на наклоняване	90° - 135°
Размер на масата за рендосване	920 x 264 mm
Технически данни изрязване по дебелина	
макс. ширина на струговане	254 mm
макс. дебелина при струговане	120 mm
макс. отнемане на стружки	2 mm
Размер на масата на хобел машината	350 x 270 mm

Запазва се правото на технически промени!

Шум

Стойностите на шума са определени съгласно EN 61029.

Ниво на звуково налягане L_{pA} = 92 dB

Ниво на звукова мощност L_{WA} = 105 dB

Неопределеност $K_{pA/WA}$ = 3 dB

Носете защита за слуха.

Въздействието на шум може да причини загуба на слуха.

Посочените стойности на шумови емисии са измерени по стандартен метод на изпитване и може да бъдат използвани за сравнение на един електрически инструмент с друг.

Посочените стойности на шумови емисии могат да се използват и за предварителна оценка на натоварването.

Предупреждение:

- По време на действителното използване на електрическия инструмент стойностите на шумови емисии може да се различават от посочената стойност в зависимост от вида и начина, по който електрическият инструмент се използва, и по-специално какъв вид детайл се обработва.
- Опитайте се да поддържате натоварването възможно най-ниско. Примерни мерки за ограничаване на времето на работа. При това трябва да се вземат под внимание всички части на работния цикъл (например времената, през които електрическият инструмент е изключен,

и такива, в които той е включен, но работи без натоварване).

7. Разопаковане

- Отворете опаковката и внимателно извадете уреда.
- Отстранете опаковъчния материал, както и опаковъчните и транспортните предпазители (ако има такива).
- Проверете дали обемът на доставката е пълен.
- Проверете уреда и принадлежностите за повреди от транспортирането. При рекламации доставчикът трябва да бъде уведомен незабавно. По-късни рекламации не се признават.
- По възможност запазете опаковката до изтичане на гаранционния срок.
- Преди употреба се запознайте с уреда посредством ръководството за експлоатация.
- За принадлежности, както за износващи се и резервни части, използвайте само оригинални части. Резервни части можете да си набавите от Вашия специализиран търговец.
- При поръчки посочвайте нашия номер на артикул, както и типа и годината на производство на уреда.

⚠ ВНИМАНИЕ!

Уредът и опаковъчният материал не са играчка за деца! Деца не бива да играят с пластмасови торбички, фолио и дребни части! Съществува опасност от поглъщане и задушаване!

8. Конструкция

⚠ ВНИМАНИЕ!

Преди пускането в експлоатация задължително сглобете напълно уреда!

8.1 Гумени крачета (Фиг. 2)

Фиксирайте четирите гумени крачета (15) от долната страна на уреда с помощта на доставените винтове с вътрешен шестостен (А) и подложните шайби (В).

8.2 Капак на ножа за струговане (Фиг. 3 - 5)

- Първо свалете винта с кръстообразен шлиц (19) и скрепителната гайка (10) на капака на ножа за струговане (9) и скрепителната гайка (6) на въртящото се рамо на капака на ножа за струговане (9а).

- Плъзнете заедно капака на ножа за струговане (9) и въртящото се рамо (9a).
- Затегнете отново скрепителната гайка (10) и винта с кръстообразен шлиц (19).
- Закрепете конструктивната група към отворите, показани на Фиг. 4, с помощта на скрепителната гайка (6) и винта със звездообразна ръкохватка (4)

8.3 Успореден ограничител (Фиг. 6 + 7)

- Поставете успоредния ограничител (8) на корпуса на машината и го фиксирайте с помощта на болтовете с вътрешен шестстен (С).

8.4 Манивелата за настройка на щрайхмуса (Фиг. 8)

- Манивелата (12) за настройка на дебелината на стружката към ходовия винт.

8.5 Устройство за засмукване (Фиг. 10)

- За да монтирате удължителя на устройството за засмукване (5a), отворете винта на удължителя. Свържете двете части (5,5a) и отново затегнете винта с кръстообразен шлиц.

8.6 Всмукване на стружки - рендосване (Фиг. 11 + 12)

- За монтажа поставете капака на ножа за струговане компл. (9) в най-горна позиция.
- Поставете масата на щрайхмуса (21) в най-долна позиция с помощта на манивелата (12).
- Поставете всмукването на стружките (5) леко косо на машината и го преместете назад. Два-та превключващи изпълнителни механизма (3) трябва да се държат навън.
- Блокирайте всмукването на стружките (5) с помощта на превключващите изпълнителни механизми (3). **Внимание!** Машината няма да се стартира, ако превключващите изпълнителни механизми (3) не са поставени правилно.
- Сгънете отново надолу капака на ножа за струговане компл. (9).

8.7 Всмукване на стружки - рендосване по дебелина (Фиг. 13 + 14)

- Успоредният ограничител (8) към щрайхмуса трябва да се демонтира. Процедирайте в обратен ред, както е описано в точка 8.3.
- Задръжте превключващите изпълнителни механизми (3) отново навън и поставете всмукването на стружките (5) върху машината за струговане.

- Блокирайте всмукването на стружките (5) с помощта на превключващите изпълнителни механизми (3). **Внимание!** Машината няма да се стартира, ако превключващите изпълнителни механизми (3) не са поставени правилно.

9. Пускане в експлоатация

△ ВНИМАНИЕ!

Преди пускането в експлоатация задължително сглобете напълно уреда!

Преди всяка употреба проверявайте:

- Превключватели за включване и изключване, включително превключвател за аварийно спиране (ако е наличен) за правилно функциониране
- **Блокирани предпазители (Фиг. 1 - поз. 3)** чрез отваряне на всеки предпазител последователно, за да изключите машината и като проверите дали е невъзможно да включите машината с отворен предпазител.
- **Спирачка** при започване на работа включете машината и я оставете да достигне нужните обороти. Изключете отново машината. След 10 секунди двигателят трябва да изгасне. В противен случай налице е дефект.
- **Скоби против откат (Фиг. 9 - поз. 20)** поне веднъж на работна смяна чрез проверка, за да се гарантира, че са в добро работно състояние, напр. няма повреда на контактната повърхност поради удари и че скобите против откат (25) падат безпрепятствено назад поради собственото си тегло;
- **Ножове за струговане (Фиг. 17 - поз. 25)** за повреди и правилно положение.

Машината може да се използва само ако са изпълнени всички тези условия.

Използвайте само добре наточени и поддържани ножове. Използвайте само ножове, конструирани за машината.

Когато обработвате къси детайли, използвайте пръчки за избутване или инструменти за бутане, които не са дефектни.

Свържете машината към устройство за изсмукване на прах или стружки.

Преди да започнете обработката, проверете дали ограничителят е захванат.

Уверете се, че можете да поддържате равновесие през цялото време. Застанете отстрани на машината.

Когато машината работи, дръжте ръцете си на безопасно разстояние от режещия валяк и от точката, където се изхвърлят стружките.

Започнете рендосването едва когато режещият барабан достигне необходимата скорост.

Също така се уверете, че обработваният детайл не съдържа кабели, въжета, шнурове или други подобни. Не обработвайте дървесина, която е с множество чепове или дупки.

Осигурете дългите обработвани детайли срещу преобръщане в края на рендосването. За тази цел използвайте напр. стойки за разгъване или подобни устройства.

Строго забранено е да се отстраняват стружки или отломки, докато машината работи.

Ако има запушване, незабавно изключете машината. Извадете щепсела от контакта и отстранете заседналия детайл.

Задайте най-малкия размер на рязане след всяка употреба, за да предотвратите риска от нараняване.

⚠ ВНИМАНИЕ!

Машината трябва да бъде здраво закрепена към пода/работния плот с подходящи винтове/винтови стяги, тъй като съществува риск от преобръщане.

- Преди свързването се уверете, че данните върху фирмената табелка съвпадат с данните на мрежата.

⚠ ПРЕДУПРЕЖДЕНИЕ! Преди почистване, настройка, поддръжка или ремонт изключете мрежовия щепсел от главното захранване!

- Проверявайте редовно дали ножовете (25) са здраво закрепени към ножовия блок.
- Ножовете (25) могат да стърчат максимум 1,1 mm от ножовия блок.
- Проверете скобите против откат (20) за правилна функция.
- Винаги носете предпазни очила.
- Никога не изрязвайте вдлъбнатини, чепове или форми.
- Преди пускане в експлоатация приспособленията за безопасност трябва да бъдат правилно монтирани.

- Ножът за струговане трябва да може да се движи свободно.

⚠ ВНИМАНИЕ! Абрихт/Щрайхмус машината е проектирана специално за рендосване на масивно дърво. За тази цел се използват високолегирани ножове (25). При рендосване по дебелина контактната повърхност на детайла трябва да е плоска. Ако трябва да се обработват по-големи или по-тежки детайли, е необходимо да закрепите машината към основата (напр. с помощта на резбите в основата на машината).

- Превключвателят за включване/изключване (2) се намира от лявата страна на машината. За да включите машината, натиснете зеления бутон "I". За да изключите машината, натиснете червения бутон "0".
- Машината е оборудвана с превключвател срещу претоварване (1) за защита на двигателя. В случай на претоварване машината ще спре автоматично. След известно време превключвателят срещу претоварване (1) може отново да се върне в изходно положение.
- Когато обработвате дълги детайли, използвайте ролкови маси или подобно поддържащо устройство. Това допълнително оборудване се предлага в специализирани магазини. То трябва да бъде поставено от страната на подаване и излитане на машината за струговане. Регулирането на височината трябва да е такова, че детайлът да може да се вкарва в машината хоризонтално и да се изважда хоризонтално.

9.1 Рендосване

⚠ ВНИМАНИЕ! Преди извършване на каквато и да е работа по поддръжка, почистване и настройка изваждайте щепсела.

9.1.1 Настройка (фиг. 7/8)

- Завъртете регулиращия винт (13) надясно или наляво за желаната дебелина на стружката. Дебелината на стружката може да се види на скалата (H).
- Разхлабете успоредния ограничител (8) с винта за фиксиране (8a). Настройте желания ъгъл. Настроеният ъгъл може да се види на скалата (I). След успешната настройка фиксирайте отново успоредния ограничител (8) с винта за фиксиране (8a).

9.1.2 Експлоатация на рендосвачката (Фиг. 20 + 21)

Внимание! Обърнете внимание на правилния монтаж на всмукването на стружки (вижте 8.5).

- (Тесни детайли вижте Фиг. 21) отворете винта с назъбена глава (10) преместете капака на ножа за струговане (9) толкова, колкото изисква ширината на детайла. След това затегнете отново затегателния винт с назъбена глава (9).
- (Широки, плоски детайли, вижте Фиг. 20) Отворете винта със звездообразна ръкохватка (4) и поставете капака на ножа за струговане компл. (9) толкова високо, колкото дебел е детайлът. По този начин капакът на ножа за струговане (9) покрива целия ножов вал! След това затегнете отново винта със звездообразна ръкохватка (4).
- Свържете щепсела с мрежовия проводник. Натиснете зеления бутон „I“, за да стартирате машината за струговане.
- Поставете детайла, който трябва да се обработи, върху подаващата маса (14). С помощта на едната си ръка дръжте ножа натиснат върху масата (14) и го преместете възможно най-напред с помощта на инструмента за бутане (16) в посока над приемната маса (7) над ножовия вал.
- След приключване на работа изключете машината. За тази цел натиснете червения бутон „0“. Накрая изключете машината от мрежата.
- Отстранете стружките и прахта от подаващата маса (14), приемната маса (7) и ножовия вал, след като машината спре напълно.
- Поставете капака на ножа за струговане (9) отново на позиция и покрийте ножа за струговане по цялата дължина.

9.2 Рендосване по дебелина

⚠ ВНИМАНИЕ! Преди извършване на каквато и да е работа по поддръжка, почистване и настройка изваждайте щепсела.

9.2.1 Настройка (Фиг. 22)

- Поставете манивелата (10) върху ходовия винт и завъртете масата на щрайхмуса (21) на желаната височина. Настроената височина може да се види на скалата (G).
- Важно е да настроите височината на масата за щрайхмуса (21) отдолу нагоре, т.е. първо издърпайте масата по-надолу (около 5 mm) от желаната височина. След това преместете нагоре масата (21) с манивелата до желаната височина.

9.2.2 Експлоатация на щрайхмуса (Фиг. 22)

Внимание! Обърнете внимание на правилния монтаж на всмукването на стружки (вижте 8.7)

- Свържете щепсела с мрежовия проводник. Натиснете зеления бутон „I“, за да стартирате машината за струговане.
- Поставете детайла върху масата на щрайхмуса (21). Подайте детайла в посока на подаващата маса (14). (Обърнете внимание на посоката на стрелката, която символизира работната посока.)
- След приключване на работа изключете машината. За тази цел натиснете червения бутон „0“. Накрая изключете машината от мрежата.
- Отстранете стружките и прахта от масата на щрайхмуса (21) и ножовия вал, след като машината спре напълно.

10. Електрическо свързване

Монтираният електродвигател е свързан в готовност за експлоатация. Свързването отговаря на приложимите разпоредби на VDE и DIN. Мрежовото свързване от страна на клиента, както и използваният удължаващ кабел, трябва да отговарят на тези предписания.

Важни указания

При претоварване на двигателя, той се изключва автоматично. След време на охлаждане (различно по време), двигателят може да се включи отново.

Повреден свързващ електрически проводник.

По свързващите електрически проводници често възникват повреди в изолацията.

Причини за това могат да бъдат:

- Точки на притискане, когато свързващите проводници са прокарани през процепи на прозорци или врати.
- Точки на прегъване поради неправилно закрепване или прокаране на свързващия проводник.
- Места на прерязване поради прегазване на свързващия проводник.
- Повреди в изолацията поради дърпане от стенния контакт.
- Пукнатини поради стареене на изолацията.

Такива дефектни свързващи електрически проводници не бива да се използват и поради повредената изолация са опасни за живота.

Редовно проверявайте за повреди свързващите електрически проводници. Внимавайте за това, при проверката свързващият проводник да не е свързан към електрическата мрежа.

Свързващите електрически проводници трябва да отговарят на приложимите разпоредби на VDE и DIN. Използвайте само съединителни проводници с обозначението „H05VV-F“.

Отпечатване на типовото обозначение върху свързващия кабел е задължително предписание.

Двигател на променлив ток:

- Мрежовото напрежение трябва да е 220 - 240 V~.
- Удължаващите проводници с дължина до 25 m трябва да са с напречно сечение от 1,5 квадратни милиметра.

Свързвания и ремонти по електрическото оборудване могат да се извършват само от електротехник.

При запитвания, моля посочвайте следните данни:

- Тип ток на двигателя
- Данни от типовата табелка на двигателя

11. Почистване

⚠ Предупреждение! Преди всякакви настройки, поддръжка или ремонт издърпайте щепсела!

Общи мерки за поддръжка

От време на време избърсвайте с кърпа стружките и праха от машината. За удължаване на живота на инструмента, веднъж месечно смазвайте въртящите се части. Не смазвайте двигателя.

Не използвайте разяждащи препарати за почистване на пластмасите.

Шпindelът с резба за регулиране на височината на масата за удебеляване може да се обработва само със суха смазка.

Повърхността на масата и входящия и изходящия вал винаги не трябва да са покрити със смола.

Замърсените входящи и изходящи валове трябва да се почистват.

За да се избегне прегряване на двигателя редовно трябва да проверявате дали по вентилационните отвори на двигателя не се е натрупал прах.

След продължителна работа на машината Ви препоръчваме проверка от упълномощен сервизен специалист.

Грижа за инструмента

Валът за струговане, затегателните приспособления, подложките на ножовете и ножовете трябва периодично да се почистват от смолата, тъй като чистият инструмент подобрява качеството нарязане.

За тази цел затегателните приспособления, подложките на ножовете и ножовете трябва да се държат 24 часа потопени в препарат за отстраняване на смола. Алуминиевите инструменти трябва да се почистват само с почистващи препарати, които не разяждат този тип метал.

12. Съхранение

- Съхранявайте уреда и неговите аксесоари на тъмно, сухо и защитено от замръзване, както и недостъпно за деца място.
- Оптималната температура на съхранение е между 5 и 30 °C.
- Съхранявайте инструмента в оригиналната опаковка.
- Покрийте инструмента, за да го защитите от прах или влага.
- Съхранявайте ръководството за експлоатация при инструмента.

13. Поддръжка

Внимание!

Преди всякакви работи по поддръжката издърпайте мрежовия щепсел.

Смяна на ножа (Фиг. 17 - 19)

- **⚠ ВНИМАНИЕ!** Винаги изваждайте щепсела от контакта, преди да смените ножовете.
- Фиксирайте защитата на валека за струговане компл. (9) в повдигната позиция.
- Развийте и свалете петте затегателни винта (23).
- Вдигнете ножа (25) и ножовата греда (24) от вала.
- Отстранете стружките и смолата от вала за струговане и ножовата греда.
- Поставете новия нож (25) във вала за струговане, фиксирайте ножа (25) с правоъгълните прорези в двете винтови глави. (С тези два винта ножът се настройва по височина.)
- Поставете ножовата греда (24) върху ножа (25).
- Леко затегнете петте затегателни винта (23).
- Повторете работните операции и за втория нож (25).

- Поставете блока за регулиране на острието (18) върху блока на ножа, както е показано на Фиг. 19. Уверете се, че ножът (25) докосва блока за регулиране на острието (18) от двете страни.
- Чрез преместване на двата регулиращи винта (26) ножът (25) може да се регулира по височина.
- След успешна настройка на ножа всички затегателни винтове трябва да се затегнат.

Вземете под внимание:

- Острите ножове за струговане гарантират чиста картина на струговане и натоварват по-малко двигателя.
- При трикратно шлифование не трябва да се сваля материал повече от 3 x 0,05 mm.
- Ножовете, използвани на тази машина, не са подходящи за рендосване/изрязване.
- Накрая спуснете отново защитата на вала за струговане върху масата и покрийте вала за струговане, затегнете с ръкохватката.

⚠ ВНИМАНИЕ!

Използвайте само ножове, препоръчани от производителя за това устройство. При използване на други ножове съществува риск от нараняване поради загуба на контрол.

Избягвайте пренатягането и възможното разхлабване на резбите. Ножовите греди или винтовете с износени резби трябва да се сменят незабавно.

Връзки и ремонти

Свързвания и ремонти по електрическото оборудване могат да се извършват само от електротехник.

Сервизна информация

Трябва да се има предвид, че следните части на този продукт са обект на износване поради износване или на естествено износване, респ. следните части са необходими като консумативи. Бързоизносващи се части*: клиновиден ремък, графитни четки, ножове за струговане

* не са включени задължително в обема на доставката!

Резервните части и аксесоарите се предлагат в нашия сервизен център. За целта сканирайте QR кода на заглавната страница.

14. Изхвърляне и рециклиране

Указания за опаковката



Опаковъчните материали могат да се рециклират. Моля, изхвърлете опаковката по природосъобразен начин.

Указания за Закона за електрическото и електронното оборудване (ElektroG)



Старото електрическо и електронно оборудване не трябва да се изхвърля заедно с битовите отпадъци, а трябва да се събира и изхвърля отделно!

- Старите батерии и акумулатори, които не са неподвижно монтирани в стария уред, трябва да бъдат извадени преди предаване без да се разрушават! Тяхното изхвърляне е регламентирано от Закона за батериите и акумулаторите.
- Собствениците, респ. ползвателите на електрическо и електронно оборудване са законово задължени да ги върнат след употреба.
- Крайният потребител е отговорен за изтриването на личните му данни от стария уред, който трябва да бъде изхвърлен!
- Символът на зачеркната кофа на колела означава, че отпадъците от електрическото и електронното оборудване не трябва да се изхвърлят заедно с битовите отпадъци.
- Електрическото и електронното оборудване може да се предава безплатно на следните места:
 - Публични събирателни пунктове (например дворове на общински сгради)
 - Магазини за продажба на електронни уреди (физически и онлайн), при условие че търговците са длъжни да ги вземат обратно или предлагат това вземане доброволно.
 - Можете да предадете до три стари електрически уреда от всеки тип уред с максимална дължина на ръба от 25 сантиметра без да купувате нов уред от производителя, или да ги предадете в друг оторизиран събирателен пункт във вашия район.
 - За допълнителните условия за връщане на производители и дистрибутори се обърнете към съответния център за обслужване на клиенти.

- Ако новият електрически уред се доставя от производителя на частно домакинство, той може да организира безплатно извозване на стария електрически уред при поискване от крайния потребител. За целта се свържете с отдела за обслужване на клиенти на производителя.
- Това се отнася само за уредите, които се инсталират и продават в Европейския съюз и са предмет на европейската Директива 2012/19/ЕС. В страни извън Европейския съюз могат да се прилагат различни разпоредби за изхвърляне на отпадъците от електрическо и електронно оборудване.









15. Отстраняване на неизправности

Неизправност	Възможна причина	Отстраняване
Машината не може да се включи	Няма мрежово напрежение	Проверете захранването с напрежение
	Износени графитни четки	Занесете машината в сервиз
	Всмукването на стружки не е монтирано	Монтирайте всмукването на стружки
Машината не функционира или спира внезапно	Спиране на тока	Проверете предпазителя / проверете защитата срещу претоварване на уреда.
	Дефектен двигател или превключвател	Възложете проверка на двигателя или превключвателя на електротехник.
	Проверете микропревключвателя	Монтирайте устройството за всмукване на стружки така, че микропревключвателят да се задейства. Проверете предпазителя на входа от страната на мрежата. Машината не се рестартира автоматично поради вградена защита срещу ниско напрежение и трябва да се включи отново след възстановяване на напрежението.
Машината спира по време на струговане	Ножът за струговане е затъпен/ износен	Сменете или наточете ножа
	Превключвателят срещу претоварване се е задействал	След изтичане на времето на охлаждане включете отново двигателя
	Проверете микропревключвателя	Монтирайте капака на всмукването на стружки, респ. блокировката на плота така, че микропревключвателят да се задейства.
	Твърде голямо отнемане на стружки	Намалете отнемането на стружки
	Твърде голямо подаване	Намалете скоростта на подаване
Обработваният детайл се заклинова при обработка с шраймус	твърде голяма дълбочина на среза	Намалете дълбочината на среза и обработете обработвания детайл в няколко работни хода
Оборотите се понижават по време на рендосване	Твърде голямо отнемане на стружки	Намалете отнемането на стружки
	Твърде голямо подаване	Намалете скоростта на подаване
	Тъпи ножове	Смяна на ножа

Незадоволително състояние на повърхността	Ножът за струговане е затъпен/ износен	Сменете или наточете ножа
	Ножът на струговане е запушен от стружки	Отстранете стружките
	Неравномерно подаване	Подавайте обработвания детайл с постоянно налягане и понижена скорост на подаване
Обработената повърхност е твърде грапава	Обработваният детайл все още съдържа твърде много влага	Изсушете обработвания детайл
Обработената повърхност е напукана	Обработваният детайл е бил обработен срещу посоката на растежа	Обработете обработвания детайл от противоположната посока
	Твърде много материал е бил стругован на един път	Обработете обработвания детайл в няколко работни хода
Твърде малко подаване на обработвания детайл при рендосване по дебелина	Обработваният детайл е бил обработен срещу посоката на растежа	Почистете плота на масата и нанесете тънък слой плъзгащ восък
	Твърде много материал е бил стругован на един път	Ремонтирайте транспортните валежи
Изхвъргача на стружки е задръстен при рендосване на дебелина (без изсмукване)	Твърде голямо отнемане на стружки	Намалете отнемането на стружки
	Тъпи ножове	Смяна на ножа
	Твърде мокра дървесина	Изсушете обработвания детайл
Изхвъргача на стружки е задръстен при подравняване чрез рендосване (без изсмукване)	Твърде голямо отнемане на стружки	Намалете отнемането на стружки
	Твърде голямо подаване	Намалете скоростта на подаване
	Тъпи ножове	Смяна на ножа
	Твърде мокра дървесина	Изсушете обработвания детайл
Изходът за стружки с изсмукване е задръстен при подравняване чрез рендосване или рендосване на дебелина.	Твърде слабо изсмукване	Трябва да се използва изсмукващо устройство, което гарантира скорост на въздуха от минимум 20 m/s на присъединителния щуцер за изсмукване

Εξήγηση των συμβόλων πάνω στο προϊόν

Η χρήση συμβόλων στο παρόν εγχειρίδιο έχει σκοπό να επιστήσει την προσοχή σας σε ενδεχόμενους κινδύνους. Τα σύμβολα ασφαλείας και οι εξηγήσεις που τα συνοδεύουν πρέπει να κατανοούνται πλήρως. Οι προειδοποιήσεις αυτές καθ' εαυτές δεν αποσοβούν τους κινδύνους και δεν υποκαθιστούν τη λήψη σωστών μέτρων πρόληψης ατυχημάτων.

	<p>Προειδοποίηση - Για τον περιορισμό του κινδύνου τραυματισμού, διαβάστε τις Οδηγίες χρήσης.</p>
	<p>Φοράτε προστασία ακοής. Η επίδραση του θορύβου ενδέχεται να προκαλέσει απώλεια ακοής.</p>
	<p>Φοράτε μάσκα προστασίας από σκόνη. Κατά την επεξεργασία ξύλου και άλλων υλικών μπορεί να προκύψει σκόνη επιβλαβής για την υγεία. Δεν επιτρέπεται η επεξεργασία υλικών που περιέχουν αμιάντο!</p>
	<p>Φοράτε προστατευτικά γυαλιά. Οι σπινθήρες που παράγονται κατά την εργασία ή τα θραύσματα, τα πριονίδια και οι σκόνες που εξέρχονται από το προϊόν μπορούν να προκαλέσουν απώλεια της όρασης.</p>
	<p>ΠΡΟΕΙΔΟΠΟΙΗΣΗ! Κίνδυνος τραυματισμού! Μην τοποθετείτε τα χέρια σας στην περιοχή του κινούμενου μαχαιριού ξεχονδρίσματος</p>
	<p>Διακόπτης υπερφόρτωσης</p>
	<p>Κατεύθυνση προώθησης</p>
	<p>Το προϊόν συμμορφώνεται με τις ισχύουσες Ευρωπαϊκές Οδηγίες.</p>
	<p>Το προϊόν συμμορφώνεται με τις ισχύουσες σερβικές κανονιστικές Οδηγίες.</p>

Περιεχόμενα:
Σελίδα:

1.	Εισαγωγή.....	55
2.	Περιγραφή του προϊόντος.....	55
3.	Παραδοτέο υλικό.....	55
4.	Ενδεδειγμένη χρήση.....	56
5.	Υποδείξεις ασφαλείας.....	56
6.	Τεχνικά χαρακτηριστικά.....	59
7.	Αποσυσκευασία.....	60
8.	Εγκατάσταση.....	60
9.	Θέση σε λειτουργία.....	61
10.	Ηλεκτρική σύνδεση.....	64
11.	Καθαρισμός.....	64
12.	Αποθήκευση.....	65
13.	Συντήρηση.....	65
14.	Απόρριψη και ανακύκλωση.....	66
15.	Αντιμετώπιση προβλημάτων.....	67
16.	Δήλωση συμμόρφωσης.....	114

1. Εισαγωγή

Κατασκευαστής:

Schepach GmbH
Günzburger Straße 69
D-89335 Ichenhausen

Αξιότιμε πελάτη,

σας ευχόμαστε πολλή ευχαρίστηση και καλή επιτυχία κατά την εργασία σας με το νέο προϊόν που αποκτήσατε.

Υπόδειξη:

Ο κατασκευαστής αυτού του προϊόντος δεν ευθύνεται σύμφωνα με τον ισχύοντα νόμο περί ευθύνης για προϊόντα, για ζημιές που προκαλούνται σε ή από αυτό το προϊόν στις εξής περιπτώσεις:

- ακατάλληλη μεταχείριση
- παράβλεψη των οδηγιών χρήσης
- επισκευές από τρίτους, μη εξουσιοδοτημένους τεχνικούς
- χρήση μη γνήσιων ανταλλακτικών
- μη ενδεδειγμένη χρήση
- βλάβες της ηλεκτρικής εγκατάστασης σε περίπτωση παράβλεψης των ηλεκτρικών κανόνων και των κανονισμών VDE 0100, DIN 57113 / VDE 0113

Προσέξτε:

Οι οδηγίες χρήσης αποτελούν αναπόσπαστο μέρος αυτού του προϊόντος. Περιέχουν σημαντικές υποδείξεις για να εργάζεστε με το προϊόν με ασφάλεια, σωστά και οικονομικά και για να αποφεύγετε κινδύνους, να εξοικονομείτε έξοδα επισκευής, να μειώνετε τους χρόνους εκτός διαθεσιμότητας και να αυξάνετε την αξιοπιστία και τη διάρκεια ζωής του προϊόντος. Επιπρόσθετα στους κανόνες ασφαλείας στις παρούσες οδηγίες χρήσης, πρέπει να λαμβάνετε οπωσδήποτε υπόψη σας τις διατάξεις που ισχύουν στη χώρα σας για τη λειτουργία του προϊόντος.

Πριν τη χρήση του προϊόντος εξοικειωθείτε με όλες τις υποδείξεις χειρισμού και ασφαλείας. Χρησιμοποιείτε το προϊόν μόνον όπως περιγράφεται και για τους αναφερόμενους τομείς χρήσης. Φυλάξτε με ασφάλεια τις οδηγίες χρήσης και σε περίπτωση μεταβίβασης του προϊόντος παραδώστε μαζί και όλα τα έγγραφα.

2. Περιγραφή του προϊόντος

1. Διακόπτης υπερφόρτωσης
2. Διακόπτης ενεργοποίησης/ απενεργοποίησης
3. Έμβολο μεταγωγής

4. Βίδα αστεροειδούς λαβής με ροδέλα M6
5. Σύστημα αναρρόφησης ροκανιδιών
- 5a. Επιμήκυνση συστήματος αναρρόφησης ροκανιδιών
6. Παξιμάδι στερέωσης M6
7. Τραπέζι αφαίρεσης
8. Παράλληλος αναστολέας
- 8a. Βίδα ακινητοποίησης
9. Κάλυμμα μαχαιριού ξεχονδρίσματος
- 9a. Στρεφόμενος βραχίονας για κάλυμμα μαχαιριού ξεχονδρίσματος
10. Παξιμάδι στερέωσης M6
11. Βίδα ραβδωτής κεφαλής M8
12. Χειροκίνητος στρόφαλος
13. Ρυθμιστική βίδα
14. Τραπέζι προώθησης
15. Λαστιχένια πέλματα
16. Ράβδος ώθησης
17. Μπλοκ ώθησης
18. Μπλοκ ρύθμισης λεπίδας
19. Σταυρόβίδα M5
20. Νύχια κατά της ανάκρουσης
21. Τραπέζι ξεχονδρίσματος
22. Κοχλιωτή άτρακτος
23. Βίδα σύσφιξης
24. Μπάρα κοπής
25. Μαχαιρί ξεχονδρίσματος
26. Βίδα ρύθμισης

- A. Βίδα Άλεν M8
- B. Ροδέλα
- C. Βίδα Άλεν M6
- D. Κλειδί Άλεν 4 mm
- E. Κλειδί Άλεν 5 mm
- F. Κλειδί Άλεν 6 mm
- G. Κλίμακα (ξεχονδριστήρας)
- H. Κλίμακα (ρύθμιση)
- I. Κλίμακα (παράλληλος αναστολέας)

3. Παραδοτέο υλικό

- 4x Βίδες Άλεν M8
- 4x Ροδέλες
- 2x Βίδες Άλεν M6
- 1x Ράβδος ώθησης
- 2x Μπλοκ ώθησης
- Μπλοκ ρύθμισης λεπίδας
- Σύστημα αναρρόφησης ροκανιδιών
- Επιμήκυνση συστήματος αναρρόφησης ροκανιδιών
- Παράλληλος αναστολέας
- Κάλυμμα μαχαιριού ξεχονδρίσματος

- Στρεφόμενος βραχίονας για κάλυμμα μαχαιριού ξεχονδρίσματος
- Βίδα αστεροειδούς λαβής με ροδέλα M6
- Χειροκίνητος στρόφαλος
- 4x Λαστιχένια πέλματα
- Κλειδί Άλεν 4 mm
- Κλειδί Άλεν 5 mm
- Κλειδί Άλεν 6 mm
- Πρόσθετο σετ μαχαιριών (μόνο για αριθ. είδους 58022029953 και 5902209903)
- Οδηγίες Χρήσης

4. Ενδεδειγμένη χρήση

Η πλάνη/ξεχονδριστήρας χρησιμεύει στο πλάνισμα και ξεχόνδρισμα κομμένης ξυλείας κάθε είδους με άκρες, τετράγωνης, ορθογώνιας ή λοξής διατομής.

Το μηχάνημα επιτρέπεται να χρησιμοποιείται μόνο όπως προβλέπεται.

⚠ ΠΡΟΕΙΔΟΠΟΙΗΣΗ!

Δεν επιτρέπεται να πραγματοποιούνται οι ακόλουθες εργασίες:

- ένθετες εργασίες (δηλαδή οποιαδήποτε επεξεργασία η οποία δεν καλύπτει όλο το μήκος του αντικείμενου εργασίας)
- εσοχές, μόρσα ή ανοίγματα
- ξεχόνδρισμα έντονα κυρτωμένου ξύλου στο οποίο δεν υπάρχει επαρκής επαφή με το τραπέζι τροφοδοσίας.

⚠ Απαγορεύεται αυστηρότατα η αφαίρεση, τροποποίηση ή χρήση για ακατάλληλους σκοπούς των προστατευτικών διατάξεων που υπάρχουν στο μηχάνημα ή η τοποθέτηση ξένων προστατευτικών διατάξεων.

Η προστατευτική διάταξη γέφυρας δεν επιτρέπεται να αφαιρεθεί κατά τη διάρκεια της επεξεργασίας. Το μη χρησιμοποιούμενο τμήμα του άξονα μαχαιριών πρέπει να καλύπτεται.

Απαιτήσεις για τον χειριστή

Ο χειρισμός και η συντήρηση της συσκευής επιτρέπεται να πραγματοποιούνται μόνο από άτομα που είναι εξοικειωμένα με αυτήν και έχουν ενημερωθεί σχετικά με τους κινδύνους.

Ποτέ μην αφήσετε να εργαστούν παιδιά με τη συσκευή.

Ποτέ μην αφήσετε ενήλικες να εργαστούν με τη συσκευή χωρίς να έχουν λάβει σωστή κατάρτιση.

Ο χειριστής πρέπει πριν τη χρήση της συσκευής να έχει διαβάσει προσεκτικά και κατανοήσει τις οδηγίες χρήσης.

Προσόντα: Πέρα από μια διεξοδική κατάρτιση από εξειδικευμένο άτομο δεν απαιτούνται ειδικά προσόντα για τη χρήση της συσκευής.

Ελάχιστη ηλικία: Η χρήση της συσκευής επιτρέπεται μόνο σε άτομα που έχουν συμπληρώσει το 18ο έτος της ηλικίας τους. Κατ' εξαίρεση η χρήση από έφηβο επιτρέπεται αν αυτή γίνεται στα πλαίσια επαγγελματικής εκπαίδευσης για την επίτευξη της επαγγελματικής επάρκειας υπό την επιτήρηση ενός εκπαιδευτή. Τοπικοί κανονισμοί μπορεί να καθορίζουν την ελάχιστη ηλικία του χρήστη.

Εκπαίδευση: Για τη χρήση της συσκευής απαιτείται μόνο μια αντίστοιχη κατάρτιση από ένα εξειδικευμένο άτομο ή από τις οδηγίες χρήσης. Δεν απαιτείται ειδική εκπαίδευση.

Το μηχάνημα επιτρέπεται να χρησιμοποιείται μόνο όπως προβλέπεται. Κάθε χρήση πέραν αυτής θεωρείται μη ενδεδειγμένη.

Για ζημιές ή τραυματισμούς οποιοδήποτε είδους προκαλούμενες από αυτή τη χρήση, την ευθύνη φέρει ο χρήστης/χειριστής και όχι ο κατασκευαστής.

Έχετε υπόψη σας ότι οι συσκευές μας κανονικά δεν έχουν σχεδιαστεί για εμπορική, βιοτεχνική ή βιομηχανική χρήση. Δεν αναλαμβάνουμε καμία ευθύνη αν η συσκευή χρησιμοποιηθεί σε εμπορικές, βιοτεχνικές ή βιομηχανικές επιχειρήσεις καθώς και σε παρόμοιες δραστηριότητες.

5. Υποδείξεις ασφαλείας

Γενικές υποδείξεις ασφαλείας

Προσοχή! Κατά τη χρήση ηλεκτρικών εργαλείων πρέπει να τηρείτε τα εξής βασικά μέτρα ασφαλείας, για προστασία από ηλεκτροπληξία και από κίνδυνο τραυματισμού και πυρκαγιάς.

Διαβάστε όλες αυτές τις υποδείξεις πριν χρησιμοποιήσετε αυτό το ηλεκτρικό εργαλείο και φυλάξτε καλά τις υποδείξεις ασφαλείας.

Ασφάλεια κατά την εργασία

1. Διατηρείτε την περιοχή εργασίας σας σε τάξη
 - Η ακαταστασία στην περιοχή εργασίας μπορεί να έχει ως συνέπεια ατυχήματα.

2. Λαμβάνετε υπόψη τις επιδράσεις από το περιβάλλον
 - Μη εκθέτετε τα ηλεκτρικά εργαλεία σε βροχή.
 - Μη χρησιμοποιείτε ηλεκτρικά εργαλεία σε περιβάλλον με υγρασία και νερό.
 - Φροντίζετε για καλό φωτισμό του χώρου εργασίας.
 - Μη χρησιμοποιείτε ηλεκτρικά εργαλεία σε περιβάλλον όπου υπάρχει κίνδυνος φωτιάς και κίνδυνος έκρηξης.
3. Προστατεύετε τον εαυτό σας από ηλεκτροπληξία
 - Αποφεύγετε την επαφή του σώματός σας με γειωμένα μέρη (π.χ. σωλήνες, σώματα καλοριφέρ, ηλεκτρικές κουζίνες, ψυκτικές συσκευές).
4. Κρατάτε μακριά άλλα άτομα
 - Μην αφήνετε άλλα άτομα, ιδίως παιδιά, να αγγίζουν το ηλεκτρικό εργαλείο ή το καλώδιο. Κρατάτε αυτά τα άτομα μακριά από τον χώρο εργασίας.
5. Φυλάσσετε τα μη χρησιμοποιούμενα ηλεκτρικά εργαλεία
 - Τα μη χρησιμοποιούμενα ηλεκτρικά εργαλεία πρέπει να αποτίθενται σε ένα μέρος ξηρό, σε θέση που είναι ψηλά ή κλειδωμένη, μακριά από παιδιά.
6. Μην καταπονείτε υπερβολικά το ηλεκτρικό εργαλείο σας
 - Εργάζεστε καλύτερα και με μεγαλύτερη ασφάλεια στην προβλεπόμενη περιοχή ισχύος.
7. Χρησιμοποιείτε το σωστό ηλεκτρικό εργαλείο
 - Μη χρησιμοποιείτε αδύναμης ισχύος μηχανές για βαριές εργασίες.
 - Μη χρησιμοποιείτε το ηλεκτρικό εργαλείο για σκοπούς για τους οποίους δεν έχει προβλεφθεί.
 - Για παράδειγμα μη χρησιμοποιείτε δισκοπρίονο χειρός για να κόβετε κλαδιά δένδρων ή κομμάτια ξύλου.
8. Φοράτε κατάλληλο ρουχισμό
 - Μη φοράτε φαρδιά ρούχα ή κοσμήματα, θα μπορούσαν να πιαστούν από κινητά μέρη.
 - Σε περίπτωση υπαίθριων εργασιών συνιστώνται αντιολισθητικά υποδήματα.
 - Αν έχετε μακριά μαλλιά, φοράτε δίχτυ μαλλιών.
9. Χρησιμοποιείτε εξοπλισμό προστασίας
 - Φοράτε προστατευτικά γυαλιά.
 - Σε εργασίες όπου παράγεται σκόνη να φοράτε μάσκα προστασίας αναπνοής.
10. Συνδέστε τη διάταξη αναρρόφησης σκόνης
 - Αν διατίθενται συνδέσεις για αναρρόφηση σκόνης και διάταξη συλλογής, βεβαιωθείτε ότι αυτές είναι συνδεδεμένες και χρησιμοποιούνται σωστά.
11. Μη χρησιμοποιείτε το καλώδιο για σκοπούς για τους οποίους δεν προορίζεται
 - Μη χρησιμοποιείτε το καλώδιο για να τραβήξετε το φις από την πρίζα. Προστατέψτε το καλώδιο από θερμότητα, λάδια και αιχμηρές ακμές.
12. Ασφαλίστε το αντικείμενο εργασίας
 - Χρησιμοποιείτε διατάξεις σύσφιξης ή μια μέγγενη για να συγκρατείτε σταθερά το αντικείμενο εργασίας. Με αυτό τον τρόπο συγκρατείται πιο σταθερά απ' ό,τι με το χέρι σας.
13. Αποφεύγετε μη κανονική στάση του σώματος
 - Φροντίζετε για ασφαλή στήριξη και διατηρείτε πάντα την ισορροπία σας.
14. Φροντίζετε με επιμέλεια τα εργαλεία σας
 - Διατηρείτε τα εργαλεία κοπής αιχμηρά και καθαρά, για να μπορείτε να εργάζεστε καλύτερα και με μεγαλύτερη ασφάλεια.
 - Τηρείτε τις υποδείξεις για λίπανση και για αλλαγή εργαλείου.
 - Ελέγχετε τακτικά το καλώδιο σύνδεσης του ηλεκτρικού εργαλείου, και σε περίπτωση ζημιάς αναθέστε την αντικατάστασή του από πιστοποιημένο και εξειδικευμένο τεχνικό.
 - Ελέγχετε τακτικά τα καλώδια επέκτασης και αντικαθιστάτε τους αν έχουν υποστεί ζημιά.
 - Διατηρείτε τις λαβές κρατήματος στεγνές, καθαρές και απαλλαγμένες από λάδια και γράσα.
15. Αφαιρείτε το φις από την πρίζα
 - Σε περίπτωση μη χρησιμοποίησης του ηλεκτρικού εργαλείου, πριν τη συντήρηση και κατά την αλλαγή εργαλείων όπως π.χ. λεπίδας πριονιού, τρυπανιού, κοπτικού φρέζας.
 - Αν κατά την εργασία ο άξονας ξεχονδρίσματος έχει μπλοκάρει λόγω πολύ μεγάλης δύναμης προώθησης ή κολλήματος του αντικείμενου εργασίας, απενεργοποιήστε τη συσκευή και αποσυνδέστε την από το δίκτυο ρεύματος. Απομακρύνετε το αντικείμενο εργασίας και βεβαιωθείτε ότι ο άξονας ξεχονδρίσματος κινείται ελεύθερα. Ενεργοποιήστε τη συσκευή, και εκτελέστε ξανά τη διαδικασία εργασίας με μειωμένη δύναμη προώθησης.
16. Μην αφήσετε κλειδί εργαλείου τοποθετημένο
 - Πριν την ενεργοποίηση ελέγχετε ότι έχουν αφαιρεθεί κλειδιά και εργαλεία ρύθμισης.
17. Να αποφεύγετε αθέλητη έναρξη λειτουργίας
 - Βεβαιωθείτε ότι ο διακόπτης είναι απενεργοποιημένος κατά τη σύνδεση του φις στην πρίζα.

18. Χρησιμοποιείτε καλώδιο επέκτασης κατάλληλο για εξωτερικό χώρο
 - Σε εξωτερικούς χώρους να χρησιμοποιείτε καλώδιο επέκτασης που είναι εγκεκριμένο και κατάλληλα επισήμασμένο για αυτή τη χρήση.
19. Παραμένετε προσεκτικοί
 - Προσέχετε κάθε σας ενέργεια. Εκτελείτε τις εργασίες βάσει της λογικής. Μη χρησιμοποιείτε το ηλεκτρικό εργαλείο όταν δεν έχετε αυτοσυγκέντρωση.
20. Ελέγξτε το ηλεκτρικό εργαλείο για τυχόν ζημιές
 - Πριν την περαιτέρω χρήση του ηλεκτρικού εργαλείου πρέπει να εξεταστούν προσεκτικά οι προστατευτικές διατάξεις ή τα μέρη που έχουν ελαφρές ζημιές, για την άσφηση και ενδεχόμενη λειτουργία τους.
 - Ελέγξτε ότι λειτουργούν απρόσκοπτα και δεν κολλάνε τα κινούμενα μέρη, ή αν υπάρχουν εξαρτήματα που έχουν υποστεί ζημιά. Όλα τα εξαρτήματα πρέπει να είναι σωστά εγκατεστημένα και να εκπληρώνουν όλες τις προϋποθέσεις για να εξασφαλίζεται η απρόσκοπτη λειτουργία του ηλεκτρικού εργαλείου.
 - Προστατευτικές διατάξεις και εξαρτήματα που έχουν υποστεί ζημιά πρέπει να επισκευαστούν ή να αντικατασταθούν όπως προβλέπεται, από ένα αναγνωρισμένο και εξειδικευμένο συνεργείο, εφόσον δεν αναφέρεται κάτι διαφορετικό στις οδηγίες χρήσης.
 - Οι διακόπτες που έχουν υποστεί ζημιά πρέπει να αντικαθίστανται από ένα συνεργείο εξυπηρέτησης πελατών.
 - Μη χρησιμοποιείτε ηλεκτρικά εργαλεία στα οποία δεν είναι δυνατή η ενεργοποίηση και η απενεργοποίηση του διακόπτη.
21. **ΠΡΟΣΟΧΗ!**
 - Η χρήση άλλων εργαλείων εργασίας και άλλων αξεσουάρ μπορεί να οδηγήσει σε κίνδυνο τραυματισμού σας.
22. Αναθέτετε τις επισκευές του ηλεκτρικού εργαλείου σε ειδικευμένο ηλεκτρολόγο
 - Αυτό το ηλεκτρικό εργαλείο συμμορφώνεται με τους σχετικούς κανονισμούς ασφαλείας. Επισκευές επιτρέπεται να πραγματοποιούνται μόνο από ειδικευμένο ηλεκτρολόγο με χρήση γνήσιων ανταλλακτικών, διαφορετικά μπορεί να προκύψουν ατυχήματα στον χρήστη.

Αυτή η συσκευή δεν προορίζεται για χρήση από άτομα (συμπεριλαμβανομένων παιδιών) με περιορισμένες φυσικές, αισθητηριακές ή διανοητικές ικανότητες ή έλλειψη εμπειρίας και/ή γνώσεων.

Τα παιδιά πρέπει να επιβλέπονται, ώστε να εξασφαλίζεται ότι δεν θα παίζουν με τη συσκευή.

⚠ ΠΡΟΕΙΔΟΠΟΙΗΣΗ! Αυτό το ηλεκτρικό εργαλείο παράγει ένα ηλεκτρομαγνητικό πεδίο κατά τη διάρκεια της λειτουργίας του. Αυτό το πεδίο υπό ορισμένες περιστάσεις μπορεί να επηρεάσει ενεργά ή παθητικά ιατρικά εμφυτεύματα. Για να μειώσετε τον κίνδυνο σοβαρών ή θανατηφόρων τραυματισμών, συνιστούμε σε άτομα με ιατρικά εμφυτεύματα να συμβουλευθούν το γιατρό τους και τον κατασκευαστή του ιατρικού εμφυτεύματος, πριν το χειρισμό του ηλεκτρικού εργαλείου.

Πρόσθετες υποδείξεις ασφαλείας

- Μη χρησιμοποιείτε στομωμένα μαχαίρια. Κίνδυνος ανάδρασης!
- Το μπλοκ κοπής πρέπει να είναι πλήρως καλυμμένο.
- Για το ξεχόνδρισμα αντικειμένων εργασίας μικρού μήκους χρησιμοποιείτε μια ράβδο ώθησης.
- Για το ξεχόνδρισμα μικρών αντικειμένων εργασίας, πρέπει να λαμβάνετε πρόσθετες προφυλάξεις ασφαλείας. Η χρήση συστημάτων εγκάρσιας πίεσης και ελατηριωτών καλυμμάτων θα μπορούσε να είναι απαραίτητη για την εξασφάλιση ασφαλούς εργασίας.
- Η συσκευή δεν είναι κατάλληλη για την κοπή συνδέσεων με εσοχές.
- Το προστατευτικό έναντι ανάδρασης και ο κύλινδρος προώθησης πρέπει να ελέγχονται τακτικά.
- Οι συσκευές που είναι εξοπλισμένες με σύστημα απομάκρυνσης ροκανιδιών και καλύπτρες εξαγωγής, θα πρέπει να συνδέονται στις αντίστοιχες συσκευές. Ο τύπος του υλικού μπορεί να επηρεάσει δυσμενώς την παραγωγή σκόνης.
- Η συσκευή είναι κατάλληλη αποκλειστικά για την κοπή ξύλου και παρόμοιων υλικών.
- Αν το μαχαίρι έχει φθαρεί κατά 5%, πρέπει να αντικατασταθεί.
- Αν λείπει η ράβδος ώθησης μπορεί να δημιουργηθούν κίνδυνοι. Η ράβδος ώθησης θα πρέπει πάντα να φυλάσσεται στο μηχάνημα όταν δεν χρησιμοποιείται.
- Αν μικρά αντικείμενα εργασίας εισάγονται με το χέρι, υπάρχει αυξημένος κίνδυνος τραυματισμού. Πρέπει να λαμβάνονται υπόψη οι συστάσεις του κατασκευαστή για χρήση μιας ράβδου ώθησης.
- Η λανθασμένη ευθυγράμμιση προστατευτικών καλυμμάτων, τραπεζιού προώθησης ή πλεγμάτων μπορεί να οδηγήσει σε ανεξέλεγκτες καταστάσεις.

- Τα αντικείμενα εργασίας που έχουν ζημιές ή ακαθαρσίες αποτελούν πηγή κινδύνων. Δεν επιτρέπεται η επεξεργασία με αυτή τη συσκευή μεταλλικών εξαρτημάτων ή υλικού που σχίζεται. **Κίνδυνος τραυματισμού!**
- Τοποθετείτε τα μεγάλα αντικείμενα εργασίας για κοπή πάνω στο τραπέζι με ράουλα ή μία άλλη δι-άταξη στήριξης. Διαφορετικά μπορεί να χάσετε τον έλεγχο του αντικειμένου εργασίας.
- Το μηχάνημα είναι κατάλληλο μόνο για πλάνισμα ή ξεχόνδρισμα
- Κατά την εργασία στο μηχάνημα πρέπει να φοράτε πάντα κατάλληλο προστατευτικό ρουχισμό και εξοπλισμό:
 - προστασία ακοής για προστασία από βλάβες της ακοής,
 - προστασία της αναπνοής για αποφυγή εισπνοής επικινδύνων σωματιδίων σκόνης,
 - προστατευτικά γάντια κατά τον χειρισμό του άξονα μαχαιριών και ακατέργαστων υλικών, για μείωση του κινδύνου τραυματισμών από αιχμηρά άκρα,
 - προστατευτικά γυαλιά για την αποφυγή τραυματισμού των ματιών από εκτινασόμενα σωματίδια.
- Οι ακόλουθες καταστάσεις πρέπει οπωσδήποτε να αποφεύγονται: πρόωρη διακοπή της διαδικασίας ξεχόνδρισματος (κοπές ξεχόνδρισματος που δεν εκτείνονται σε όλο το μήκος του αντικειμένου εργασίας, ξεχόνδρισμα ανομοιόμορφων κομματιών ξύλου, που δεν είναι πλήρως σε επαφή με το τραπέζι προώθησης).
- Προσοχή! Αν η κύρια σύνδεση ρεύματος δικτύου βρίσκεται σε κακή κατάσταση, κατά την ενεργοποίηση της συσκευής υπάρχει κίνδυνος βραχυκυκλωμάτων. Από αυτό μπορεί να επηρεάζονται και άλλες λειτουργίες (π.χ. το άναμμα ενδεικτικών λυχνιών). Σε περίπτωση που προκύψουν προβλήματα στην κύρια σύνδεση ρεύματος δικτύου, απευθυνθείτε στον τοπικό σας πάροχο ηλεκτρισμού για βοήθεια και πληροφορίες.

Υπολειπόμενοι κίνδυνοι

Το μηχάνημα είναι κατασκευασμένο σύμφωνα με την τελευταία λέξη της τεχνολογίας και με βάση τους αναγνωρισμένους τεχνικούς κανόνες ασφαλείας. Κατά την εργασία ενδέχεται παρόλα αυτά να παρουσιαστούν μεμονωμένοι υπολειπόμενοι κίνδυνοι.

- Κίνδυνος για την υγεία από ηλεκτρικό ρεύμα σε περίπτωση χρήσης ακατάλληλων καλωδίων ηλεκτρικής σύνδεσης.

- Πριν πραγματοποιήσετε εργασίες ρύθμισης ή συντήρησης, αφήστε το κουμπί εκκίνησης και αποσυνδέστε το φως ρευματοληψίας από την πρίζα.
- Παρά όλες τις προφυλάξεις που έχουν ληφθεί ενδέχεται πέραν αυτών να υπάρχουν μη προφανείς υπολειπόμενοι κίνδυνοι.
- Οι υπολειπόμενοι κίνδυνοι μπορούν να ελαχιστοποιηθούν όταν τηρούνται οι "Υποδείξεις ασφαλείας" και η "Ενδεειγμένη χρήση", καθώς και οι οδηγίες χρήσης στην ολότητά τους.
- Αποφεύγετε αθέλητη θέση σε λειτουργία του μηχανήματος: κατά την εισαγωγή του φως στην πρίζα δεν επιτρέπεται να είναι πατημένο το μπουτόν λειτουργίας.
- Χρησιμοποιείτε το εργαλείο που συνιστάται στις παρούσες Οδηγίες χρήσης. Έτσι απολαμβάνετε πάντα τη μέγιστη απόδοση από το μηχάνημά σας.
- Κρατάτε τα χέρια σας μακριά από την περιοχή εργασίας, όταν είναι σε λειτουργία το μηχάνημα.
- Κίνδυνος τραυματισμού των δαχτύλων και των χεριών από επαφή με τον άξονα μαχαιριών σε ακάλυπτες περιοχές του, κατά την αλλαγή εργαλείου, αλλά υπάρχει και κίνδυνος σύνθλιψης από το άνοιγμα του προστατευτικού καλύμματος.
- τραυματισμοί των ματιών
 - στο άνοιγμα εισαγωγής και εξαγωγής
 - από επικίνδυνη ανάδραση
 - κατά τη λειτουργία χωρίς σύστημα αναρρόφησης ή σάκο ροκανιδιών, μπορεί να προκύψει σκόνη ξύλου που είναι επιβλαβής για την υγεία.
 - από εκσφενδονιζόμενα σωματίδια
- Από μεταλλικά είδη που περιέχονται στο αντικείμενο εργασίας τα μαχαίρια μπορεί να στομώσουν ή και να καταστραφούν.
- Βλάβες των πνευμόνων, εάν δεν χρησιμοποιείται κατάλληλη μάσκα προστασίας από σκόνη.

6. Τεχνικά χαρακτηριστικά

Αριθμός στροφών άξονα ξεχόνδρισματος	9000 min ⁻¹
Κινητήρας	230 - 240 V~ / 50 Hz
Κατανάλωση ισχύος P1	1500 W
Διαστάσεις	954 x 450 x 483 mm
Βάρος	27,2 kg
Αριθμός μαχαιριών	2 τεμάχια

Τεχνικά χαρακτηριστικά πλανίσματος	
μέγ. πλάτος πλανίσματος- ξεχονδρίσματος	254 mm
μέγ. αφαίρεση ροκανιδιών	2,5 mm
Αναστολέας πλανίσματος, MxY	640 x 127 mm
Αναστολέας πλανίσματος, εύρος στροφής	90° - 135°
Μέγεθος τραπεζιού πλανίσματος	920 x 264 mm
Τεχνικά χαρακτηριστικά ξεχονδρίσματος	
μέγ. πλάτος πλανίσματος- ξεχονδρίσματος	254 mm
μέγ. πάχος ξεχονδρίσματος	120 mm
μέγ. αφαίρεση ροκανιδιών	2 mm
Μέγεθος τραπεζιού ξεχονδρίσματος	350 x 270 mm

Με την επιφύλαξη τεχνικών τροποποιήσεων!

Θόρυβος

Οι τιμές θορύβου μετρήθηκαν βάσει του προτύπου EN 61029.

Στάθμη ηχητικής πίεσης L_{pA} = 92 dB

Στάθμη ηχητικής ισχύος L_{wA} = 105 dB

Αβεβαιότητα $K_{pA/wA}$ = 3 dB

Φοράτε προστασία ακοής.

Η επίδραση του θορύβου ενδέχεται να προκαλέσει απώλεια ακοής.

Οι αναφερόμενες τιμές εκπομπών θορύβου έχουν μετρηθεί σύμφωνα με μια πρότυπη διαδικασία εξέτασης και μπορούν να χρησιμοποιηθούν για τη σύγκριση ενός ηλεκτρικού εργαλείου με ένα άλλο.

Οι αναφερόμενες τιμές εκπομπών θορύβου μπορούν να χρησιμοποιηθούν και για μια προσωρινή αξιολόγηση της καταπόνησης.

Προειδοποίηση:

- Κατά τη χρήση του ηλεκτρικού εργαλείου στην πράξη, οι τιμές εκπομπών θορύβου μπορεί να αποκλίνουν από την αναφερόμενη τιμή, ανάλογα με τον τρόπο και μέθοδο χρήσης του ηλεκτρικού εργαλείου, και ιδιαίτερω, τον τρόπο επεξεργασίας του αντικειμένου εργασίας.
- Προσπαθείτε να διατηρείτε όσο το δυνατόν μικρό-

τερη την καταπόνηση. Παραδείγματα μέτρων για περιορισμό του χρόνου εργασίας.

Για την εκτίμηση της καταπόνησης πρέπει να λαμβάνονται υπόψη όλα τα μέρη του κύκλου λειτουργίας (για παράδειγμα, τα χρονικά διαστήματα κατά τα οποία το ηλεκτρικό εργαλείο είναι απενεργοποιημένο, και αυτά κατά τα οποία είναι ενεργοποιημένο αλλά λειτουργεί χωρίς φορτίο).

7. Αποσυσκευασία

- Ανοίξτε τη συσκευασία και αφαιρέστε προσεκτικά τη συσκευή.
- Απομακρύνετε τα υλικά συσκευασίας καθώς και τα ασφαλιστικά συσκευασίας και μεταφοράς (εφόσον υπάρχουν).
- Ελέγξτε εάν είναι πλήρες το παραδοτέο υλικό.
- Ελέγξτε τη συσκευή και τα αξεσουάρ για τυχόν ζημιές κατά τη μεταφορά. Σε περίπτωση αξίωσης πρέπει να ειδοποιηθεί άμεσα ο μεταφορέας. Μεταγενέστερες αξιώσεις δεν αναγνωρίζονται.
- Φυλάξτε τη συσκευασία κατά το δυνατό μέχρι τη λήξη της εγγύησης.
- Πριν τη χρήση, εξοικειωθείτε με τη συσκευή με βάση τις οδηγίες χρήσης.
- Για αξεσουάρ, αναλώσιμα και ανταλλακτικά, χρησιμοποιείτε μόνο γνήσια εξαρτήματα. Ανταλλακτικά μπορείτε να τα προμηθευτείτε από το τοπικό σας εξειδικευμένο κατάστημα.
- Κατά τις παραγγελίες αναφέρετε τον αριθμό είδους των προϊόντων μας καθώς και τον τύπο και το έτος κατασκευής της συσκευής.

⚠ ΠΡΟΣΟΧΗ!

Η συσκευή και το υλικό συσκευασίας δεν είναι παιδικά παιχνίδια! Τα παιδιά δεν επιτρέπεται να παίζουν με πλαστικές σακούλες, μεμβράνες και μικρά εξαρτήματα! Υπάρχει κίνδυνος κατάποσης και ασφυξίας!

8. Εγκατάσταση

⚠ ΠΡΟΣΟΧΗ!

Πριν από τη θέση σε λειτουργία, οπωσδήποτε συνημολογήστε πλήρως τη συσκευή!

8.1 Λαστιχένια πέλματα (Εικ. 2)

Στερεώστε τα τέσσερα λαστιχένια πέλματα (15) με τις παρεχόμενες βίδες Άλεν (A) και ροδέλες (B) στην κάτω πλευρά της συσκευής.

8.2 Κάλυμμα μαχαιριού ξεχονδρίσματος (Εικ. 3 - 5)

- Αφαιρέστε πρώτα τη σταυρόβιδα (19) και το παξιμάδι στερέωσης (10) στο κάλυμμα μαχαιριού ξεχονδρίσματος (9) και το παξιμάδι στερέωσης (6) στον στρεφόμενο βραχίονα για το κάλυμμα μαχαιριού ξεχονδρίσματος (9a).
- Σπρώξτε μαζί το κάλυμμα μαχαιριού ξεχονδρίσματος (9) και τον στρεφόμενο βραχίονα (9a).
- Σφίξτε πάλι το παξιμάδι στερέωσης (10) και τη σταυρόβιδα (19).
- Στερεώστε το συγκρότημα στις οπές που δείχνει η Εικ. 4 χρησιμοποιώντας το παξιμάδι στερέωσης (6) και τη βίδα αστεροειδούς λαβής (4)

8.3 Παράλληλος αναστολέας (Εικ. 6 + 7)

- Τοποθετήστε τον παράλληλο αναστολέα (8) στο περίβλημα του μηχανήματος και στερεώστε τον με τη βοήθεια των βιδών Άλεν (C).

8.4 Χειροκίνητος στρόφαλος για ρύθμιση ξεχονδρίσματος (Εικ. 8)

- Ο χειροκίνητος στρόφαλος (12) για ρύθμιση του βάθους αφαιρέσεως υλικού τοποθετείται μόνο πάνω στην άτρακτο.

8.5 Σύστημα αναρρόφησης ροκανιδιών (Εικ. 10)

- Για να εγκαταστήσετε την επιμήκυνση του συστήματος αναρρόφησης ροκανιδιών (5a) ξεβιδώστε τη σταυρόβιδα στην επιμήκυνση. Ενώστε τα δύο τμήματα (5,5a) μεταξύ τους και σφίξτε πάλι τη σταυρόβιδα.

8.6 Σύστημα αναρρόφησης ροκανιδιών - Πλάνισμα (Εικ. 11 + 12)

- Για την εγκατάσταση τοποθετήστε το κάλυμμα μαχαιριού ξεχονδρίσματος (9) στην ανώτατη θέση.
- Τοποθετήστε το τραπέζι ξεχονδρίσματος (21) στην κατώτατη θέση με τη βοήθεια του χειροκίνητου στρόφαλου (12).
- Τοποθετήστε το σύστημα αναρρόφησης ροκανιδιών (5) ελαφρά λοξά στο μηχανήμα και μετακινήστε το προς τα πίσω. Στη διαδικασία αυτή πρέπει να συγκρατείτε τα δύο έμβολα (3) προς τα έξω.
- Τώρα ασφαλίστε το σύστημα αναρρόφησης ροκανιδιών (5) με τη βοήθεια των εμβόλων (3). **Προσοχή!** Το μηχανήμα δεν ξεκινά αν δεν έχουν εισαχθεί σωστά τα έμβολα (3).
- Κλείστε τώρα το ολόκληρο το κάλυμμα μαχαιριού ξεχονδρίσματος (9) ξανά προς τα κάτω.

8.7 Σύστημα αναρρόφησης ροκανιδιών - Ξεχόνδρισμα (Εικ. 13 + 14)

- Για το ξεχόνδρισμα πρέπει να απεγκατασταθεί ο παράλληλος αναστολέας (8). Προχωρήστε με σειρά ενεργειών αντίστροφη από αυτή που περιγράφεται στο σημείο 8.3.
- Κρατήστε πάλι τα έμβολα (3) προς τα έξω και τοποθετήστε το σύστημα αναρρόφησης ροκανιδιών (5) στη μηχανή ξεχονδρίσματος.
- Τώρα ασφαλίστε το σύστημα αναρρόφησης ροκανιδιών (5) με τη βοήθεια των εμβόλων (3). **Προσοχή!** Το μηχανήμα δεν ξεκινά αν δεν έχουν εισαχθεί σωστά τα έμβολα (3).

9. Θέση σε λειτουργία

⚠ ΠΡΟΣΟΧΗ!

Πριν από τη θέση σε λειτουργία, οπωσδήποτε συνημολογήστε πλήρως τη συσκευή!

Ελέγχετε πριν από κάθε θέση σε λειτουργία:

- Τον διακόπτη ενεργοποίησης και απενεργοποίησης περιλαμβανομένου διακόπτη έκτακτης ανάγκης (αν υπάρχει) για κανονική λειτουργία
- **Ασφαλισμένες προστατευτικές διατάξεις (Εικ. 1 - θέση 3)**
με διαδοχικό άνοιγμα κάθε προφυλακτήρα, για να απενεργοποιηθεί το μηχανήμα και ελέγχοντας ότι δεν είναι ανοικτή η ενεργοποίηση του μηχανήματος με μια ανοικτή προστατευτική διάταξη
- **Φρένο**
κατά την έναρξη της εργασίας ενεργοποιήστε το μηχανήμα και περιμένετε να φθάσει τον κανονικό αριθμό στροφών. Κατόπιν απενεργοποιήστε πάλι το μηχανήμα. Ο κινητήρας πρέπει να ακινητοποιηθεί μέσα σε 10 δευτερόλεπτα. Διαφορετικά υπάρχει βλάβη.
- **Νύχια κατά της ανάδρασης (Εικ. 9 - θέση 20)** τουλάχιστον μία φορά ανά βάρδια εργασίας με οπτική παρατήρηση, για να διαπιστώσετε ότι βρίσκονται σε καλή κατάσταση λειτουργίας, π.χ. δεν έχουν ζημιά στην επιφάνεια επαφής από χτυπήματα και ότι τα νύχια κατά της ανάδρασης (25) πέφτουν πίσω ανεμπόδιστα υπό το ίδιο τους το βάρος.
- **Μαχαιρία ξεχονδρίσματος (Εικ. 17 - θέση 25)** για ζημιές και σωστή έδραση.

Το μηχάνημα επιτρέπεται να χρησιμοποιηθεί όταν τηρούνται όλες αυτές οι προϋποθέσεις.

Χρησιμοποιείτε μόνο καλά ακονισμένα και συντηρημένα μαχαίρια. Χρησιμοποιείτε μόνο μαχαίρια που είναι σχεδιασμένα για το μηχάνημα.

Για την επεξεργασία αντικειμένων εργασίας μικρού μήκους χρησιμοποιείτε ξύλα ώθησης ή ράβδους ώθησης που βρίσκονται σε άψογη κατάσταση.

Συνδέστε το μηχάνημα σε μια διάταξη αναρρόφησης σκόνης ή ροκανιδιών.

Πριν την έναρξη της επεξεργασίας ελέγξτε ότι έχει συσφιχτεί ο αναστολέας.

Βεβαιωθείτε ότι μπορείτε πάντα να διατηρείτε την ισορροπία σας. Αμβλάνετε θέση πλευρικά του μηχανήματος.

Όταν το μηχάνημα είναι σε λειτουργία, κρατάτε τα χέρια σας σε ασφαλή απόσταση από τον κύλινδρο κοπής και από το σημείο από όπου εξάγονται τα ροκανίδια.

Ξεκινήστε το ξεχόνδρισμα μόνον αφού ο κύλινδρος κοπής έχει φθάσει τον απαιτούμενο αριθμό στροφών του.

Επιπλέον προσέχετε το αντικείμενο εργασίας να μην περιέχει καλώδια, σύρματα, κορδόνια και παρόμοια υλικά. Μην επεξεργάζεστε ξύλο που περιέχει πολλούς ρόζους ή σπές από ρόζους.

Ασφαλίστε τα μακριά αντικείμενα εργασίας έναντι απώλειας στήριξης στο τέλος της διαδικασία ξεχόνδρισματος. Για τον σκοπό αυτό χρησιμοποιείτε π.χ. βάσεις με ράουλα ή παρόμοιες διατάξεις.

Απαγορεύεται αυστηρότατα η απομάκρυνση ροκανιδιών ή σκληθρών με το μηχάνημα σε λειτουργία.

Σε περίπτωση μπλοκαρίσματος, απενεργοποιήστε άμεσα το μηχάνημα. Αποσυνδέστε το φινι ρευματοληψίας από την πρίζα και απομακρύνετε το σφηνωμένο αντικείμενο εργασίας.

Μετά από κάθε χρήση, ρυθμίστε το μικρότερο δυνατό μέγεθος κοπής για να αποφύγετε τον κίνδυνο τραυματισμού.

Δ ΠΡΟΣΟΧΗ!

Το μηχάνημα πρέπει να στερεωθεί με ασφάλεια στο δάπεδο / σε πλάκα εργασίας με κατάλληλες βίδες / βιδωτούς σφικτήρες, επειδή υπάρχει κίνδυνος ανατροπής.

- Βεβαιωθείτε πριν από τη σύνδεση ότι συμφωνούν τα στοιχεία στην πινακίδα τύπου με τα στοιχεία του δικτύου τροφοδοσίας.

Δ ΠΡΟΕΙΔΟΠΟΙΗΣΗ! Πριν από οποιοσδήποτε εργασίες καθαρισμού, ρύθμισης, συντήρησης ή σέρβις, αποσυνδέστε το φινι ρευματοληψίας από την πρίζα της κύριας παροχής ρεύματος!

- Ελέγχετε τακτικά αν είναι καλά στερεωμένα τα μαχαίρια (25) στο μπλοκ μαχαριών.
- Τα μαχαίρια (25) επιτρέπεται να προεξέχουν το πολύ 1,1 mm από το μπλοκ μαχαριών.
- Ελέγξτε τα νύχια κατά της ανάκρουσης (20) για άψογη λειτουργία.
- Φοράτε πάντα προστασία ματιών.
- Ποτέ μην κόβετε εσοχές, μόρσα ή σχήματα.
- Πριν τη θέση σε λειτουργία πρέπει να έχουν εγκατασταθεί κανονικά όλα τα καλύμματα και τα συστήματα ασφαλείας.
- Το μαχαίρι ξεχόνδρισματος πρέπει να μπορεί να κινείται ελεύθερα.

Δ ΠΡΟΣΟΧΗ!: Το μηχάνημα πλάνη βάσης/ξεχόνδριστηράς σχεδιάστηκε ειδικά για το πλάνισμα και ξεχόνδρισμα συμπαγούς ξύλου. Για τον σκοπό αυτό χρησιμοποιούνται μαχαίρια υψηλής κραμάτωσης (25). Κατά το ξεχόνδρισμα, οι επιφάνειες επαφής του αντικειμένου εργασίας πρέπει να είναι επίπεδες. Κατά την επεξεργασία αντικειμένων εργασίας μεγάλου μεγέθους ή μεγάλου βάρους, είναι απαραίτητη η στερέωση του μηχανήματος στην επιφάνεια έδρασης του (π.χ. με τη βοήθεια του σπειρώματος στη βάση του μηχανήματος).

- Ο διακόπτης ενεργοποίησης/ απενεργοποίησης (2) βρίσκεται στην αριστερή πλευρά του μηχανήματος. Για την ενεργοποίηση του μηχανήματος πατήστε το πράσινο πλήκτρο "I". Για την απενεργοποίηση του μηχανήματος πατήστε το κόκκινο πλήκτρο "0".
- Το μηχάνημα διαθέτει έναν διακόπτη υπερφόρτωσης (1) για την προστασία του κινητήρα. Σε περίπτωση υπερφόρτωσης, το μηχάνημα σταματά αυτόματα. Μετά από λίγο είναι εφικτή η επαναφορά του διακόπτη υπερφόρτωσης (1).
- Για την επεξεργασία μεγάλων αντικειμένων εργασίας χρησιμοποιείτε τραπέζια με ράουλα ή μια παρόμοια διάταξη στήριξης.

Αυτά τα πρόσθετα είδη εξοπλισμού είναι διαθέσιμα σε ειδικά καταστήματα. Αυτά πρέπει να τοποθετούνται στην πλευρά εισαγωγής και στην πλευρά εξαγωγής της μηχανής ξεχονδρίσματος. Η ρύθμιση ύψους πρέπει να γίνει έτσι ώστε το αντικείμενο εργασίας να μπορεί να οδηγηθεί οριζόντια μέσα στο μηχάνημα και να παραληφθεί οριζόντια.

9.1 Πλάνισμα

Δ ΠΡΟΣΟΧΗ! Πριν από κάθε εργασία συντήρησης, καθαρισμού και ρύθμισης, αφαιρείτε το φινις ρευματοληψίας από την πρίζα.

9.1.1 Ρύθμιση (Εικ. 7/8)

- Περιστρέψτε τη ρυθμιστική βίδα (13) προς τα δεξιά ή προς τα αριστερά για το επιθυμητό βάθος πλάνισματος. Μπορείτε να διαβάσετε το βάθος πλάνισματος στην κλίμακα (H).
- Λασκάρετε τον παράλληλο αναστολέα (8) με τη βίδα ακινητοποίησης (8a). Ρυθμίστε την επιθυμητή γωνία. Μπορείτε να διαβάσετε τη ρυθμισμένη γωνία στην κλίμακα (I). Μετά την επιτυχή ρύθμιση, ακινητοποιήστε πάλι τον παράλληλο αναστολέα (8) με τη βίδα ακινητοποίησης (8a).

9.1.2 Λειτουργία πλάνισματος (Εικ. 20 + 21)

Προσοχή! Προσέξτε τη σωστή εγκατάσταση του συστήματος αναρρόφησης ροκανιδιών (βλ. 8.5)

- **(Στενά αντικείμενα εργασίας, βλ. Εικ. 21)** Ανοίξτε τη βίδα ραβδωτής κεφαλής (10) και μετακινήστε το κάλυμμα μαχαιριού ξεχονδρίσματος (9) όσο απαιτεί το πλάτος του αντικειμένου εργασίας. Κατόπιν σφίξτε και πάλι τη βίδα ραβδωτής κεφαλής (9).
- **(Πλατιά, επίπεδα αντικείμενα εργασίας, βλ. Εικ. 20)** Ξεβιδώστε τη βίδα αστεροειδούς λαβής (4) και τοποθετήστε το κάλυμμα μαχαιριού ξεχονδρίσματος, πλήρες (9) ακριβώς στο ύψος που αντιστοιχεί στο πάχος του αντικειμένου εργασίας. Το κάλυμμα μαχαιριού ξεχονδρίσματος (9) τότε καλύπτει όλον τον κύλινδρο κοπής! Κατόπιν σφίξτε και πάλι τη βίδα αστεροειδούς λαβής (4).
- Συνδέστε το φινις ρευματοληψίας με το καλώδιο ρεύματος δικτύου. Πατήστε το πράσινο πλήκτρο "I" για να θέσετε σε λειτουργία τη μηχανή ξεχονδρίσματος.
- Τοποθετήστε το αντικείμενο εργασίας πάνω στο τραπέζι προώθησης (14). Με το ένα χέρι κρατήστε το αντικείμενο εργασίας πιεσμένο πάνω στο τραπέζι (14) και στρώξτε το όσο το δυνατόν με τη βοήθεια της ράβδου ώθησης (16) προς τα εμπρός στην κατεύθυνση του τραπεζιού αφαίρεσης (7) πάνω από τον κύλινδρο κοπής

- Μετά την ολοκλήρωση της εργασίας, απενεργοποιήστε το μηχάνημα. Για τον σκοπό αυτό, πατήστε το πλήκτρο "0". Στη συνέχεια αποσυνδέστε το μηχάνημα από το δίκτυο ρεύματος.
- Απομακρύνετε ροκανίδια και σκόνη από το τραπέζι προώθησης (14), το τραπέζι αφαίρεσης (7) και τον κύλινδρο κοπής, αφού ακινητοποιηθεί πλήρως το μηχάνημα.
- Φέρτε το κάλυμμα μαχαιριού ξεχονδρίσματος (9) πάλι στη θέση του και καλύψτε το μαχαίρι ξεχονδρίσματος σε όλο το μήκος του.

9.2 Ξεχόνδρισμα

Δ ΠΡΟΣΟΧΗ! Πριν από κάθε εργασία συντήρησης, καθαρισμού και ρύθμισης, αφαιρείτε το φινις ρευματοληψίας από την πρίζα.

9.2.1 Ρύθμιση (Εικ. 22)

- Τοποθετήστε τον χειροκίνητο στρόφαλο (10) πάνω στην άτρακτο και περιστρέψτε το τραπέζι ξεχονδρίσματος (21) στο επιθυμητό ύψος. Μπορείτε να διαβάσετε το ρυθμισμένο ύψος στην κλίμακα (G).
- Το σημαντικό είναι να ρυθμίσετε το ύψος του τραπεζιού ξεχονδρίσματος (21) από κάτω προς τα πάνω, δηλαδή πρώτα με τον στρόφαλο χαμηλώνετε τη μονάδα ξεχονδρίσματος πιο κάτω (περίπου 5 mm) από το επιθυμητό ύψος. Κατόπιν με τον στρόφαλο ρυθμίστε το τραπέζι (21) στο επιθυμητό ύψος προς τα πάνω.

9.2.2 Λειτουργία ξεχονδριστήρα (Εικ. 22)

Προσοχή! Προσέξτε τη σωστή εγκατάσταση του συστήματος αναρρόφησης ροκανιδιών (βλ. 8.7)

- Συνδέστε το φινις ρευματοληψίας με το καλώδιο ρεύματος δικτύου. Πατήστε το πράσινο πλήκτρο "I" για να θέσετε σε λειτουργία τη μηχανή ξεχονδρίσματος.
- Τοποθετήστε ένα αντικείμενο εργασίας πάνω στο τραπέζι ξεχονδρίσματος (21). Τροφοδοτήστε το αντικείμενο εργασίας προς την κατεύθυνση του τραπεζιού προώθησης (14). (Προσέξτε την κατεύθυνση του βέλους, το οποίο συμβολίζει επίσης και την κατεύθυνση εργασίας.)
- Μετά την ολοκλήρωση της εργασίας, απενεργοποιήστε το μηχάνημα. Για τον σκοπό αυτό, πατήστε το πλήκτρο "0". Στη συνέχεια αποσυνδέστε το μηχάνημα από το δίκτυο ρεύματος.
- Απομακρύνετε ροκανίδια και σκόνη από το τραπέζι ξεχονδρίσματος (21) και τον κύλινδρο κοπής, αφού ακινητοποιηθεί πλήρως το μηχάνημα.

10. Ηλεκτρική σύνδεση

Ο εγκατεστημένος ηλεκτροκινητήρας έχει συνδεθεί ώστε να είναι έτοιμος για λειτουργία. Η σύνδεση συμμορφώνεται με τις ισχύουσες διατάξεις VDE και DIN. Η σύνδεση στο ηλεκτρικό δίκτυο από την πλευρά του πελάτη καθώς και το καλώδιο επέκτασης που χρησιμοποιείται πρέπει να συμμορφώνονται με αυτές τις προδιαγραφές.

Σημαντικές υποδείξεις

Σε περίπτωση υπερφόρτωσης του κινητήρα, διακόπτεται αυτόματα η λειτουργία του. Μετά από κάποιο χρόνο ψύξης (μεταβλητής διάρκειας) ο κινητήρας μπορεί να ενεργοποιηθεί πάλι.

Ζημιά στο καλώδιο ηλεκτρικής σύνδεσης.

Στα καλώδια σύνδεσης συχνά προκύπτουν ζημιές στη μόνωση.

Οι σχετικές αιτίες μπορεί να είναι:

- σημεία πίεσης, όταν καλώδια σύνδεσης περνούν μέσα από διάκενα παραθύρου ή πόρτας.
- θέσεις τσακίσματος λόγω ακατάλληλης στερέωσης ή διέλευσης του καλωδίου σύνδεσης.
- σημεία κοψίματος λόγω διέλευσης τροχήλατων αντικειμένων επάνω από το καλώδιο σύνδεσης.
- ζημιές στη μόνωση λόγω τραβήγματος του φως από την πρίζα.
- ρωγμές λόγω γήρανσης της μόνωσης.

Καλώδια ηλεκτρικής σύνδεσης με τέτοιες ζημιές δεν επιτρέπεται να χρησιμοποιηθούν και λόγω των ζημιών στη μόνωση αποτελούν κίνδυνο για τη ζωή.

Ελέγχετε τακτικά τα καλώδια ηλεκτρικής σύνδεσης για τυχόν ζημιές. Προσέχετε ώστε κατά τον έλεγχο το καλώδιο σύνδεσης να μην είναι συνδεδεμένο στο δίκτυο ρεύματος. Τα καλώδια σύνδεσης πρέπει να συμμορφώνονται με τις ισχύουσες διατάξεις VDE και DIN. Χρησιμοποιείτε μόνο καλώδια σύνδεσης με χαρακτηρισμό "H05VV-F".

Είναι υποχρεωτικό να είναι τυπωμένη η ονομασία τύπου πάνω στο καλώδιο σύνδεσης.

Μοτέρ εναλλασσόμενου ρεύματος:

- Η τάση δικτύου ρεύματος πρέπει να είναι 220 - 240 V~.
- Τα καλώδια επέκτασης μήκους έως 25 m πρέπει να έχουν διατομή 1,5 τετραγωνικού χιλιοστού.

Συνδέσεις και επισκευές του ηλεκτρικού εξοπλισμού επιτρέπεται να γίνονται μόνο από ειδικευμένο ηλεκτρολόγο.

Σε περίπτωση ερωτήσεων, αναφέρετε τα εξής στοιχεία:

- Τύπος ρεύματος του κινητήρα
- Στοιχεία της πινακίδας τύπου του κινητήρα

11. Καθαρισμός

⚠ Προειδοποίηση! Πριν από κάθε ρύθμιση, σέρβις ή επισκευή, αποσυνδέετε το φως ρευματοληψίας από την πρίζα!

Γενικά μέτρα συντήρησης

Σκουπίζετε περιστασιακά με ένα πανί πριονίδια και σκόνη από το μηχάνημα. Λαδώνετε μία φορά τον μήνα τα περιστρεφόμενα μέρη για επιμήκυνση της διάρκειας ζωής του εργαλείου. Μη λαδώνετε τον κινητήρα.

Για τον καθαρισμό των πλαστικών, μη χρησιμοποιείτε καυστικά υλικά.

Η άτρακτος με σπείρωμα για ρύθμιση του ύψους του τραπέζιου ξεχονδρίσματος επιτρέπεται να λιπαίνεται μόνο με ξηρό λιπαντικό.

Η επιφάνεια τραπέζιου και ο κύλινδρος εισαγωγής και εξαγωγής πρέπει πάντα να διατηρούνται καθαρά από ρητίνες.

Οι ακάθαρτοι κύλινδροι εισαγωγής/εξαγωγής πρέπει να καθαρίζονται.

Για την αποφυγή υπερθέρμανσης του κινητήρα πρέπει να ελέγχετε τακτικά αν έχει αποθεθεί σκόνη στα ανοίγματα αέρα του κινητήρα.

Μετά από παρατεταμένη χρήση συνιστάται να παραδίδετε το μηχάνημα για έλεγχο σε ένα εξουσιοδοτημένο κέντρο εξυπηρέτησης πελατών.

Φροντίδα του εργαλείου

Ο άξονας ξεχονδρίσματος, οι διατάξεις σύσφιξης, τα υποστηρίγματα μαχαιριών και τα μαχαίρια πρέπει να καθαρίζονται τακτικά από ρητίνες, επειδή ένα καθαρό εργαλείο βελτιώνει την ποιότητα κοπής.

Για τον σκοπό αυτό μπορούν οι διατάξεις σύσφιξης, τα υποστηρίγματα μαχαιριών και τα μαχαίρια να τοποθετηθούν για 24 ώρες σε ένα καθαριστικό ρητινών του εμπορίου. Τα εργαλεία από επιτρέπεται να καθαρίζονται από ρητίνες μόνο με υγρά καθαρισμού που δεν προσβάλλουν αυτό το είδος μετάλλου.

12. Αποθήκευση

- Αποθηκεύετε τη συσκευή και τα αξεσουάρ της σε χώρο σκοτεινό, στεγνό, χωρίς κίνδυνο παγετού και μη προσβάσιμο σε παιδιά.
- Η ιδανική θερμοκρασία αποθήκευσης βρίσκεται μεταξύ 5 και 30 °C.
- Φυλάσσετε το εργαλείο στην αρχική συσκευασία του.
- Καλύψτε το εργαλείο για να το προστατεύσετε από σκόνη ή υγρασία.
- Φυλάσσετε το εγχειρίδιο οδηγιών χρήσης κοντά στο εργαλείο.

13. Συντήρηση

Προσοχή!

Αποσυνδέετε το φινιρίσμα ρευματοληψίας από την πρίζα πριν από όλες τις εργασίες καθαρισμού.

Αλλαγή μαχαιριών (Εικ. 17 - 19)

- **Δ ΠΡΟΣΟΧΗ!** Οποιαδήποτε αποσυνδέστε το φινιρίσμα ρευματοληψίας από την πρίζα πριν αλλάξετε τα μαχαίρια.
- Ασφαλίστε το προστατευτικό άξονα ξεχονδρίσματος (9) στην ανυψωμένη θέση.
- Ξεβιδώστε και αφαιρέστε τις πέντε βίδες σύσφιξης (23).
- Ανυψώστε τα μαχαίρια (25) και τη μπάρα κοπής (24) από τον άξονα.
- Αφαιρέστε ροκανίδια και ρητίνες από τον άξονα ξεχονδρίσματος και τη μπάρα κοπής.
- Τοποθετήστε το νέο μαχαίρι (25) μέσα στον άξονα ξεχονδρίσματος, ακινητοποιήστε το μαχαίρι (25) με την ορθογώνια σχισμή στις δύο κεφαλές βίδας. (Με αυτές τις δύο βίδες ρυθμίζεται το μαχαίρι ως προς το ύψος.)
- Τοποθετήστε τη μπάρα κοπής (24) πάνω στο μαχαίρι (25).
- Σφίξτε ελαφρά τις πέντε βίδες σύσφιξης (23).
- Επαναλάβετε τα βήματα εργασία για το δεύτερο μαχαίρι (25).
- Τοποθετήστε το μπλοκ ρύθμισης λεπίδας (18) πάνω στο μπλοκ μαχαιριών όπως δείχνει η Εικ. 19. Προσέξτε ώστε το μαχαίρι (25) να έρχεται σε επαφή με το μπλοκ ρύθμισης λεπίδας (18) και στις δύο πλευρές.
- Με την προσαρμογή των δύο βιδών ρύθμισης (26) το μαχαίρι (25) μπορεί να ρυθμιστεί ως προς το ύψος.

- Μετά από επιτυχή ρύθμιση των μαχαιριών, πρέπει όλες οι βίδες σύσφιξης να συσφιχθούν καλά.

Προσέξτε:

- Τα αιχμηρά μαχαίρια ξεχονδρίσματος εξασφαλίζουν ένα καθαρό αποτέλεσμα ξεχονδρίσματος και καταπονούν λιγότερο τον κινητήρα.
- Με το τρίτο ακόνισμα δεν επιτρέπεται να αφαιρεθεί περισσότερο υλικό από 3 x 0,05 mm.
- Τα μαχαίρια που χρησιμοποιούνται σε αυτό το μηχάνημα δεν ενδείκνυται για δημιουργία εντομών/μόρσων.
- Κατόπιν κατεβάστε πάλι το προστατευτικό άξονα ξεχονδρίσματος πάλι πάνω στο τραπέζι και καλύψτε τον άξονα ξεχονδρίσματος, συσφίξτε με τη βίδα αστεροειδούς λαβής.

Δ ΠΡΟΣΟΧΗ!

Χρησιμοποιείτε αποκλειστικά τα μαχαίρια που συνιστώνται από τον κατασκευαστή για τη συσκευή αυτή. Σε περίπτωση χρήσης άλλων μαχαιριών υπάρχει κίνδυνος τραυματισμού λόγω απώλειας του ελέγχου. Αποφεύγετε την υπερβολική σύσφιξης και ενδεχόμενη καταστροφή του σπειρώματος. Μια μπάρα κοπής ή βίδες με φθαρμένο σπείρωμα πρέπει να αντικαθίστανται άμεσα.

Συνδέσεις και επισκευές

Συνδέσεις και επισκευές του ηλεκτρικού εξοπλισμού επιτρέπεται να γίνονται μόνο από ειδικευμένο ηλεκτρολόγο.

Πληροφορίες σέρβις

Πρέπει να έχετε υπόψη σας ότι σε αυτό το προϊόν τα παρακάτω εξαρτήματα υπόκεινται σε φθορά ανάλογα με τη χρήση ή φυσική φθορά, δηλ. τα παρακάτω εξαρτήματα χρειάζονται ως αναλώσιμα.
Αναλώσιμα*: Τραπεζοειδής ιμάντας, ψήκτρες άνθρακα, μαχαίρια ξεχονδρίσματος

* δεν περιλαμβάνονται απαραίτητα στο παραδοτέο υλικό!

Αναλλακτικά και αξεσουάρ μπορείτε να προμηθευτείτε από το κέντρο σέρβις της εταιρείας μας. Για τον σκοπό αυτόν, σαρώστε τον κωδικό QR στη σελίδα τίτλου.

14. Απόρριψη και ανακύκλωση

Υποδείξεις για τη συσκευασία



Τα υλικά συσκευασίας είναι ανακυκλώσιμα. Παρακαλούμε να απορρίψετε τη συσκευασία με τρόπο φιλικό προς το περιβάλλον.

Υποδείξεις σχετικά με το νόμο περί ηλεκτρικού και ηλεκτρονικού εξοπλισμού (ElektroG)



Τα απόβλητα ηλεκτρικού και ηλεκτρονικού εξοπλισμού δεν πρέπει να απορρίπτονται στα οικιακά απορρίμματα, αλλά να συλλέγονται ή να απορρίπτονται ξεχωριστά!

- Οι χρησιμοποιημένες μπαταρίες ή επαναφορτιζόμενες μπαταρίες που δεν είναι σταθερά εγκατεστημένες στην παλαιά συσκευή, πρέπει πριν την παράδοσή τους να αφαιρούνται χωρίς να καταστραφούν! Η απόρριψή τους ρυθμίζεται από τον νόμο σχετικά με μπαταρίες.
- Οι ιδιοκτήτες ή χρήστες παλαιού ηλεκτρικού και ηλεκτρονικού εξοπλισμού υποχρεούνται από τη νομοθεσία να τον επιστρέφουν μετά το τέλος της ωφέλιμης ζωής του.
- Ο τελικός χρήστης φέρει ο ίδιος την ευθύνη για τη διαγραφή των προσωπικών δεδομένων του από την προς απόρριψη παλαιά συσκευή!
- Το σύμβολο διαγραμμένου κάδου απορριμμάτων σημαίνει ότι τα απόβλητα ηλεκτρικού και ηλεκτρονικού εξοπλισμού δεν επιτρέπεται να απορρίπτονται στα οικιακά απορρίμματα.
- Τα απόβλητα ηλεκτρικού και ηλεκτρονικού εξοπλισμού μπορούν να παραδίδονται χωρίς χρέωση στις εξής θέσεις:
 - Δημόσιες θέσεις απόρριψης ή θέσεις συλλογής (π.χ. θέσεις που έχουν ορίσει οι δημοτικές αρχές)
 - Σημεία πώλησης ηλεκτρικού εξοπλισμού (είτε φυσικά καταστήματα είτε online) εφόσον οι έμποροι έχουν την υποχρέωση παραλαβής τους ή προσφέρουν αυτή την υπηρεσία εθελοντικά.
 - Έως τρεις παλαιές ηλεκτρικές συσκευές ανά είδος συσκευής, με μήκος ακμής έως 25 εκατοστών μπορείτε να τις παραδώσετε στον κατασκευαστή, χωρίς χρέωση και χωρίς προηγούμενη αγορά νέας συσκευής, ή να τις παραδώσετε σε άλλη εξουσιοδοτημένη θέση συλλογής στην περιοχή σας.

- Περαιτέρω συμπληρωματικούς όρους παραλαβής του κατασκευαστή και του διανομέα μπορείτε να πληροφορηθείτε από το εκάστοτε τμήμα εξυπηρέτησης πελατών.
- Σε περίπτωση παράδοσης μιας νέας ηλεκτρικής συσκευής από τον κατασκευαστή σε μια ιδιωτική οικία, αυτός μπορεί να φροντίσει για τη δωρεάν παραλαβή της παλαιάς ηλεκτρικής συσκευής, κατόπιν ζήτησης από τον τελικό χρήστη. Για τον σκοπό αυτό επικοινωνήστε με το τμήμα εξυπηρέτησης πελατών του κατασκευαστή.
- Αυτές οι δηλώσεις ισχύουν μόνο για συσκευές που εγκαθίστανται και πωλούνται σε χώρες της Ευρωπαϊκής Ένωσης και υπόκεινται στην Ευρωπαϊκή Οδηγία 2012/19/ΕΕ. Σε χώρες εκτός Ευρωπαϊκής Ένωσης μπορεί να ισχύουν διαφορετικές διατάξεις για την απόρριψη αποβλήτων ηλεκτρικού και ηλεκτρονικού εξοπλισμού.

15. Αντιμετώπιση προβλημάτων

Πρόβλημα	Ενδεχόμενη αιτία	Μέτρο αντιμετώπισης
Το μηχάνημα δεν ενεργοποιείται	Δεν υπάρχει τάση δικτύου ρεύματος	Ελέγξτε την τροφοδοσία τάσης
	Φθαρμένες ψήκτρες άνθρακα	Δώστε το μηχάνημα σε συνεργείο εξυπηρέτησης πελατών
	Δεν έχει συνδεθεί σύστημα αναρρόφησης ροκανιδιών	Εγκαταστήστε σύστημα αναρρόφησης ροκανιδιών
Το μηχάνημα δεν λειτουργεί ή σταματά ξαφνικά	Διακοπή ρεύματος	Ελέγξτε την ασφάλεια / Ελέγξτε το προστατευτικό υπερφόρτωσης στη συσκευή.
	Βλάβη κινητήρα ή διακόπτη	Αναθέστε τον έλεγχο του κινητήρα ή του διακόπτη σε ειδικευμένο ηλεκτρολόγο.
	Ελέγξτε τον μικροδιακόπτη	Εγκαταστήστε το σύστημα αναρρόφησης ροκανιδιών έτσι ώστε να ενεργοποιείται ο μικροδιακόπτης. Ελέγξτε την ασφάλεια πλευράς δικτύου ρεύματος του κτιρίου. Το μηχάνημα δεν ξεκινά αυτόματα τη λειτουργία από το ενσωματωμένο προστατευτικό υπερφόρτωσης και πρέπει να ενεργοποιηθεί πάλι μετά την αποκατάσταση της τάσης.
Το μηχάνημα ακινητοποιείται κατά το ξεχόνδρισμα	Μαχαίρια ξεχονδρίσματος στομωμένα/φθαρμένα	Αλλάξτε ή ακονίστε τα μαχαίρια
	Ενεργοποιήθηκε διακόπτης υπερφόρτωσης	Περιμένετε να κρυώσει ο κινητήρας και ενεργοποιήστε τον πάλι
	Ελέγξτε τον μικροδιακόπτη	Εγκαταστήστε το κάλυμμα αναρρόφησης ροκανιδιών ή την ασφάλιση τραπέζιου ώστε να ενεργοποιείται ο μικροδιακόπτης.
	Πολύ μεγάλη αφαίρεση ροκανιδιών	Μειώστε την αφαίρεση ροκανιδιών
	Πολύ μεγάλος ρυθμός προώθησης	Μειώστε την ταχύτητα προώθησης
Το αντικείμενο εργασίας κολλάει κατά το ξεχόνδρισμα	Πολύ μεγάλο βάθος κοπής	Μειώστε το βάθος κοπής και επεξεργαστείτε το αντικείμενο εργασίας σε πολλαπλά βήματα εργασίας
Ο αριθμός στροφών μειώνεται κατά το ξεχόνδρισμα	Πολύ μεγάλη αφαίρεση ροκανιδιών	Μειώστε την αφαίρεση ροκανιδιών
	Πολύ μεγάλος ρυθμός προώθησης	Μειώστε την ταχύτητα προώθησης
	Στομωμένα μαχαίρια	Αντικαταστήστε τα μαχαίρια
Μη ικανοποιητικό αποτέλεσμα επιφάνειας	Μαχαίρια ξεχονδρίσματος στομωμένα/φθαρμένα	Αλλάξτε ή ακονίστε τα μαχαίρια
	Μαχαίρια ξεχονδρίσματος φραγμένα με ροκανίδια	Απομακρύνετε τα ροκανίδια
	Ανομοιόμορφη τροφοδοσία	Τροφοδοτείτε το αντικείμενο εργασίας με σταθερή πίεση και μειωμένη ταχύτητα τροφοδοσίας
Η επεξεργασμένη επιφάνεια είναι πολύ τραχιά	Το αντικείμενο εργασίας περιέχει ακόμα πολλή υγρασία	Ξηράνετε το αντικείμενο εργασίας

<p>Η επεξεργασμένη επιφάνεια έχει ρωγμές</p>	<p>Επεξεργασία του αντικειμένου εργασίας αντίθετα με την κατεύθυνση ανάπτυξης του δέντρου</p>	<p>Επεξεργαστείτε το αντικείμενο εργασίας από την αντίθετη κατεύθυνση</p>
	<p>Απομακρύνθηκε πολύ υλικό με ένα πέρασμα</p>	<p>Επεξεργαστείτε το αντικείμενο εργασίας σε πολλαπλά βήματα εργασίας</p>
<p>Πολύ μικρή ταχύτητα προώθησης του αντικειμένου εργασίας κατά το ξεχόνδρισμα</p>	<p>Επεξεργασία του αντικειμένου εργασίας αντίθετα με την κατεύθυνση ανάπτυξης του δέντρου</p>	<p>Καθαρίστε την πλάκα τραπεζιού και αλείψτε τη με λεπτή στρώση κεριού ολίσθησης</p>
	<p>Απομακρύνθηκε πολύ υλικό με ένα πέρασμα</p>	<p>Κάντε σέρβις στους κυλίνδρους μεταφοράς</p>
<p>Φραγμένη εκβολή ροκανιδιών κατά το ξεχόνδρισμα (χωρίς σύστημα αναρρόφησης)</p>	<p>Πολύ μεγάλη αφαίρεση ροκανιδιών</p>	<p>Μειώστε την αφαίρεση ροκανιδιών</p>
	<p>Στομωμένα μαχαίρια</p>	<p>Αντικαταστήστε τα μαχαίρια</p>
	<p>Πολύ υγρό ξύλο</p>	<p>Ξηράνετε το αντικείμενο εργασίας</p>
<p>Φραγμένη εκβολή ροκανιδιών κατά το πλάνισμα (χωρίς σύστημα αναρρόφησης)</p>	<p>Πολύ μεγάλη αφαίρεση ροκανιδιών</p>	<p>Μειώστε την αφαίρεση ροκανιδιών</p>
	<p>Πολύ μεγάλος ρυθμός προώθησης</p>	<p>Μειώστε την ταχύτητα προώθησης</p>
	<p>Στομωμένα μαχαίρια</p>	<p>Αντικαταστήστε τα μαχαίρια</p>
	<p>Πολύ υγρό ξύλο</p>	<p>Ξηράνετε το αντικείμενο εργασίας</p>
<p>Φραγμένη έξοδος ροκανιδιών με σύστημα αναρρόφησης κατά το πλάνισμα ή το ξεχόνδρισμα</p>	<p>Πολύ χαμηλή δύναμη αναρρόφησης</p>	<p>Πρέπει να χρησιμοποιηθεί μονάδα αναρρόφησης που μπορεί να εξασφαλίσει στο στόμιο αναρρόφησης μια ταχύτητα αέρα τουλάχιστον 20 m/s</p>

Explicitatea simbolurilor de pe produs

Utilizarea simbolurilor din acest manual trebuie să vă atragă atenția asupra posibilelor riscuri. Simbolurile de securitate și declarațiile, care le însoțesc, trebuie înțelese exact. Avertizările în sine nu îndepărtează riscurile și nu pot înlocui măsurile corecte pentru prevenirea accidentelor.

	<p>Avertizare - Pentru reducerea riscului de vătămare, citiți manualul de utilizare.</p>
	<p>Purtați căști antifonice. Influența zgomotului poate provoca pierderea auzului.</p>
	<p>Purtați o mască anti-praf. La prelucrarea lemnului și a altor materiale se poate produce praf nociv pentru sănătate. Nu este permisă prelucrarea materialului care conține azbest!</p>
	<p>Purtați ochelari de protecție. Scânteile generate în timpul lucrului sau așchiile care sar din produs, șpanurile și praful emanat pot cauza pierderea vederii.</p>
	<p>AVERTIZARE! Pericol de vătămare! Nu interveniți dacă cuțitul de rindea este în funcțiune</p>
	<p>Comutator de suprasarcină</p>
	<p>Direcția de avans</p>
	<p>Produsul este conform cu directivele europene aplicabile.</p>
	<p>Produsul este conform cu directivele sârbe în vigoare.</p>

Cuprins:
Pagină:

1.	Introducere.....	71
2.	Descrierea produsului	71
3.	Pachetul de livrare	71
4.	Utilizarea conformă cu destinația	72
5.	Indicații de securitate.....	72
6.	Date tehnice.....	75
7.	Dezambalarea	76
8.	Structura	76
9.	Punerea în funcțiune	77
10.	Branșamentul electric.....	79
11.	Curățarea	79
12.	Depozitare.....	79
13.	Întreținerea curentă	80
14.	Eliminarea ca deșeu și revalorificarea	80
15.	Remedierea avariilor	81
16.	Declarația de conformitate	114

1. Introducere

Producător:

Schepach GmbH
Günzburger Straße 69
D-89335 Ichenhausen

Stimate client,

Vă dorim să aveți multe satisfacții și mult succes în lucrul cu noul dumneavoastră produs.

Indicație:

Conform legii privind garantarea produselor, producătorul acestui produs nu răspunde pentru deteriorările apărute la acest produs sau din cauza acestui produs în caz de:

- Manevrare improprie
- nerespectare a manualului de exploatare
- Reparații executate de terțe persoane, specialiști neautorizați
- Montare și schimbare a altor piese de schimb decât cele originale
- Utilizare neconformă cu destinația
- Defecțiuni ale instalației electrice în caz de nerespectare a prescripțiilor electrice și dispozitiilor VDE 0100, DIN 57113 / VDE 0113

Acordați atenție:

Manualul de utilizare face parte integrantă din acest produs. Acesta conține indicații importante privind modul de lucru sigur, în conformitate cu prescripțiile și economic cu produsul și cum să evitați pericolele, să economisiți costuri de reparație, să micșorați timpii de ieșire din funcțiune și să măriți fiabilitatea și durata de serviciu a produsului. Suplimentar față de dispozițiile de siguranță din aceste instrucțiuni de operare trebuie să respectați în mod obligatoriu prescripțiile în vigoare referitoare la exploatarea produsului din țara dumneavoastră.

Familiarizați-vă cu toate instrucțiunile de funcționare și de siguranță înainte de a utiliza produsul. Folosiți produsul numai așa cum este descris și pentru domeniile de utilizare specificate. Păstrați manualul de utilizare într-un loc sigur și predați toate documentele atunci când predați produsul unor terțe persoane.

2. Descrierea produsului

1. Comutator de suprasarcină
2. Comutator de pornire / oprire
3. Opritor închidere

4. Șurub cu mâner-stea cu șaibă M6
5. Aspirare așchii
- 5a. Prolungire aspirare așchii
6. Piuliță de fixare M6
7. Masă de preluare
8. Limitator paralel
- 8a. Șurub de imobilizare
9. Apărătoare cuțite de rindea
- 9a. Braț pivotant pentru apărătoarea cuțitului de rindea
10. Piuliță de fixare M6
11. Șurub zimțuit M8
12. Manivelă
13. Șurub de aplicare
14. Masă de avans
15. Picioare din cauciuc
16. Tijă de împingere
17. Bloc de împingere
18. Bloc de reglare a lamei
19. Șurub cu creștătură în cruce M5
20. Gheară anti-recul
21. Masă de rindeluire
22. Arbore filetat
23. Șurub de tensionare
24. Traversă cuțite
25. Cuțit de rindea
26. Șurub de reglaj

- A. Șurub cu cap hexagonal înecat M8
- B. Șaibă
- C. Șurub cu cap hexagonal înecat M6
- D. Cheie imbus 4 mm
- E. Cheie imbus 5 mm
- F. Cheie imbus 6 mm
- G. Scală (rindeluire la grosime)
- H. Scală (aplicare)
- I. Scală (limitator paralel)

3. Pachetul de livrare

- 4x șurub cu cap hexagonal înecat M8
- 4x șaibă
- 2x șurub cu cap hexagonal înecat M6
- 1x tijă de împingere
- 2x bloc de împingere
- Bloc de reglare a lamei
- Aspirare așchii
- Prolungire aspirare așchii
- Limitator paralel
- Apărătoare cuțite de rindea
- Braț pivotant pentru apărătoarea cuțitului de rindea
- Șurub cu mâner-stea cu șaibă M6

- Manivelă
- 4x picioare din cauciuc
- Cheie imbus 4 mm
- Cheie imbus 5 mm
- Cheie imbus 6 mm
- Set suplimentar de cuțite (numai pentru art. nr. 58022029953 și 5902209903)
- Manual de exploatare

4. Utilizarea conformă cu destinația

Mașina de rindeluire la grosime și mașina de îndreptat servesc la îndreptarea și ajustarea lemnelor întregi de tăiere de toate tipurile în formă pătrată, dreptunghiulară sau oblică.

Mașina trebuie utilizată numai conform destinației.

⚠ AVERTIZARE!

Următoarele lucrări nu pot fi efectuate:

- Lucrări de inserție (adică orice prelucrare care nu se întinde pe întreaga lungime a piesei de prelucrat)
- Locașuri, cepuri sau decupaje
- Rindeluirea lemnului puternic curbat, în cazul în care contactul cu masa de avans este insuficient.

⚠ Este strict interzisă demontarea, modificarea sau schimbarea scopului dispozitivelor de protecție de pe mașină sau montarea altor dispozitive de protecție.

Dispozitivul de protecție a punții nu trebuie să fie îndepărtat în timpul prelucrării. Partea neutilizată a arborelui portcuțit trebuie acoperită.

Cerințe pentru operator

Aparatul poate fi utilizat și întreținut numai de către persoane care sunt familiarizate cu acesta și care au fost informate cu privire la pericole.

Nu permiteți niciodată copiilor să lucreze cu aparatul.

Nu permiteți niciodată ca adulții să lucreze cu aparatul fără instrucțiuni corespunzătoare.

Operatorul trebuie să fi citit cu atenție și să fi înțeles instrucțiunile de utilizare înainte de a utiliza aparatul.

Calificare: În afară de instrucțiuni detaliate de către o persoană competentă, nu sunt necesare calificări speciale pentru utilizarea aparatului.

Vârsta minimă: Aparatul poate fi exploatat numai de persoane care au împlinit 18 ani. În ceea ce privește utilizarea de către o persoană tânără, excepția este utilizarea din timpul instruirii profesionale, pentru dobândirea abilităților necesare, sub supravegherea unei persoane instruite.

Reglementările locale pot determina vârsta minimă a utilizatorului.

Instruire: Utilizarea aparatului necesită doar o instruire corespunzătoare de către o persoană competentă sau instrucțiunile de utilizare. Nu este necesară nicio pregătire specială.

Mașina trebuie utilizată numai conform destinației. Orice altă utilizare este considerată neconformă cu destinația.

Pentru pagubele materiale și vătămările de orice fel rezultate pe cale de consecință răspunde utilizatorul/operatorul și nu producătorul.

Vă rugăm să aveți în vedere că aparatele noastre nu au fost construite având ca destinație utilizarea profesională sau industrială. Nu preluăm garanția dacă aparatul este utilizat în regim profesional sau industrial, precum și la activități la fel de solicitante.

5. Indicații de securitate

Indicații generale de securitate

Atenție! La folosirea sculelor electrice, se vor respecta următoarele măsuri principale de siguranță și protecție împotriva electrocutării, vătămării corporale și incendiului.

Citiți toate aceste indicații înainte de utilizarea acestor scule electrice și păstrați indicațiile de securitate în siguranță.

Lucrul în siguranță

1. Mențineți în ordine zona dumneavoastră de lucru
 - Dezordinea în zona de lucru poate duce la accidente.
2. Luați în considerare influențele mediului
 - Nu expuneți sculele electrice la ploaie.
 - Nu utilizați sculele electrice în medii umede sau ude.
 - Asigurați o iluminare corespunzătoare a zonei de lucru.
 - Nu utilizați sculele electrice acolo unde există pericol de incendiu sau de explozie.

3. Protejați-vă împotriva electrocutării
 - Evitați contactul corpului cu componentele legate la pământ (de ex. țevi, radiatoare, cuptoare electrice, aparate de răcire).
4. Țineți alte persoane la distanță
 - Nu permiteți altor persoane, în special copiilor, să atingă scula electrică sau cablul. Țineți aceste persoane la distanță de zona dumneavoastră de lucru.
5. Depozitați în siguranță sculele electrice neutilizate
 - Sculele electrice nefolosite trebuie să fie depozitate într-un loc uscat, la înălțime sau într-un loc închis, în afara razei de acțiune a copiilor.
6. Nu suprasolicitați scula electrică
 - Veți lucra mai bine și mai sigur în domeniul de putere indicat.
7. Folosiți scula electrică corectă
 - Nu utilizați mașini cu randament redus pentru lucrări dificile.
 - Nu utilizați scula electrică în alte scopuri decât cele pentru care a fost prevăzută.
 - Nu utilizați de exemplu un ferăstrău circular manual pentru tăierea crengilor sau bucăților de lemn.
8. Purtați îmbrăcăminte adecvată
 - Nu purtați îmbrăcăminte largă sau bijuterii, acestea pot fi prinse de componentele mobile.
 - La efectuarea lucrărilor în aer liber, se recomandă a se purta încălțăminte antiderapantă.
 - Dacă aveți păr lung, purtați o plasă pentru păr.
9. Folosiți echipamentul de protecție
 - Purtați ochelari de protecție.
 - Purtați o mască respiratorie la efectuarea lucrărilor care generează praf.
10. Conectați instalația de aspirare a prafului
 - Dacă există racorduri pentru aspirarea prafului și pentru instalația de captare, convingeți-vă că sunt conectate și utilizate corect.
11. Nu utilizați cablul în alte scopuri decât cele pentru care a fost prevăzută
 - Nu utilizați cablul pentru a trage fișa din priză. Protejați cablul împotriva căldurii, uleiului și mușchilor ascuțiți.
12. Asigurați piesa de lucru
 - Folosiți dispozitive de tensionare sau o menghină pentru imobilizarea piesei de lucru. Astfel este fixată mai sigur decât în mâna dumneavoastră.
13. Evitați o poziție anormală a corpului
 - Asigurați-vă o poziție stabilă și mențineți-vă în permanență echilibrul.
14. Îngrijiți atent uneltele dumneavoastră
 - Păstrați sculele de tăiere ascuțite și curate, pentru a putea lucra mai bine și mai sigur.
 - Respectați indicațiile referitoare la lubrifiere și la schimbarea sculei.
 - Verificați periodic conductorul de racord al sculei electrice și solicitați înlocuirea acestuia de către un specialist autorizat, dacă a suferit deteriorări.
 - Controlați regulat cablurile prelungitoare și înlocuiți-le când sunt deteriorate.
 - Păstrați mânerul uscat, curat, fără urme de ulei și unsoare.
15. Trageți fișa din priză
 - În caz de nefolosire a sculei electrice, înainte de întreținerea curentă și la schimbarea sculelor ca de ex. pânza de ferăstrău, burghie, freze.
 - Dacă arborele rindelei se blochează în timpul funcționării din cauza forței de avans excesive sau a blocării piesei de prelucrat, opriți aparatul și deconectați-l de la rețeaua electrică. Înlăturați piesa și asigurați-vă că arborele rindelei funcționează liber. Conectați aparatul și executați din nou etapa de lucru cu forță de avans mai mică.
16. Nu lăsați chei de scule în aparat
 - Înainte de conectare, verificați dacă cheile și uneltele de reglaj au fost înlăturate.
17. Evitați pornirea involuntară
 - Asigurați-vă că la introducerea fișei în priză, comutatorul este deconectat.
18. Pentru spațiile exterioare utilizați cabluri prelungitoare
 - În aer liber utilizați numai cablul prelungitor avizat în acest scop și marcat corespunzător.
19. Fiți atenți
 - Concentrați-vă la fiecare operațiune efectuată. Procedeți în mod rațional atunci când lucrați. Nu utilizați scula electrică când nu sunteți concentrat.
20. Verificați dacă scula electrică prezintă eventuale deteriorări
 - Înainte de utilizarea în continuare a sculei electrice, verificați riguros funcționarea impecabilă și conformă cu destinația a dispozitivelor de protecție sau a componentelor ușor deteriorate.
 - Verificați dacă piesele mobile funcționează impecabil, nu se blochează sau dacă există piese deteriorate. Toate piesele trebuie să fie montate corect și să îndeplinească toate condițiile pentru a asigura funcționarea impecabilă a sculei electrice.

- Dispozitivele de protecție și piesele deteriorate trebuie să fie reparate sau înlocuite corespunzător într-un atelier de specialitate autorizat, dacă în manualul de utilizare nu este indicat altceva.
- Comutatoarele defecte trebuie să fie înlocuite într-un atelier service pentru clienți.
- Nu utilizați scule electrice al căror comutator nu permite pornirea și oprirea.

21. ATENȚIE!

- Utilizarea altor unelte de lucru și altor accesorii poate constitui pericol de vătămare pentru dumneavoastră.

22. Încredințați repararea sculei electrice unui specialist electrician

- Această sculă electrică este conformă cu dispozițiile de securitate aflate în vigoare. Reparațiile pot fi efectuate numai de către un specialist electrician, folosindu-se piese de schimb originale; în caz contrar utilizatorul riscă să se accidenteze.

Acest aparat nu este destinat utilizării de către persoane (inclusiv copii) cu capacități fizice, senzoriale sau mentale reduse sau cu lipsă de experiență și/sau cunoștințe.

Copiii trebuie supravegheați pentru a asigura condițiile de a nu se juca cu aparatul.

⚠ AVERTIZARE! Această sculă electrică generează pe parcursul funcționării un câmp electromagnetic. Acest câmp poate în anumite împrejurări să influențeze negativ implanturile medicale active sau pasive. Pentru a micșora pericolul unor vătămări grave sau mortale, recomandăm persoanelor cu implanturi medicale să consulte medicul și producătorul implantului medical înainte de a folosi scula electrică.

Indicații de securitate suplimentare

- Nu utilizați cuțite tocite. Pericol de recul!
- Blocul de tăiere trebuie să fie complet acoperit.
- Utilizați o tijă de împingere pentru rindeluirea pieselor scurte.
- Pentru rindeluirea pieselor înguste confrunțați-vă cu măsurile preventive de securitate suplimentare. Utilizarea dispozitivelor de presiune transversală și apărătorile arcurilor pot fi necesare în scopul garanției lucrărilor sigure.
- Aparatul nu este potrivit pentru tăierea pieselor îndoit.
- Siguranțele de recul și valțul de avans necesită verificarea regulată.

- Aparatele, care sunt echipate cu dispozitiv de evacuare a tensiunii și hote trebuie conectate la aparatele corespunzătoare. Tipul de material poate influența în mod defavorabil producerea de praf.
- Aparatul trebuie folosit numai pentru tăierea lemnelor și materialelor asemănătoare.
- În cazul în care cuțitul este uzat 5 %, trebuie schimbat.
- O tijă greșită de împingere poate duce la pericole. Tijă de împingere trebuie păstrată pe mașină în cazul neutilizării.
- Dacă nu sunt introduse manual piese mici, pot apărea pericolul de vătămare. Recomandările producătorului cu privire la utilizarea unei tije de împingere trebuie luate în considerare.
- O aliniere greșită a apărătorilor de protecție, mesei de avans sau a grilajului poate duce la situații necontrolate.
- Piese deteriorate sau murdărite pot provoca pericole. Piesele metalice sau materialul fărâmițat nu pot fi prelucrate cu acest aparat. **Pericol de vătămare!**
- Amplasați piesele lungi pentru tăiere pe masa de rulare sau pe un alt dispozitiv de sprijin. În caz contrar, puteți pierde controlul asupra pieselor.
- Mașina este potrivită doar pentru rindeluire și rindeluire la grosime
- Dacă efectuați lucrări la mașină, purtați întotdeauna îmbrăcăminte de protecție:
 - căști antifonice pentru protecția împotriva afecțiunilor asupra auzului,
 - o mască de protecție a respirației pentru a preveni inhalarea particulelor de praf periculoase,
 - mănuși de protecție la manevrarea arborelui portcuțit iar pentru diminuarea riscului vătămarilor din cauza materialelor aspre cu muchii ascuțite,
 - purtați ochelari de protecție pentru a vă proteja ochii împotriva vătămarilor din cauza pieselor aruncate la întâmplare.
- Următoarele situații trebuie evitate în toate cazurile: întreruperea prematură a procesului de rindeluire (tăierea rindea care nu cuprinde lungimea totală a piesei; rindeluirea bucăților de lemn inegale, care nu se pot poziționa egal pe masa de avans).
- Atenție! Dacă priza principală prezintă o stare nesatisfăcătoare, există pericolul de scurtcircuit la deconectarea aparatului. Din aceeași cauză pot fi afectate și alte funcții (de ex. aprinderea lămpilor de control). Dacă apar defecțiuni la priză, va rugăm să vă adresați la electricianul local în scopul asistenței și informației.

Riscuri reziduale

Mașina este construită după standarde tehnice de acuitate și reguli tehnice de securitate recunoscute. Cu toate acestea, în timpul lucrului pot apărea riscuri reziduale.

- Pericol pentru sănătate datorită curentului în caz de utilizare a unor cabluri electrice de racord necorespunzătoare.
- Înainte de executarea lucrărilor de reglare sau de întreținere curentă, eliberați butonul Start și trageți fișa de rețea.
- În plus, există riscuri reziduale care nu sunt evidente, chiar dacă se întreprind toate măsurile preventive.
- Riscurile reziduale pot fi reduse la minimum dacă sunt respectate „Indicațiile de securitate” și „Utilizarea prevăzută”, precum și manualul de exploatare în ansamblu.
- Evitați punerea în funcțiune accidentală a mașinii: la introducerea fișei în priză este interzisă apăsarea butonului de funcționare.
- Utilizați unealta care este recomandată în acest manual de exploatare. Astfel veți obține performanțe optime a mașinii dumneavoastră.
- Când mașina este în funcțiune, țineți mâinile la distanță de zona de lucru.
- Pericol de vătămare a degetelor și mâinilor prin atingerea arborelui portcuțit în zone neacoperite, la schimbarea sculei; acestea pot fi totodată strivite prin deschiderea capacului de protecție.
- Leziuni oculare
 - la orificiul de introducere și de evacuare
 - din cauza unui recul periculos
 - funcționarea fără un sistem de aspirare sau un sac de așchii poate produce praf de lemn dăunător.
 - din cauza pieselor ejectate
- Piesele metalice conținute în piesa de prelucrat pot să lovească sau să distrugă cuțitele.
- Leziuni ale plămânilor, în caz că nu este purtată o mască adecvată de protecție împotriva prafului.

6. Date tehnice

Turația arborelui rindelei	9000 min ⁻¹
Motor	230 - 240 V~ / 50 Hz
Puterea consumată P1	1500 W
Dimensiuni	954 x 450 x 483 mm

Masă	27,2 kg
Numărul de cuțite	2 bucăți
Date tehnice îndreptare prin rindeluire	
Lățime max. de rindeluit	254 mm
Adâncime de așchiere max.	2,5 mm
Opritor de îndreptat l x h	640 x 127 mm
Domeniu de pivotare opritor de îndreptat	90° - 135°
Dimensiunea mesei de îndreptat	920 x 264 mm
Date tehnice rindeluire la grosime	
Lățime max. de rindeluit	254 mm
Grosime max. de rindeluit	120 mm
Adâncime de așchiere max.	2 mm
Dimensiunea mesei de rindeluit la grosime	350 x 270 mm

Ne rezervăm dreptul asupra modificărilor tehnice!

Zgomot

Valorile nivelului de zgomot au fost determinate conform EN 61029.

Nivelul presiunii acustice L_{pA}	= 92 dB
Nivelul puterii acustice L_{WA}	= 105 dB
Factorul de insecuritate $K_{pA/WA}$	= 3 dB

Purtați căști antifonice.

Influența zgomotului poate provoca pierderea auzului. Valorile indicate ale emisiilor de zgomot trebuie să fi fost măsurate conform unui procedeu de verificare standardizat și pot fi utilizate pentru compararea unei scule electrice cu alta.

Valorile indicate ale emisiilor de zgomot pot fi utilizate de asemenea și pentru o estimare a solicitării.

Avertizare:

- Emisiile de zgomot pot diferi de valorile indicate în timpul utilizării efective a sculei electrice, în funcție de tipul și modul în care scula electrică este utilizată, în special, ce tip de piesă de lucru este prelucrată.
- Încercați să mențineți solicitarea cât mai redusă posibil. Măsuri exemplificative pentru limitarea timpului de lucru.

În acest scop trebuie luate în considerare toate componentele ciclului de exploatare (de ex. timpii în care scula electrică este deconectată și timpii în care este conectată, dar funcționează fără sarcină).

7. Dezambalarea

- Deschideți ambalajul și scoateți cu precauție aparatul.
- Înălțurați materialul de ambalat, precum și siguranțele de ambalare și de transport (dacă există).
- Verificați dacă pachetul de livrare este complet.
- Verificați dacă aparatul și accesoriile prezintă deteriorări de la transport. În caz de reclamații trebuie contactată imediat firma de transport. Reclamațiile ulterioare nu sunt admise.
- Dacă este posibil, păstrați ambalajul până la expirarea perioadei de garanție.
- Înainte de exploatare, familiarizați-vă cu aparatul prin intermediul manualului de exploatare.
- În cazul accesoriilor, precum și a pieselor de uzură și de schimb, utilizați numai piese originale. Piesele de schimb se găsesc la reprezentantul comercial.
- În caz de comenzi, indicați numărul articolului, precum și tipul și anul fabricației aparatului.

⚠ ATENȚIE!

Aparatul și materialul de ambalat nu sunt jucării pentru copii! Copiii nu au voie să se joace cu sacii din plastic, foliile și piesele mici! Există pericol de înghițire și sufocare!

8. Structura

⚠ ATENȚIE!

Înainte de punerea în funcțiune, trebuie să montați complet aparatul!

8.1 Picioare din cauciuc (fig. 2)

Fixați cele patru picioarele din cauciuc (15) cu șuruburile cu cap hexagonal înecat furnizate (A) și cu șaibele (B) la partea interioară a aparatului.

8.2 Apărătoarea cuțitului de rindea (Fig. 3 - 5)

- Mai întâi, îndepărtați șurubul cu cap în cruce (19) și piulița de fixare (10) de pe capacul cuțitului de rindea (9) și piulița de fixare (6) de pe brațul pivotant pentru capacul cuțitului de rindea (9a).
- Glisați împreună capacul cuțitului de rindea (9) și brațul pivotant (9a).

- Strângeți din nou piulița de fixare (10) și șurubul cu cap în cruce (19).
- Montați ansamblul în găurile prezentate în figura 4, folosind piulița de fixare (6) și șurubul cu cap stea (4).

8.3 Limitatorul paralel (Fig. 6 + 7)

- Plasați acum limitatorul paralel (8) pe carcasa mașinii și fixați-l cu ajutorul șuruburilor cu cap hexagonal înecat (C).

8.4 Manivela pentru aplicarea rindeluirii la grosime (Fig. 8)

- Manivela (12) pentru aplicare adâncimii de așchiere va fi atașată doar pe ax.

8.5 Dispozitiv de aspirare așchii (fig. 10)

- Pentru a monta prelungirea dispozitivului de aspirare așchii (5a), deschideți șurubul cu creștătură în cruce de la prelungire. Îmbinați cele două piese (5,5a) și strângeți ferm din nou șurubul cu creștătură în cruce.

8.6 Aspirare așchii - Îndreptare prin rindeluire (fig. 11 + 12)

- Așezați la montare apărătoarele cuțitelor de rindea compl. (9) în cea mai înaltă poziție.
- Plasați masa de rindeluire la grosime (21) pe poziția cea mai scăzută cu ajutorul manivelei (12).
- Plasați ușor oblic dispozitivul de aspirare așchii (5) pe mașină și împingeți-l spre partea posterioară. Totodată, cele două opritoare de închidere (3) trebuie reținute în exterior.
- Acum blocați dispozitivul de aspirare așchii (5) cu ajutorul opritorului de închidere (3). **Atenție!** Mașina nu pornește dacă opritorul de închidere (3) nu este introdus corect.
- Rabatați deci în jos apărătoarele cuțitelor de rindea compl. (9).

8.7 Aspirare așchii - Rindeluire la grosime (fig. 13 + 14)

- Limitatorul paralel (8) trebuie demontat pentru rindeluire la grosime. Procedați în ordine inversă precum este descris în punctul 8.3.
- Țineți deci opritorul de închidere (3) din nou spre exterior și așezați dispozitivul de aspirare așchii (5) pe mașina de rindeluit.
- Acum blocați dispozitivul de aspirare așchii (5) cu ajutorul opritorului de închidere (3). **Atenție!** Mașina nu pornește dacă opritorul de închidere (3) nu este introdus corect.

9. Punerea în funcțiune

⚠ ATENȚIE!

Înainte de punerea în funcțiune, trebuie să montați complet aparatul!

Verificați înainte de fiecare folosire:

- Întrerupătorul de pornire și oprire, inclusiv întrerupătorul de oprire de urgență (dacă este prezent), pentru a verifica buna funcționare
- **Dispozitive de protecție blocate (fig. 1a-punctul 3)** prin deschiderea succesivă a fiecărui dispozitiv de protecție pentru a opri mașina și prin verificarea imposibilității de a porni mașina cu dispozitivul de protecție deschis
- **Frâna**
la începerea lucrului, conectați mașina și așteptați până atinge turația. Deconectați acum din nou mașina. Motorul trebuie să fie oprit în interval de 10 secunde. În caz contrar, există o defecțiune.
- **Ghearele anti-recul (Fig. 9 - poz. 20)** cel puțin o dată pe schimb de lucru pentru a verifica dacă acestea sunt în stare bună de funcționare, de exemplu dacă suprafața de contact nu este deteriorată de lovituri și dacă ghearele anti-recul (25) cad înapoi fără a fi împiedicate de propria greutate;
- **Cuțitul de rindea (fig. 17 - poz. 25)**
cu privire la deteriorări și la poziția corectă.

Mașina poate fi utilizată numai dacă sunt respectate toate aceste condiții.

Utilizați numai pânze de ferăstrău bine ascuțite, fără fisuri și nedeformate. Folosiți numai cuțite proiectate pentru mașină.

Atunci când lucrați la piese scurte, utilizați piese de alunecare sau blocuri de alunecare care nu sunt defecți.

Conectați mașina la un dispozitiv de aspirare a prafului sau a așchiilor.

Înainte de a începe lucrul, verificați dacă opritorul este bine fixat.

Asigurați-vă că vă puteți menține echilibrul în permanență. Poziționați-vă în lateralul mașinii.

Atunci când mașina este în funcțiune, păstrați-vă mâinile la o distanță sigură de valțul de tăiere și de punctul în care sunt ejectate așchiile.

Începeți rindeluirea numai atunci când valțul de tăiere a atins viteza necesară.

Aveți în vedere suplimentar, ca piesa de lucru să nu conțină cabluri, fire, cordoane sau asemănătoare. Nu prelucrați lemn, care conține numeroase noduri sau găuri.

Asigurați piese de lucru lungi împotriva golirii prin basculare la finalul procesului de rindeluire. Utilizați în acest sens de ex. suporturi de derulare sau dispozitive asemănătoare.

Este strict interzisă îndepărtarea așchiilor sau a fragmentelor când mașina este în funcțiune.

Opriti imediat mașina în cazul unui blocaj. Scoateți fișa de rețea și îndepărtați piesa de lucru blocate.

Reglați cea mai mică dimensiune de tăiere după fiecare utilizare pentru a preveni riscul de rănire.

⚠ ATENȚIE!

Mașina trebuie să fie înșurubată de podea / placa de lucru cu șuruburi adecvate / menghinele de mână, deoarece există pericolul de răsturnare.

- Asigurați-vă înainte de conectare că datele înscrise pe plăcuța de fabricație coincid cu datele rețelei.
⚠ AVERTIZARE! Deconectați fișa de rețea înainte de a efectua orice operațiune de curățare, reglare, întreținere sau reparație!
- Verificați în mod regulat dacă cuțitele (25) sunt bine fixate în blocul de cuțite.
- Cuțitele (25) nu trebuie să iasă mai mult de 1,1 mm din blocul de cuțite.
- Verificați funcționarea corectă a ghearelor anti-întoarcere (20).
- Purtați întotdeauna căștile antifonice.
- Nu tăiați niciodată cepuri sau matrițe.
- Înainte de punerea în funcțiune trebuie montate toate capacele și dispozitivele de siguranță în conformitate cu prescripțiile.
- Cuțitul de rindea trebuie să poată funcționa liber.

⚠ **ATENȚIE!!**: Mașina de rindeluit/rabotat a fost special concepută pentru rindeluirea lemnului masiv. În acest scop se folosesc cuțite din aliaj înalt (25). La rindeluirea la grosime, suprafața de contact a piesei de prelucrat trebuie să fie plană. În cazul în care se prelucrează piese mai mari sau mai grele, este necesar să se fixeze mașina la bază (de exemplu, cu ajutorul filetelor din baza mașinii).

- Întrerupătorul pornit/oprit (2) este situat în partea stângă a mașinii. Apăsăți butonul verde „I” pentru a porni mașina. Apăsăți butonul roșu „0” pentru a opri mașina.
- Mașina este echipată cu un întrerupător de suprasarcină (1) pentru a proteja motorul. În cazul unei suprasarcini, mașina se oprește automat. După un timp, întrerupătorul de suprasarcină (1) poate fi resetat.
- Folosiți mese cu role sau un dispozitiv de susținere similar atunci când prelucrați piese de lucru lungi. Acest echipament suplimentar este disponibil în magazinele specializate. Acesta trebuie să fie plasat pe partea de intrare și de ieșire a mașinii de rindeluit. Înălțimea trebuie să fie setată astfel încât piesa de prelucrat să poată fi introdusă orizontal în mașină și scoasă orizontal.

9.1 Îndreptare prin rindeluire

Δ ATENȚIE!!: Deconectați fișa de rețea înainte de a efectua orice operațiune de întreținere, curățare sau reglare.

9.1.1 Reglare (fig. 7/8)

- Rotiți șurubul de aplicare (13) spre dreapta sau spre stânga pentru a atinge adâncimea dorită de așchiere. Înălțimea de așchiere poate fi citită pe scala (H).
- Slăbiți limitatorul paralel (8) cu șurubul de imobilizare (8a). Reglați unghiul dorit. Unghiul dorit poate fi citit pe scala (I). Fixați din nou limitatorul paralel (8) după ce reglarea s-a realizat cu șurubul de imobilizare (8a).

9.1.2 Regimul de funcționare al rindelei de îndreptat (fig. 20 + 21)

Atenție! Aveți în vedere poziția de montare corectă a dispozitivului de aspirare așchii (a se vedea 8.5)

- **(Piese înguste a se vedea fig. 21)** Deschideți șurubul zîmțuit (10) și deplasați cât de mult posibil apărătoarea cuțitului de rindea (9) cât solicită lățimea piesei. Apoi, strângeți din nou șurubul zîmțuit (9).
- **(Piese late, plane a se vedea fig. 20)** Desfaceți piulița în formă de stea (4) și plasați apărătoarea cuțitului de rindea compl. (9) în sus cât este piesa de groasă. Apărătoarea cuțitului de rindea (9) acoperă totodată valțul întreg de cuțite! Strângeți deci din nou piulița în formă de stea (4).
- Conectați fișa de rețea la cablul de rețea. Apăsăți tasta verde „I” pentru a porni mașina de rindeluit.

- Așezați piesa de prelucrat pe masa de avans (14). Țineți apăsat cu mâna piesa pe masă (14) și împingeți-o spre înainte cât de mult posibil cu ajutorul tijei de împingere (16) în direcția mesei de preluare (7) deasupra valțului de cuțite
- Deconectați mașina după finalizarea lucrării. În acest sens, apăsați tasta „0”. Separați ulterior mașina de rețea.
- Îndepărtați așchiile și praful de pe masa de avans (14), masa de preluare (7) și valțul de cuțite, după ce mașina a fost deconectată complet și se află în starea de repaus.
- Aduceți din nou apărătoarea cuțitului de rindea (9) în poziție și acoperiți cuțitul rindelei pe întreaga lungime.

9.2 Rindeluire la grosime

Δ ATENȚIE!!: Deconectați fișa de rețea înainte de a efectua orice operațiune de întreținere, curățare sau reglare.

9.2.1 Reglare (fig. 22)

- Așezați manivela (10) pe ax și rotiți masa de rindeluire la grosime (21) până este atinsă înălțimea dorită. Înălțimea dorită poate fi citit pe scala (G).
- Importantă în acest sens este reglarea de jos în sus a unității de rindeluit (21), cu alte cuvinte continuați mai întâi să deplasați masa (ca. 5 mm) mai jos decât înălțimea dorită. Apoi deplasați masa (21) cu manivela în sus la înălțimea dorită.

9.2.2 Regimul de funcționare rindeluire la grosime (fig. 22)

Atenție! Aveți în vedere poziția de montare corectă a dispozitivului de aspirare așchii (a se vedea 8.7)

- Conectați fișa de rețea la cablul de rețea. Apăsăți tasta verde „I” pentru a porni mașina de rindeluit.
- Așezați o piesă pe masa de rindeluire la grosime (21). Ghidați piesa în direcția mesei de avans (14). (Acordați atenție sensului indicat de săgeată care simbolizează de asemenea direcția de lucru.)
- Deconectați mașina după finalizarea lucrării. În acest sens, apăsați tasta „0”. Separați ulterior mașina de rețea.
- Îndepărtați așchiile și praful de pe masa de rindeluire la grosime (21) și de pe valțul de cuțite, după ce mașina a fost deconectată complet și se află în starea de repaus.

10. Bransamentul electric

Motorul electric instalat este racordat pregătit de funcționare. Racordul corespunde dispozițiilor în vigoare ale asociațiilor profesionale și din normele DIN. Racordul la rețeaua electrică pus la dispoziție de client, precum și cablul prelungitor utilizat, trebuie să corespundă acestor prescripții.

Indicații importante

În cazul în care motorul este suprasolicitat, acesta se oprește automat. După un timp de răcire (diferit), motorul poate fi conectat din nou.

Cablul de racordare electrică deteriorat.

La conductorii de legătură electrici apar în mod frecvent deteriorări ale izolației.

Cauzele pentru aceasta pot fi:

- Puncte de presiune, când conductorii de legătură trec prin ferestre sau fante de uși.
- Puncte de frângere, din cauza fixării sau ghidării incorecte a conductorului de legătură.
- Puncte de tăiere cauzate de trecerea cu vehicule peste conductorii de legătură.
- Deteriorări ale izolației cauzate de smulgerea din priză de perete.
- Fisuri cauzate de învechirea izolației.

Utilizarea conductorilor de legătură electrici care prezintă asemenea deteriorări nu este permisă, ei prezentând pericol de moarte din cauza deteriorării izolației. Verificați regulat la conductorii de legătură electrici dacă prezintă deteriorări. Aveți în vedere ca, la verificare, conductorul de legătură să nu stea suspendat de rețeaua electrică.

Conductorii de legătură electrici trebuie să corespundă dispozițiilor în vigoare ale asociațiilor profesionale și din normele DIN. Utilizați numai conductori de legătură cu identificatorul „H05VV-F”.

Este prescris ca notația tipului să fie imprimată pe cablul de conexiune.

Motorul de curent alternativ:

- Tensiunea de rețea trebuie să fie 220 - 240 V~.
- Cablurile prelungitoare până la o lungime de 25 m trebuie să aibă o secțiune de 1,5 milimetri pătrați.

Racordurile și reparațiile la echipamentul electric pot fi efectuate numai de către un electrician calificat.

În cazul solicitărilor de informații vă rugăm să indicați următoarele date:

- Tipul de curent al motorului
- Datele de pe plăcuța de fabricație a motorului

11. Curățarea

⚠ Avertizare! Înainte de orice reglare, întreținere generală sau revizie trageți fișa de rețea!

Măsuri generale de întreținere curentă

Ștergeți din când în când așchiile și praful de pe mașină cu o lavetă. Pentru prelungirea duratei de serviciu a sculei, ungeți lunar piesele rotative cu ulei. Nu ungeți motorul cu ulei.

Nu utilizați substanțe caustice pentru curățarea materialului plastic.

Axul filetat pentru reglarea înălțimii mesei de rindelul la grosime trebuie tratat numai cu un lubrifiant uscat.

Suprafața mesei și valțurile de tragere și extragere trebuie să fie păstrate întotdeauna libere de rășină.

Valțurile de tragere/extragere murdare trebuie curățate. Pentru evitarea supraîncălzirii motorului trebuie verificat regulat dacă pe deschiderile de aerisire ale acestuia nu s-a depus praf.

După o folosire mai îndelungată se recomandă verificarea mașinii de către un serviciu pentru clienți autorizat.

Îngrijirea sculelor

Îndepărtați regulat rășina de pe arborele rindelei, dispozitivele de tensionare, suporturile cuțitelor și de pe cuțite, deoarece o unealtă curată îmbunătățește calitatea tăieturii.

În acest scop se pot așeza dispozitivele de tensionare, suporturile cuțitelor și cuțitele timp de 24 de ore într-o soluție de îndepărtat rășina uzuală din comerț. Îndepărtarea rășinii de pe sculele din aluminiu se poate face numai cu agenți de curățare care nu atacă acest tip de metal.

12. Depozitare

- Depozitați aparatul și accesoriile acestuia într-un loc întunecat, uscat, ferit de îngheț și inaccesibil pentru copii.
- Temperatura optimă de depozitare este între 5 și 30 °C.
- Depozitați unealta în ambalajul original.
- Acoperiți unealta pentru a o proteja de praf sau umiditate.
- Păstrați manualul de exploatare la unealtă.

13. Întreținerea curentă

Atenție!

Deconectați fișa de rețea înainte de a efectua orice lucrare de întreținere curentă.

Schimbarea cuțitului (Fig. 17 - 19)

- **⚠ ATENȚIE!**: Deconectați întotdeauna fișa de rețea înainte de a schimba cuțitele.
- Blocați apărătoarea arborelui rindei compl. (9) în poziția ridicată.
- Desfaceți și înlăturați cele cinci șuruburi de tensionare (23).
- Desprindeți cuțitul (25) și traversa cuțitelor (24) de pe arbore.
- Înlăturați așchiile și rășina de pe arborele rindei și de pe traversa cuțitelor.
- Montați cuțitul (25) nou în arborele rindei, fixați cuțitul (25) cu fantele dreptunghiulare în cele două capete de șurub. (Cu aceste două șuruburi se reglează cuțitul pe înălțime.)
- Așezați traversa cuțitelor (24) pe cuțit (25).
- Strângeți ușor cele cinci șuruburi de tensionare (23).
- Repetați etapele de lucru pentru al doilea cuțit (25).
- Montați blocul de reglare a lamei (18), așa cum se arată în fig. 19, pe blocul cuțitului. Aveți în vedere ca cuțitul (25) să atingă ambele părți ale blocului de reglare a lamei (18).
- Prin re poziționarea celor două șuruburi de reglaj (26) se poate regla cuțitul (25) pe înălțime.
- După reglajul reușit al cuțitelor, strângeți ferm toate șuruburile de tensionare.

Acordați atenție:

- Cuțitele de rindea ascuțite garantează o suprafață rindeluită curată și solicită motorul mai puțin.
- După șlefuirea de trei ori nu este voie să se îndepărteze mai mult de 3 x 0,05 mm material.
- Cuțitele utilizate la această mașină nu sunt adecvate pentru fălțuire/executarea cozilor-de-rândunică.
- Coborâți apoi din nou apărătoarea arborelui rindei pe masă și acoperiți arborele rindei, fixați cu șurubul mânerului în formă de stea.

⚠ ATENȚIE!

Utilizați numai cuțite recomandate de producător pentru acest aparat. În cazul în care se folosesc alte cuțite, există riscul de rănire din cauza pierderii controlului. Evitați strângerea excesivă și posibila slăbire a filelor. Barele de cuțite sau șuruburile cu filete uzate trebuie înlocuite imediat.

Recorduri și reparații

Recordurile și reparațiile la echipamentul electric pot fi efectuate numai de către un electrician calificat.

Informații cu privire la service

Trebuie menționat faptul că, în cazul acestui produs, următoarele piese sunt supuse uzurii în conformitate cu utilizarea prevăzută sau uzurii naturale, respectiv că următoarele componente sunt necesare drept consumabile.

Piese de uzură*: Curele trapezoidale, perii de cărbune, cuțite de rindea

* nu este inclus în mod obligatoriu în pachetul de livrare!

Puteți obține piese de schimb și accesorii de la centrul nostru de service. În acest scop scanați codul QR de pe pagina de titlu.

14. Eliminarea ca deșeu și revalorificarea

Indicații referitoare la ambalaj



Materialele de ambalare sunt reciclabile. Vă rugăm să eliminați ambalajele ca deșeu, în mod ecologic.

Indicații referitoare la Legea privind echipamentele electrice și electronice (ElektroG)



Echipamentele uzate electrice și electronice nu reprezintă gunoi menajer și trebuie colectate separat, respectiv eliminate ca deșeu!

- Bateriile sau acumulatorii uzați care nu sunt încorporați în aparatul uzat trebuie îndepărtați fără a fi distruși înainte de predarea acestora! Eliminarea ca deșeu a acestora este reglementată de Legea privind bateriile.
- Deținătorii, respectiv utilizatorii echipamentelor electrice și electronice sunt obligați prin lege să le returneze după folosire.
- Utilizatorul final este personal responsabil de ștergerea datelor sale cu caracter personal din echipamentul uzat care trebuie eliminat ca deșeu!
- Simbolul pubelei de gunoi barate cu două linii în formă de X înseamnă că echipamentele electrice și electronice nu pot fi aruncate la gunoiul menajer.

- Echipamentele electrice și electronice pot fi predate gratuit la următoarele puncte:
 - Puncte publice de eliminare sau colectare a deșeurilor (de exemplu, curțile clădirilor municipale)
 - Puncte de vânzare ale echipamentelor electronice (fizice sau online), în cazul în care distribuitorii sunt obligați să primească produsele spre a fi colectate sau dacă oferă în mod voluntar acest serviciu.
 - Puteți preda gratuit către producător, fără a fi necesară achiziționarea în prealabil a unui echipament nou, sau către un alt punct de colectare autorizat din apropierea dvs. până la trei echipamente electrice uzate din fiecare tip de echipament, cu o lungime laterală de maximum 25 de centimetri.
- Puteți afla care sunt condițiile suplimentare de colectare ale producătorului și distribuitorului la serviciul de asistență a clienților respectiv.
- În cazul în care un producător livrează un echipament electronic nou către o gospodărie privată, echipamentul electric uzat va fi colectat gratuit, la cererea utilizatorului final. În acest scop, contactați serviciul de asistență a clienților al producătorului.
- Acestea se aplică doar pentru aparatele care sunt instalate și achiziționate în țările Uniunii Europene și care sunt supuse Directivei Europene 2012/19/UE. Este posibil ca în țările din afara Uniunii Europene să se aplice alte dispoziții pentru eliminarea ca deșeu a echipamentelor electrice și electronice uzate.

15. Remedierea avariilor

Defecțiune	Cauza posibilă	Remediere
Mașina nu se poate conecta	Tensiunea de rețea nu este prezentă	Controlul alimentării cu tensiune
	Periile de carbon sunt uzate	Aduceți mașina la atelierul de asistență tehnică
	Dispozitivul de aspirare așchii nu este montat	Montați sistemul de aspirare așchii
Mașina nu funcționează sau se oprește brusc	Înterupere de curent	Verificați siguranța / Verificați protecția la supra-sarcină a aparatului
	Motorul sau comutatorul defect	Dispuneți verificarea motorului sau comutatorului de către un specialist electrician.
	Verificați microcomutatorul	Montați dispozitivul de aspirare a așchiilor astfel încât microcomutatorul să fie acționat. Controlați siguranța generală pe partea rețelei. Mașina nu repornește automat prin intermediul protecției la subtensiune încorporate și trebuie conectată din nou după revenirea tensiunii.
Mașina se oprește în timpul rindeluirii	Cuțit de rindea tocit/uzat	Schimbați sau ascuțiți cuțitul
	Comutatorul de supra-sarcină a declanșat	După timpul de răcire, reconectați motorul
	Verificați microcomutatorul	Montați calota de aspirare a așchiilor, resp. pedica mesei, astfel încât să poată fi acționat microcomutatorul.
	Așchiere prea mare	Diminuați așchiera
	Avans prea mare	Diminuați viteza de avans
Piesa de lucru se înțepenește la rindeluirea la grosime	Adâncimea de tăiere prea mare	Reduceți adâncimea de tăiere și prelucrați piesa de lucru în mai multe etape de lucru

Turația scade pe parcursul rindeluirii	Așchiere prea mare	Diminuați așchiera
	Avans prea mare	Diminuați viteza de avans
	Cuțițe tocite	Schimbați cuțițele
Starea suprafeței nesatisfăcătoare	Cuțit de rindea tocit/uzat	Schimbați sau ascuțiți cuțitul
	Cuțitul de rindea înfundat cu așchii	Îndepărtați așchiile
	Alimentare neuniformă	Alimentați piesa de lucru cu presiune constantă și viteză de alimentare redusă
Suprafață prelucrată prea aspră	Piesa de lucru conține încă prea multă umiditate	Uscați piesa de lucru
Suprafață prelucrată fisurată	Piesa de lucru a fost prelucrată în sens contrar celui de creștere	Prelucrați piesa de lucru din sensul opus
	Prea mult material rindeluit dintr-o dată	Prelucrați piesa de lucru în mai multe etape de lucru
Avansul piesei prea scăzut la rindeluirea la grosime	Piesa de lucru a fost prelucrată în sens contrar celui de creștere	Curățați placa mesei și tratați-o cu un strat subțire de ceară de alunecare
	Prea mult material rindeluit dintr-o dată	Reparații valțurile de transport
Evacuarea așchiilor înfundată la rindeluirea la grosime (fără aspirare)	Așchiere prea mare	Diminuați așchiera
	Cuțițe tocite	Schimbați cuțițele
	Lemn prea umed	Uscați piesa de lucru
Evacuarea așchiilor înfundată la îndreptarea prin rindeluire (fără aspirare)	Așchiere prea mare	Diminuați așchiera
	Avans prea mare	Diminuați viteza de avans
	Cuțițe tocite	Schimbați cuțițele
	Lemn prea umed	Uscați piesa de lucru
Evacuarea așchiilor cu aspirare înfundată la îndreptarea prin rindeluire sau la rindeluirea la grosime	Instalația de aspirare prea slabă	Trebuie utilizat un aparat de aspirare care să asigure o viteză a aerului de minim 20 m/s la ștuțul de racord de aspirare

Objašnjenje simbola na proizvodu

Korišćenje simbola u ovom priručniku treba da Vam skrene pažnju na moguće rizike. Bezbednosni simboli i objašnjenja, koja ih prate, moraju da se tačno razumeju. Upozorenja sama po sebi ne otklanjaju rizike i ne mogu da zamene pravilne mere za sprečavanje nezgoda.

	Upozorenje - U cilju smanjenja rizika od povreda pročitajte uputstvo za upotrebu.
	Nosite štitičke za uši. Dejstvo buke može da dovede do gubitka sluha.
	Nosite masku za zaštitu od prašine. Prilikom obrade drveta i drugih materijala može da nastane prašina štetna po zdravlje. Materijal koji sadrži azbest ne sme da se obrađuje!
	Nosite zaštitne naočare. Varnice koje nastaju u toku rada ili krhotine, opiljci i prašina koji izlaze iz proizvoda mogu da dovedu do gubitka vida.
	UPOZORENJE! Opasnost od povreda! Ne posežite za nožem za hoblovanje u radu
	Prekidač za preopterećenje
	Smer pomaka
	Proizvod odgovara važećim evropskim direktivama.
	Proizvod odgovara važećim srpskim direktivama.

Kazalo:
Strana:

1.	Uvod.....	85
2.	Opis proizvoda.....	85
3.	Opseg isporuke.....	85
4.	Namenska upotreba	86
5.	Sigurnosne napomene	86
6.	Tehnički podaci	89
7.	Raspakivanje	89
8.	Konstrukcija	90
9.	Puštanje u rad.....	90
10.	Električni priključak.....	92
11.	Čišćenje	93
12.	Skladištenje	93
13.	Održavanje	93
14.	Odlaganje na odpad i reciklaža	94
15.	Pomoć za otklanjanje smetnji.....	94
16.	Izjava o usaglašenosti	114

1. Uvod

Proizvođač:

Scheppach GmbH
Günzburger Straße 69
D-89335 Ichenhausen

Poštovani kupče,

želimo Vam puno zadovoljstva i uspeha u radu sa Vašim novim proizvodom.

Napomena:

Proizvođač ovog proizvoda, u skladu sa važećim zakonom o odgovornosti za proizvod, ne odgovara za štetu koja nastane na ovom proizvodu ili usled ovog proizvoda u slučaju:

- nestručnog rukovanja
- Nepridržavanje uputstva za upotrebu
- Popravki od strane trećih lica, neovlašćenih stručnih lica
- Ugradnje i zamene neoriginalnih rezervnih delova
- nenamenske upotrebe
- Otkaza električne instalacije usled nepoštovanja propisa o električnim instalacijama i VDE propisa 0100, DIN 57113 / VDE 0113

Vodite računa:

Uputstvo za upotrebu je sastavni deo ovog proizvoda. Ono sadrži važne informacije u vezi sa bezbednim, stručnim i ekonomičnim radom sa ovim proizvodom, načinima sprečavanja opasnosti, uštede troškova popravke, skraćanjem vremena stajanja, pouzdanošću i vekom trajanja proizvoda. Pored bezbednosnih propisa iz ovog uputstva za upotrebu morate se obavezno pridržavati propisa za rad proizvoda koji važe u vašoj državi.

Pre upotrebe proizvoda upoznajte se sa svim uputstvima za upotrebu i bezbednost. Koristite proizvod samo onako kako je opisano i samo za navedene oblasti primene. Dobro čuvajte uputstvo za upotrebu i prilikom predaje proizvoda trećem licu uručite svu njegovu dokumentaciju.

2. Opis proizvoda

1. Prekidač za preopterećenje
2. Prekidač za ukl./isklj.
3. Potiskivač
4. Zavrtanj zvezdaste ručke sa podloškom M6
5. Usisavanje piljevine
- 5a. Produžetak dela za usisavanje piljevine

6. Navrtka za pričvršćivanje M6
7. Sto za skidanje
8. Paralelni graničnik
- 8a. Zavrtanj za fiksiranje
9. Poklopac noža za hoblovanje
- 9a. Zakretni krak za poklopac noža za hoblovanje
10. Navrtka za pričvršćivanje M6
11. Nareckani zavrtanj M8
12. Ručna kurbila
13. Zavrtanj za zatvaranje
14. Sto za pomeranje
15. Gumene stopice
16. Štap za guranje
17. Blok za guranje
18. Blok za podešavanje oštrica
19. Krstasti zavrtanj M5
20. Protivtrzajne kandže
21. Sto za hoblovanje
22. Navojno vreteno
23. Stezni zavrtanj
24. Šina noža
25. Nož za hoblovanje
26. Zavrtanj za podešavanje

- A. Imbus zavrtanj M8
- B. Podloška
- C. Imbus zavrtanj M6
- D. Imbus ključ 4 mm
- E. Imbus ključ 5 mm
- F. Imbus ključ 6 mm
- G. Skala (krupna rendisaljka)
- H. Skala (zatvaranje)
- I. Skala (paralelni graničnik)

3. Opseg isporuke

- 4x imbus zavrtanj M8
- 4x podloška
- 2x imbus zavrtanj M6
- 1x štap za guranje
- 2x blok za guranje
- Blok za podešavanje oštrica
- Usisavanje piljevine
- Produžetak dela za usisavanje piljevine
- Paralelni graničnik
- Poklopac noža za hoblovanje
- Zakretni krak za poklopac noža za hoblovanje
- Zavrtanj zvezdaste ručke sa podloškom M6
- Ručna kurbila
- 4x gumene stopice
- Imbus ključ 4 mm

- Imbus ključ 5 mm
- Imbus ključ 6 mm
- Dodatni komplet noževa (samo za br. art. 58022029953 i 5902209903)
- Uputstvo za upotrebu

4. Namenska upotreba

Krupna rendisaljka/mašina za ravnanje služi za ravnanje i krupno rendanje obloženog rezanog drveta bilo koje vrste, kvadratnog, pravougaonog ili iskošenog oblika.

Mašinu smete da koristite samo u svrhu za koju je namenjena.

⚠ UPOZORENJE!

Sledeći radovi ne smeju da se sprovode:

- Radovi umetanja (tj. bilo kakva obrada koja ne prevazilazi ukupnu dužinu radnog predmeta)
- Sniženi delovi, nastavci ili udubljenja
- Hoblovanje jako savijenog drveta, kod kojeg postoji nedovoljan dodir sa dovodnim stolom.

⚠ Najstrože je zabranjeno demontirati, izmeniti ili nenamenski koristiti zaštitne uređaje koji se nalaze na mašini ili montirati eksterne zaštitne uređaje.

Naprava za zaštitu mosta ne sme da se uklanja tokom obrade. Nekorišćeni deo vratila noža mora da se pokrije.

Zahtevi u pogledu rukovaoca

Uređaj smeju da koriste i održavaju smeju koristiti samo osobe koje su upoznate sa uređajem i informisane o opasnostima.

Nemojte nikada dozvoliti da deca rade sa uređajem.

Nikada nemojte dozvoliti odraslim osobama da rade sa uređajem bez propisnog upućivanja.

Rukovalac pre upotrebe uređaja mora da je pažljivo pročitao i razumelo uputstvo za upotrebu.

Kvalifikacija: Osim detaljnog upućivanja od strane stručne osobe nije neophodna specijalna kvalifikacija za upotrebu uređaja.

Najmanja starosna granica: Uređaj smeju da koriste samo osobe koje su navršile 18 godina. Izuzetak predstavlja korišćenje od strane adolescenata ukoliko se korišćenje vrši u cilju profesionalne obuke radi postizanja veštine pod nadzorom instruktora.

Lokalni propisi mogu odrediti najmanju starosnu granicu korisnika.

Obuka: Za korišćenje uređaja potrebno je samo odgovarajuće upućivanje od strane stručne osobe odn. uputstvo za upotrebu. Posebna obuka nije neophodna.

Mašinu smete da koristite samo u svrhu za koju je namenjena. Svaka dodatna upotreba koja izlazi iz ovih okvira smatra se nenamenskom.

Za oštećenja ili povrede svih vrsta koje nastanu usled toga, odgovara korisnik/rukovalac, a ne proizvođač.

Imajte u vidu da naši uređaji nisu namenski konstruisani za profesionalnu, zanatsku ili industrijsku upotrebu. Ne preuzimamo odgovornost ukoliko se uređaj koristi u profesionalnim, zanatskim ili industrijskim kao i srodnim delatnostima.

5. Sigurnosne napomene

Opšte sigurnosne napomene

Pažnja! Pre upotrebe električnog alata poštovati sledeće osnovne bezbednosne mere za zaštitu od električnog udara, opasnosti od povreda i požara.

Pročitajte sve ove napomene pre nego što budete koristili ovaj električni alat i dobro čuvajte sigurnosne napomene.

Bezbedan rad

1. Radno mesto držite uredno
 - Nered na radnom mestu može za posledicu da ima nezgode.
2. Uzmite u obzir okolne uticaje
 - Električni uređaj ne izlažite kiši.
 - Električni uređaj ne koristite u vlažnom ili mokrom okruženju.
 - Osigurajte dovoljnu osvetljenost radnog područja.
 - Ne koristite električni uređaj na mestima gde postoji opasnost od požara ili eksplozije.
3. Zaštitite se od električnog udara
 - Sprečite telesni kontakt sa uzemljenim delovima (npr. cevima, radiatorima, električnim šporetima, rashladnim uređajima).
4. Držite druge osobe na udaljenosti
 - Ne dozvolite da druge osobe, a posebno deca, dodiruju električni alat ili kabl. Držite ih podalje od Vašeg područja rada.

5. Električne alate koje ne koristite čuvajte na sigurnom
 - Električne uređaje koji nisu u upotrebi držite van dometa dece i čuvajte na suvom, visokom i zatvorenom mestu.
6. Nemojte preopterećivati vaš električni alat
 - U navedenom opsegu snage radićete bolje i bezbednije.
7. Koristite pravilni električni alat
 - Ne koristite mašine nedovoljne snage za teške radove.
 - Električni alat ne koristite za svrhu za koji nije namenjen.
 - Na primer ne koristite ručnu cirkularnu testeru za obaranje drveća ili cepanje drveta.
8. Nosite odgovarajuću odeću
 - Ne nosite široku odeću ili nakit, pokretni delovi bi mogli da ih zahvate.
 - Kod rada na otvorenom preporučuje se obuća koja se ne kliza.
 - Ako imate dugačku kosu nosite mrežu za kosu.
9. Koristite zaštitnu opremu
 - Nosite zaštitne naočare.
 - Kod radova kod kojih dolazi do stvaranja prašine nosite masku za disanje.
10. Priključite uređaj za usis prašine
 - Ukoliko postoje priključci za usisavanje prašine i prihvat, uverite se da su oni priključeni i da se pravilno koriste.
11. Ne koristite kabl za svrhe za koje nije namenjen
 - Ne povlačite za kabl da biste utikač izvukli iz utičnice. Kabl zaštitite od toplote, izloženosti ulju i oštrih ivica.
12. Osigurajte radni predmet
 - Koristite naprave za pričvršćivanje ili stegu sa zavrtanjem da biste učvrstili radni predmet. Tako ćete ga bolje učvrstiti nego kad ga držite rukom.
13. Izbegavajte zauzimanje abnormalnog stava
 - Pobrinite se da sigurno stojite i da u svako doba održavate ravnotežu.
14. Pažljivo održavajte alat
 - Rezni alat održavajte tako da bude oštar i čist kako bi mogli bolje i bezbednije da radite.
 - Poštujte napomene u vezi podmazivanja i zamenite alata.
 - Redovno kontrolišite priključni vod električnog alata i u slučaju oštećenja dajte da ga zameni ovlašćeno stručno lice.
 - Redovno kontrolišite produžne vodove i zamenite ih ako su oštećeni.
 - Vodite računa da su ručke suve, čiste i da na njima nema tragova ulja i masti.
15. Izvadite utikač iz utičnice
 - Kod neupotrebljavanja električnog alata, pre održavanja i zamene alata kao npr. lista testere, burgije, glodalice.
 - Ukoliko vratilo rendisaljke blokira prilikom radova usled prevelike sile pomaka ili zaglavljivanja radnog predmeta, isključite uređaj i isključite ga iz mreže. Uklonite radni predmet i uverite se da se vratilo rendisaljke slobodno okreće. Uključite uređaj i ponovo izvedite postupak rezanja sa smanjenom silom pomaka.
16. Ne ostavljajte utaknut ključ alata
 - Pre uključivanja proverite da li su uklonjeni ključevi i alati za podešavanje.
17. Sprečite nenamerno pokretanje alata
 - Uverite se da je prekidač isključen prilikom umećanja utikača u utičnicu.
18. Koristite produžni kabl za rad na otvorenom
 - Na otvorenom koristite samo u tu svrhu odobrene i odgovarajuće označene produžne kablove.
19. Budite pažljivi
 - Vodite računa šta radite. Koristite zdrav razum tokom rada. Ne koristite električni alat ako niste koncentrisani na rad.
20. Proverite električni alat na moguća oštećenja
 - Pre dalje upotrebe električnog alata zaštitni uređaji ili blago oštećeni delovi moraju se pažljivo da se provere na besprekorno i namensko funkcionisanje.
 - Proverite da li pokretni delovi besprekorno funkcionišu i da ne zapinju ili nisu oštećeni. Svi delovi moraju da budu pravilno montirani i da ispunjavaju sve uslove kako bi bio obezbeđen besprekoran rad električnog alata.
 - Oštećena zaštitna oprema i delovi moraju biti stručno popravljani ili zamenjeni od strane ovlašćene specijalizovane radionice osim ukoliko u se uputstvu za upotrebu ne navodi drugačije.
 - Oštećeni prekidači moraju da se zamene u servisnoj radionici.
 - Ne koristite električne uređaje kod kojih se prekidač ne može uključiti, odnosno isključiti.
21. **PAŽNJA!**
 - Upotreba drugih umetnih alata i drugog pribora može za vas da predstavlja opasnost od povreda.
22. Neka popravke vašeg električnog alata vrši kvalifikovani električar
 - Ovaj električni alat odgovara važećim sigurnosnim propisima.
 - Popravke može da izvodi samo kvalifikovani električar uz korišćenje originalnih rezervnih delova; u suprotnom mogu nastati nezgode po korisnika.

Ovaj uređaj ne smeju da koriste osobe (uključujući decu) sa smanjenim fizičkim, senzoričkim ili mentalnim sposobnostima ili sa nedostatkom iskustva i/ili znanja. Deca moraju biti pod nadzorom kako bi se osiguralo da se ne igraju sa ovim uređajem.

⚠ UPOZORENJE! Ovaj električni alat u toku rada stvara elektromagnetno polje. Ovo polje pod određenim okolnostima može da negativno utiče na aktivne ili pasivne implantate. Da bi se smanjila opasnost od ozbiljnih ili smrtonosnih povreda, preporučujemo osobama sa medicinskim implantatima da konsultuju svog lekara i proizvođača medicinskog implantata, pre rukovanja električnim alatom.

Dotatne sigurnosne napomene

- Ne koristite tupe noževe. Opasnost od povratnog udara!
- Rezni blok mora biti potpuno pokriven.
- Za hoblovanje kratkih radnih predmeta koristite štap za guranje.
- Za hoblovanje uskih radnih predmeta trebalo bi da sprovedete dodatne mere predostrožnosti. Upotreba poprečnih pritisnih naprava i opružnih poklopaca bi mogla biti neophodna da se garantuje bezbedan rad.
- Uređaj nije pogodan za rezanje falceva.
- Osigurač protiv trzaja i valjak za pomak se moraju redovno proveravati.
- Uređaji koji su opremljeni odvodom za opiljke i odvodnim haubama, trebalo bi da se priključe na odgovarajuće uređaje. Vrsta materijala može da nepovoljno utiče na stvaranje prašine.
- Uređaj je pogodan samo za rezanje drveta i sličnih materijala.
- Ako je nož istrošen 5%, on mora da se zameni.
- Nedostajući štap za guranje može da dovede do opasnosti. U slučaju nekorišćenja, štap za guranje treba uvek čuvati na mašini.
- Ako se mali radni predmeti ubacuju ručno, postoji povećana opasnost od povreda. Preporuke proizvođača u pogledu upotrebe štapa za guranje moraju da se uzmu u obzir.
- Pogrešno poravnanje zaštitnih poklopaca, sto za pomeranje ili rešetka mogu da dovedu do nekontrolisanih situacija.
- Oštećeni ili zaprljani radni predmeti kriju opasnosti. Metalni delovi ili materijal koji se odlama ne sme da se obrađuje ovim uređajem. **Opasnost od povreda!**

- Postavite dugačke radne predmete za rezanje na rol stolu ili na neku drugu potpurnu napravu. U protivnom biste mogli da izgubite kontrolu nad radnim predmetom.
- Mašina je pogodna samo za hoblovanje i krupno hoblovanje
- Kada radite na mašini, uvek bi trebalo da nosite primerenu zaštitnu odeću:
 - štitnike za uši za zaštitu od oštećenja sluha,
 - masku za zaštitu disanja, da bi se sprečilo udisanje opasnih čestica prašine,
 - Zaštitne rukavice pri rukovanju vratilom noža i hrapavim materijalima za smanjenje rizika od povreda zbog oštih ivica,
 - zaštitne naočare da bi se sprečile povrede očiju delićima koji lete naokolo.
- Sledeće situacije bi trebalo izbegavati na svaki način: prevremeni prekid postupka hoblovanja (rezovi rendisaljkom, koji ne obuhvataju celu dužinu radnog predmeta; hoblovanje neravnih drvenih delova, koji ne naležu ravnomerno na sto za pomeranje).
- Pažnja! Ako je glavni mrežni priključak u lošem stanju, prilikom uključivanja uređaja postoji opasnost od kratkih spojeva. Time mogu biti pogođene i druge funkcije (npr. svetljenje kontrolnih lampica). Ako se na glavnom mrežnom priključku pojave smetnje, obratite se vašem lokalnom snabdevaču električnom energijom za pomoć i informacije.

Preostali rizici

Mašina je konstruisana u skladu sa najnovijim dostignućima tehnike i prema priznatim sigurnosno-tehničkim propisima. Međutim, i pored toga se tokom rada mogu pojaviti pojedini preostali rizici.

- Opasnost po zdravlje usled strujnog udara kod primene nepropisnih električnih priključnih kablova.
- Pre nego što preduzmete bilo kakve radove na podešavanju ili održavanju, otpustite taster za pokretanje i izvucite mrežni utikač iz struje.
- Osim toga, uprkos svim preduzetim merama predostrožnosti, može doći i do preostalih opasnosti koje nisu očigledne.
- Preostali rizici se mogu svesti na minimum ukoliko se poštuju „bezbednosne napomene“ i „namenska upotreba“, kao i uputstvo za upotrebu u celini.
- Izbegavajte iznenadno puštanje u rad mašine: kod umetanja utikača u utičnicu dugme za paljenje ne sme biti pritisnuto.
- Upotrebljavajte alat koji se preporučuje u ovom uputstvu za upotrebu. Tako ćete osigurati da će vaša mašina ostvariti optimalan učinak.

- Ruke držite dalje od područja obrade kada je mašina u upotrebi.
- Opasnost od povreda prstiju i šaka usled dodirivanja vratila noža na nepokrivenim delovima, pri zameni alata, osim toga oni mogu biti prignječeni otvaranje zaštitne pokrivke.
- Povrede očiju
 - na otvoru za ugravanje i izlaznom otvoru
 - zbog opasnog trzaja
 - prilikom rada bez usisavanja odn. vreće za piljevinu, može da se stvori drvena prašina opasna po zdravlje.
 - zbog odbačenih delova
- Noževi mogu da se istupe odn. unište zbog metalnih delova sadržanih u radnom predmetu.
- Oštećenja pluća, ako se ne nosi prikladna maska za zaštitu od prašine.

6. Tehnički podaci

Broj obrtaja vratila rendisaljke	9000 min ⁻¹
Motor	230 - 240 V~ / 50 Hz
Ulazna snaga P1	1500 W
Dimenzije	954 x 450 x 483 mm
Težina	27,2 kg
Broj noževa	2 komada

Tehnički podaci, hoblovanje za ravnanje

maks. širina rendisaljke	254 mm
maks. skidanje opiljaka	2,5 mm
Graničnik poravnavanja l x h	640 x 127 mm
Opseg zakretanja graničnika poravnavanja	90° - 135°
Veličina stola za poravnavanje	920 x 264 mm

Tehnički podaci, krupno hoblovanje

maks. širina rendisaljke	254 mm
maks. debljina rendisaljke	120 mm
maks. skidanje opiljaka	2 mm
Veličina stola za krupno hoblovanje	350 x 270 mm

Zadržana su sva prava na tehničke izmene!

Zvuk

Vrednosti buke su određene u skladu sa EN 61029.

Nivo zvučnog pritiska L_{pA}	= 92 dB
Nivo zvučne snage L_{wA}	= 105 dB
Odstupanje $K_{pA/wA}$	= 3 dB

Nosite štitnike za uši.

Dejstvo buke može da dovede do gubitka sluha.

Navedene vrednosti emisije buke su izmerene u skladu sa standardizovanim metodama ispitivanja i mogu da se koriste za poređenje jednog električnog alata sa drugim. Navedene vrednosti emisije buke mogu da se koriste i za preliminarnu procenu opterećenja.

Upozorenje:

- Emisije buke u toku konkretne upotrebe električnog alata mogu da se razlikuju od navedenih vrednosti, u zavisnosti od načina na koji se koristi električni alat; a posebno od vrste obrade radnog predmeta.
- Pokušajte da opterećenje održite na što manjoj vrednosti. Primerene mere koje ograničavaju vreme rada. Pri tom se moraju uzeti u obzir svi udeli radnog ciklusa (na primer vremenski periodi, u kojima je električni alat isključen, i oni u kojima je uključen, ali radi bez opterećenja).

7. Raspakivanje

- Otvorite pakovanje i oprezno izvadite uređaj.
- Uklonite materijal za pakovanje, kao i osigurače pakovanja/ i transportne osigurače (ako postoje).
- Proverite da li je opseg isporuke potpun.
- Proverite uređaj i delove opreme u pogledu transportnih oštećenja. Kod nedostataka odmah obezbediti dostavljača. Kasnije reklamacije se ne priznaju.
- Ako je moguće, sačuvajte pakovanje do isteka garantnog roka.
- Pre upotrebe se upoznajete sa uređajem pomoću uputstva za upotrebu.
- Koristite samo originalnu dodatnu opremu kao i originalne potrošne i rezervne delove. Rezervne delove možete nabaviti kod Vašeg specijalizovanog prodavca.
- Prilikom naručivanja navedite naše brojeve artikla kao i tip i godinu proizvodnje uređaja.

⚠ PAŽNJA!

Uređaj i materijal za pakovanje nisu igračke za decu! Deca ne smeju da se igraju plastičnim kesama, folijama i sitnim delovima! Postoji opasnost od gutanja i gušenja!

8. Konstrukcija

⚠ PAŽNJA!

Pre stavljanja u pogon uređaj obavezno montirati u potpunosti!

8.1 Gumene stopice (sl. 2)

Pričvrstite četiri gumene stopice (15) sa isporučena četiri imbus zavrtnja (A) i podloškama (B) na donjoj strani uređaja.

8.2 Poklopac noža za hoblovanje (sl. 3-5)

- Prvo uklonite krstasti zavrtnj (19) i navrtku za pričvršćivanje (10) na poklopcu noža za hoblovanje (9) i navrtku za pričvršćivanje (6) na zakretnom kraku za poklopac noža za hoblovanje (9a).
- Gurnite poklopac noža za hoblovanje (9) i zakretni krak (9a) jedan na drugi.
- Ponovo pritegnite navrtku za pričvršćivanje (10) i krstasti zavrtnj (19).
- Pričvrstite sklop na otvore prikazane na sl. 4 i pomoću navrtke za pričvršćivanje (6) i zavrtnja zvezdaste ručke (4)

8.3 Paralelni graničnik (sl. 6+7)

- Postavite paralelni graničnik (8) na kućište mašine i pričvrstite ga pomoću imbus zavrtnjeva (C).

8.4 Ručna kurbla za zatvaranje krupne rendisaljke (Sl. 8)

- Ručna kurbla (12) za zatvaranje dubine skidanja samo se gurne na vreteno.

8.5 Deo za usisavanje piljevine (sl. 10)

- Da bi se montirao produžetak dela za usisavanje piljevine (5a), odvijte krstasti zavrtnj na produžetku. Spojite dva dela (5,5a) i ponovo zategnite krstasti zavrtnj.

8.6 Usisavanje opiljaka - hoblovanje za ravnanje (sl. 11+12)

- Za montažu podesite kompl. poklopac noža za hoblovanje (9) u najviši položaj.
- Podesite sto za krupno hoblovanje (21) na najniži položaj uz pomoć ručne kurble (12).
- Postavite deo za usisavanje piljevine (5) malo ukoso na mašini i gurnite ga unazad. Pritom se oba potiskivača (3) moraju držati prema spolja.
- Sada zaključajte deo za usisavanje piljevine (5) uz pomoć potiskivača (3). **Pažnja!** Mašina se ne pokreće, kada se potiskivači (3) ne utaknu kako treba.

- Sada ponovo sklopite poklopac noža za hoblovanje kompletno (9) na dole.

8.7 Usisavanje opiljaka - krupno hoblovanje (sl. 13 + 14)

- Paralelni graničnik (8) mora da se demontira za krupno hoblovanje. Postupite u obrnutom redosledu kao što je opisano u tački 8.3.
- Sada ponovo držite potiskivače (3) prema spolja i sada postavite deo za usisavanje piljevine (5) na mašinu za hoblovanje.
- Sada zaključajte deo za usisavanje piljevine (5) uz pomoć potiskivača (3). **Pažnja!** Mašina se ne pokreće, kada se potiskivači (3) ne utaknu kako treba.

9. Puštanje u rad

⚠ PAŽNJA!

Pre stavljanja u pogon uređaj obavezno montirati u potpunosti!

Pre svake upotrebe proverite:

- Prekidač za uključivanje i isključivanje uklj. prekidač za isključivanje u nuždi (ako postoji) u pogledu propisne funkcije
- **Zaključane zaštitne uređaje (sl. 1 - poz. 3)** putem uzastopnog otvaranja svakog isključujućeg zaštitnog uređaja, da bi se mašina isključila i proverom da je nemoguće uključiti mašinu kada je zaštitni uređaj otvoren
- **Kočnicu** na početku rada uključiti mašinu i pustiti da postigne broj obrtaja. Sada ponovo isključite mašinu. Motor mora da se zaustavi u roku od 10 sekundi. Ako ne, onda postoji kvar.
- **Protivtrzajne kandže (sl. 9 - poz. 20)** najmanje jednom po radnoj smeni putem vizuelne provere, da biste utvrdili da se nalazite u dobrom radnom stanju, npr. da nemaju oštećenje dodirne površine usled udara i da protivtrzajne kandže (25) usled sopstvene težine bez problema padaju unazad;
- **Nož za hoblovanje (sl. 17 - poz. 25)** na oštećenja i pravilno naleganje.

Mašina sme da se koristi samo kada su svi ovi uslovi ispunjeni.

Koristite samo dobro naoštrene i održavane noževe. Koristite samo za mašinu konstruisane noževe. Za obradu kratkih radnih predmeta koristite drvene elemente za pomeranje ili štapove za guranje, koji nisu neispravni.

Priključite mašinu na napravo za usisavanje prašine ili piljevine.

Pre početka obrade proverite da li je graničnik pričvršćen.

Uverite se da u svakom trenutku možete da održite ravnotežu. Postavite se bočno u odnosu na mašinu.

Kada mašina radi, držite svoje ruke na bezbednom rastojanju od reznog valjka i od mesta na kom se opiljci izbacuju.

Sa hoblovanjem počnite tek kada rezni valjak postigne potreban broj obrtaja.

Osim toga vodite računa da radni predmet ne sadrži kablove, užad, konopce ili slično. Nemojte da obrađujete drvo koje sadrži brojne spojeve sa granama ili rupe od grana.

Duže radne predmete osigurajte od nakretanja na kraju procesa hoblovanja. U tu svrhu koristite npr. stalke za odmotavanje ili slične naprave.

Strogo je zabranjeno uklanjanje opiljaka ili krhotina kada mašina radi.

U slučaju blokade odmah isključite mašinu. Izvucite mrežni utikač i uklonite zaglavljene radni predmet.

Posle svake upotrebe podesite najmanju veličinu reza, da biste sprečili opasnost od povreda.

⚠ PAŽNJA!

Mašina mora da se bezbedno pričvrsti na pod / radnu ploču prikladnim zavrtnjima / stegama sa zavrtnjima, jer postoji opasnost od prevrtanja.

- Pre priključivanja se uverite da podaci na tipskoj pločici odgovaraju podacima strujne mreže.

⚠ UPOZORENJE! Pre bilo kakvih radova čišćenja, podešavanja i održavanja ili radova popravke odvojite mrežni utikač od glavnog strujnog napajanja!

- Redovno proveravajte da li su noževi (25) dobro pričvršćeni u bloku sa noževima.
- Noževi (25) na bloku sa noževima smeju da štrče maksimalno 1,1 mm.
- Proverite protivtr Zajne kandže (20) u pogledu besprekorne funkcije.
- Uvek nosite zaštitu za oči.
- Nikada ne režite udubljenja, nastavke ili oblike.
- Pre stavljanja u pogon sve oplate i sigurnosne naprave moraju da budu montirane.
- Nož za hoblovanje mora da se slobodno obrće.

⚠ **PAŽNJA!** Mašina za krupno hoblovanje/hoblovanje za ravnanje projektovana je posebno za hoblovanje čvrstog drveta. U tu svrhu se koriste visokolegirani noževi (25). Kod krupnog hoblovanja dodirna površina radnog predmeta mora biti ravna. Ako se obrađuju veći i teži radni predmeti, neophodno je pričvrstiti mašinu na stalnu površinu (npr. pomoću navoja u podu mašine).

- Prekidač za uključivanje/isključivanje (2) nalazi se na levoj strani mašine. Za uključivanje mašine pritisnite zeleni taster „I“. Za isključivanje mašine pritisnite crveni taster „0“.
- Mašina je opremljena sa jednim prekidačem za preopterećenje (1) za zaštitu motora. Mašina se automatski zaustavlja u slučaju preopterećenja. Prekidač za preopterećenje (1) se posle određenog vremena opet može resetovati.
- Prilikom obrade dugačkih radnih predmeta koristite rol stolove ili sličnu potpornu napravo. Dodatna oprema je dostupna u specijalizovanim prodavnicama. Ona mora da se postavi na ulaznoj i izlaznoj strani mašine za hoblovanje. Podešavanje visine mora da se vrši tako da se radni predmet može vodoravno ubaciti u mašinu i izvaditi iz nje.

9.1 Hoblovanje za ravnanje

⚠ **PAŽNJA!** Pre svih radova na održavanju, čišćenju i podešavanju izvucite mrežni utikač.

9.1.1 Podešavanje (sl. 7/8)

- Okrenite zavrtnaj za zatvaranje (13) uredno ili ulevu na željenu dubinu skidanja. Dubina skidanja može da se očitava na skali (H).
- Olabavite paralelni graničnik (8) sa zavrtnjem za fiksiranje (8a). Podesite željeni ugao. Podešeni ugao može da se očitava na skali (I). Posle izvršenog podešavanja ponovo fiksirajte paralelni graničnik (8) sa zavrtnjem za fiksiranje (8a).

9.1.2 Rad rendisaljke za ravnanje (sl. 20 + 21)

Pažnja! Pazite na pravilnu montažu dela za usisavanje piljevine (vidi 8.5)

- **(Uski radni predmeti, vidi sl. 21)** Otvorite nareckani zavrtnaj (10) i pomerite poklopac noža za hoblovanje (9) koliko to zahteva širina radnog predmeta. Zatim ponovo pritegnite nareckani zavrtnaj (9).
- **(Širina, ravni radni predmeti, vidi sl. 20)** Otvorite zavrtnaj zvezdaste ručke (4) i podignite poklopac noža za hoblovanje kompletnog (9) koliko to zahteva debljina radnog predmeta.

Poklopac noža za hoblovanje (9) pritom pokriva ceo valjak sa noževima! Sada ponovo zategnite zavrtanj zvezdaste ručke (4).

- Koristite mrežni utikač ugaonu brusilicu sa mrežnim vodom. Pritisnite zeleni taster „I“ da bi se mašina za hoblovanje pokrenula.
- Postavite radni predmet koji obrađujete na sto za pomeranje (14). Jednom rukom držite pritisnut radni predmet na stolu (14) i, ako je moguće, gurajte ga napred štapom za guranje (16) u smeru stola za skidanje (7) preko valjka sa noževima
- Posle završetka rada isključite mašinu. U tu svrhu pritisnite crveni taster „0“. Zatim odvojite mašinu od mreže.
- Uklonite opiljke i prašinu sa stola za pomeranje (14), stola za skidanje (7) valjak sa noževima, pošto se mašina kompletno zaustavila.
- Ponovo podesite poklopac noža za hoblovanje (9) u položaj i pokrijte nož za hoblovanje na celoj dužini.

9.2 Krupno hoblovanje

⚠ **PAŽNJA!** Pre svih radova na održavanju, čišćenju i podešavanju izvucite mrežni utikač.

9.2.1 Podešavanje (sl. 22)

- Postavite ručnu kurbu (10) na vreteno i njenim obrtanjem podignite sto za krupno hoblovanje (21) na željenu visinu. Podešena visina može da se očita na skali (G).
- Ovdje je važno visinu stola za krupno hoblovanje (21) podesiti odozdo prema gore, tj. prvo kurbom pomerite sto dalje prema dole (oko 5 mm) u odnosu na željenu visinu. Zatim kurbom pomerite sto (21) na željenu visinu prema gore.

9.2.2 Rad krupne rendisaljke (sl. 22)

Pažnja! Pazite na pravilnu montažu dela za usisavanje piljevine (vidi 8.7).

- Koristite mrežni utikač ugaonu brusilicu sa mrežnim vodom. Pritisnite zeleni taster „I“ da bi se mašina za hoblovanje pokrenula.
- Postavite radni predmet na sto za krupno hoblovanje (21). Vodite radni predmet u smeru stola za pomeranje (14). (Pazite na smer strelice koji takođe simbolizuje smer rada.)
- Posle završetka rada isključite mašinu. U tu svrhu pritisnite crveni taster „0“. Zatim odvojite mašinu od mreže.
- Uklonite opiljke i prašinu sa stola za krupno hoblovanje (21) i valjka sa noževima, pošto se mašina kompletno zaustavila.

10. Električni priključak

Instalirani električni motor fabrički je priključen. Priključak je usklađen s relevantnim propisima VDE i DIN. Mrežni priključak na mestu upotrebe, kao i produžni kabl koji će se koristiti moraju da budu u skladu sa ovim propisima.

Važne napomene

U slučaju preopterećenja, motor se automatski isključuje. Nakon vremena hlađenja (vremenski se razlikuje), motor se može ponovo uključiti.

Oštećen električni priključni vod.

Na električnim priključnim kablovima često nastaju oštećenja izolacije.

Uzroci za ovo mogu biti:

- Sploštena mesta na priključnim vodovima kada se provode kroz zazor otvorenog prozora ili otvorenih vrata.
- Prelomi usled nepravilno pričvršćivanja ili vođenja priključnog kabla.
- Posekotine usled prelaženja preko priključnog kabla.
- Oštećenja izolacije usled naglog izvlačenja kabla iz zidne utičnice.
- Pukotine uslovljene starenjem izolacije.

Tako oštećene električne priključne kablove nije dozvoljeno koristiti, jer zbog oštećenja na izolacionom omotaču mogu da budu opasni po život.

Redovno proveravajte priključne kablove na moguća oštećenja. Priilikom provere osigurajte da kabl nije priključen na električnu mrežu.

Električni priključni kablovi moraju biti u skladu s relevantnim propisima VDE i DIN. Koristite samo priključne kablove sa oznakom „H05VV-F“.

Na priključnom kablju mora biti utisnuta oznaka sa tipom kabla.

Motor naizmjenične struje:

- Mrežni napon mora biti 220–240 V~.
- Produžni kablovi dužine do 25 m moraju biti poprečnog preseka od 1,5 kvadratnih milimetara.

Priključivanja i popravke električne opreme sme da vrši samo kvalifikovani električar.

Kod pitanja molimo imajte spremne sledeće podatke:

- Tip struje motora
- Podaci sa tipske pločice motora

11. Čišćenje

⚠ Upozorenje! Pre svakog podešavanja, održavanja ili servisiranja, izvucite mrežni utikač iz struje!

Opšte mere održavanja

S vremena na vreme obrišite krpom piljevinu i prašinu sa mašine. Da produžite životni vek alata jednom mesečno nauljite rotirajuće delove. Ne podmazujte uljem motor.

Za čišćenje plastike ne koristite nagrizajuća sredstva.

Navojno vreteno za podešavanje visine stola za krupno hoblovanje smeju da se tretiraju samo suvim mazivom. Površina stola i valjak za uvlačenje i izvlačenje uvek moraju da se održavaju čistim od smole.

Priljavi valjci za uvlačenje/izvlačenje moraju da se očiste. U svrhu sprečavanja pregrevanja motora redovno mora da se proverava da li se na otvorima za vazduh na motoru nataložila prašina.

Posle duže upotrebe se preporučuje da mašinu proveri ovlašćeni korisnički servis.

Nega alata

Vratilo rendisaljke, stege, podloge noža i noževi moraju da se redovno čiste od smole, jer čist alat poboljšava kvalitet reza.

U tu svrhu se stezne naprave, podloge za nož i noževi mogu 24 sati staviti u standardno sredstvo za uklanjanje smole. Aluminijski alati smeju da se čiste od smole samo sredstvima za uklanjanje smole koja ne napadaju ovu vrstu metala.

12. Skladištenje

- Skladištite uređaj i njegovu dodatnu opremu na tamnom i suvom mestu zaštićenom od mraza i van domašaja dece.
- Optimalna temperatura skladištenja je između 5 i 30 °C.
- Alat čuvajte u originalnoj ambalaži.
- Pokrijte alat da biste ga zaštitili od prašine ili vlage.
- Uputstvo za upotrebu čuvajte uz alat.

13. Održavanje

Pažnja!

Pre svih radova na održavanju izvucite mrežni utikač.

Zamena noža (sl. 17-19)

- **⚠ PAŽNJA!** Uvek izvucite mrežni utikač pre nego što zamenite noževe.

- Blokirate zaštitu vratila rendisaljke kompletno (9) u podignutom položaju.
- Odvijte i uklonite pet steznih zavrtnjeva (23).
- Podignite nož (25) i šinu noža (24) sa vratila.
- Uklonite opiljke i smolu sa vratila rendisaljke i šine noža.
- Umetnite novi nož (25) u vratilo rendisaljke, fiksirajte nož (25) sa pravougaonim prorezima na obe glave zavrtnjeva. (Sa ova dva zavrtnja se nož podešava po visini.)
- Stavite šinu noža (24) na nož (25).
- Malo pritegnite pet steznih zavrtnjeva (23).
- Ponovite radne prolaze za drugi nož (25).
- Postavite bloka za podešavanje oštrica (18) na blok sa noževima, kao što je prikazano na slici 19. Vodite računa da nož (25) dodiruje blok za podešavanje oštrica (18) na obe strane.
- Okretanjem dva zavrtnja za podešavanje (26) nož (25) može da se podesi po visini.
- Posle uspešnog podešavanja noževa, svi stezni zavrtnji moraju da se čvrsto zategnu.

Vodite računa:

- Oštri noževi za hoblovanje garantuju čist rezultat hoblovanja i manje opterećuju motor.
- Prilikom trostrukog brušenja ne sme da se skine više materijala nego 3 x 0,05 mm.
- Noževi korišćeni na ovoj mašini nisu pogodni za falceve/šiljke.
- Zatim ponovo spustite zaštitu vratila rendisaljke na sto i pokrijte vratilo rendisaljke, stegnite zavrtnji zvezdaste ručke.

⚠ PAŽNJA!

Koristite samo noževe koje je za ovaj uređaj preporučio proizvođač. Prilikom korišćenja drugih noževa postoji opasnost od povreda usled gubitka kontrole. Sprečite prekomerno okretanje i moguće odvajanje navoja. Šine noža ili zavrtnji sa istrošenim navojem moraju da se odmah zamene.

Priključci i popravke

Priključivanja i popravke električne opreme sme da vrši samo kvalifikovani električar.

Informacije o servisu

Imajte u vidu da su sledeći delovi ovog proizvoda podložni habanju usled upotrebe ili prirodnom habanju, odn. da se sledeći delovi koriste kao potrošni materijal. Potrošni delovi*: Klinasti remen, ugljene četkice, nož za hoblovanje

* nije obavezno sadržano u opsegu isporuke!

Rezervne delove i dodatnu opremu možete nabaviti u našem servisnom centru. Potrebno je da skenirate QR kod na naslovnoj strani.

14. Odlaganje na otpad i reciklaža

Napomene o pakovanju



Materijali za pakovanje se mogu reciklirati. Odložite pakovanje na ekološki prihvatljiv način.

Napomene o zakonu za električne i elektronske uređaje (ElektroG)



Korišćeni električni i elektronski uređaji ne spadaju u kućni otpad, već se moraju odvojeno prikupljati i odlagati na otpad!

- Korišćene baterije ili akumulatori koji nisu fiksno ugrađeni u uređaj, pre predaje se moraju nedestruktivno ukloniti! Njihovo odlaganje na otpad je regulisano Zakonom o baterijama.
- Vlasnici, odn. korisnici električnih i elektronskih aparata su po zakonu u obavezi da ih vrate nakon njihove upotrebe.
- Krajnji korisnik snosi sopstvenu odgovornost za brisanje podataka o ličnosti sa korišćenog uređaja koji se odlaze na otpad!

- Simbol sa precrtanom kantom za smeće znači da se električni i elektronski uređaji ne smeju odlagati preko kućnog otpada.
- Električni i elektronski uređaji se mogu besplatno predati na sledećim mestima:
 - Legalne javne lokacije za odlaganje, odn. prikupljanje otpada (npr. dvorišta komunalnih objekata)
 - Prodajna mesta električnih uređaja (stacionarna i onlajn), ukoliko su prodavci u obavezi da ih prihvate nazad ili tu uslugu pružaju dobrovoljno.
 - Možete po tipu uređaja besplatno da vratite do tri korišćena električna uređaja sa maksimalnom dužinom ivica od 25 cm, a da pritom ne morate prethodno da kupite novi uređaj od proizvođača ili da ga odnesete na drugo ovlašćeno mesto za prikupljanje u vašoj blizini.
 - Informacije o ostalim dopunskim uslovima proizvođača i distributera u vezi povraćaja možete dobiti od odgovarajuće korisničke službe.
- Ukoliko proizvođač isporučuje privatnom domaćinstvu novi električni uređaj, on na zahtev krajnjeg korisnika može da organizuje besplatno preuzimanje korišćenog električnog uređaja. U tu svrhu stupite u kontakt sa korisničkom službom proizvođača.
- Ove izjave važe samo za uređaje koji se instaliraju i prodaju u zemljama Evropske unije i koji podležu Evropskoj direktivi 2012/19/EU. U zemljama van Evropske unije se mogu primenjivati drugačiji propisi za odlaganje korišćenih električnih i elektronskih uređaja na otpad.

15. Pomoć za otklanjanje smetnji

Smetnja	Mogući uzrok	Uputstva za sprečavanje
Mašina ne može da se uključi	Nema mrežnog napona	Kontrola naponskog napajanja
	Ugljene četkice su istrošene	Odnosite mašinu u korisnički servis
	Usisavanje piljevine nije montirano	Montirati deo za usisavanje piljevine
Mašina nema funkciju ili se naglo zaustavlja	Nestanak struje	Proveriti osigurač / zaštitu od preopterećenja na uređaju.
	Motor ili prekidač u kvaru	Neka motor ili prekidač proveri stručni električar.
	Provera mikroprekidača	Deo za usisavanje piljevine montirati tako da se pritisne mikroprekidač. Kontrolišite predosigurač na strani mreže. Mašina se usled ugrađene podnaponske zaštite neće automatski ponovo pokrenuti i mora da se ponovo uključi posle povratka napona.

Mašina se zaustavlja tokom hoblovanja	Nož za hoblovanje tup/istrošen	Zamena ili oštrenje noža
	Prekidač za preopterećenje je reagovao	Posle vremena hlađenja ponovo uključite motor
	Provera mikroprekidača	Hauba za usisavanje piljevine odn. zaključavanje stola montirati tako da se pritisne mikroprekidač.
	Preveliko skidanje opiljaka	Smanjenje skidanja opiljaka
	Preveliki pomak	Smanjiti brzinu pomaka
Radni predmet zaglavljuje pri krupnom hoblovanju	Dubina reza je prevelika	Smanjite dubinu reza i obrađujte radni predmet u više radnih prolaza
Broj obrtaja opada tokom hoblovanja	Preveliko skidanje opiljaka	Smanjenje skidanja opiljaka
	Preveliki pomak	Smanjiti brzinu pomaka
	Tupi noževi	Zameniti nož
Nezadovoljavajuće stanje površine	Nož za hoblovanje tup/istrošen	Zamena ili oštrenje noža
	Nož za hoblovanje je zaglavljen zbog opiljaka	Uklanjanje opiljaka
	Neravnomerno dopremanje	Dopreмати radni predmet sa konstantnim pritiskom i smanjenom brzinom dopremanja
Obrađena površina je previše hrapava	Radni predmet još uvek sadrži previše vlage	Sušenje radnog predmeta
Obrađena površina ima naprsline	Radni predmet su obrađeni suprotno smeru rasta	Obrađiti radni predmet iz suprotnog smera
	Hoblovanjem skinuto previše materijala odjednom	Obrađujte radni predmet u više radnih prolaza
Premali pomak radnog predmeta prilikom krupnog hoblovanja	Radni predmet su obrađeni suprotno smeru rasta	Očistiti stonu ploču i tanko premazati kliznim voskom
	Hoblovanjem skinuto previše materijala odjednom	Popravka transportnih valjaka
Deo za izbacivanje piljevine je začepljen pri krupnom hoblovanju (bez usisavanja)	Preveliko skidanje opiljaka	Smanjenje skidanja opiljaka
	Tupi noževi	Zameniti nož
	Previše mokro drvo	Sušenje radnog predmeta
Deo za izbacivanje piljevine je začepljen pri hoblovanju za ravnjanje (bez usisavanja)	Preveliko skidanje opiljaka	Smanjenje skidanja opiljaka
	Preveliki pomak	Smanjiti brzinu pomaka
	Tupi noževi	Zameniti nož
	Previše mokro drvo	Sušenje radnog predmeta
Izlaz za opiljke sa usisavanjem je začepljen pri hoblovanju za ravnjanje ili krupnom hoblovanju	Usisavanje je preslabo	Mora da se umetne uređaj za usisavanje, koji na usisnom nastavku za usisavanje garantuje brzinu vazduha od najmanje 20 m/s

Ürün üzerindeki sembollerin açıklaması

Bu kılavuzda kullanılan semboller ile olası riskler konusunda dikkatinizi çekmek amaçlanmaktadır. Güvenlik sembolleri ve bu sembolleri tamamlayan açıklamalar eksiksiz olarak anlaşılmalıdır. Uyarılar, risklerin giderilmesi için yeterli değildir ve kazalardan korunmaya yönelik alınması gereken doğru tedbirlerin yerine geçmez.

	Uyarı - Yaralanma riskinin azaltılması için işletme talimatını okuyun.
	Bir koruyucu kulaklık kullanın. Gürültü etkisi işitme kaybına neden olabilir.
	Bir toz koruma maskesi kullanın. Ahşap ve diğer materyallerin işlenmesinde sağlığa zararlı toz oluşabilir. Asbest içeren materyal işlenmemelidir!
	Bir koruyucu gözlük kullanın. Çalışma sırasında oluşan kıvılcım ya da üründen çıkan kıymık, talaş ve tozlar görüş kaybı etkisi yaratabilir.
	UYARI! Yaralanma tehlikesi! Çalışır durumdaki planya bıçağına dokunmayın
	Aşırı yük şalteri
	Giriş yönü
	Ürün Avrupa'da geçerli yönetmeliklere uygundur.
	Ürün Sırbistan'daki geçerli yönetmeliklere uygundur.

İçindekiler:**Sayfa:**

1.	Giriş.....	98
2.	Ürün açıklaması.....	98
3.	Teslimat kapsamı.....	98
4.	Amacına uygun kullanım.....	99
5.	Güvenlik uyarıları.....	99
6.	Teknik veriler.....	102
7.	Ambalajdan çıkarma.....	102
8.	Yapı.....	103
9.	İşletime alma.....	103
10.	Elektrik bağlantısı.....	105
11.	Temizlik.....	106
12.	Depolama.....	106
13.	Bakım.....	106
14.	Bertaraf ve geri dönüşüm.....	107
15.	Arıza giderme.....	108
16.	Uygunluk beyanı.....	114

1. Giriş

Üretici:

Schepach GmbH
Günzburger Straße 69
D-89335 Ichenhausen

İthalatçı:

Ankara Civata Hırdavat Bağlantı Elemanları İthalat İhracat Sanayi ve Ticaret A.Ş.
Macun Mahallesi 250. Cadde No:26
Yenimahalle/Ankara/Türkiye

Sayın Müşterimiz,

Bu yeni ürünü iyi günlerde kullanmanızı dileriz.

Bilgi:

Bu ürünün üreticisi, geçerli ürün sorumluluk yasası uyarınca ürün üzerinde veya ürünün kullanımına bağlı olarak aşağıdaki nedenlerden ötürü oluşan hasarlar için sorumluluk kabul etmemektedir:

- Usulüne aykırı kullanım
- İşletim kılavuzunun dikkate alınmaması
- Üçüncü şahıslar ve yetkisiz kişiler tarafından yapılan onarımlar
- Montaj ve değişim sırasında orijinal olmayan yedek parçaların kullanılması
- Amacına aykırı kullanım
- Elektrik ile ilgili direktiflerin, VDE 0100, DIN 57113 / VDE 0113 standartlarındaki koşulların dikkate alınmaması nedeniyle elektrikli donanımların arızalanması

Dikkate almanız gerekenler:

Kullanım kılavuzu bu ürünün bir parçasıdır. Kullanım kılavuzu, ürün ile güvenli, doğru ve ekonomik çalışmalar yapmanın yanı sıra tehlikelerin önlenmesi, onarım masraflarından tasarruf edilmesi, arıza sürelerinin kısaltılması ve ürünün uzun ömürlü kullanılmasına yönelik önemli bilgiler içermektedir. Bu kullanım kılavuzunun güvenlik uyarılarına ek olarak, ülkenizde ürünün kullanımı ile ilgili yönetmelikleri de mutlaka dikkate alın. Ürünü kullanmadan önce tüm kullanım ve güvenlik talimatları hakkında bilgi edinin. Ürünü sadece tarif edildiği şekilde ve belirtilen uygulama alanları için çalıştırın. Kullanım kılavuzunu iyi saklayın ve ürünü üçüncü şahıslara devrederken tüm belgeleri teslim edin.

2. Ürün açıklaması

1. Aşırı yük şalteri
2. Açma/Kapama şalteri
3. Ayar değiştirme kolu
4. M6 rondelalı yıldız kavrama vidası
5. Talaş emme
- 5a. Talaş emme uzatması
6. M6 tespitleme somunları
7. Çıkarma tezgahı
8. Paralel dayanak
- 8a. Sabitleme vidası
9. Planya bıçağı kapağı
- 9a. Planya bıçağı kapağı için döner kol
10. M6 tespitleme somunları
11. M8 tırtıllı civata
12. Döndürme kolu
13. Ayar vidası
14. Besleme tezgahı
15. Kauçuk ayaklar
16. İtme çubuğu
17. İtme bloğu
18. Bıçak ayar bloğu
19. Yıldız vida M5
20. Geri tepmeyi önleyici mandal
21. Kalınlık planya makinesi tezgahı
22. Dişli mili
23. Germe vidası
24. Bıçak çubuğu
25. Planya bıçağı
26. Ayar civatası

- A. İçten altı köşe civata M8
- B. Rondela
- C. İçten altı köşe civata M6
- D. Alyan anahtarı 4 mm
- E. Alyan anahtarı 5 mm
- F. Alyan anahtarı 6 mm
- G. Ölçek (kalınlık planya makinesi)
- H. Ölçek (ayar)
- I. Ölçek (paralel dayanak)

3. Teslimat kapsamı

- 4x içten altı köşe civata M8
- 4x rondela
- 2x içten altı köşe civata M6
- 1x itme çubuğu
- 2x itme bloğu
- Bıçak ayar bloğu
- Talaş emme

- Talaş emme uzatması
- Paralel dayanak
- Planya bıçağı kapağı
- Planya bıçağı kapağı için döner kol
- M6 rondelalı yıldız kavrama vidası
- Döndürme kolu
- 4x kauçuk ayak
- Alyan anahtarı 4 mm
- Alyan anahtarı 5 mm
- Alyan anahtarı 6 mm
- İlave bıçak seti (sadece ürün no. 58022029953 ve 5902209903 için)
- İşletmekılavuzu

4. Amacına uygun kullanım

Kalınlık planya makinesi/yüzey planya makinesi kare, dikdörtgen veya eğimli biçimdeki her tür biçilmiş kerestenin düzeltilmesine ve planyalanmasına hizmet eder.

Makine sadece öngöröldüğü amaç için kullanılmalıdır.

⚠ UYARI!

Aşağıdaki çalışmalar gerçekleştirilmemelidir:

- Yerleştirme çalışmaları (iş parçasının tüm uzunluğunu kapsamayan her tür işleme)
- Çukurlar, muylular veya girintiler
- Besleme tezgahı ile yeterli temasın söz konusu olmadığı aşırı eğimli ahşabın kesilmesi.

⚠ Makinede bulunan koruma tertibatlarının sökülmesi, değiştirilmesi veya amacının dışında kullanılması ya da harici koruma tertibatlarının takılması kesinlikle yasaktır.

Köprü koruma tertibatı işleme sırasında çıkarılmamalıdır. Bıçak milinin kullanılmayan parçasının üzeri örtülmelidir.

Kullanıcının gereksinimleri

Cihaz sadece bu konularda uzmanlaşmış ve olası tehlikeler hakkında bilgi sahibi kişiler tarafından kumanda edilip bakım gerçekleştirilebilir.

Çocukların cihaz ile çalışmasına kesinlikle izin veremeyin.

Tekniğine uygun eğitim almadan yetişkinlerin cihazla çalışmasına kesinlikle izin vermeyin.

Kullanıcı cihazı kullanmadan önce işletme kılavuzunu dikkatli bir şekilde okuyup anlamış olmalıdır.

Yeterlilik: Cihazın kullanılması için uzman kişi tarafından verilen detaylı eğitim haricinde özel bir yeterliliğe gerek duyulmamaktadır.

Asgari yaş: Cihaz sadece 18 yaşını doldurmuş kişiler tarafından işletilebilir. Mesleki eğitim sırasında bir eğitmenin gözetiminde beceri elde etmek amacıyla kullanım gerçekleştirilmesi istisnai bir durumdur. Yerel yönetmelikler kullanıcının astar yaşını belirleyebilir.

Eğitim: Cihazın kullanımı sadece uzman bir kişinin talimatını veya işletme kılavuzunu gerektirir. Özel eğitim gerekli değildir.

Makine sadece öngöröldüğü amaç için kullanılmalıdır. Bunun dışındaki her kullanım amacına uygunsuz kullanım olarak geçerlidir.

Bunun sonucu ortaya çıkan her tün hasardan ya da yaralanmalarda kullanıcı/operatör sorumludur, üretici değil.

Lütfen cihazlarımızın ticari, zanaatkar ya da endüstriyel kullanım için tasarlanmadığını dikkate alın. Cihaz ticari, zanaatkar ya da endüstri işletmelerinde ya da eş değer eylemlerde kullanılırsa garanti hizmeti üstlenmiyoruz.

5. Güvenlik uyarıları

Genel güvenlik açıklamaları

Dikkat! Elektrikli takımların kullanımı sırasında elektrik çarpmasına, yaralanma ve yangın tehlikesine karşı korunma sağlamak için aşağıda belirtilen temel güvenlik tedbirleri dikkate alınmalıdır.

Bu elektrikli takımı kullanmadan önce bu uyarıların tümünü okuyun ve güvenlik uyarılarını saklayın.

Güvenli çalışma

1. Çalışma alanınızı düzenli tutun
 - Çalışma yerinde düzensizlik kazalara neden olabilir.
2. Ortam etkilerini dikkate alın
 - Elektrikli aletleri yağmura maruz bırakmayın.
 - Elektrikli aletleri nemli veya ıslak ortamlarda kullanmayın.
 - Çalışma yeri aydınlatmasının iyi olmasını sağlayın.
 - Elektrikli aletleri yangın veya patlama tehlikesi bulunan ortamlarda kullanmayın.

3. Elektrik çarpmasına karşı kendinizi koruyun
 - Vücudunuzun topraklanmış parçalar (örneğin borular, radyatörler, elektrikli ocaklar, soğutma cihazları) ile temas etmesini önleyin.
4. İş olmayanları uzak tutun
 - Başkalarının, özellikle çocukların elektrikli alete veya kabloya dokunmasına izin vermeyin. Onları çalıştığı yerden uzak tutun.
5. Kullanılmayan elektrikli aletleri güvenli bir yerde saklayın
 - Kullanılmayan elektrikli aletler, çocukların ulaşamayacakları yüksek veya kilitli kuru yerde muhafaza edilmelidir.
6. Elektrikli aletinize aşırı yüklenmeyin
 - Belirtilen güç aralığında daima daha iyi ve daha güvenli bir şekilde çalışabilirsiniz.
7. Doğru elektrikli aleti kullanın
 - Zor çalışmalar için güç azaltıcı makineler kullanmayın.
 - Elektrikli aleti öngörülmeven kullanım amaçları için kullanmayın.
 - Ağaç dallarını veya kütükleri kesmek için örneğin el tipi dairesel testere kullanmayın.
8. Uygun kıyafet giyin
 - Hareketli parçalara takılabileceğinden dolayı bol kıyafetler giymeyin veya takılar takmayın.
 - Açık havada çalışma durumunda kaymaz ayakkabı kullanımı tavsiye edilir.
 - Saçlarınız uzunsa bir saç filesi kullanın.
9. Koruyucu donanım kullanın
 - Bir koruyucu gözlük kullanın.
 - Toz oluşturan çalışmalarda bir solunum maskesi kullanın.
10. Toz çekme sistemini bağlayın
 - Toz emme ve toplama ünitesi bağlantıları mevcut olduğunda, bunların kusursuz bağlanmış olduğundan ve doğru kullanıldığınından emin olun.
11. Kabloyu öngörülmeven amaçlar için kullanmayın
 - Kabloyu, fiş prizden çekmek için kullanmayın. Kabloyu ısıya, yağlara ve keskin kenarlara karşı koruyun.
12. İş parçasını sabitleyin
 - İş parçasını sıkı tutmak için bağlama tertibatları veya mengene kullanın. Bu şekilde iş parçası, elle tutulmaya göre daha sağlam tutulur.
13. Anormal vücut duruşunu önleyin
 - Güvenli duruş sağlayın ve her daim dengede durun.
14. Takımların temizliğini ve bakımını özenle yapın
 - Daha iyi ve güvenli çalışmak için kesici takımları keskin ve temiz durumda tutun.
- Takım değişikliğine ve yağlamaya ilişkin uyarılara uyun.
- Düzenli olarak elektrik aletin kablosunu kontrol edin ve hasarlı olması durumunda kablounun yetkin bir uzman tarafından yenilenmesini sağlayın.
- Uzatma kablolarını düzenli olarak kontrol edin ve hasarlı olması durumunda değiştirin.
- Tutma yerleri her zaman kuru, temiz ve yağsız ve gressiz olmasını sağlayın.
15. Elektrik fişini elektrik prizinden ayırın
 - Elektrikli alet kullanılmayacağı zaman, bakım öncesi ve örneğin testere bıçağı, matkap, freze gibi takımların değiştirilmesi sırasında.
 - Çalışma sırasında kesme mili çok büyük ilerleme kuvveti veya iş parçasının sıkışması nedeniyle bloke edildiğinde, makineyi kapatın ve makinenin elektrik şebekesi bağlantısını ayırın. İş parçasını çıkarın ve kesme milinin serbest çalışmasını sağlayın. Makineyi çalıştırın ve çalışma adımını azaltılmış ilerleme kuvvetiyle yeniden uygulayın.
16. Takım anahtarlarını takılı durumda bırakmayın
 - Çalıştırma öncesinde anahtarın ve ayar aletlerinin çıkarıldığını kontrol edin.
17. Kontrolsüz bir şekilde devreye girmesini önleyin
 - Elektrik fişinin elektrik prize takılması sırasında şalterin kapalı durumda olduğundan emin olun.
18. Açık alandaki çalışmalar için uzatma kablosu kullanın
 - Açık alanlardaki çalışmalarda, sadece bunun için onaylı ve uygun işaretli uzatma kabloları kullanın.
19. Dikkatli olun
 - Ne yaptığınıza dikkat edin. Çalışmalara sağduyu ile gidin. Konsantre olmadığınız sürece elektrikli aleti kullanmayın.
20. Elektrikli aleti olası hasarlara yönelik kontrol edin
 - Elektrikli alet kullanılmaya devam edilmeden önce, koruma tertibatları veya hafif hasarlı parçalar kusursuz ve talimatlara uygun çalışma şekline yönelik muayene ve kontrol edilmelidir.
 - Hareketli parçaların kusursuz işlediğini ve sıkışmadığını ya da parçaların hasarlı olup olmadığını kontrol edin. Elektrikli aletin kusursuz işletiminin sağlanması için tüm parçalar doğru takılı ve tüm koşullar yerine getiriliyor olmalıdır.
 - Hasarlı koruma tertibatları ve parçalar, kullanım talimatında farklı bir bilgi verilmediği sürece yetkili uzman atölye tarafından onarılmalıdır veya değiştirilmelidir.
 - Hasarlı şalterler müşteri hizmetleri atölyesi tarafından değiştirilmelidir.

- Şalterin açılıp kapatılmadığı elektrikli aletleri kullanmayın.
21. **DİKKAT!**
- Diğer kullanım aletlerinin ve diğer aksesuarlarının kullanımı sizin için bir yaralanma tehlikesi anlamına gelebilir.
22. Elektrikli aletinizin bir elektrik uzmanı tarafından onarılmasını sağlayın
- Bu elektrikli alet geçerli güvenlik kurallarına uygundur. Onarımlar, sadece orijinal yedek parçalar kullanılarak sadece bir uzman elektrikçi tarafından yapılabilir, aksi halde kullanıcı için kazalar meydana gelebilir.

Bu cihaz, fiziksel, duyuşsal ya da zihinsel engelli ya da eksik tecrübeye ve/veya eksik bilgiye sahip kişiler (çocuklar dahil) tarafından kullanılmamalıdır. Çocuklar cihazla oynamalarını için gözetilmelidir.

⚠ UYARI! Bu elektrikli alet, çalışması sırasında elektromanyetik alan oluşturuyor. Bu elektromanyetik alan, belirli durumlarda aktif veya pasif tıbbi implantları olumsuz etkileyebilir. Ciddi ve ölümcül yaralanma tehlikesini azaltmak amacıyla, tıbbi implant taşıyan kişilerin, elektrikli aleti kullanmadan önce doktora veya tıbbi implant üreticisine danışmalarını öneriyoruz.

İlave güvenlik uyarıları

- Körelmiş bıçakları kullanmayın. Geri tepme tehlikesi!
- Kesme blokunun üzeri tamamen örtülü olmalıdır.
- Kısa iş parçalarını kesmek için bir itme çubuğu kullanın.
- Dar iş parçalarını kesmek için ek güvenlik tedbirleri almalısınız. Enine baskı tertibatları ve yay kapaklarının kullanımı güvenli çalışma sağlanması için gerekli olabilir.
- Cihaz kıvrımların kesilmesi için uygun değildir.
- Geri tepme emniyeti ve besleme silindiri düzenli olarak kontrol edilmelidir.
- Talaş çıkarıcı ve aspiratör ile donatılmış cihazlar ilgili cihazlara bağlanmalıdır. Malzeme türü toz gelişimini negatif yönde etkileyebilir.
- Cihaz sadece ahşap ve benzeri malzemelerin kesilmesi için uygundur.
- Bıçak %5 aşınmışsa değiştirilmelidir.
- Eksik bir itme çubuğu tehlikelere yol açabilir. İtme çubuğu kullanılmadığında daima makinede muhafaza edilmelidir.
- Küçük iş parçaları elle içeri sürülecekse yüksek yaralanma tehlikesi söz konusudur. İtme çubuğunun kullanımına ilişkin üretici tavsiyeleri dikkate alınmalıdır.

- Koruyucu kapakların, besleme tezgahının veya izgaranın yanlış hizalanması kontrol edilemez durumlara yol açabilir.
- Hasarlı veya kirli iş parçaları tehlikelidir. Metal parçalar veya malzeme kıymığı bu cihaz ile işlenmemelidir. **Yaralanma tehlikesi!**
- Uzun iş parçalarını kesmek için tekerlekli tezgaha veya başka bir destekleme tertibatına konulmalıdır. Aksi halde iş parçası üzerindeki kontrolünüzü yitirebilirsiniz.
- Makine sadece planya ve kalınlık planya işlemi için uygundur
- Makine üzerinde çalışma gerçekleştiriyorsanız her zaman uygun koruyucu kıyafet giymelisiniz:
 - İşitme hasarlarına karşı korunma amacıyla koruyucu kulaklık,
 - Tehlikeli toz partiküllerinin solunmasını önlemek amacıyla solunum koruyucu,
 - Bıçak mili ve sivri kenarlar nedeniyle ortaya çıkabilecek yaralanma riskinin azaltılması için pürüzlü iş parçaları ile çalışırken koruyucu eldiven,
 - Etrafta uçuşan parçacıklar nedeniyle meydana gelebilecek göz yaralanmalarını önlemek amacıyla koruyucu gözlük.
- Aşağıdaki durumlar her durumda önlenmelidir: Kesme işleminin zamanından önce duraklaması (iş parçasının tüm uzunluğunu kapsamayan pürüzsüz kesimler; besleme tezgahında eşit olarak duymayan pürüzlü ahşap parçalarının kesilmesi).
- Dikkat! Ana şebeke bağlantısının durumu kötüyse cihaz çalıştırılırken kısa devre tehlikeleri ortaya çıkar. Bu diğer işlevleri de etkileyebilir (örn. kontrol lambalarının yanması). Ana şebeke bağlantısında arızalar meydana gelirse yardım ve bilgi almak için lütfen yerel elektrik sunucunuza başvurun.

Artık riskler

Makine, en son teknolojiye göre ve geçerli güvenlik kuralları dikkate alınarak üretilmiştir. Ancak yine de çalışma sırasında artık riskler oluşabilir.

- Usulüne uygun olmayan elektrik bağlantı kablolarının kullanılması halinde akım nedeniyle sağlık riski söz konusudur.
- Ayar veya bakım işlerine başlamadan önce, başlatma düğmesini serbest bırakın ve elektrik fişini prizden ayırın.
- Ayrıca alınan tüm tedbirlerle rağmen öngörülemeyen artık riskler mevcut olabilir.
- Artık riskler, güvenlik açıklamaları ve Amacına uygun kullanım bölümleri ve işletim kılavuzunun tama-

mı dikkate alındığında en aza indirgenebilir.

- Makinenin rastgele işleme alınmalarını önleyin: Fişin elektrik prizine sokulması sırasında çalışma düğmesine basılmamalıdır.
- Bu işletim kılavuzunda önerilen takımı kullanın. Bu şekilde makinenizden en iyi performans elde edersiniz.
- Makine çalıştığında ellerinizi çalışma alanından uzak tutun.
- Alet değişiminde bıçak milinin örtülü olmayan bölümlerine temas nedeniyle parmak ve ellerde yaralanma tehlikesi, el ve parmaklar koruyucu kapağın açılmasıyla da ezilebilir.
- Göz yaralanmaları
 - Yuva ve çıkış deliğinden
 - Tehlikeli geri tepme nedeniyle
 - Emme sistemi veya talaş torbasız işletimde sağlığa zararlı ahşap tozu oluşabilir.
 - Fırlayan parçalar nedeniyle
- İş parçasındaki metal parçalar nedeniyle bıçaklar körelebilir veya tahrip olabilir.
- Uygun toz maskesi kullanılmaması halinde akciğer hasarları.

6. Teknik veriler

Kesme mili devir sayısı	9000 dak ⁻¹
Motor	230 - 240 V~ / 50 Hz
Çekiş gücü P1	1500 W
Ölçüler	954 x 450 x 483 mm
Ağırlık	27,2 kg
Bıçak sayısı	2 adet
Planya makinesinin teknik verileri	
Maks. planya genişliği	254 mm
Maks. talaş çıkarma	2,5 mm
Planya çiti u x y	640 x 127mm
Planya çitinin döndürme alanı	90° - 135°
Planya tezgahının boyutu	920 x 264mm
Kalınlık planya makinesinin teknik verileri	
Maks. planya genişliği	254 mm
Maks. planya kalınlığı	120 mm
Maks. talaş çıkarma	2 mm
Kalınlık tezgah boyutu	350 x 270mm

Teknik değişiklik yapma hakkı saklıdır!

Gürültü

Gürültü değerleri EN 61029 standardına uygun bir şekilde tespit edilmiştir.

Ses basıncı seviyesi L_{pA}	= 92 dB
Ses gücü seviyesi L_{wA}	= 105 dB
Belirsizlik K_{pA}	= 3 dB

Bir koruyucu kulaklık kullanın.

Gürültü etkisi işleme kaybına neden olabilir.

Belirtilen ses emisyon değerleri, standart hale getirilmiş bir kontrol yöntemine göre ölçülmüştür ve bir elektrikli aletin bir başkasıyla karşılaştırılması için kullanılabilir. Belirtilen ses emisyon değerleri, ses yükünün önceden öngörülmesi için de kullanılabilir.

Uyarı:

- Ses emisyonları, elektrikli aletin kullanım türü ve şekline ve kullanılan iş parçasının türüne bağlı olarak, elektrikli aletin mevcut kullanımı sırasında belirtilen değerlerden farklı olabilir.
- Ses yükünün mümkün olduğunca düşük tutmaya çalışın. Çalışma saatinin sınırlanması, alınabilecek önlemlerden biridir. Bu sırada işletim çevriminin tüm oranları dikkate alınmalıdır (örneğin elektro takımın kapatıldığı ve açık olduğu ancak yüksüz çalıştığı süreler).

7. Ambalajdan çıkarma

- Ambalajı açın ve makineyi dikkatlice dışarı çıkarın.
- Ambalaj malzemesini, ambalaj ve taşıma emniyetlerini çıkarın (varsa).
- Teslimat kapsamının eksiksiz olduğunu kontrol edin.
- Makine ve aksesuar parçalarında taşıma hasarı bulunmadığını kontrol edin. Şikayet olması durumunda derhal tedarikçi bilgilendirilmelidir. Daha sonra yapılan şikayetler kabul edilmemektedir.
- Ambalajı, mümkünse garanti süresinin sonuna kadar saklayın.
- Kullanımdan önce işletim kılavuzunu okuyarak cihaz hakkında bilgi edinin.
- Aksesuar, aşınma ve yedek parçalarında sadece orijinal parçalar kullanın. Yedek parçalarını bayinizden temin edebilirsiniz.
- Siparişlerinizde her zaman ürün numarasını ile cihazın tip ve yapım yılını belirtin.

⚠ DİKKAT!

Makine ve ambalaj malzemesi, çocuklar için uygun değildir! Çocuklar; plastik torbalar, folyolar ve küçük parçalar ile oynamamalıdır! Yutma ve boğulma tehlikesi söz konusudur!

8. Yapı**⚠ DİKKAT!**

İşletime almadan önce cihazı mutlaka komple monte edin!

8.1 Kauçuk ayaklar (Res. 2)

Dört kauçuk ayağı (15) birlikte verilen içten altı köşe civatalar (A) ve rondelalar (B) ile cihazın alt tarafına sabitleyin.

8.2 Planya bıçağı kapağı (Res. 3 - 5)

- Önce, planya bıçağı kapağındaki (9) yıldız vidayı (19) ve sabitleme somununu (10) ve planya bıçağı kapağı için döner koldaki (9a) sabitleme somununu (6) sökün.
- Planya bıçağı kapağını (9) ve döner kolu (9a) bir araya itin.
- Sabitleme somununu (10) ve yıldız vidayı (19) tekrar sıkın.
- Yapı grubunu, Resim 4'te gösterilen deliklere sabitleme somunu (6) ve yıldız vida (4) ile sabitleyin

8.3 Paralel dayanak (Res. 6 + 7)

- Makinenin gövdesine paralel dayanak (8) yerleştirin ve alyan vidalar (C) yardımıyla sabitleyin.

8.4 Kalınlık planya ayarı için el krankı (Res. 8)

- Talaş derinliğinin ayarlanmasına yönelik el krankı (12) sadece mile takılır.

8.5 Talaş emme (Res. 10)

- Talaş emme borusunun uzatmasını (5a) monte etmek için, uzatma parçasındaki yıldız tornavida vidasını açın. Her iki parçayı (5,5a) birleştirin ve yıldız vidayı tekrar sıkın.

8.6 Talaş emme - Yüzey planyalama (Res. 11 + 12)

- Montaj işlemi için planya bıçağı kapağını komple (9) en üst konuma oturtun.
- Kalınlık planya tezgahını (21) döndürme kolu (12) yardımıyla en alçak konuma ayarlayın.
- Talaş emmeyi (5) hafif eğri olacak şekilde makineye oturtun ve arkaya doğru itin. Bu sırada iki kilit pimi de (3) dışa doğru tutulmalıdır.

- Talaş emmeyi (5) kilit pimi (3) yardımıyla kilitleyin. **Dikkat!** Kilit pimi (3) doğru bir şekilde takılmazsa makine çalışmaz.
- Şimdi planya bıçağı kapağını tekrar komple (9) aşağı doğru katlayın.

8.7 Talaş emme - Kalınlık planyalama (Res. 13 + 14)

- Paralel dayanak (8) kalınlık planyalama işlemi için sökülmelidir. Madde 8.3 altında açıklandığı gibi ters sırada hareket edin.
- Şimdi kilit pimini (3) tekrar dışa doğru tutun ve talaş emmeyi (5) düzleme makinesinin üzerine oturtun.
- Talaş emmeyi (5) kilit pimi (3) yardımıyla kilitleyin. **Dikkat!** Kilit pimi (3) doğru bir şekilde takılmazsa makine çalışmaz.

9. İşletime alma**⚠ DİKKAT!**

İşletime almadan önce cihazı mutlaka komple monte edin!

Her kullanım öncesinde kontrol edilmesi gerekenler:

- Acil kapatma şalteri de dahil olmak üzere (varsa) açma ve kapatma şalteri tekniğine uygun işlev yönünden kontrol edilmelidir
- Makinenin kapatılmasına yönelik ayırıcı her koruma tertibatının sırayla açılması ve koruma tertibatı açikken makinenin çalıştırılmasının mümkün olmadığına dair kontrolün gerçekleştirilmesiyle **kilitle koruma tertibatları (Res. 1 - Poz. 3)** kontrol edilmelidir
- **Fren**
işe başlarken makineyi çalıştırıp devir sayısını gelmesini bekleyin. Şimdi makineyi tekrar kapatın. Motor 10 saniye içerisinde durmalıdır. Aksi halde bir arıza söz konusu olabilir.
- **Geri tepmeyi önleyici mandalın (Res. 9 - Poz. 20)** iyi bir çalışma durumunda olduğunu; örn. darbeler nedeniyle temas yüzeyinde hasar olmaması ve geri tepmeyi önleyici mandalların (25) kendi ağırlığı nedeniyle engelsiz bir şekilde geri düştüğünü tespit etmek için vardiya başına en az bir defa inceleyerek kontrol edilmelidir;
- **Planya bıçağını (Res. 17 - Poz. 25)** hasarlar ve doğru oturma yönünden kontrol edin.

Makine sadece bu koşulların tümüne uyuluyorsa kullanılabilir.

Sadece keskin ve bakımı yapılmış bıçaklar kullanın. Sadece makine için tasarlanmış bıçaklar kullanın.

Kısa iş parçalarını işlemek için sağlam itme blokları ve itme çubukları kullanın.

Makineyi bir toz veya talaş emme tertibatına bağlayın. İşlemeye başlamadan önce çitin sıkıştığını kontrol edin.

Her zaman dengede durabileceğinizden emin olun. Makinenin yanında durun.

Makine çalışırken ellerinizi kesim silindirinde ve talaşların çıktığı yerde güvenli bir mesafede tutun.

Planya işlemine ancak kesim silindiri gerekli devir sayısına ulaştığında başlayın.

Ayrıca iş parçasında kablo, halat, kordon veya benzeri şeyler olmamasına dikkat edin. Çok sayıda dal kalıntısı veya dal deliklerinin olduğu ahşapları işlemeyin.

Uzun iş parçalarını planya işleminin sonunda devrilmeye karşı emniyete alın. Bunun için örn. çözüme standartları veya benzeri tertibatlar kullanın.

Makine çalışırken talaşların veya kıymıkların çıkarılması kesinlikle yasaktır.

Blokaj durumunda makineyi hemen kapatın. Elektrik fişini çekip sıkışan iş parçasını çıkarın.

Yaralanma tehlikesini önlemek için her kullanım sonrasında en küçük kesim boyutunu ayarlayın.

⚠ DİKKAT!

Devrilme tehlikesi söz konusu olduğundan makine uygun vidalar / vida mungeneleri ile zemine / çalışma plakasına sabitlenmelidir.

- Bağlantı öncesinde tip etiketi üzerindeki verilerin şebeke verileri ile aynı olduğundan emin olun.
- ⚠ UYARI! Her türlü temizlik, ayarlama, bakım veya onarım işlerinden önce elektrik fişini ana akım beslemesinden ayırın!
- Bıçağın (25) bıçak blokuna sıkıca sabitlendiğini düzenli olarak kontrol edin.
- Bıçaklar (25) bıçak blokundan maksimum 1,1 mm çıkıntı sergileyebilir.
- Geri tepmeyi önleyici mandalları (20) kusursuz işlev yönünden kontrol edin.
- Her zaman göz koruyucu kullanın.
- Çukurları, muyluları veya kalıpları kesinlikle kesmeyin.
- İşletime alma öncesinde tüm kapaklar ve güvenlik tertibatları tekniğine uygun bir şekilde monte edilmiş olmalıdır.
- Planya bıçağı rahat çalışabilmelidir.

⚠ **DİKKAT!** Kalınlık planya makinesi/yüzey planya makinesi masif ahşabın planyalanması için özel olarak tasarlanmıştır. Bunun için yüksek alaşımli bıçaklar (25) kullanılır. Kalınlık planya işleminde iş parçasının temas yüzeyi düz olmalıdır. Daha büyük veya ağır iş parçaları işlenecekse, makinenin duruş yüzeyine sabitlenmesi gerekmektedir (örn. makine tabanındaki dişli aracılığıyla).

- Açma/kapatma şalteri (2) makinenin sol tarafındadır. Makineyi çalıştırmak için yeşil "I" düğmesine basın. Makineyi kapatmak için kırmızı "0" düğmesine basın.
- Makine, motorun korunması için aşırı yük devre kesici (1) ile donatılmıştır. Aşırı yük durumunda makine otomatik olarak durur. Aşırı yük devre kesici (1), belirli bir zaman geçtikten sonra tekrar sıfırlanabilir.
- Uzun iş parçalarını işlerken tekerlekli tezgahlar veya benzeri destekleme tertibatı kullanın. Bu ek donanımlar uzman mağazalardan temin edilebilir. Düzleme makinesinin besleme ve çıkarma tarafına konumlandırılmalıdır. Yükseklik ayarı iş parçası yatay konumda makineye gönderilip yatay konumda çıkarılabilecek şekilde yapılmalıdır.

9.1 Yüzey planyalama

⚠ **DİKKAT!** Tüm bakım, temizlik ve ayar çalışmaları- rından önce elektrik fişini çekin.

9.1.1 Ayar (Res. 7/8)

- İsteddiğiniz talaş derinliği için ayar vidasını (13) sağa veya sola doğru döndürün. Talaş derinliği ölçekten (H) okunabilir.
- Paralel dayanağı (8) sabitleme civatası (8a) ile gevşetin. İsteddiğiniz açığı ayarlayın. Ayarlanan açı (I) ölçekten okunabilir. Ayar yapıldıktan sonra paralel dayanağı (8) sabitleme civatası (8a) ile tekrar sıkın.

9.1.2 Yüzey planyalama işletimi (Res. 20 + 21)

Dikkat! Talaş emmenin doğru monta edilmesine dikkat edin (bkz. 8.5)

- **(Dar iş parçaları için bkz. Res. 21)** Tırtıllı civatayı (10) açın ve planya bıçağı kapağını (9), iş parçası genişliğinin gerektirdiğini kadar itin. Tırtıllı civatayı (9) tekrar sıkın.
- **(Geniş, düz iş parçaları için bkz. Res. 20)** Yıldız kavramalı vidayı (4) açın ve planya bıçağı kapağını komple (9) iş parçasının kalınlığı kadar yüksekçe ayarlayın! Planya bıçağı kapağı (9) tüm bıçak silindirini örter! Şimdi yıldız kavramalı vidayı (4) tekrar sıkın.
- Elektrik fişini şebeke hattı ile bağlayın. Düzleme makinesini çalıştırmak için yeşil "I" düğmesine basın.

- İşlenecek iş parçasını besleme tezgahının (14) üzerine yerleştirin. Bir elinizle iş parçasını tezgahın (14) üzerine basılı tutun ve itme çubuğu (16) yardımıyla çıkarma tezgahı (7) yönünde ileri doğru bıçak silindirinin üzerine itin
- İş bitiminde kaplama makineyi kapatın. Bunun için kırmızı "0" düğmesine basın. Ardından makineyi şebekeden ayırın.
- Makine komple durduktan sonra besleme tezgahından (14), çıkarma tezgahından (7) ve bıçak silindirinden talaş ve tozları giderin.
- Planya bıçağı kapağını (9) tekrar konumuna alıp planya bıçağını tüm uzunluğu kadar örtün.

9.2 Kalınlık planya işlemi

⚠ DİKKAT! Tüm bakım, temizlik ve ayar çalışmalarından önce elektrik fişini çekin.

9.2.1 Ayar (Res. 22)

- El krankını (10) mile oturtun ve kalınlık planya tezgahını (21) istediğiniz yüksekliğe döndürün. Ayarlanan yükseklik ölçekten (G) okunabilir.
- Burada, kalınlık planyalama tezgahının (21) aşağıdan yukarı doğru ayarlanması önemlidir, yani tezgahı önce istenilen yükseklikten aşağı doğru (yakl. 5 mm) çevirin. Ardından tezgahı (21) yukarı doğru istenilen yüksekliğe çevirin.

9.2.2 Planya makinesi işletimi (Res. 22)

Dikkat! Talaş emmenin doğru monta edilmesine dikkat edin (bkz. 8.7)

- Elektrik fişini şebeke hattı ile bağlayın. Düzleme makinesini çalıştırmak için yeşil "I" düğmesine basın.
- Kalınlık planyalama tezgahının (21) üzerine bir iş parçası yerleştirin. İş parçasını besleme tezgahı (14) yönünde besleyin. (Aynı zamanda çalışma yönünü de sembolize eden ok yönüne dikkat edin.)
- İş bitiminde kaplama makineyi kapatın. Bunun için kırmızı "0" düğmesine basın. Ardından makineyi şebekeden ayırın.
- Makine komple durduktan sonra kalınlık planya tezgahından (21) ve bıçak silindirinden talaş ve tozları giderin.

10. Elektrik bağlantısı

Takılı elektro motor işletime hazır bir şekilde bağlıdır. Bağlantı ilgili VDE ve DIN kurallarına uygundur. Müşteri tarafından yapılan şebeke bağlantısı ya da kullanılan uzatma hattı bu talimatlarla uygun olmalıdır.

Önemli notlar

Motor aşırı yüklenme olduğunda kendiliğinden kapanır. Motor soğuma süresinden (zamana göre farklı) sonra tekrar çalışır.

Hasarlı elektrik bağlantı kablosu.

Elektrikli bağlantı kablolarında sıklıkla izolasyon hasarları oluşur.

Bunun olası nedenleri:

- Bağlantı kablolarının pencere veya kapılardan geçmesi nedeniyle oluşan baskılar.
- Bağlantı kablosunun doğru döşenmemesi veya sabitlenmemesi nedeniyle bükülmesi.
- Bağlantı kablosuna basılması nedeniyle oluşan keşilmeler.
- Duvar prizinden zorla çekme nedeniyle oluşan izolasyon hasarları.
- İzolasyonun eskimesine bağlı çatlaklar.

Bu gibi hasarlı elektrik bağlantı kabloları kullanılmamalıdır ve izolasyon hasarları nedeniyle ölüm tehlikesi söz konusudur.

Elektrik bağlantı kablolarında düzenli olarak hasar kontrolü yapın. Kontrol sırasında bağlantı kablosunun şebekeye bağlı olmamasına dikkat edin.

Elektrik bağlantı kabloları geçerli VDE ve DIN yönetmeliklerine uygun olmalıdır. Sadece "H05VV-F" kodlu bağlantı kabloları kullanın.

Bağlantı kablosunda tip kodu baskısının bulunması zorunludur.

Alternatif akımlı motor:

- Şebeke gerilimi 220 - 240 V~ olmalıdır.
- 25m'ye kadar olan uzatma kabloları 1,5 milimetrekare kesitli olmalıdır.

Elektrik donanımındaki bağlantı ve onarım çalışmaları sadece bir elektrik uzmanı tarafından yapılabilir.

Sorularınızın olması durumunda lütfen aşağıdaki bilgileri verin:

- Motorun akım türü
- Motor tip etiketinin verileri

11. Temizlik

⚠ **Uyarı!** Her türlü ayarlama, bakım ve servis faaliyetinden önce elektrik fişini prizden ayırın!

Genel bakım uygulamaları

Belirli zaman aralıklarında bir bezle makinedeki talaşları ve tozları silin. Takımın kullanım ömrünü uzatmak için ayda bir defa döner parçaları yağlayın. Motoru yağlamayın.

Plastik malzemeleri temizlemek için aşındırıcı maddeler kullanmayın.

Kalınlık tezgahının yükseklik ayarına yönelik dişli mili sadece kuru yağlama maddesi ile işlenmelidir.

Tezgahın yüzeyi ve giriş ve çıkış silindiri her zaman reçinesiz olmalıdır.

Kirli giriş/çıkış silindirleri temizlenmelidir.

Motorun aşırı ısınmasını önlemek için, motorun hava deliklerinde toz birikip birikmediği düzenli olarak kontrol edilmelidir.

Uzun süreli kullanım sonrasında makinenin yetkili bir müşteri hizmeti tarafından kontrol edilmesini tavsiye ediyoruz.

Alet koruyucu bakımı

Temiz bir takım kesim kalitesini iyileştirdiğinden planya mili, bağlama tertibatları, bıçak destekleri ve bıçaklar düzenli olarak reçineden arındırılmalıdır.

Bu amaçla bağlama tertibatları, bıçak destekleri ve bıçaklar 24 saat boyunca piyasada bulunan reçine gidericilere koyulabilir. Alüminyum aletler sadece bu tür metallerle zarar vermeyen temizlik sıvıları ile reçinesiz hale getirilebilir.

12. Depolama

- Cihazı ve aksesuarlarını karanlık, kuru ve buzlanmayan ve çocukların erişemeyeceği bir yerde muhafaza edin.
- İdeal depolama sıcaklığı 5 ve 30°C arasındadır.
- Takımı orijinal ambalajında saklayın.
- Toz ve ıslaklığa karşı korumak için takımın üzerini kapatın.
- Kullanım kılavuzunu takım ile birlikte saklayınız.

13. Bakım

Dikkat!

Tüm bakım çalışmalarından önce elektrik fişini çekin.

Bıçak değişimi (Res. 17 - 19)

- ⚠ **DİKKAT!** Bıçağı değiştirmeden önce elektrik fişini çekin.
- Planlı mil korumasını komple (9) kaldırılmış konumda kilitleyin.
- Beş sıkıştırma civatasını (23) söküp çıkarın.
- Bıçağı (25) ve bıçak çubuğunu (24) milden çıkarın.
- Planya milinden ve bıçak çubuğundan talaşları ve reçineyi giderin.
- Yeni bıçağı (25) planya miline yerleştirin, bıçağı (25) kare yarıklar ile iki vida başlığına sabitleyin. (Bıçağın yüksekliği bu iki vida ile ayarlanır.)
- Bıçak çubuğunu (24) bıçağın (25) üzerine oturtun.
- Beş sıkıştırma civatasını (23) hafif sıkın.
- Çalışma adımlarını ikinci bıçak (25) için de tekrarlayın.
- Bıçak ayar bloğunu (18) Resim 19'da gösterildiği gibi bıçak bloğunun üzerine yerleştirin. Bıçağın (25) bıçak ayar bloğunun (18) her iki tarafına temas etmesine dikkat edin.
- İki ayar vidasının (26) ayarlanmasıyla bıçağın (25) yüksekliği ayarlanabilir.
- Bıçak başarıyla ayarlandıktan sonra tüm sıkıştırma vidaları sıkılmalıdır.

Dikkate almanız gerekenler:

- Keskin planya bıçakları düzgün bir planya görüntüsü garanti eder ve motora daha az yüklenir.
- Üç kez taşlama durumunda 3 x 0,05 mm'den fazla malzeme kaldırılmamalıdır.
- Bu makinede kullanılan bıçaklar yiv açma/işaretleme işlemi için uygun değildir.
- Son olarak planya mili korumasını tekrar tezgaha indirin ve planya milini örtüp, yıldız kavramalı vida ile sıkıştırın.

⚠ DİKKAT!

Sadece üretici tarafından bu cihaz için tavsiye edilen bıçakları kullanın. Başka bıçaklar kullanılırken kontrol kaybı nedeniyle yaralanma tehlikesi söz konusudur.

Dişlinin çok fazla döndürülmesini ve çözülmesini önleyin. Bıçak çubuğu veya dişlisi aşınmış vidalar hemen değiştirilmelidir.

Bağlantılar ve onarımlar

Elektrik donanımındaki bağlantı ve onarım çalışmaları sadece bir elektrik uzmanı tarafından yapılabilir.

Servis bilgileri

Ürünün aşağıdaki parçalarının kullanıma veya doğal sürece bağlı olarak aşınmaya tabi olduğu veya aşağıdaki parçaların sarf malzemeleri olarak gerekli olduğu dikkate alınmalıdır.

Aşınma parçaları*: V kayış, karbon fırçalar, planya bıçağı

* Teslimat kapsamında bulunması zorunlu değildir!

Yedek parçalar ve aksesuarları servis merkezimizden temin edebilirsiniz. Bunun için kapak sayfasındaki QR kodunu tarayın.

14. Bertaraf ve geri dönüşüm

Ambalaj ile ilgili bilgiler



Ambalaj malzemeleri geri dönüşürülebilir özelliktedir. Lütfen ambalajları çevreye uygun bir şekilde tasfiye edin.

Elektrikli ve elektronik cihaz yasasına (ElektroG) ilişkin bilgiler



Elektrikli ve elektronik eski cihazlar evsel atıklara ait değildir, ayrı olarak toplanmalı veya tasfiye edilmelidir!

- Eski cihazda takılı olmayan eski batarya veya aküler, verilmeden önce tahrip edilmeden çıkarılmalıdır! Bunlar batarya yasasına göre tasfiye edilir.
- Elektrikli ve elektronik cihaz sahipleri veya kullanıcıları, bunları kullandıktan sonra yasal olarak iade etmekle yükümlüdür.
- Eski cihazdaki kişisel verilerinin tasfiye için silinmesinden son kullanıcı sorumludur!
- Üzerinde çarpı olan çöp kutusu sembolü, elektrikli ve elektronik cihazların ev çöpüne atılmayacağına işaret eder.
- Elektrikli ve elektronik eski cihazlar aşağıdaki yerlere ücretsiz olarak teslim edilebilir:
 - Kamusal tasfiye veya toplama yerleri (örn. belediye şantiyeleri)
 - Satıcıların bunları gönüllü olarak geri almak veya sunmakla yükümlü olması koşuluyla, elektronik cihazlara yönelik satış noktaları (sabit ve çevrim içi).

- Cihaz başına, kenar uzunluğu maksimum 25 santimetre olan yaklaşık üç eski elektronik cihazı, öncesinde yeni bir cihaz satın almadan veya bölgenizdeki başka bir yetkili toplama yerine götürmeden üreticiye ücretsiz olarak teslim edebilirsiniz.
- Üreticinin ve satıcının diğer ek iade alma koşullarını ilgili müşteri hizmetlerinden öğrenebilirsiniz.
- Üretici tarafından özel bir eve yeni bir elektronik cihazın teslim edilmesi durumunda, son kullanıcının talebi üzerine eski elektronik cihazın ücretsiz olarak teslim alınmasını sağlayabilir. Bu konu ile ilgili üreticinin müşteri hizmetleri ile iletişime geçin.
- Bu beyanlar sadece Avrupa Birliği ülkelerinde kurulu olan ve satılan ve 2012/19/AB Avrupa Yönetmeliğine tabi olan cihazlar için geçerlidir. Avrupa Birliği dışındaki ülkelerde, elektronik ve elektrikli eski cihazların tasfiye işlemleri için farklı düzenlemeler geçerli olabilir.

15. Arıza giderme

Arıza	Olası sebep	Yardım
Makine çalışmıyor	Şebeke gerilimi mevcut değil	Gerilim beslemesini kontrol edin
	Karbon fırçalar aşınmış	Makineyi yetkili müşteri servisine götürün
	Talaş emme takılı değil	Talaş emmeyi takın
Makine çalışmıyor veya aniden duruyor	Akım kesintisi	Sigortayı kontrol edin / cihazdan aşırı yük korumasını kontrol edin.
	Motor ya da şalter arızalı	Motoru veya şalteri bir uzman elektrikçiye kontrol ettirin.
	Mikro şalteri kontrol edin	Talaş emmeyi mikro şaltere basılacak şekilde takın. Elektrik şebekesindeki sigortayı kontrol edin. Makine, monte edilmiş düşük gerilim koruma rölesi nedeniyle kendiliğinden çalışmaya başlamıyor ve gerilim beslemesi sağlandıktan sonra yeniden çalıştırılmalıdır.
Makine, planya sırasında duruyor	Planya bıçağı kör/aşınmış	Bıçağı değiştirin veya keskinleştirin
	Aşırı yük devre kesici devreye girdi	Soğuma süresinden sonra motoru tekrar çalıştırın
	Mikro şalteri kontrol edin	Talaş emme başlığını ve tezgah kilidini mikro şaltere basılacak şekilde takın.
	Çok büyük talaş kaldırılıyor	Talaş kaldırmayı azaltın
	Çok fazla ilerleme	İlerleme hızını düşürün
İş parçası kalınlık planya işleminde sıkışıyor	Kesim derinliği çok fazla	Kesim derinliğini azaltıp iş parçasını bir kaç çalışma adımında işleyin
Planya sırasında devir sayısı düşüyor	Çok büyük talaş kaldırılıyor	Talaş kaldırmayı azaltın
	Çok fazla ilerleme	İlerleme hızını düşürün
	Körelmiş bıçak	Bıçağı değiştirin
Yetersiz yüzey durumu	Planya bıçağı kör/aşınmış	Bıçağı değiştirin veya keskinleştirin
	Planya bıçağı talaşlar nedeniyle tıkanmış	Talaşları giderin
	Düzensiz besleme	İş parçasını sabit basınç ve düşük besleme hızı ile besleyin
İşlenen yüzey çok pürüzlü	İş parçası hala çok nemli	İş parçasını kurulayın
İşlenen yüzeyde çok çatlak var	İş parçası büyüme yönü tersinde işlendi	İş parçasını karşı yönden işleyin
	Bir kerede çok fazla malzeme planyalandı	İş parçasını bir kaç çalışma adımında işleyin

Kalınlık planya işleme sırasında çok düşük iş parçası girişi	İş parçası büyüme yönü tersinde işlendi	Tezgah plakasını temizleyip ince tabakada kaygan bal mumu ile işleyin
	Bir kerede çok fazla malzeme planyalandı	Taşıma silindirini onarın
Kalınlık planya işleminde talaş çıkışı tıkalı (emme sistemi yok)	Çok büyük talaş kaldırılıyor	Talaş kaldırmayı azaltın
	Körelmiş bıçak	Bıçağı değiştirin
	Ahşap çok ıslak	İş parçasını kurulayın
Yüzey planya işleminde talaş çıkışı tıkalı (emme sistemi yok)	Çok büyük talaş kaldırılıyor	Talaş kaldırmayı azaltın
	Çok fazla ilerleme	İlerleme hızını düşürün
	Körelmiş bıçak	Bıçağı değiştirin
	Ahşap çok ıslak	İş parçasını kurulayın
Yüzey planya veya kalınlık planya işleminde emme sistemli talaş çıkışı tıkalı	Emme sistemi çok zayıf	Emme bağlantı ağzında en az 20 m/saniyelik bir hava hızı sağlayan bir emme cihazı kullanılmalıdır

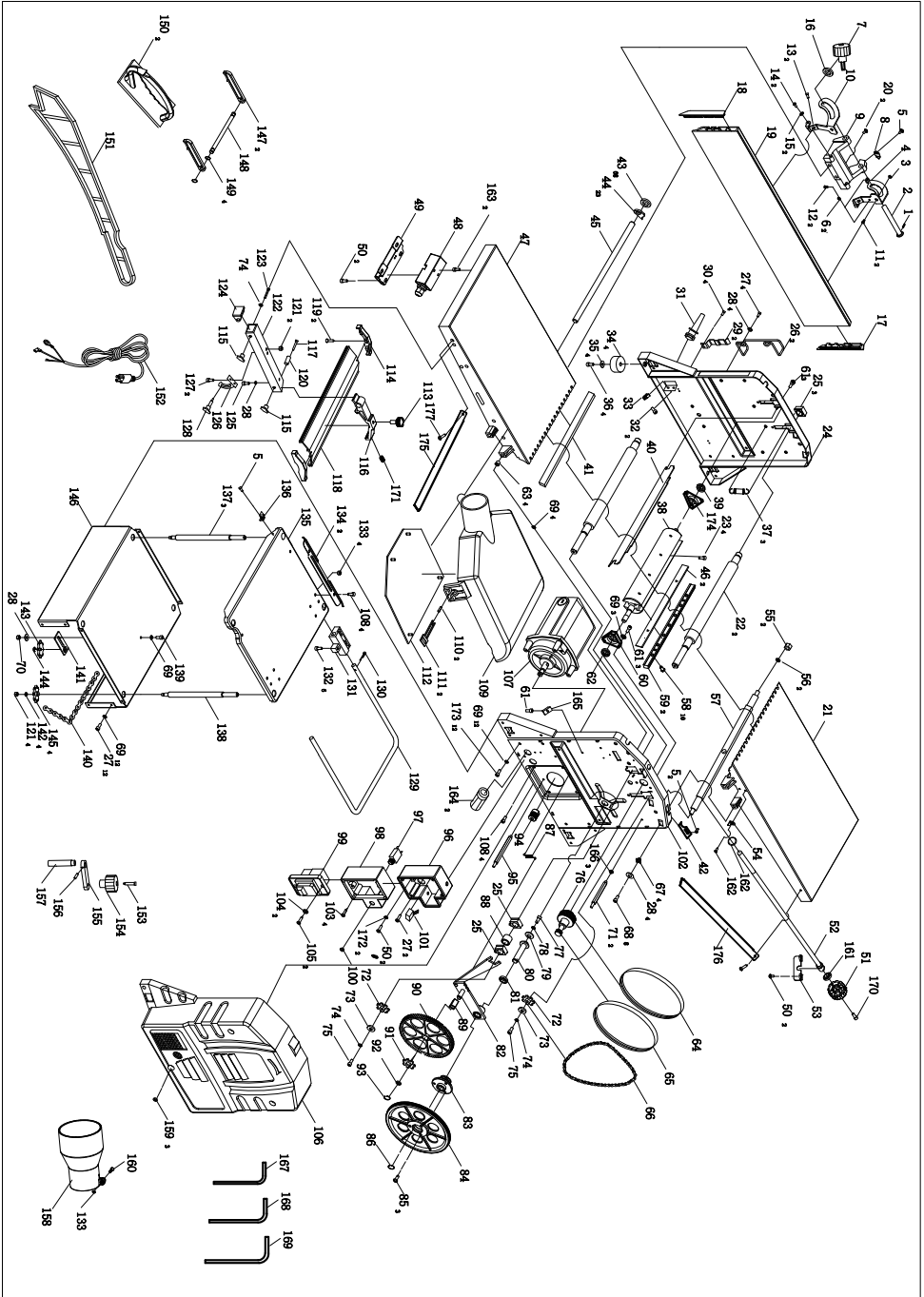

Schepach GmbH, Günzburger Str. 69, 89335 Ichenhausen

DE	EU-Konformitätserklärung Übersetzung der Originalkonformitätserklärung		Der hier beschriebene Gegenstand der Erklärung erfüllt die Vorschriften der Richtlinie 2011/65/EU des Europäischen Parlaments und des Rates vom 8. Juni 2011 zur Beschränkung der Verwendung bestimmter gefährlicher Stoffe in Elektro- und Elektronikgeräten. *
	Wir erklären in alleiniger Verantwortung, dass das hier beschriebene Produkt mit den geltenden Richtlinien und Normen übereinstimmt.		Technische Unterlagen verfügbar bei: **
Artikelnummer***		Artikelbezeichnung: Abriecht- / Dickenhobelmaschine HMS1080 , PMS1090, RD255ATG	Marke****
GB	EU Declaration of Conformity Translation of the original Declaration of Conformity		The object of the declaration described here fulfils the regulations of the directive 2011/65/EU of the European Parliament and Council from 8th June 2011, on the restriction of the use of certain hazardous substances in electrical and electronic equipment. *
	We declare under our sole responsibility that the product described here complies with the applicable directives and standards.		Technical documentation available at: **
Item number***		Item designation: Planer / Thicknesser HMS1080 , PMS1090, RD255ATG	Brand****
FR	Déclaration UE de conformité Traduction de la déclaration de conformité originale		L'appareil décrit ci-dessus dans la déclaration est conforme aux réglementations de la directive 2011/65/UE du Parlement Européen et du Conseil du 8 juin 2011 visant à limiter l'utilisation de substances dangereuses dans la fabrication des appareils électroniques et électroniques. * Dossier technique auprès de: **
	Nous déclarons, sous notre propre responsabilité, que le produit décrit ici est conforme aux directives et normes en vigueur.		
Référence ***		Désignation de l'article: Dégauchisseuse-raboteuse HMS1080 , PMS1090, RD255ATG	Marque ****
IT	Dichiarazione di conformità UE Traduzione della dichiarazione di conformità originale		L'oggetto della dichiarazione, qui descritto, soddisfa le disposizioni della Direttiva 2011/65/UE del Parlamento Europeo e del Consiglio dell'8 giugno 2011, sulla restrizione nell'utilizzo di determinate sostanze pericolose negli apparecchi elettrici ed elettronici. *
	Dichiariamo sotto la nostra esclusiva responsabilità che il prodotto qui descritto è conforme alle direttive e alle norme vigenti.		Documentazione tecnica disponibile presso: **
Gaminio numeris ***		Nome articolo: Pialla a filo/spessore HMS1080 , PMS1090, RD255ATG	Marchio ****
NL	EU-conformiteitsverklaring Vertaling van de originele conformiteitsverklaring		Het hier beschreven onderwerp van deze verklaring voldoet aan de voorschriften van richtlijn 2011/65/EU van het Europese Parlement en de Raad van 8 juni 2011 omtrent de beperking van het gebruik van bepaalde gevaarlijke stoffen in elektrische en elektronische apparaten. *
	Wij verklaren onder eigen verantwoordelijkheid dat het hier beschreven product voldoet aan de geldende richtlijnen en normen.		Technische documentatie verkrijgbaar bij: **
Artikelnummer ***		Artikelnaam: vlakschaaft/vandiktebank-machine HMS1080 , PMS1090, RD255ATG	Merk ****
ES	Declaración de conformidad UE Traducción de la Declaración de conformidad original		El objeto de la declaración aquí descrito cumple las disposiciones de la Directiva 2011/65/UE del Parlamento Europeo y el Consejo del 8 de junio de 2011 sobre restricciones a la utilización de determinadas sustancias peligrosas en aparatos eléctricos y electrónicos. *
	Declaramos, bajo nuestra exclusiva responsabilidad, que el producto aquí descrito cumple las directivas y normas aplicables.		Documentación técnica disponible en: **
Núm. de artículo***		Denominación del artículo: Cepilladora planeadora/de regrosar HMS1080 , PMS1090, RD255ATG	Marca****
PT	Declaração de conformidade UE Tradução da declaração de conformidade original		O objeto da declaração aqui descrito cumpre com as normas da Diretiva 2011/65/UE do Parlamento Europeu e do Conselho de 8 de junho de 2011 relativamente à restrição da utilização de determinadas substâncias perigosas em equipamentos elétricos e eletrónicos. *
	Declaramos, à nossa exclusiva responsabilidade, que o produto aqui descrito está em conformidade com as diretivas e normas aplicáveis.		Documentos técnicos disponíveis junto de: **
Número de artigo***		Designação do artigo: Plaina desengrossadeira HMS1080 , PMS1090, RD255ATG	Marca****
CZ	EU prohlášení o shodě Překlad originálního prohlášení o shodě		Zde popsaný předmět prohlášení splňuje předpisy směrnice 2011/65/EU Evropského parlamentu a Rady ze dne 8. června 2011 pro omezení používání určitých nebezpečných látek v elektrických a elektronických zařízeních. *
	Prohlašujeme na svou výlučnou odpovědnost, že zde popsaný výrobek odpovídá platným směrnicím a normám.		Technické podklady k dispozici u: **
Číslo výrobku***		Název výrobku: Srovnávačka/tloušťkovačka HMS1080 , PMS1090, RD255ATG	Značka****
SK	EU vyhlásenie o zhode Preklad originálneho vyhlásenia o zhode		Tu opísaný predmet vyhlásenia je v súlade s predpismi smernice Európskeho parlamentu a Rady 2011/65/EU z 8. júna 2011 o obmedzení používania určitých nebezpečných látok v elektrických a elektronických zariadeniach. *
	Na vlastnú zodpovednosť vyhlasujeme, že tu popísaný výrobok je v súlade s platnými směrnicami a normami.		Technické podklady sú k dispozícii na: **
Číslo výrobku ***		Označenie výrobku: Zrovnávací /hrúbkovací hobľovací stroj HMS1080 , PMS1090, RD255ATG	Značka ****
HU	EU megfeleléségi nyilatkozat Az eredeti megfeleléségi nyilatkozat fordítása		A nyilatkozat itt megnevezett tárgya teljesíti az Európai Parlament és Tanács 2011. június 8-i, egyes veszélyes anyagok elektromos és elektronikus berendezésekben való alkalmazásának korlátozásáról szóló 2011/65/EU irányelvének előírásait. *
	Saját kizárólagos felelősségünkre kijelentjük, hogy az itt ismertetett termék megfelel az érvényes irányelveknek és szabványoknak.		A műszaki dokumentáció elérhető: **
Cikkszám ***		Termék megnevezése: Egyengető/nagyoló gyalugép HMS1080 , PMS1090, RD255ATG	Márka ****

PL	Deklaracja zgodności UE Tłumaczenie oryginalnej deklaracji zgodności		Wymieniony powyżej przedmiot niniejszej deklaracji jest zgodny z wymogami dyrektywy 2011/65/UE Parlamentu Europejskiego i Rady z 8 czerwca 2011 r. w sprawie ograniczenia stosowania niektórych niebezpiecznych substancji w sprzęcie elektrycznym i elektronicznym. *
	Oświadczamy na własną odpowiedzialność, że opisany tutaj produkt jest zgodny z obowiązującymi dyrektywami i normami.		Dokumentacja techniczna dostępna na stronie: **
Numer artykułu ***		Nazwa artykułu: Grubościówko-strugarka HMS1080 , PMS1090, RD255ATG	Marka ****
HR	EU izjava o skladnosti Prijevod originalne izjave o skladnosti		Ovdje opisani predmet izjave ispunjava propise Direktive 2011/65/EU Europskog parlamenta i Vijeća od 8. lipnja 2011. o ograničenju uporabe određenih opasnih tvari u električnoj i elektroničkoj opremi. *
	Na svoju odgovornost izjavljujemo da je ovdje opisan proizvod usklađen s važećim direktivama i normama.		Tehnička dokumentacija dostupna je na: **
Broj artikla***		Naziv artikla: Ravnalica/blanjalica HMS1080 , PMS1090, RD255ATG	Marka****
SI	EU izjava o skladnosti Prevod originalne izjave o skladnosti		Tukaj opisani predmet izjave izpolnjuje predpise Direktive 2011/65/EU Evropskega parlamenta in Sveta z dne 8. junij 2011 za omejevanje uporabe določenih nevarnih snovi v električnih in elektronskih napravah. *
	S polno odgovornostjo izjavljamo, da je tukaj opisani izdelek v skladu z veljavnimi smernicami in standardi.		Tehnični dokumenti so na voljo pri: **
Številka izdelka ***		Opis izdelka: Poravnalni/debelinski skobeljni stroj HMS1080 , PMS1090, RD255ATG	Znamka ****
EE	EL vastavusdeklaratsioon Vastavusdeklaratsiooni originaali tõlge		Deklaratsioon objektiks olev siin kirjeldatud ese vastab Euroopa Parlamendi ja nõukogu direktiivile 2011/65/EU kuupäeval 8. juuni 2011 teatud ohtlike ainete kasutamispirangu kohta elektri- ja elektroonikaseadmetes. *
	Me deklareerime ainuskuliselt vastutades, et siin kirjeldatud toode ühtib esitatud direktiivide ja normidega.		Tehnilised dokumendid on saadaval: **
Artiklinumber ***		Art nimetus: riht-/paksushõvelmasin HMS1080 , PMS1090, RD255ATG	Kaubamärk ****
LT	EB atitikties deklaracija Atitikties deklaracijos originalo vertimas		Čia aprašytas deklaracijos objektas atitinka 2011 m. birželio 8 d. Europos Parlamento ir Tarybos direktyvos 2011/65/ES dėl tam tikrų pavojingų medžiagų naudojimo elektros ir elektroninėje įrangoje apribojimo reikalavimus. *
	Prisiimdami išskirtinę atsakomybę deklaruojame, kad čia aprašytas gaminy s atitinka galiojančias direktyvas ir standartus.		Techinius dokumentus galima gauti iš: **
Gaminio numeris ***		Gaminio pavadinimas: Lyginimo / reismušinės obliavimo staklės HMS1080 , PMS1090, RD255ATG	Prekės ženklas ****
LV	ES atbilstības deklarācija Orģinālās atbilstības deklarācijas tulkojums		Šeit aprakstītais deklarācijas priekšmets atbilst Eiropas Parlamenta un Eiropas Padomes 2011. gada 8. jūnija Direktīvas 2011/65/ES noteikumiem par noteiktu bīstamo vielu izmantošanas ierobežošanu elektriskajās un elektroniskajās ierīcēs. *
	Mēs, uzņemoties pilnu atbildību, paziņojam, ka šeit aprakstītais ražojums atbilst spēkā esošajām direktīvām un standartiem.		Tehniiskā lieta ir pieejama pie: **
Preces numurs ***		Preces apzīmējums: Gludēvelmašīna/biezuma ēvelmašīna HMS1080 , PMS1090, RD255ATG	Prečžīme ****
SE	EU-försäkran om överensstämmelse Översättning från försäkran om överensstämmelse i original		Föremålet för försäkran som beskrivs här överensstämmer med bestämmelserna i Europaparlamentets och rådets direktiv 2011/65/EU av den 8 juni 2011 om begränsning av användningen av vissa farliga ämnen i elektriska och elektroniska produkter. *
	Vi förklarar under eget ansvar att produkten som beskrivs här överensstämmer med gällande riktlinjer och standarder.		Teknisk dokumentation tillgänglig hos: **
Artikelnummer ***		Artikelbeteckning: Rikt- och planhyvel HMS1080 , PMS1090, RD255ATG	Märke ****
FI	EU-vaatimustenmukaisuusvakuutus Alkuperäisen vaatimustenmukaisuusvakuutuksen käänнос		Tässä kuvattu vakuutuksen kohde täyttää tietyt vaarallisten aineiden käytön rajoittamisesta sähkö- ja elektroniikkalaitteissa 8. kesäkuuta 2011 annetun Euroopan parlamentin ja neuvoston direktiivin 2011/65/EU määräykset. *
	Vakuutamme omalla vastuullamme, että tässä kuvattu tuote täyttää voimassa olevien direktiivien ja standardien määräykset.		Tekniset asiakirjat saatavana: **
Tuotenumro ***		Tuotenimike: Oiko- ja tasohöylä HMS1080 , PMS1090, RD255ATG	Merkki ****
DK	EU-overensstemmelseserklæring Oversættelse af den originale overensstemmelseserklæring		Genstanden for den her beskrevne erklæring overholder bestemmelserne i Europa-Parlamentets og Rådets direktiv 2011/65/EU af 8. juni 2011 vedr. begrænsning af brugen af visse farlige stoffer i elektrisk og elektronisk udstyr. *
	Vi erklærer under eget ansvar, at det her beskrevne produkt overholder de gældende direktiver og standarder.		Tekniske dokumenter findes på: **
Artikelnummer ***		Art.-betegnelse: Afretter/tykkelseshøvelmaskine HMS1080 , PMS1090, RD255ATG	Mærke ****
NO	EU-samsvarserklæring Oversettelse av den opprinnelige samsvarserklæringen		Gjenstand for erklæringen beskrevet her oppfyller forskriftene til direktiv 2011/65/EU fra Europa-Parlamentet og Rådet av 8. juni 2011 om begrensnng av bruken av bestemte farlige stoffer i elektronikk og elektronisk utstyr. *
	Vi erklærer med eneansvar at produktet som er beskrevet her er i samsvar med gjeldende direktiver og standarder.		Tekniske dokumenter tilgjengelig hos: **
Artikelnummer ***		Art.betegnelse: Avrettings-/tykkhøvelmaskin HMS1080 , PMS1090, RD255ATG	Merke ****

BG	ЕС Декларация за съответствие Превод на оригиналната декларация на съответствие Ние декларираме на своя отговорност, че описаният тук продукт отговаря на приложимите директиви и стандарти.		Описаният предмет в декларацията отговаря на разпоредбите на Директива 2011/65/ЕС на Европейския парламент и на Съвета от 8 юни 2011 г. относно ограничението на употребата на определени опасни вещества в електрическото и електронното оборудване. * Техническата документация се предоставя от: **
	Каталожен номер ***	Обозначение на артикула: Абрихт/Щрайхмус машина HMS1080 , PMS1090, RD255ATG	Марка ****
GR	Δήλωση συμμόρφωσης ΕΕ Μετάφραση από το πρωτότυπο της δήλωσης συμμόρφωσης Δηλώνουμε με αποκλειστική μας ευθύνη ότι το προϊόν που περιγράφεται στο παρόν βρίσκεται σε συμμόρφωση με τις ισχύουσες Οδηγίες και Πρότυπα.		Το αντικείμενο της παρούσας δήλωσης, το οποίο περιγράφεται εδώ, εκπληρώνει τις διατάξεις της Οδηγίας 2011/65/ΕΕ του Ευρωπαϊκού Κοινοβουλίου και του Συμβουλίου της 8ης Ιουνίου 2011 σχετικά με τον περιορισμό της χρήσης ορισμένων επικίνδυνων ουσιών σε ηλεκτρικό και ηλεκτρονικό εξοπλισμό. * Ο τεχνικός φάκελος είναι διαθέσιμος στη θέση: **
	Αριθμός είδους ***	Όνομασία ειδ.: Πλάνη βάσης/Ξεχονδριστής HMS1080 , PMS1090, RD255ATG	Μάρκα ****
RO	Declarație de conformitate UE Traducere a declarației de conformitate originale Declarăm pe proprie răspundere că produsul descris aici coincide cu directivele și normele în vigoare.		Obiectul declarației descris aici îndeplinește prescripțiile directivei 2011/65/UE a Parlamentului European și a Consiliului din 8 Iunie 2011 asupra limitării utilizării anumitor substanțe periculoase în aparatele electrice și electronice. * Documentație tehnică disponibilă la: **
	Număr articol ***	Notație art.: Mașină de ajustat/rindeluit HMS1080 , PMS1090, RD255ATG	Marcă ****
RS	EU izjava o usaglašenosti Prevod originalne izjave o uskladenosti Izjavljujemo na našu isključivu odgovornost da je ovde opisani proizvod uskladen sa primenljivim smernicama i standardima.		Ovde opisani predmet ove izjave ispunjava odredbe Direktive 2011/65/EU Evropskog parlamenta i Saveta od 8. juna 2011. godine o ograničenju upotrebe određenih opasnih materija u električnoj i elektronskoj opremi. * Tehnička dokumentacija dostupna kod: **
	Broj artikla ***	Oznaka proizvoda: Mašina za ravnanje / krupno rendisanje HMS1080 , PMS1090, RD255ATG	Brend ****
TR	AB uygunluk beyanı Orijinal uygunluk beyanının çevirisi Burada açıklanan ürünün geçerli yönetmeliklere ve standartlara uygun olduğunu tamamen kendi sorumluluğumuz altında beyan ediyoruz.		İşbu uygunluk beyanının düzenlendiği burada adı geçen ürün, Avrupa Parlamentosu'nun ve 8 Haziran 2011 tarihli Konsey'in elektrik ve elektronik cihazlarda belirli tehlikeli maddelerin sınırlanırılmasına ilişkin 2011/65/AT sayılı direktifini yerine getirmektedir. * Teknik belgeler şurada mevcuttur. **
	Ürün numarası ***	Ürün Tanım: Yüzey planya/kalınlık planya makinesi HMS1080 , PMS1090, RD255ATG	Marka ****
*** 5902209901 / 5902209953 / 5902209969 / 58022029953 / 5902209903			**** SCHEPPACH

** :
Dawid Hudzik
Günzburger Str. 69
D-89335 Ichenhausen

i. V. Andreas Pöcher /
Head of Project Management

i. V. Simon Schunk /
Division Manager Product Center

- | | |
|-------------------------------------|---------------------|
| <input checked="" type="checkbox"/> | 2011/65/EU* |
| <input checked="" type="checkbox"/> | 2014/30/EU |
| <input type="checkbox"/> | 2016/1628/EU |
| <input type="checkbox"/> | 2014/29/EU |
| <input checked="" type="checkbox"/> | 2014/35/EU |
| <input type="checkbox"/> | 2004/22/EG |
| <input type="checkbox"/> | 2014/68/EU |
| <input type="checkbox"/> | 89/686/EWG_96/58/EG |
| <input type="checkbox"/> | 90/396/EWG |

2006/42/EG
 Annex IV

Notified Body: SGS Fimko Ltd
Notified Body No.: 0598
Certificate No.: MD-433 Issue 1

2000/14/EG; 2005/88/EG
Noise:
measured L_{WA} =
guaranteed L_{WA} =

Annex V
 Annex VI

Notified Body:
Notified Body No.:

2016/1628/EU
Emission No.:

EN 61029-1:2009+A11:2010; EN 61029-2-3:2011; EN IEC 55014-1:2021; EN IEC 61000-3-2:2019+A1:2021; EN 61000-3-3:2013+A1:2019+A2:2021; EN IEC 55014-2:2021

Ichenhausen, 24.06.2025

Garantie DE

Offensichtliche Mängel sind innerhalb von 8 Tagen nach Erhalt der Ware anzuzeigen, andernfalls verliert der Käufer sämtliche Ansprüche wegen solcher Mängel. Wir leisten Garantie für unsere Maschinen bei richtiger Behandlung auf die Dauer der gesetzlichen Gewährleistungsfrist ab Übergabe in der Weise, dass wir jedes Maschinenteil, dass innerhalb dieser Zeit nachweisbar in Folge Material- oder Fertigungsfehler unbrauchbar werden sollte, kostenlos ersetzen. Für Teile, die wir nicht selbst herstellen, leisten wir nur insoweit Gewähr, als uns Gewährleistungsansprüche gegen die Vorlieferanten zustehen. Die Kosten für das Einsetzen der neuen Teile trägt der Käufer. Wandlungs- und Minderungsansprüche und sonstige Schadensersatzansprüche sind ausgeschlossen.

Warranty GB

Apparent defects must be notified within 8 days from the receipt of the goods. Otherwise, the buyer's rights of claim due to such defects are invalidated. We guarantee for our machines in case of proper treatment for the time of the statutory warranty period from delivery in such a way that we replace any machine part free of charge which provably becomes unusable due to faulty material or defects of fabrication within such period of time. With respect to parts not manufactured by us we only warrant insofar as we are entitled to warranty claims against the upstream suppliers. The costs for the installation of the new parts shall be borne by the buyer. The cancellation of sale or the reduction of purchase price as well as any other claims for damages shall be excluded.

гаранция BG

Очевидни недостатъци трябва да бъдат докладвани в рамките на 8 дни от получаването на стоки, в противен случай купувачът губи всякакви претенции за такива дефекти. Предлагаме гаранция на нашите машини с правилното лечение на срока на действие на косвена гаранция от датата на доставка по такъв начин, че ние замени всяка част в рамките на това време открива в един ред в материала или изработката трябва да бъде безполезно, безплатно. За части, които ние не се произвеждат, ние правим само като гаранция, като имаме право на гаранционни искиове срещу доставчици. Разходите за вмъкване на нови части на купувача. Преобразуване и намаляване вземания и други искивете за обезщетения, са изключени.

Garancija RS

Očigledni nedostaci se moraju prijaviti u roku od 8 dana nakon prijema robe, u suprotnom kupac gubi sva prava u pogledu takvih nedostataka. Za naše mašine dajemo garanciju tokom trajanja zakonskog garantnog roka od datuma primopredaje, pod uslovom da se sa njima pravilno rukuje, na taj način besplatno vršimo zamenu svakog dela mašine koji tokom tog perioda postane neupotrebljiv usled greške u materijalu ili proizvodnji. Za delove koje ne proizvodimo sami, dajemo garanciju samo u okviru ostvarivanja garantnih prava koja dobijamo od poddovavljača. Troškove za ugradnju novih delova snosi kupac. Pravo na zamenu i umanjenje i drugi zahtevi za nadoknadu štete su isključeni.

Garantie RO

Defecte evidente trebuie să fie raportate în termen de 8 zile de la primirea de bunuri, altfel cumpărătorul pierde toate cererile pentru astfel de defecte. Oferim o garanție de pe mașinile noastre cu un tratament adecvat pe durata unei garanții implicite de la data de livrare în așa fel încât vom înlocui fiecare parte în acel moment defectabil într-un rând în material sau manoperă ar fi inutil, gratuit. Pentru părțile care nu ne produc, vom face doar o astfel de garanție, așa cum avem dreptul la pretenții de garanție împotriva furnizorilor. Costurile pentru introducerea de piese noi la cumpărător. Conversie și reducerea creanțelor și alte cererile de despăgubire sunt excluse.

εγγύηση GR

Εμφανών ελαττωμάτων που πρέπει να κοινοποιούνται εντός 8 ημερών από την παραλαβή των εμπορευμάτων. Διαφορετικά, τα δικαιώματα buyeris της αξίωσης λόγω τέτοιων ελαττωμάτων ακυρωθεί. Εγγυόμαστε για τις μηχανές μας σε περίπτωση κατάλληλη θεραπεία για το χρόνο της εκ του νόμου περιόδου εγγύησης από την παράδοση με τέτοιο τρόπο ώστε να αντικαταστήσει οποιοδήποτε μέρος δωρεάν μηχανή που αποδεδειγμένα θα αχρηστευτεί λόγω ελαττωματικού υλικού ή ελαττώματα της κατασκευής μέσα σε τέτοια χρονική περίοδο. Όσον αφορά τα τμήματα που δεν έχουν κατασκευαστεί από εμάς έχουμε μόνο εγγυάται εφόσον έχουμε το δικαίωμα να τις αξιώσεις εγγύησης έναντι των προμηθευτών. Τα έξοδα για την εγκατάσταση των νέων τμημάτων θα πρέπει να βαρύνουν τον αγοραστή. Πρέπει να αποκλείεται η ακύρωση της πώλησης ή η μείωση της τιμής αγοράς, καθώς και οποιαδήποτε άλλες αξιώσεις για αποζημίωση. Η λεπίδα πριονιού είναι αναλώσιμο είδος και εξαιρούνται ρητά από καμία εγγύηση.

Garanti TR

Aparçik kusurları malların alınmasından 8 gün içinde bildirilmesi gerekir, aksi takdirde alıcı bu kusurları için tüm talepler kaybeder. Biz ücretsiz, yararsız olmalıdır malzeme veya işçilik üst üste saptanabilir bu süre içinde her bir parça takmadan böyle bir şekilde teslim tarihinden itibaren zimni garanti süresine uygun tedavi ile makinelerde bir garanti veriyoruz. Biz tedarikçiler karşı garanti talepleri hakkı olarak kendimizi üretmek değil bu parça için, biz, sadece teminat olun. Alıcıya yeni parçaların yerleştirilmesi için maliyetleri. Dönüşüm ve azaltma iddiaları ve diğer tazminat talepleri dahil değildir.