

Art.Nr.

5904610903 / 5904612903 / 5904608903 /

5904608904 / 5904611903 / 59046119969 /

AusgabeNr.

5904610903_0510

Rev.Nr.

01/04/2026



Made in P.R.C.



HP1200S
HP1800S
HP2000S
HP2200S



DE	Rüttelplatte Originalbetriebsanleitung	7
GB	Plate compactor Translation of original instruction manual	28
BG	Трамбовка тип вибрационна плоча Превод на оригиналното ръководство за експлоатация	45
GR	Δονητική πλάκα Μετάφραση του πρωτοτύπου των οδηγιών χρήσης	65
RO	Placă vibratoare Traducere din manualul de exploatare original	85
RS	Vibraciona ploča Prevod originalnog uputstva za upotrebu	104
TR	Sarsma plakası Orijinal kullanim talimatı çevirisi	122

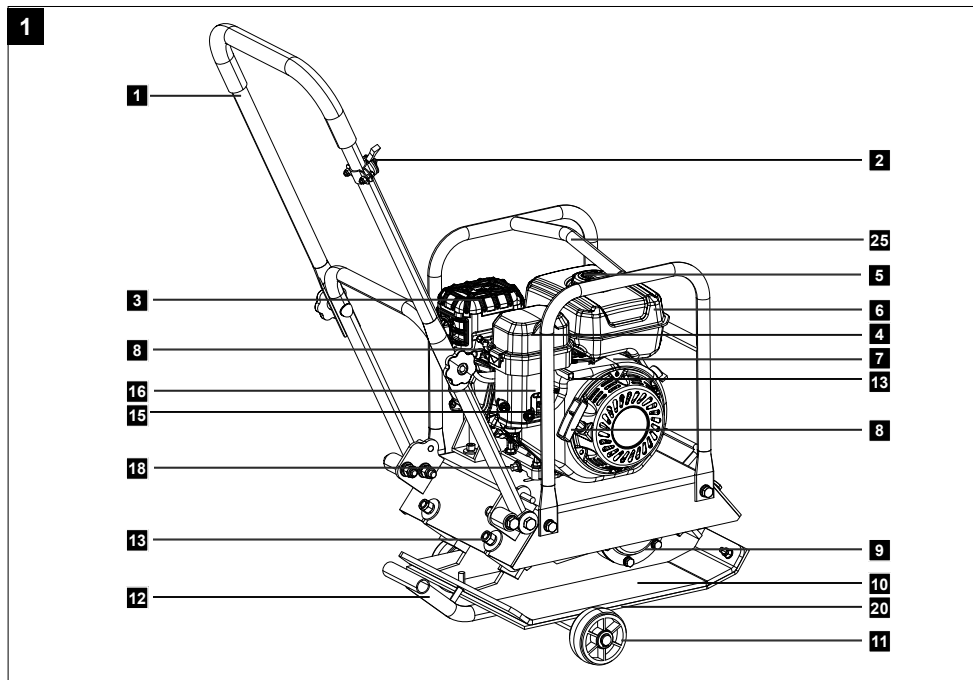

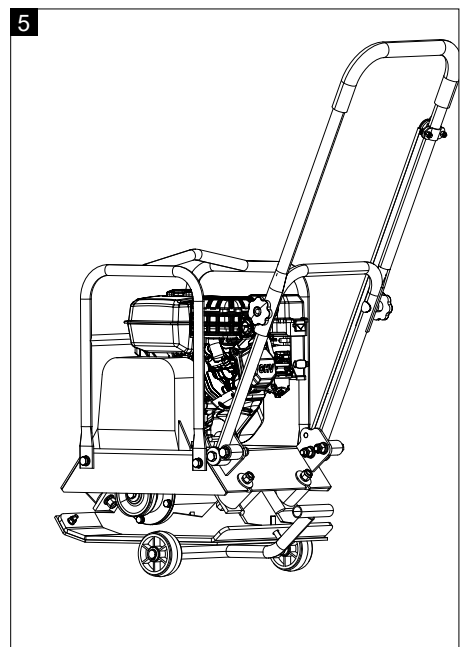
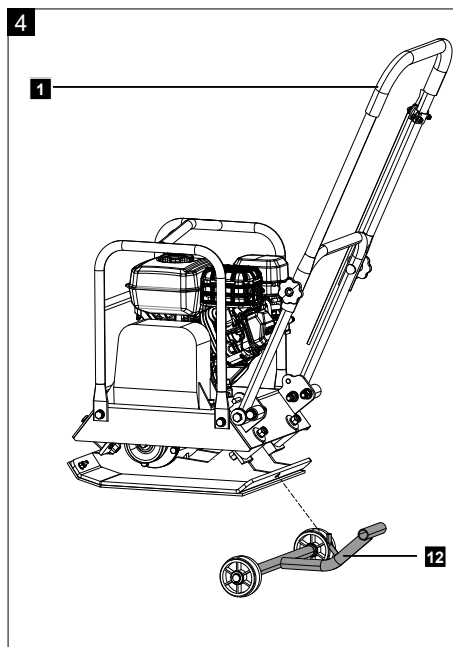
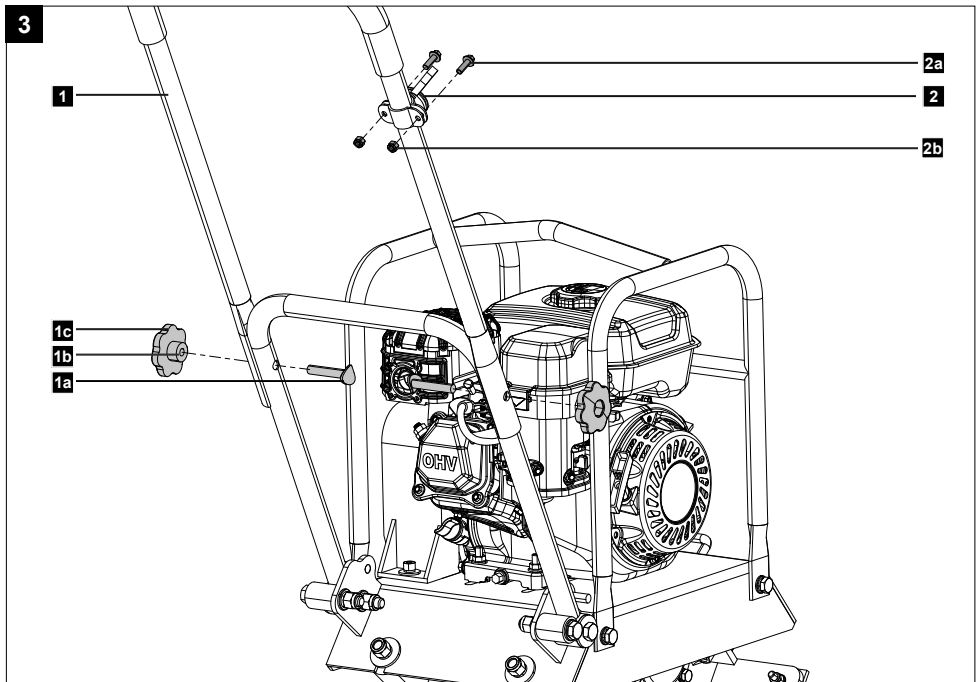

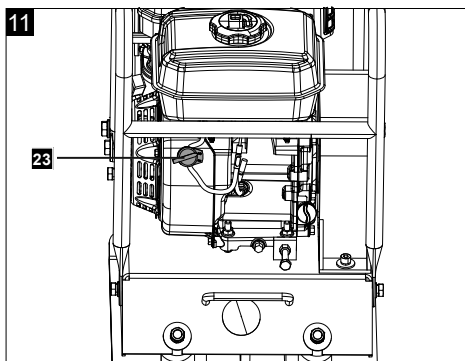
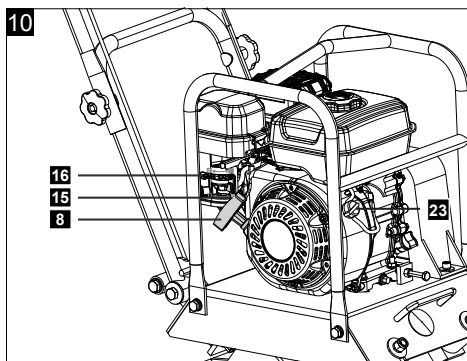
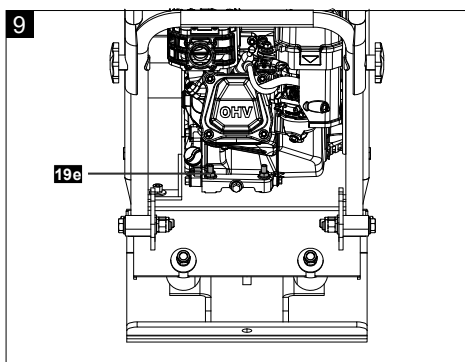
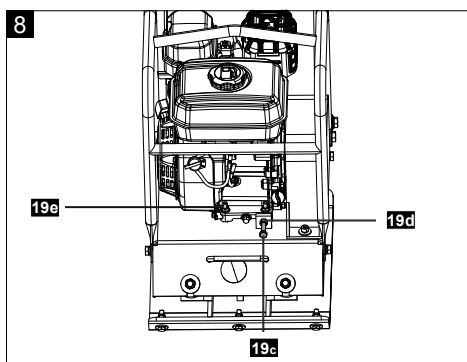
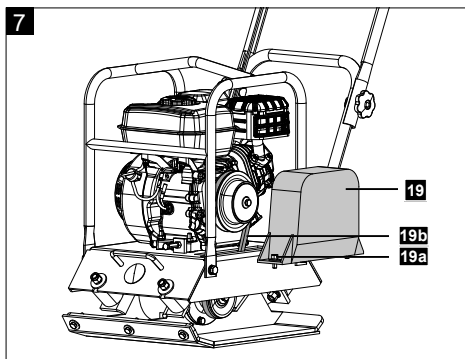
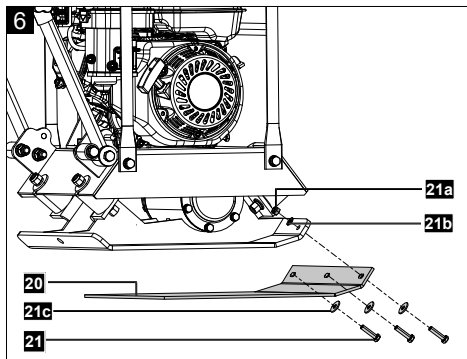

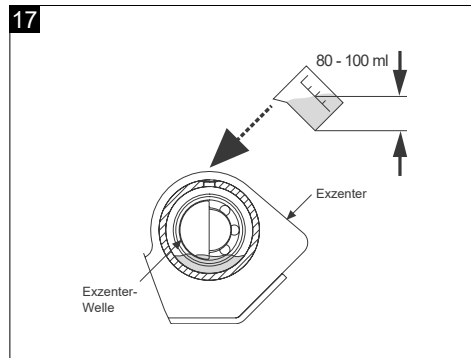
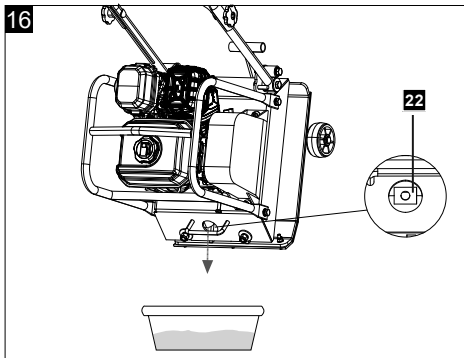
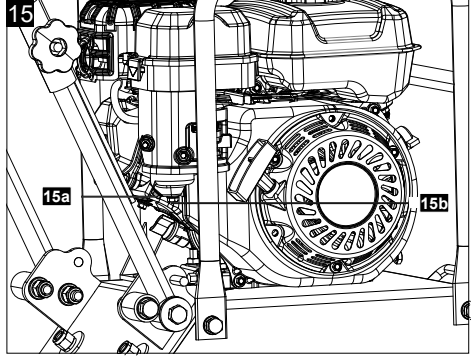
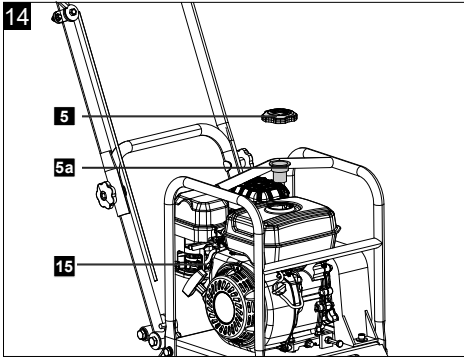
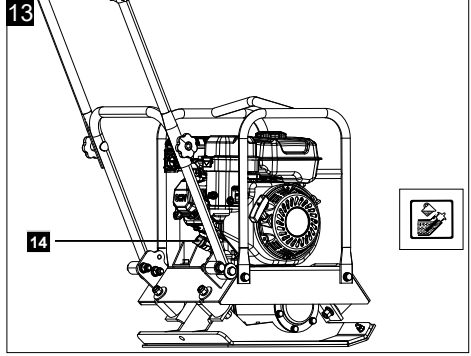
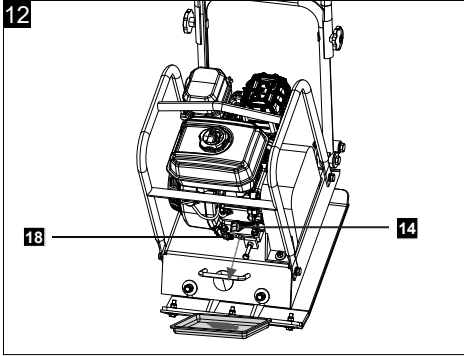

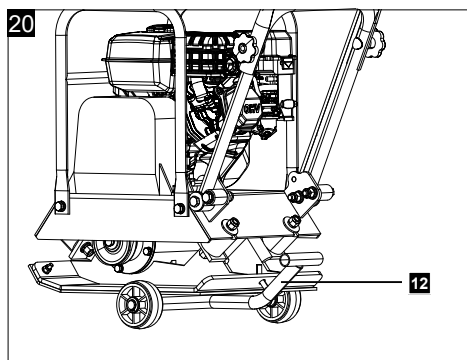
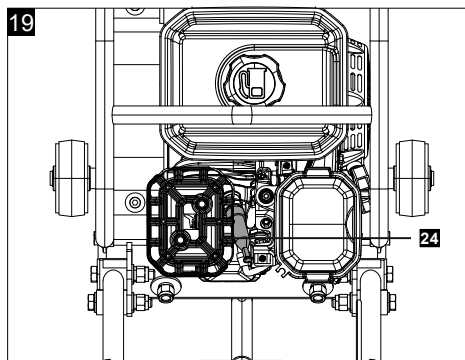
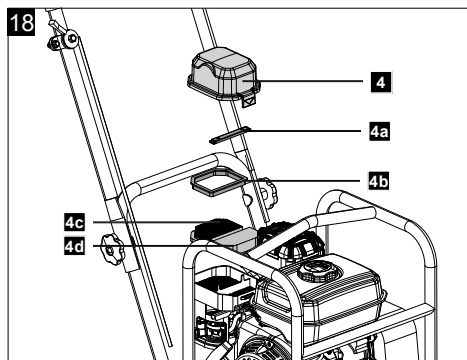

Inhaltsverzeichnis:	Seite:
1. Erklärung der Symbole auf dem Gerät.....	8
2. Einleitung	10
3. Produktbeschreibung (Abb. 1).....	10
4. Lieferumfang	10
5. Bestimmungsgemäße Verwendung	11
6. Allgemeine Sicherheitshinweise	11
7. Technische Daten	14
8. Auspacken	15
9. Aufbau.....	15
10. Vor Inbetriebnahme	16
11. In Betrieb nehmen	17
12. Transport (Abb. 20).....	19
13. Reinigung und Wartung	19
14. Lagerung.....	23
15. Reparatur & Ersatzteilbestellung.....	24
16. Entsorgung und Wiederverwertung	24
17. Störungsabhilfe.....	25
18. Konformitätserklärung	139

1. Erklärung der Symbole auf dem Gerät

Die Verwendung von Symbolen in diesem Handbuch soll Ihre Aufmerksamkeit auf mögliche Risiken lenken. Die Sicherheitssymbole und Erklärungen, die diese begleiten, müssen genau verstanden werden. Die Warnungen selbst beseitigen keine Risiken und können korrekte Maßnahmen zum Verhüten von Unfällen nicht ersetzen.

	<p>Vor Inbetriebnahme Betriebsanleitung und Sicherheitshinweise lesen und beachten!</p>
	<p>Gehörschutz tragen!</p>
	<p>Schutzbrille tragen!</p>
	<p>Arbeitshandschuhe verwenden.</p>
	<p>Unfallsichere Schuhe benutzen.</p>
	<p>Es ist verboten, Schutz- und Sicherheitsvorrichtungen zu entfernen oder zu verändern.</p>
	<p>Nicht in rotierende Teile fassen. Ein Verfangen im sich drehenden Riemen verursacht eine Handverletzung. Riemenschutz immer aufsetzen.</p>
	<p>Offene Flammen oder das Rauchen in der Nähe des Geräts sind streng verboten!</p>
	<p>Heiße Oberfläche! Berührung kann zu Verbrennungen führen. Instandhaltungs-, Wartungs- und Reinigungsarbeiten nur bei abgekühltem Motor durchführen.</p>
	<p>Dritte im Arbeitsbereich fernhalten.</p>
	<p>Vergiftungsgefahr! Benutzen Sie das Gerät nur im Außenbereich und niemals in geschlossenen oder schlecht belüfteten Räumen.</p>

	<p>Wichtig: Schalten Sie den Motor vor dem Nachfüllen von Kraftstoff aus. Füllen Sie nicht im laufenden Betrieb nach.</p>
	<p>Stellen Sie vor allen Reinigungs- und Wartungsarbeiten den Motor ab und ziehen Sie den Zündkerzenstecker von der Zündkerze.</p>
	<p>Garantierter Schalleistungspegel des Gerätes</p>
	<ul style="list-style-type: none"> - Choke geschlossen - Benzinhahn offen
	<p>Drehzahlhebel</p>
	<p>Kontrolle des Ölstandes</p>
	<p>In dieser Betriebsanleitung haben wir Stellen, die Ihre Sicherheit betreffen, mit diesem Zeichen versehen.</p>
	<p>Der Exzenter ist bereits mit Öl befüllt! Nicht nachfüllen. Ölstand nicht sichtbar.</p>
	<p>Das Produkt entspricht den geltenden europäischen Richtlinien.</p>
	<p>Das Produkt entspricht den geltenden serbischen Richtlinien.</p>

2. Einleitung

Hersteller:

Scheppach GmbH
Günzburger Straße 69
D-89335 Ichenhausen

Verehrter Kunde,

wir wünschen Ihnen viel Freude und Erfolg beim Arbeiten mit Ihrem neuen Produkt.

Hinweis:

Der Hersteller dieses Produkts haftet nach dem geltenden Produkthaftungsgesetz nicht für Schäden, die an diesem Produkt oder durch dieses Produkt entstehen bei:

- Unsachgemäßer Behandlung
- Nichtbeachtung der Betriebsanleitung
- Reparaturen durch Dritte, nicht autorisierte Fachkräfte
- Einbau und Austausch von nicht originalen Ersatzteilen
- Nicht bestimmungsgemäßer Verwendung
- Ausfällen der elektrischen Anlage bei Nichtbeachtung der elektrischen Vorschriften und VDE-Bestimmungen 0100, DIN 57113 / VDE 0113

Beachten Sie:

Die Betriebsanleitung ist Bestandteil dieses Produkts. Sie enthält wichtige Hinweise, wie Sie mit dem Produkt sicher, fachgerecht und wirtschaftlich arbeiten, wie Sie Gefahren vermeiden, Reparaturkosten sparen, Ausfallzeiten verringern und die Zuverlässigkeit und Lebensdauer des Produkts erhöhen. Zusätzlich zu den Sicherheitsbestimmungen dieser Betriebsanleitung müssen Sie unbedingt die für den Betrieb des Produkts geltenden Vorschriften Ihres Landes beachten.

Machen Sie sich vor der Benutzung des Produkts mit allen Bedien- und Sicherheitshinweisen vertraut. Betreiben Sie das Produkt nur wie beschrieben und für die angegebenen Einsatzbereiche. Bewahren Sie die Betriebsanleitung gut auf und händigen Sie alle Unterlagen bei Weitergabe des Produkts an Dritte mit aus.

3. Produktbeschreibung (Abb. 1)

1. Klappbarer Führungsbügel mit Handgriff
 - 1a. Befestigungsschraube
 - 1b. Scheiben
 - 1c. Sterngriffmutter
2. Gashebel
 - 2a. Sechskantschraube
 - 2b. Stopfmutter

3. Auspuff
4. Luftfilterdeckel
- 4a. Trennelement
- 4b. Dichtung
- 4c. Schaumstofffilter
- 4d. Papierfilter
5. Benzintankdeckel
- 5a. Kraftstofffiltereinsatz
6. Benzintank
7. Motor
8. Starterseilzug
9. Exzenter
10. Grundplatte
11. Transporträder
12. Fahrgestell
13. Schrauben Grundplatte
14. Ölmessstab für Motorenöl
15. Benzinhahn
- 15a. Vergaserschraube
16. Chokehebel
17. Gummiabdeckung
18. Ölablassschraube
19. Riemenabdeckung
- 19a. Schrauben Riemenabdeckung
- 19b. Keilriemen
- 19c. Einstellschraube
- 19d. Kontermuttern
- 19e. Motorbefestigungsschrauben
20. Gummimatte
21. Schraumen Gummimatte
- 21a. Stopfmuttern
- 21b. Beilagscheiben klein
- 21c. Beilagscheiben groß
22. Ölablassschraube für Exzenteröl
23. Ein-/Ausschalter
24. Zündkerze
25. Hebepunkt

4. Lieferumfang

Pos.	Anzahl	Bezeichnung
	1x	Rüttelplatte mit Motor
1	1x	Handgriff
12	1x	Fahrgestell
	1x	Zündkerzenschlüssel
	1x	Beipackbeutel
	1x	Betriebsanleitung

5. Bestimmungsgemäße Verwendung

Die Rüttelplatte leitet Kräfte auf lose Erde oder andere Materialien. Sie kann für allgemeine Straßenbauarbeiten, Landschaftsgestaltung und Gebäudeerrichtung angewendet werden. Die Rüttelplatte erhöht die Tragfähigkeit, verringert Wasserdurchlässigkeit, verhindert Erdablagerungen, verringert Aufquellen oder ein Zusammenziehen der Erde. Sie eignet sich besonders zur Verdichtung von Verbundpflastersteinen und Gräben sowie bei der Landschaftsgestaltung und bei Erhaltungsarbeiten.

⚠ Achtung!

Die Rüttelplatte wurde nicht für die Verwendung auf haftenden Untergründen wie Ton oder harten Oberflächen, wie Beton, konstruiert.

Die Maschine darf nur nach ihrer Bestimmung verwendet werden. Jede weitere darüber hinausgehende Verwendung ist nicht bestimmungsgemäß. Für daraus hervorgerufene Schäden oder Verletzungen aller Art haftet der Benutzer/Bediener und nicht der Hersteller. Bestandteil der bestimmungsgemäßen Verwendung ist auch die Beachtung der Sicherheitshinweise sowie die Montageanleitung und Betriebshinweise in der Betriebsanleitung.

Personen, welche die Maschine bedienen und warten, müssen mit dieser vertraut und über mögliche Gefahren unterrichtet sein.

Veränderungen an der Maschine schließen eine Haftung des Herstellers und daraus entstehende Schäden gänzlich aus.

Die Maschine darf nur mit Originalteilen und Originalzubehör des Herstellers betrieben werden. Die Sicherheits-, Arbeits- und Wartungsvorschriften des Herstellers sowie die in den Technischen Daten angegebenen Abmessungen müssen eingehalten werden.

Bitte beachten Sie, dass unsere Geräte bestimmungsgemäß nicht für den gewerblichen, handwerklichen oder industriellen Einsatz konstruiert wurden. Wir übernehmen keine Gewährleistung, wenn das Gerät in Gewerbe-, Handwerks- oder Industriebetrieben sowie bei gleichzusetzenden Tätigkeiten eingesetzt wird.

Erklärung der Signalwörter in der Betriebsanleitung

⚠ GEFAHR

Signalwort zur Kennzeichnung einer unmittelbar bevorstehenden Gefährdungssituation, die, wenn sie nicht vermieden wird, den Tod oder eine schwere Verletzung zur Folge hat.

⚠ WARNUNG

Signalwort zur Kennzeichnung einer möglichen Gefährdungssituation, die, wenn sie nicht vermieden wird, den Tod oder eine schwere Verletzung zur Folge haben könnte.

⚠ VORSICHT

Signalwort zur Kennzeichnung einer möglichen Gefährdungssituation, die, wenn sie nicht vermieden wird, eine geringfügige oder mäßige Verletzung zur Folge haben könnte.

ACHTUNG

Signalwort zur Kennzeichnung einer möglichen Gefährdungssituation, die, wenn sie nicht vermieden wird, Sachschäden am Produkt oder Eigentum/Besitz zur Folge haben könnte.

6. Allgemeine Sicherheitshinweise

- Lernen Sie Ihre Maschine kennen.
- Lesen Sie die Betriebsanleitung aufmerksam durch und versichern Sie sich, dass Sie deren Inhalt sowie alle an der Maschine angebrachten Etiketten verstehen.
- Machen Sie sich mit dem Anwendungsbereich sowie Einschränkungen der Maschine sowie mit besonderen Gefahrenquellen vertraut.
- Stellen Sie sicher, dass Sie alle Bedienelemente und deren Funktion genau kennen.
- Stellen Sie sicher, dass Sie wissen, wie die Maschine angehalten wird und die Bedienelemente schnell deaktiviert werden.

- Versuchen Sie nicht die Maschine anzuwenden, ohne die genaue Funktionsweise und Wartungsanforderungen des Motors zu kennen und zu wissen, wie Unfälle mit Personen- und/oder Sachschäden zu vermeiden sind.
- Halten Sie andere Personen, insbesondere Kinder, von Ihrem Arbeitsbereich fern.

Arbeitsbereich

- Starten oder bedienen Sie die Maschine nie in einem geschlossenen Bereich. Die Abgase sind gefährlich, da sie das geruchslose und tödliche Gas Kohlenmonoxid enthalten. Verwenden Sie die Maschine nur in gut gelüfteten Außenbereichen.
- Verwenden sie die Maschine nie bei mangelnder Sicht oder Lichtverhältnissen.

Personensicherheit

- Verwenden Sie die Maschine nicht, wenn Sie Drogen, Alkohol oder Medikamente zu sich genommen haben, die Ihre Fähigkeit die Maschine korrekt zu bedienen beeinflussen.
- Tragen Sie angemessene Kleidung. Tragen Sie lange Hosen, Stiefel und Handschuhe.
- Tragen Sie keine lose Kleidung, kurze Hosen oder Schmuck jeglicher Art. Tragen Sie langes Haar zurückgebunden, sodass es nicht länger als schulterlang ist. Halten Sie Ihre Haare, Kleidung und Handschuhe von beweglichen Teilen fern. Lose Kleidung, Schmuck oder langes Haar kann sich in beweglichen Teilen verfangen. Überprüfen Sie Ihre Maschine vor dem Start.
- Belassen Sie Schutzblenden an ihrem Ort und funktionstüchtig.
- Stellen Sie sicher, dass alle Muttern, Schrauben etc. sicher angezogen sind.
- Verwenden Sie die Maschine niemals, wenn Sie reparaturbedürftig oder in schlechter mechanischer Verfassung ist. Tauschen Sie beschädigte, fehlende oder kaputte Teile vor der Bedienung aus.
- Überprüfen Sie die Maschine auf Benzinleckagen.
- Halten Sie sie funktionstüchtig. Verwenden Sie die Maschine nicht, wenn der Motor nicht am entsprechenden Schalter ein- und ausgeschaltet werden kann.
- Eine mit Benzin angetriebene Maschine, die nicht über den Motorschalter gesteuert werden kann, ist gefährlich und muss ausgetauscht werden.
- Gewöhnen Sie sich vor dem Start der Maschine an zu überprüfen, dass Schraubendreher und Schlüssel vom Bereich um die Maschine entfernt sind.

Ein Schraubendreher oder Schlüssel, der sich noch an einem rotierenden Maschinenteil befindet, kann zu Personenschaden führen.

- Seien Sie aufmerksam, achten Sie auf Ihre Handlungen, und verwenden Sie Ihren gesunden Menschenverstand, wenn Sie mit der Maschine arbeiten. Übernehmen Sie sich nicht.
- Verwenden Sie die Maschine nicht, wenn Sie barfuß sind oder Sandalen oder ähnliche leichte Schuhe tragen. Tragen Sie Arbeitsschutzschuhe, die Ihre Füße schützen und Ihre Standfestigkeit auf rutschigen Oberflächen verbessern.
- Sorgen Sie jederzeit für gute Standfestigkeit und Gleichgewicht. So können Sie die Maschine in unerwarteten Situationen besser kontrollieren.
- Vermeiden Sie ein ungewolltes Starten. Stellen Sie sicher, dass der Motorschalter ausgeschaltet ist, bevor Sie die Maschine transportieren oder Wartungsarbeiten an der Maschine durchführen. Transport oder Wartungsarbeiten an der Maschine können zu Unfällen führen, wenn der Schalter an ist.

Sicherheit im Umgang mit Benzin

- Benzin ist sehr leicht entflammbar, und seine Gase können explodieren, wenn sie sich entzünden.
- Ergreifen Sie Sicherheitsmaßnahmen beim Umgang mit Benzin, um das Risiko einer schweren Verletzung zu verringern.
- Verwenden Sie einen geeigneten Benzinkanister, wenn Sie den Tank befüllen oder ablassen.
- Führen Sie diese Arbeiten in sauberen, gut gelüfteten Außenbereichen durch.
- Rauchen Sie nicht. Lassen Sie keine Funken, offene Flammen oder andere Feuerquellen in die Nähe gelangen, wenn Sie Benzin auffüllen oder mit der Maschine arbeiten.
- Füllen Sie den Tank niemals in Innenbereichen auf. Halten Sie geerdete, elektrisch leitfähige Gegenstände, wie Werkzeuge, fern von freistehenden Elektrikteilen und Leitungen, um Funken- oder Lichtbogenbildung zu vermeiden. Dadurch könnten Benzingase entzündet werden.
- Halten Sie den Motor immer an und lassen ihn abkühlen, bevor Sie den Benzintank befüllen. Entfernen Sie den Tankdeckel und befüllen Sie den Tank niemals, wenn der Motor läuft, oder wenn der Motor heiß ist.
- Verwenden Sie die Maschine nicht, wenn Sie von Leckagen im Benzinssystem wissen. Lösen Sie den Tankdeckel langsam, um möglichen Druck im Tank abzulassen.

Überfüllen Sie den Tank niemals (Benzin sollte sich nie über der gekennzeichneten Höchstfüllgrenze befinden). Schließen Sie den Benzintank wieder sicher mit dem Tankdeckel und wischen Sie verschüttetes Benzin auf.

- Verwenden Sie die Maschine nie, wenn der Tankdeckel nicht sicher zugeschraubt ist. Vermeiden Sie Zündquellen in der Nähe von verschüttetem Benzin. Wenn Benzin verschüttet wurde, versuchen Sie nicht die Maschine zu starten. Entfernen Sie die Maschine vom Bereich der Verschüttung und verhindern Sie die Bildung von Zündquellen, bis sich die Benzingase verflüchtigt haben.
- Bewahren Sie Benzin in speziell für diesen Zweck hergestellten Kanistern auf.
- Lagern Sie Benzin an einem kühlen, gut durchlüfteten Bereich fern von Funken und offenen Flammen oder anderen Zündquellen auf. Bewahren Sie Benzin oder die Maschine mit befülltem Tank niemals in einem Gebäude auf, in dem Benzingase an Funken, offene Flammen oder andere Zündquellen wie Wasserehrhitzer, Öfen, Kleidungstrockner o. Ä. gelangen können.
- Lassen Sie den Motor abkühlen, bevor Sie die Maschine in einem geschlossenen Bereich aufbewahren.

Verwendung und Pflege der Maschine

- Heben Sie die Maschine niemals an oder tragen Sie sie, wenn der Motor läuft.
- Gehen Sie nicht gewaltsam mit der Maschine um.
- Verwenden Sie die richtige Maschine für Ihren Anwendungsbereich. Die richtige Maschine wird die Arbeiten, für die sie konstruiert wurde, besser und sicherer ausführen.
- Verändern Sie die Drehzahlreglereinstellung des Motors nicht, oder überdrehen Sie ihn nicht. Der Drehzahlregler kontrolliert die Höchstgeschwindigkeit des Motors bei maximaler Sicherheit.
- Lassen Sie den Motor nicht bei hohen Drehzahlen laufen, wenn Sie nicht verdichten.
- Halten Sie Hände oder Füße nicht in die Nähe von rotierenden Teilen.
- Vermeiden Sie Kontakt mit heißem Benzin, Öl, Abgasen und heißen Oberflächen. Berühren Sie den Motor oder Auspuffdämpfer nicht. Diese Teile werden während der Benutzung besonders heiß. Sie sind auch eine kurze Zeit nach dem Ausschalten der Maschine noch heiß.
- Lassen Sie den Motor vor der Durchführung von Wartungsarbeiten oder Einstellung abkühlen.

- Sollte die Maschine beginnen, ungewöhnliche Geräusche oder Vibrationen abzugeben, schalten Sie den Motor sofort ab, trennen Sie das Zündkerzenkabel, und suchen Sie nach der Ursache. Ungewöhnliche Geräusche oder Vibrationen sind gewöhnlich ein Zeichen von Fehlern.
- Verwenden Sie nur vom Hersteller zugelassene Anbau- und Zubehörteile. Bei Nichtbefolgen können Verletzungen die Folge sein.
- Warten Sie die Maschine. Überprüfen Sie sie auf Fehlausrichtungen oder Blockierung von beweglichen Teilen, Schäden an Teilen und andere Zustände, die die Funktion der Maschine beeinträchtigen können. Lassen Sie die Maschine vor jeglicher Weiterverwendung reparieren, wenn Sie Schäden feststellen. Viele Unfälle sind Ergebnis einer schlecht gewarteten Ausrüstung.
- Halten Sie Motor und Auspuffdämpfer frei von Gras, Blättern, übermäßigem Schmiermittel oder Kohlenstoffablagerungen, um das Risiko eines Brandes zu verringern.
- Begießen oder bespritzen Sie die Maschine niemals mit Wasser oder einer anderen Flüssigkeit.
- Halten Sie die Handgriffe trocken, sauber und frei von Kleinteilen.
- Reinigen Sie die Maschine nach jedem Gebrauch.
- Befolgen Sie die gültigen Abfallentsorgungsrichtlinien für Benzin, Öl etc., um die Umwelt zu schützen.
- Bewahren Sie die abgeschaltete Maschine außerhalb der Reichweite von Kindern auf, und lassen Sie Personen, die mit der Maschine oder dieser Anleitung nicht vertraut sind, die Maschine nicht verwenden. Die Maschine ist in den Händen von ungeschulten Benutzern gefährlich.

Service

- Schalten Sie vor Reinigungen, Reparaturen, Inspektionen oder Einstellarbeiten den Motor ab und stellen Sie sicher, dass alle beweglichen Teile stillstehen.
- Stellen Sie immer sicher, dass sich der Motorschalter in der Stellung „OFF“ befindet. Trennen Sie das Zündkerzenkabel, und halten Sie es von der Zündkerze fern, um einen ungewollten Start zu vermeiden.
- Lassen Sie Ihre Maschine von qualifizierten Mitarbeitern warten. Verwenden Sie nur original Ersatzteile. Dadurch wird sichergestellt, dass die Maschine sicher bleibt.

Zusätzliche Sicherheitshinweise

- Halten Sie Hände, Finger und Füße von der Grundplatte fern, um Verletzungen zu vermeiden.
- Halten Sie den Handgriff der Rüttelplatte mit beiden Händen gut fest. Wenn beide Hände den Handgriff halten und Ihre Füße von der Verdichterplatte entfernt stehen, können Ihre Hände, Finger und Füße nicht von der Verdichterplatte verletzt werden.
- Bleiben Sie immer hinter der Maschine, wenn Sie sie verwenden; gehen oder stehen Sie niemals vor der Maschine, wenn der Motor läuft.
- Legen Sie niemals Werkzeuge oder andere Gegenstände unter die Rüttelplatte. Wenn die Maschine gegen ein Fremdojekt fährt, halten Sie den Motor an, trennen Sie die Zündkerze, und überprüfen Sie die Maschine auf Beschädigungen; reparieren Sie den Schaden, bevor Sie die Maschine neu starten und verwenden.
- Überlasten Sie die Maschine nicht, indem Sie zu tief oder zu schnell verdichten.
- Verwenden Sie die Maschine nicht mit hohen Geschwindigkeiten auf harten oder rutschigen Oberflächen.
- Seien Sie besonders vorsichtig, wenn Sie die Maschine auf Kiesbetten, -wegen oder -straßen verwenden oder diese überqueren.
- Achten Sie auf versteckte Gefahren oder Verkehr. Befördern Sie keine Personen.
- Verlassen Sie den Arbeitsplatz niemals unbeaufsichtigt, wenn der Motor läuft.
- Halten Sie die Maschine immer an, wenn die Arbeit unterbrochen wird oder wenn Sie von einem Ort zum nächsten laufen.
- Bleiben Sie von Grabenkanten fern, und vermeiden Sie Handlungen, die die Rüttelplatte umkippen lassen können. Gehen Sie Anstiege vorsichtig in einer direkten Linie und rückwärts hinauf, um ein Umkippen der Rüttelplatte auf den Bediener zu vermeiden.
- Stellen Sie die Maschine immer auf eine feste und ebene Oberfläche, und schalten Sie das Gerät ab.
- Beschränken Sie die Arbeitszeiten an der Maschine und halten Sie regelmäßige Pausen ein, um Vibrationsbelastungen zu vermindern und Ihre Hand ausruhen zu lassen. Verringern Sie die Geschwindigkeit und Kraftausübung, mit der Sie sich wiederholende Bewegungen ausführen.

Restrisiken

Die Maschine ist nach dem Stand der Technik und den anerkannten sicherheitstechnischen Regeln gebaut.

Dennoch können beim Arbeiten einzelne Restrisiken auftreten.

- Des Weiteren können trotz aller getroffener Vorkehrungen nicht offensichtliche Restrisiken bestehen.
- Restrisiken können minimiert werden, wenn die „Sicherheitshinweise“ und die „Bestimmungsgemäße Verwendung“ sowie die Betriebsanleitung insgesamt beachtet werden.
- Vermeiden Sie zufällige Inbetriebsetzungen der Maschine.
- Verwenden Sie das Werkzeug, das in dieser Betriebsanleitung empfohlen wird. So erreichen Sie, dass Ihre Maschine optimale Leistungen erbringt.
- Halten Sie Ihre Hände vom Arbeitsbereich fern, wenn die Maschine in Betrieb ist.

7. Technische Daten

Motor / Antrieb	1-Zylinder 4-Takt für bleifreies Benzin	
	HP1200S	HP1800S
Hubraum	196 cm ³	
Motorleistung	4,1 kW	
Kraftstoffinhalt	3,5 l	
Motorölkapazität max.	0,6 l	
Max. zulässige Schräglage des Motors	25°	
CO ₂ -Ausstoß	811,46 g/kWh	
	HP1200S	HP1800S
Exzenterölkapazität	0,1 l	0,35 l
Plattengröße (L x B)	ca. 450 x 350 mm	ca. 550 x 440 mm
Zentrifugalkraft	15000 N	23000 N
Vorschub	25 m/min	18 m/min
Vibrationsfrequenz	5700 vpm	4200 vpm
Verdichtungstiefe	25 cm	30 cm
Gewicht	ca. 58 kg	ca. 84 kg
	HP2000S	HP2200S
Exzenterölkapazität	0,35 l	0,35 l
Plattengröße (L x B)	ca. 550 x 440 mm	ca. 550 x 440 mm
Zentrifugalkraft	25000 N	25000 N

Vorschub	19,5 m/min	18 m/min
Vibrationsfrequenz	4200 vpm	4200 vpm
Verdichtungstiefe	35 cm	35 cm
Gewicht	ca. 101 kg	ca. 97 kg

Technische Änderungen vorbehalten!

Geräusch und Vibration

Die Geräuschwerte wurden entsprechend EN ISO 3744 ermittelt. Die Schwingungsgesamtwerte (Vektorsumme dreier Richtungen) ermittelt entsprechend EN 500-1. Lärm kann gravierende Auswirkungen auf Ihre Gesundheit haben. Übersteigt der Maschinenlärm 85 dB, tragen Sie bitte einen geeigneten Gehörschutz.

Geräuschkennwerte:

Schalldruckpegel L_{pA}	80,83 dB
Unsicherheit K_{pA}	1,81 dB
Schalleistungspegel L_{WA}	100,83 dB
Unsicherheit K_{WA}	1,81 dB

Vibrationskennwerte:

Vibration a_h	10,8 m/s ²
Unsicherheit K	1,5 m/s ²

Die angegebenen Schallwerte sind nach einem genormten Prüfverfahren gemessen worden und können verwendet werden, um verschiedene Werkzeuge miteinander zu vergleichen.

Zudem eignen sich diese Werte, um Belastungen für den Benutzer, die durch Schall entstehen, im Vorhinein einschätzen zu können.

Warnung! Abhängig davon, wie Sie das Werkzeug einsetzen, können die tatsächlichen Werte von den angegebenen abweichen. Ergreifen Sie Maßnahmen, um sich gegen Lärmbelastungen zu schützen.

Berücksichtigen Sie dabei den gesamten Arbeitsablauf, also auch Zeitpunkte, zu denen das Werkzeug ohne Last arbeitet oder ausgeschaltet ist.

Geeignete Maßnahmen umfassen unter anderem eine regelmäßige Wartung und Pflege des Werkzeuges und der Einsatzwerkzeuge, regelmäßige Pausen sowie eine gute Planung der Arbeitsabläufe.

8. Auspacken

- Öffnen Sie die Verpackung und nehmen Sie das Produkt vorsichtig heraus.
- Entfernen Sie das Verpackungsmaterial sowie Verpackungs- / und Transportsicherungen (falls vorhanden).
- Überprüfen Sie, ob der Lieferumfang vollständig ist.
- Kontrollieren Sie das Produkt und die Zubehörteile auf Transportschäden. Bei Beanstandungen muss sofort der Zubringer verständigt werden. Spätere Reklamationen werden nicht anerkannt.
- Bewahren Sie die Verpackung nach Möglichkeit bis zum Ablauf der Garantiezeit auf.
- Machen Sie sich vor dem Einsatz anhand der Betriebsanleitung mit dem Produkt vertraut.
- Verwenden Sie bei Zubehör sowie Verschleiß- und Ersatzteilen nur Originalteile. Ersatzteile erhalten Sie bei Ihrem Fachhändler.
- Geben Sie bei Bestellungen unsere Artikelnummern sowie Typ und Baujahr des Produkts an.

⚠ WARNUNG!

Produkt und Verpackungsmaterial sind kein Kinderspielzeug! Kinder dürfen nicht mit Kunststoffbeuteln, Folien und Kleinteilen spielen! Es besteht Verschluckungs- und Erstickungsgefahr!

9. Aufbau

Für den Aufbau der Rüttelplatte benötigen Sie folgendes: (*nicht im Lieferumfang enthalten)

- Gabelschlüssel SW8*
- Gabelschlüssel SW10*
- Beipackbeutel

9.1 Handgriff (1) montieren (Abb. 3)

1. Schieben Sie den Handgriff (1) über den Führungsbügel an der Rüttelplatte.
2. Stecken Sie die Befestigungsschrauben (1a) von außen nach innen durch den Handgriff und den Führungsbügel.
3. Fixieren Sie die Befestigungsschrauben (1a) jeweils mit einer Scheibe (1b) und einer Sterngriffmutter (1c).
4. Befestigen Sie den Gashebel (2) am oberen Handgriff (1), indem Sie ihn mittels der beiden Sechskantschrauben M6 x 25 (2a) und der beiden Stoppmuttern (2b) festspannen (Gabelschlüssel SW 8/10).
5. Fixieren Sie den Bowdenzug mit Kabelbindern am Handgriff.

9.2 Fahrvorrichtung montieren (Abb. 4 + 5)

1. Kippen Sie die Rüttelplatte am Handgriff (1) nach vorne.
2. Richten Sie die Fahrvorrichtung in der dafür vorgesehenen Bohrung aus und lassen die Rüttelplatte vorsichtig ab.
3. Sie können die Rüttelplatte jetzt transportieren.

Achtung: Entfernen Sie vor dem Verdichten immer die Fahrvorrichtung und verstauen Sie diese an einem Ort außerhalb des Arbeitsbereichs.

9.3 Gummimatte montieren (Abb. 6)

Wenn Sie die Rüttelplatte auf Pflastersteinen verwenden, bringen Sie die Gummimatte (20) an, um ein Abplatzen und Verkratzen der Steinoberfläche zu vermeiden.

Achtung! Verwenden Sie die Gummimatte nur zum Einrütteln von Betonsteinen, Betonplatten und Ähnlichem. Entfernen Sie die Gummimatte bei Rüttelarbeiten mit Kies, Split und Ähnlichem.

1. Stellen Sie zur Montage der Gummimatte (20) die Maschine mit der Rüttelplatte auf die Gummimatte.
2. Richten Sie die Gummimatte so aus, dass die Bohrungen mit den Schraubpunkten am Gerät übereinstimmen.
3. Befestigen Sie die Gummimatte (20) stirnseitig mit je drei Sechskantschrauben (21) M10 x 20 mm, drei kleinen Beilagscheiben (21b) oben, drei großen Beilagscheiben (21c) unten und drei Stopfmuttern (21a).
4. Ziehen Sie alle Schrauben gut an.

10. Vor Inbetriebnahme

⚠ Achtung!

Vor der Inbetriebnahme das Produkt unbedingt komplett montieren!

⚠ WARNUNG!

Gesundheitsgefahr!

Das Einatmen von Benzin-/Schmieröldämpfen und Abgasen kann zu schweren gesundheitlichen Schäden, Bewusstlosigkeit und im Extremfall zum Tod führen.

- Atmen Sie Benzin-/Schmieröldämpfe und Abgase nicht ein.
- Betreiben Sie das Produkt nur im Freien.

HINWEIS!

Produktbeschädigung

Wird das Produkt ohne oder mit zu wenig Motor- und Getriebeöl betrieben, kann dies zu einem Motorschaden führen.

- Füllen Sie vor der Inbetriebnahme Benzin und Öl ein. Das Produkt wird ohne Motor- und Getriebeöl geliefert.

HINWEIS!

Umweltschäden!

Ausgelaufenes Öl kann die Umwelt nachhaltig verschmutzen. Die Flüssigkeit ist hochgiftig und kann schnell zu Wasserverschmutzung führen.

- Befüllen / Entleeren Sie Öl nur auf ebenen, befestigten Flächen.
- Nutzen Sie einen Einfüllstutzen oder Trichter.
- Fangen Sie abgelassenes Öl in einem geeigneten Gefäß auf.
- Wischen Sie verschüttetes Öl sofort sorgfältig auf und entsorgen Sie den Lappen nach den örtlichen Vorschriften.
- Entsorgen Sie Öl nach den örtlichen Vorschriften.

HINWEIS!

Beschädigungsgefahr!

Werden falsch gelagerte oder nicht abgelassene Treibstoffe verwendet, kann der Vergaser verstopfen oder der Motorbetrieb beeinträchtigt werden.

- Geben Sie nicht benötigten Treibstoff in einen luftdichten Behälter und bewahren Sie diesen in einem dunklen, kühlen Raum auf.

Kontrolle vor Bedienung

- Überprüfen Sie alle Seiten des Motors auf Öl- oder Benzinleakagen.
- Überprüfen Sie den Motorölstand.
- Überprüfen Sie den Kraftstoffstand – der Tank sollte mindestens halb voll sein.
- Überprüfen Sie den Luftfilterzustand.
- Überprüfen Sie den Zustand der Kraftstoffleitungen.
- Achten Sie auf Anzeichen von Beschädigungen.
- Überprüfen Sie, dass alle Schutzabdeckungen angebracht und alle Schrauben, Muttern und Bolzen angezogen sind.

10.1 Motoröl auffüllen (Abb. 13)

⚠ Achtung!

Die Rüttelplatte wird ohne Motoröl ausgeliefert. Vor Inbetriebnahme daher unbedingt Öl einfüllen. Verwenden Sie hierzu Mehrbereichsöl (SAE 10W-30 oder SAE 10W-40 (je nach Einsatztemperatur).

Überprüfen Sie den Ölstand regelmäßig vor jeder Inbetriebnahme. Zu niedriger Ölstand kann den Motor beschädigen.

1. Stellen Sie die Rüttelplatte auf eine ebene, gerade Fläche.
2. Schrauben Sie den Ölmesstab (14) heraus.
3. Befüllen Sie den Tank mit Hilfe eines Trichters (nicht im Lieferumfang enthalten) mit Motoröl. Achten Sie auf die max. Füllmenge von 600 ml. Füllen Sie das Öl vorsichtig bis zur Unterkante des Einfüllstutzens ein.
4. Wischen Sie den Ölmesstab (14) mit einem sauberen, fusselfreien Tuch ab.
5. Setzen Sie den Ölmesstab (14) wieder ein und überprüfen Sie den Ölfüllstand, ohne den Messstab wieder fest zu schrauben.
6. Der Ölstand muss innerhalb der mittleren Markierung am Ölmesstab sein.
7. Wenn der Ölfüllstand zu gering ist, geben Sie die empfohlene Menge an Öl zu (max. 600 ml).
8. Schrauben Sie den Ölmesstab (14) anschließend wieder ein.

10.2 Benzin auffüllen (Abb. 15)

⚠ Achtung!

Die Rüttelplatte wird ohne Benzin ausgeliefert. Vor Inbetriebnahme daher unbedingt Benzin einfüllen.

Verwenden Sie hierzu Super E5/E10 Benzin.

1. Säubern Sie die Umgebung des Einfüllbereiches. Verunreinigungen im Tank verursachen Betriebsstörungen.
 2. Öffnen Sie den Tankdeckel (5) vorsichtig, damit evtl. vorhandener Überdruck abgebaut werden kann.
 3. Befüllen Sie den Tank mit Hilfe eines Trichters (nicht im Lieferumfang enthalten) mit Benzin (Super E5/E10). Achten Sie auf die max. Füllmenge von 3,6 Liter. Füllen Sie das Benzin vorsichtig bis zur Unterkante des Einfüllstutzens ein.
 4. Verschließen Sie den Tankdeckel (5) wieder. Stellen Sie sicher, dass der Tankverschluss dicht schließt.
 5. Säubern Sie den Tankverschluss und die Umgebung.
 6. Überprüfen Sie den Tank und die Kraftstoffleitungen auf Undichtigkeiten.
 7. Entfernen Sie sich vor dem Starten des Motors mindestens drei Meter vom Tankplatz.
- Verwenden Sie kein bereits verwendetes und verschmutztes Benzin. Lassen Sie keinen Schmutz und Wasser in den Benzintank gelangen.

11. In Betrieb nehmen

11.1 Starten des Motors (Abb. 10 + 11)

Ein-/Ausschalter (23)

Mit dem Ein-/Ausschalter (23) wird das Zündungssystem aktiviert und deaktiviert. Der Ein-/Ausschalter (23) muss sich in der Stellung ON befinden, damit der Motor läuft. Der Motor hält an, wenn der Ein-/Ausschalter (23) in die Stellung OFF bewegt wird.

Gashebel (2)

Mit dem Gashebel (2) wird die Geschwindigkeit der Maschine gesteuert. Wird der Hebel in die gezeigten Richtungen bewegt, läuft der Motor schneller oder langsamer.

Schnell / Arbeitsstellung = 

Langsam / Leerlauf = 

Chokehebel (16) (Abb. 10)

• Warmer Motor / Choke offen: 

• Kalter Motor / Choke geschlossen: 

Hinweis: Die Geschlossen-Position des Choke-Hebels reichert das Kraftstoffgemisch zum Starten eines kalten Motors an.

Die Geöffnet-Position liefert das richtige Kraftstoffgemisch für den Normalbetrieb nach dem Start sowie für den Neustart eines warmen Motors.

Benzinhahn (15) (Abb. 10)

• Benzinhahn offen: 

• Benzinhahn geschlossen: 

1. Kontrollieren Sie den Motoröl- und Benzinstand. Siehe Abschnitt 10.1.
2. Entfernen Sie vor dem Verdichten immer die Fahr- vorrichtung und verstauen Sie diese an einem Ort außerhalb des Arbeitsbereichs.
3. Stellen Sie den Chokehebel (16) auf geschlossen (bei warmem Motor auf offen). **Hinweis:** Sobald der Chokehebel (16) geöffnet wird, beginnt die Rüttelplatte im Halbgas zu rütteln.
4. Öffnen Sie den Benzinhahn (15).
5. Stellen Sie den Gashebel (2) auf „Halbgas“ (= Mittelstellung zwischen „schnell“ und „langsam“).

6. Stellen Sie den Ein-/Ausschalter (23) auf ON.
7. Ziehen Sie kräftig am Starterseilzug (8) und lassen Sie ihn langsam wieder einrollen.
8. Schließen Sie, sobald der Motor läuft, langsam den Chokehebel (16). Und stellen ihn somit in Betriebsstellung.
9. Bringen Sie den Gashebel (2) in Arbeitsstellung.
10. Rüttelplatte fängt an zu arbeiten.

11.2 Betrieb

Nutzen Sie bei der Verwendung der Maschine den Führungsbügel mit Handgriff (1), um sie zu steuern.

Lassen Sie den Motor unter Vollgas laufen, benutzen Sie dazu den Gashebel (2). Dabei bewegt sich die Platte bei normaler Geschwindigkeit von selbst vorwärts. Beim Arbeiten an Steigungen drücken Sie die Rüttelplatte leicht vorwärts.

Beim Arbeiten an geneigten Flächen reduzieren Sie die Geschwindigkeit durch Zurückhalten der Rüttelplatte.

⚠ ACHTUNG!

Verwenden Sie die Rüttelplatte nicht auf Beton oder extrem harten, trockenen, verdichteten Oberflächen. Die Rüttelplatte springt dann eher und vibriert nicht. Dadurch kann sowohl die Rüttelplatte als auch der Motor beschädigt werden.

Die Anzahl an Wiederholungen, die für ein gewünschtes Verdichtungsergebnis notwendig sind, hängen von der Art und der Feuchtigkeit des Untergrundes ab. Die maximale Verdichtung wurde erreicht, wenn Sie einen sehr starken Rückstoß bemerken.

Eine bestimmte Menge an Feuchtigkeit im Boden ist notwendig. Übermäßige Feuchtigkeit kann jedoch dazu führen, dass kleine Teile zusammenkleben und eine gute Verdichtung verhindern. Lassen Sie den Grund etwas trocknen, wenn er extrem nass ist.

Ein sehr trockener Boden wirbelt beim Arbeiten mit der Rüttelplatte viel Staub auf. Durch Hinzufügen von Feuchtigkeit kann die Verdichtung verbessert und die Wartung des Luftfilters reduziert werden.

Verdichten mit Gummimatte

Wenn Sie die Rüttelplatte auf Pflastersteinen verwenden, bringen Sie die Gummimatte (20) an, um ein Abplatzen und Abschleifen der Steinoberfläche zu vermeiden (siehe 9.3).

Mit einer Gummimatte unter der Rüttelplatte verhindern Sie beim Rütteln Beschädigungen an Platten und Natursteinen. Beim Verdichten von losen, körnigen Böden und Schwarzdecken-Reparaturarbeiten ist die Gummimatte abzunehmen.

Beim Einrütteln mit schwarzer Gummimatte kann es zu Verfärbungen der Materialoberfläche kommen.

Verdichten ohne Gummimatte

Wird die Rüttelplatte ohne Gummimatte betrieben, schrauben Sie die Schrauben (21) in die Bodenplatte (20) ein, um Beschädigungen an den Bohrungen vorzubeugen.

Hinweise beim Verdichten

Die folgenden Anmerkungen müssen befolgt werden, wenn Boden auf Anstiegen verdichtet wird (Hügel, Böschungen):

- Nähern Sie sich Anstiegen nur von ganz unten (ein Anstieg, der leicht nach oben überwunden werden kann, kann auch ohne Risiko nach unten verdichtet werden).
- Der Bediener darf niemals in Richtung der abfälligen Richtung stehen.
- **ACHTUNG:** Ein Höchstanstieg von 20° darf nicht überschritten werden. Wird dieser Anstieg überschritten, kann das Motorschmiersystem ausfallen (Spritzschmierung und daher Ausfall von wichtigen Motorenkomponenten).

11.3 Anhalten des Motors

Nothalt

Um den Motor in einer Notfallsituation anzuhalten, bringen Sie den Motorschalter (23) in die Stellung OFF.

Ausschalten unter normalen Bedingungen:

1. Bringen Sie den Gashebel (2) zurück in die Leerlaufstellung, um die Fortbewegung der Rüttelplatte anzuhalten.
2. Lassen Sie den Motor für ein oder zwei Minuten abkühlen, bevor Sie ihn anhalten.
3. Bewegen Sie den Ein-/Ausschalter (23) in die Stellung „OFF“.

⚠ ACHTUNG!

Bringen Sie den Chokehebel (16) nicht in die Stellung „geschlossen“, um den Motor anzuhalten. Dies kann zu einer Fehlzündung oder einem Motorschaden führen.

11.4 Leerlaufgeschwindigkeit

Eine Verringerung der Motorgeschwindigkeit im Leerlauf verlängert die Betriebszeit des Motors, spart Benzin und reduziert den Lärmpegel der Rüttelplatte.

1. Bringen Sie den Gashebel (2) in die Stellung „Leerlauf“, um die Belastung des Motors zu verringern, wenn Sie nicht verdichten.

12. Transport (Abb. 20)

⚠ **WARNUNG!**

Verletzungsgefahr!

Ein unbeabsichtigtes und unerwartetes Anlaufen des Produkts kann zu Verletzungen führen.

- Schalten Sie nach dem Verladen den Motor aus und ziehen Sie, nachdem der Motor abgekühlt ist, den Zündkerzenstecker von der Zündkerze.
- Das Produkt kann durch sein Eigengewicht schwere Quetschverletzungen verursachen.

Lassen Sie den Motor vor dem Transport oder dem Verladen abkühlen, um Verbrennungen zu vermeiden und Brandgefahr auszuschließen.

⚠ Die Maschine kann fallen und Schaden oder Verletzungen verursachen, wenn Sie nicht sachgemäß angehoben wird.

Entleeren Sie bei einem Transport über längere Distanzen den Kraftstofftank restlos.

Sichern Sie die Maschine auf dem Transportfahrzeug gegen Abrollen, Verrutschen oder Umkippen und verzurren Sie die Rüttelplatte zusätzlich.

Bei Positionswechseln der Maschine kann diese mit der beiliegenden Fahrvorrichtung ausgestattet werden (siehe 9.2 Fahrvorrichtung montieren).

ACHTUNG: Verwenden Sie das Fahrgestell nur auf ebenen und festen Untergrund und für kurze Wege.

Verladen der Maschine

Heben Sie die Maschine mithilfe des Hebepunktes (25) am Maschinengestell an. Verwenden Sie eine ausreichend starke Kette, Seil oder Gurt. Die Maschine muss in aufrechter Position transportiert werden, um ein Verschütten von Benzin zu vermeiden. Legen Sie die Maschine nicht auf die Seite oder kopfüber.

Sichern Sie die Maschine oder verwenden Sie den Hebepunkt (25) für den Transport.

⚠ Die Maschine kann fallen und Schaden oder Verletzungen verursachen, wenn Sie nicht sachgemäß angehoben wird. Nur am Hebepunkt (25) anheben.

13. Reinigung und Wartung

⚠ **WARNUNG!**

Verletzungs- und Verbrennungsgefahr!

Das Produkt kann unerwartet starten und dadurch zu Verletzungen führen. Außerdem können Temperaturen von 80° C und mehr erreicht werden.

- Schalten Sie vor allen Reinigungs- und Wartungsarbeiten den Motor aus.
- Lassen Sie den Motor auskühlen.
- Ziehen Sie das Zündkerzenkabel von der Zündkerze.

⚠ **WARNUNG!**

Gesundheitsgefahr!

Das Einatmen von Benzin-/Schmieröldämpfen kann zu schweren gesundheitlichen Schäden, Bewusstlosigkeit und im Extremfall zum Tod führen.

- Atmen Sie Benzin-/Schmieröldämpfe nicht ein.
- Betreiben Sie das Produkt nur im Freien.

HINWEIS!

Beschädigungsgefahr!

Dringt Wasser in das Gehäuse ein, können Motorschäden die Folge sein. Außerdem kann der Strahl eines Hochdruckreinigers Teile des Produkts beschädigen.

- Reinigen Sie das Produkt mit einem Tuch, einer Handbürste etc..
- Tauchen Sie das Produkt nicht in Wasser oder andere Flüssigkeiten und spritzen Sie es nicht mit einem Hochdruckreiniger ab.

Wartungsplan					
	nach 10 Betriebsstunden	nach 25 Betriebsstunden	alle 50 Betriebsstunden	alle 100 Betriebsstunden	alle 300 Betriebsstunden
Luftfilter	reinigen	reinigen	reinigen	reinigen	ersetzen
Zündkerze	prüfen	reinigen	reinigen	reinigen	ersetzen
Keilriemen			prüfen	ersetzen	
Erregeröl					ersetzen
Motorölstand	prüfen	ersetzen		ersetzen	

13.1 Reinigungsarbeiten:

⚠ **WARNUNG!**

Verletzungsgefahr!

Ein unbeabsichtigtes und unerwartetes Anlaufen des Produkts kann zu Verletzungen führen.

- Schalten Sie vor allen Reinigungs- und Wartungsarbeiten den Motor aus und ziehen Sie, nachdem der Motor abgekühlt ist, den Zündkerzenstecker von der Zündkerze.

Die Wartung Ihrer Rüttelplatte stellt eine lange Betriebsdauer der Maschine und ihrer Komponenten sicher.

- Überprüfen Sie den allgemeinen Zustand der Rüttelplatte auf lose Schrauben, Fehlausrichtungen oder Blockierung von beweglichen Teilen, gebrochene oder gerissene Teile und andere Zustände, die die Funktion der Maschine beeinträchtigen können.
- Verwenden Sie zum Schmieren der beweglichen Teile ein hochwertiges Maschinenleichtöl.
- Reinigen Sie die Unterseite der Rüttelplatte, sobald Partikel des verdichteten Bodens hängen bleiben. Die Maschine arbeitet nicht gut, wenn die Unterseite nicht glatt und sauber ist.
- Bringen Sie das Zündkerzenkabel nach Reinigungs- und Wartungsarbeiten wieder an.

13.2 Überprüfen und Austauschen der Keilriemen

Entfernen Sie die Riemenabdeckung (19), um Zugriff zum Keilriemen (19b) zu erhalten. Verwenden Sie die Rüttelplatte niemals ohne die Riemenabdeckung (19). Wenn die Riemenabdeckung (19) nicht angebracht ist, ist es möglich, dass Ihre Hand zwischen Keilriemen und Kupplung eingeklemmt wird und Ihnen so schwere Verletzungen zufügt.

13.2.1 Spannung des Keilriemens (Abb. 7, 8, 9)

Der Keilriemen (19b) muss in gutem Zustand sein, um eine optimale Kraftübertragung vom Motor zur exzentrischen Welle zu gewährleisten. Überprüfen Sie den Zustand des Keilriemens (19b).

1. Schalten Sie den Motor ab und lassen Sie ihn abkühlen.
2. Entfernen Sie die Riemenabdeckung (19), um Zugriff zum Keilriemen (19b) zu erhalten. Lösen Sie hierzu mit einem Innensechskantschlüssel SW6 die zwei Schrauben an der Riemenabdeckung (19a).
3. Überprüfen Sie nun die Riemenspannung (Daumendruck). Wenn der Keilriemen (19b) mehr als 10-15 mm nachgibt (Daumendruck), müssen Sie ihn nachspannen.
4. Lösen Sie hierzu die vier Motorbefestigungsschrauben (19e) am Motor leicht und schieben Sie den Motor in Richtung Exzentergehäuse (9) vor.
5. Lösen Sie nun die Kontermutter (19d).
6. Spannen Sie mithilfe der Riemenspannschraube (19c) den Keilriemen (19b) nach, wenn der Keilriemen (19b) mehr als 10-15 mm nachgibt (Daumendruck). Drehen Sie hierfür die Riemenspannschraube (19c) im Uhrzeigersinn. Achten Sie darauf, dass der Motor und die Riemenscheibe im rechten Winkel bleiben.
7. Ziehen Sie nach dem Spannen die vier Motorbefestigungsschrauben (19e) und die Kontermutter (19d) wieder fest.
8. Setzen Sie die Riemenabdeckung (19) wieder auf und schrauben Sie mit einem Innensechskantschlüssel SW6 die zwei Schrauben an der Riemenabdeckung (19a) fest.

13.2.2 Austausch der Keilriemen (Abb. 7, 8, 9)

Ist der Keilriemen (19b) eingerissen, abgenutzt oder glatt, muss er ausgetauscht werden.

1. Schalten Sie den Motor ab und lassen Sie ihn abkühlen.
2. Entfernen Sie die Riemenabdeckung (19), um Zugriff zum Keilriemen (19b) zu erhalten. Lösen Sie hierzu mit einem Innensechskantschlüssel SW6 die zwei Schrauben an der Riemenabdeckung (19a).
3. Lösen Sie anschließend die vier Motorbefestigungsschrauben (19e) am Motor leicht.

4. Um die Vorspannung des Riemens zu lösen, öffnen Sie die Kontermutter (19d) und drehen die Riemenspannschraube (19c) gegen den Uhrzeigersinn.
5. Schieben Sie den Motor in Richtung Exzentergehäuse (9).
6. Ziehen Sie den verschlissenen Keilriemen (19b) von den Riemenscheiben ab und ziehen Sie den neuen Keilriemen korrekt auf.
7. Spannen Sie mithilfe der Riemenspannschraube (19c) den Keilriemen (19b) nach, wenn der Keilriemen (19b) mehr als 10-15 mm nachgibt (Daumendruck). Drehen Sie hierfür die Riemenspannschraube (19c) im Uhrzeigersinn. Achten Sie darauf, dass der Motor und die Riemenscheibe im rechten Winkel bleiben.
8. Ziehen Sie nach dem Spannen die vier Motorbefestigungsschrauben (19e) und die Kontermutter (19d) wieder fest.
9. Setzen Sie die Riemenabdeckung (19) wieder auf und schrauben Sie mit einem Innensechskantschlüssel SW6 die zwei Schrauben an der Riemenabdeckung (19a) fest.

⚠ ACHTUNG!

Wenn Sie den Keilriemen (19b) entfernen oder aufziehen, achten Sie darauf, dass Sie Ihre Finger nicht zwischen Riemen und Rolle einklemmen.

HINWEIS!

Produktbeschädigung

Wird das Produkt ohne oder mit zu wenig Motor- und Getriebeöl betrieben, kann dies zu einem Motorschaden führen.

- Füllen Sie vor der Inbetriebnahme Benzin und Öl ein. Das Produkt wird ohne Motor- und Getriebeöl geliefert.

HINWEIS!

Umweltschäden!

Ausgelaufenes Öl kann die Umwelt nachhaltig verschmutzen. Die Flüssigkeit ist hochgiftig und kann schnell zu Wasserverschmutzung führen.

- Befüllen / Entleeren Sie Öl nur auf ebenen, befestigten Flächen.
- Nutzen Sie einen Einfüllstutzen oder Trichter.
- Fangen Sie abgelassenes Öl in einem geeigneten Gefäß auf.
- Wischen Sie verschüttetes Öl sofort sorgfältig auf und entsorgen Sie den Lappen nach den örtlichen Vorschriften.

- Entsorgen Sie Öl nach den örtlichen Vorschriften.

13.3 Motorölwechsel (Abb. 12, 13)

Nach 25 Arbeitsstunden muss der 1. Ölwechsel durchgeführt werden. Danach nach 100 Betriebsstunden. Empfohlenes Motorenöl SAE 10W-30 oder SAE 10W-40 (je nach Einsatztemperatur).

Zum Ablassen des Motoröls gehen Sie bitte wie folgt vor:

1. Entfernen Sie die Ölablassschraube (18) mit einem Gabelschlüssel SW17 (nicht im Lieferumfang enthalten) und lassen Sie das Motorenöl in eine geeignete Wanne ab. Achten Sie darauf, dass der an der Ölablassschraube (18) verbaute Dichtring nicht verloren geht.
2. Öffnen Sie den Ölmesstab (14) und lassen Sie das Öl durch Kippen des Produkts ablaufen.
3. Ist das Motorenöl komplett entleert, montieren Sie die Ölablassschraube (18) wieder.
4. Füllen Sie das Öl mit Hilfe eines Trichters (nicht im Lieferumfang enthalten) ein.
5. Prüfen Sie den Ölstand mit dem Ölmesstab für Motoröl (14). Setzen Sie den Ölmesstab (14) wieder ein und überprüfen Sie den Ölfüllstand, ohne den Messstab wieder fest zu schrauben.
6. Schrauben Sie den Ölmesstab für Motoröl (14) wieder ein.
7. Ziehen Sie 5x mal langsam am Starterseilzug (8), damit das Öl sich verteilt. Der Ein-/Ausschalter (23) muss dafür ausgeschaltet sein.

13.4 Benzin ablassen (Abb. 14, 15)

Bei einer Lagerung über einen längeren Zeitraum oder beim Austausch des Exzenteröls, muss das Benzin abgelassen werden.

1. Schließen Sie den Benzinhahn (15).
2. Halten Sie einen Auffangbehälter unter die Ablassschraube (15a) an der Schwimmerkammer und öffnen diese.
3. Nehmen Sie nun den Tankdeckel (5) ab und öffnen den Benzinhahn (15).
4. Sobald das System komplett entleert ist, schrauben Sie die Ablassschraube (15a) wieder fest.

13.5 Exzenterölaustausch (Abb. 16, 17)

Auf Grund des Gewichts, raten wir Ihnen diese Arbeit mit zwei Personen durchzuführen! Wir empfehlen einen Exzenterölwechsel nach 200 Betriebsstunden.

Nehmen Sie den Exzenterölwechsel nur bei ausgekühltem Exzenter vor.

Empfohlenes Leichtlaufgetriebeöl SAE 80W-90 / 75W-90.

1. Lassen Sie das Benzin, wie unter 13.4 beschrieben, ab.
2. Lassen Sie das Motoröl, wie unter 13.3 beschrieben, ab.
3. Entfernen Sie die Riemenabdeckung (19). Lösen Sie hierzu mit einem Innensechskantschlüssel SW6 (nicht im Lieferumfang enthalten) die zwei Schrauben (19a) an der Riemenabdeckung (19).
4. Nehmen Sie den Keilriemen (19b) ab.
5. Heben Sie den gesamten oberen Teil der Rüttelplatte mit Motor vom Exzentergehäuse.
6. Entfernen Sie die Gummiabdeckung (17).
7. Entfernen Sie die Ölablassschraube (22) oben am Exzentergehäuse und kippen Sie die Rüttelplatte nach vorne.
8. Lassen Sie das Öl in eine geeignete Wanne ab.
9. Stellen Sie die Rüttelplatte wieder in Ausgangslage.
10. Befüllen Sie das Exzentergehäuse (9) mit Leichtlaufgetriebeöl (80W-90 / 75W-90) mit Hilfe eines Trichters (nicht im Lieferumfang enthalten). Achten Sie auf die max. Füllmenge aus der Tabelle für die Technischen Daten.
11. Schrauben Sie die Ölablassschraube (22) wieder ein.
12. Stecken Sie die Gummiabdeckung (17) wieder in die dafür vorgesehene Position.

⚠ **ACHTUNG!**

Überfüllen Sie den Tank nicht! Zu viel Öl im Exzenter kann die Leistung mindern und den Exzenter überhitzen.

Exzenter

Ein exzentrisches Gewicht an der Exzenterwelle innerhalb des Exzentergehäuses wird, bei hohen Geschwindigkeiten, von einer Kupplung und einem Riemenantriebssystem angetrieben.

Diese hohen Rotationsgeschwindigkeiten der Welle verursachen die schnellen Auf- und Ab Bewegungen der Maschine sowie die Vorwärtsbewegung.

13.6 Wartung des Luftfilters (Abb. 18)

⚠ **GEFAHR!**

Brand- und Explosionsgefahr!

Kraftstoff kann sich bei falscher Reinigung entzünden und gegebenenfalls explodieren. Dies führt zu schweren Verbrennungen oder zum Tod.

- Reinigen Sie den Luftfilter nur durch Ausklopfen.
- Reinigen Sie den Luftfilter niemals mit Benzin oder brennbaren Lösungsmitteln.

HINWEIS!

Beschädigungsgefahr!

Der Betrieb des Motors ohne eingesetztes Filterelement kann zu Motorschäden führen.

- Lassen Sie den Motor nie ohne eingesetztes Luftfilterelement laufen.

Ein verschmutzter Luftfiltereinsatz (4c,4d) verringert die Motorleistung durch zu geringe Luftzufuhr zum Vergaser. Eine regelmäßige Kontrolle ist daher unerlässlich. Der Luftfilter sollte alle 50 Betriebsstunden kontrolliert werden und bei Bedarf gereinigt werden.

1. Nehmen Sie den Luftfilterdeckel (4) ab.
2. Überprüfen Sie den Luftfilterdeckel (4) auf Löcher oder Risse. Ersetzen Sie ein evtl. beschädigtes Element.
3. Nehmen Sie das Trennelement (4a) heraus.
4. Entfernen Sie die Dichtung (4b).
5. Nehmen Sie den Papierfilter (4d) sowie den Schaumstofffilter (4c) heraus und ersetzen Sie gegebenenfalls defekte Elemente.
6. Wischen Sie Schmutz von der Innenseite des Filtergehäuses sowie dem Filtergehäusedeckel (4) mit einem sauberen, feuchten Lappen ab. Achten Sie darauf, dass kein Schmutz in die Öffnung gelangt. Setzen Sie den Luftfilterdeckel (4) für die Dauer der Filterreinigung wieder auf das Filtergehäuse.
7. Klopfen Sie den Papierfilter (4d) auf einer harten Oberfläche aus oder blasen ihn mit Druckluft aus, um den Schmutz zu beseitigen. Bürsten Sie den Schmutz niemals ab, da er dadurch in die Fasern gedrückt wird.
8. Spülen Sie den Schaumstofffilter (4c) unter fließendem Wasser aus und lassen Sie ihn gut trocknen.
9. Setzen Sie den Papierfilter (4d), den Schaumstofffilter (4c), die Dichtung (4b) sowie das Trennelement (4a) wieder ein.
10. Überprüfen Sie alles auf sauberen Sitz und setzen dann den Filtergehäusedeckel (4) wieder auf.

⚠ **ACHTUNG:** Lassen Sie niemals den Motor ohne oder mit beschädigtem Luftfiltereinsatz (4c,4d) laufen. So kann Schmutz in den Motor gelangen, wodurch Motorschäden entstehen können. Die Herstellergarantie erlischt.

13.7 Zündkerze reinigen/ersetzen (Abb. 19)

⚠ ACHTUNG: Zündkerze nur bei kaltem Motor wechseln!

Überprüfen Sie die Zündkerze erstmals nach 10 Betriebsstunden auf Verschmutzung und reinigen Sie diese gegebenenfalls mit einer Kupferdrahtbürste. Ersetzen Sie danach die Zündkerze alle 50 Betriebsstunden bei Bedarf.

1. Ziehen Sie das Zündkerzenkabel ab und beseitigen Sie etwaigen Schmutz im Zündkerzenbereich.
2. Drehen Sie die Zündkerze (24) mit dem mitgelieferten Zündkerzenschlüssel heraus.
3. Prüfen Sie den Isolator. Ersetzen Sie die Zündkerze bei Beschädigungen, wie z. B. Risse oder Splitter.
4. Reinigen Sie die Zündkerzen-Elektroden mit einer Drahtbürste.
5. Prüfen Sie den Elektrodenabstand und stellen ihn mit Hilfe einer Fühlerlehre ein. Damit der Motor leistungsfähig bleibt, muss die Zündkerze den richtigen Elektrodenabstand (0,7-0,8 mm) haben.
6. Schrauben Sie die Zündkerze (24) von Hand wieder ein und ziehen Sie diese mit dem mitgelieferten Zündkerzenschlüssel etwa 1/4 Umdrehung fest.
7. Setzen Sie das Zündkerzenkabel auf die Zündkerze (24).

⚠ ACHTUNG!

Eine lockere Zündkerze kann sich überhitzen und den Motor beschädigen. Und ein zu starkes Anziehen der Zündkerze kann das Gewinde im Zylinderkopf beschädigen.

13.8 Reinigung der Schwimmerkammer

⚠ ACHTUNG: Schwimmerkammer nur bei kaltem Motor demontieren!

1. Drehen Sie den Benzinhahn (15) zu.
2. Lösen Sie die Ablassschraube (15a) an der Schwimmerkammer und lassen den Kraftstoff in ein geeignetes Gefäß ab.
3. Montieren Sie die Ablassschraube (15a) wieder.
4. Lösen Sie die Befestigungsschraube (15b) der Schwimmerkammer.
5. Schrauben Sie die Schwimmerkammer und die Radialdichtung ab.
6. Reinigen Sie die Teile.
7. Montieren Sie die Schwimmerkammer mit der Radialdichtung wieder mithilfe der Befestigungsschraube (15b).

14. Lagerung

⚠ GEFAHR!

Brand- und Explosionsgefahr!

Beim Lagern des Produkts in der Nähe von möglichen Entzündungsquellen, kann es zu einem Brand oder einer Explosion kommen. Dies führt zu schweren Verbrennungen oder zum Tod.

- Beseitigen Sie mögliche Entzündungsquellen, wie z. B. Öfen, Heißwasserboiler mit Gas, Gastrockner usw..

HINWEIS!

Beschädigungsgefahr!

Wird das Produkt nicht ordnungsgemäß gelagert, kann dies zu Motorschäden führen.

- Lagern Sie das Produkt geschützt vor Schmutz, Staub und Feuchtigkeit.

14.1 Lagerung bei längeren Betriebspausen:

Wird die Rüttelplatte für einen Zeitraum von mehr als 30 Tagen nicht benutzt, befolgen Sie die untenstehenden Schritte, um sie für die Einlagerung vorzubereiten.

1. Leeren Sie den Benzintank vollständig (siehe Abschnitt 13.4). Eingelagertes Benzin, das Ethanol oder MTBE enthält, wird innerhalb von 30 Tagen schal. Schales Benzin hat einen hohen Gummianteil und kann so den Vergaser verstopfen und die Benzinzufuhr einschränken.
2. Lassen Sie das Motoröl aus dem Motor ab, während er noch warm ist. Füllen Sie neues Öl ein. (siehe Abschnitt 13.3.)
3. Verwenden Sie saubere Tücher zur Reinigung der Rüttelplatte.
4. **⚠ Verwenden Sie keine aggressiven Reinigungsmittel oder Reinigungsmittel auf Ölbasis, wenn Sie die Kunststoffteile reinigen. Chemikalien können Kunststoffe beschädigen.**
5. Lagern Sie die Rüttelplatte in einer aufrechten Position in einem sauberen, trockenen Gebäude mit guter Ventilation.

Lagern Sie das Gerät und dessen Zubehör an einem dunklen, trockenen und frostfreien sowie für Kinder unzugänglichen Ort. Die optimale Lagertemperatur liegt zwischen 5 und 30°C.

Bewahren Sie das Gerät in der Originalverpackung auf. Decken Sie das Gerät ab, um es vor Staub oder Feuchtigkeit zu schützen.

Bewahren Sie die Betriebsanleitung bei dem Gerät auf.

15. Reparatur & Ersatzteilbestellung

Nach Reparatur oder Wartung vergewissern Sie sich, ob alle sicherheitstechnischen Teile angebracht und in einwandfreiem Zustand sind. Verletzungsgefährdende Teile vor anderen Personen und Kindern unzugänglich aufbewahren.

Achtung: Laut Produkthaftungsgesetz wird nicht für Schäden haftet, die durch unsachgemäße Reparaturen oder durch Nichtverwendung von Originalersatzteilen verursacht werden.

Beauftragen Sie einen Kundendienst oder einen autorisierten Fachmann. Entsprechendes gilt auch für Zubehörteile.

Ersatzteile und Zubehör erhalten Sie in unserem Service-Center. Scannen Sie hierzu den QR-Code auf der Titelseite.

Anschlüsse und Reparaturen

Anschlüsse und Reparaturen der elektrischen Ausrüstung dürfen nur von einer Elektro-Fachkraft durchgeführt werden.

Geben Sie bei Rückfragen bitte folgende Daten:

- Stromart des Motors
- Daten des Maschinen-Typenschildes
- Daten des Motor-Typenschildes

Wichtiger Hinweis im Fall einer Reparatur:

Bei Rücklieferung des Produkts zur Reparatur beachten Sie bitte, dass es aus Sicherheitsgründen öl- und kraftstofffrei an die Servicestation gesendet werden muss.

15.1 Ersatzteilbestellung

Bei der Ersatzteilbestellung sollten folgende Angaben gemacht werden:

- Modellbezeichnung
- Artikelnummer
- Daten des Typenschildes

Ersatzteile / Zubehör

Benzin-Absaugpumpe

Artikel-Nr.:

7907600001

15.2 Service-Informationen

Es ist zu beachten, dass bei diesem Produkt folgende Teile einem gebrauchsmäßigen oder natürlichen Verschleiß unterliegen bzw. folgende Teile als Verbrauchsmaterialien benötigt werden.

Verschleißteile*: Zündkerze, Öl, Riemen, Gummimatte, Luftfilter

* nicht zwingend im Lieferumfang enthalten!

16. Entsorgung und Wiederverwertung

Hinweise zur Verpackung



Die Verpackungsmaterialien sind recycelbar. Bitte Verpackungen umweltgerecht entsorgen.

Möglichkeiten zur Entsorgung des ausgedienten Gerätes erfahren Sie bei Ihrer Gemeinde- oder Stadtverwaltung.

Kraftstoffe und Öle

- Vor der Entsorgung des Geräts müssen der Kraftstofftank und der Motorölbehälter geleert werden!
- Kraftstoff und Motoröl gehören nicht in den Hausmüll oder Abfluss, sondern sind einer getrennten Erfassung bzw. Entsorgung zuzuführen!
- Leere Öl- und Kraftstoffbehälter müssen umweltgerecht entsorgt werden.

17. Störungsabhilfe

Die folgende Tabelle zeigt Fehlersymptome auf und beschreibt, wie Sie Abhilfe schaffen können, wenn Ihre Maschine einmal nicht richtig arbeitet. Wenn Sie das Problem damit nicht lokalisieren und beseitigen können, wenden Sie sich an Ihre Service-Werkstatt.

Störung	mögliche Ursache	Abhilfe
Motor startet nicht.	Zündkerzenkabel nicht verbunden.	Verbinden Sie das Zündkerzenkabel sicher mit der Zündkerze.
	Kein Benzin oder schales Benzin.	Füllen Sie sauberes, neues Benzin ein.
	Gashebel nicht in korrekter Startposition.	Bringen Sie den Gashebel in die Startposition.
	Blockierte Benzinleitung.	Reinigen Sie die Benzinleitung.
	Verölte Zündkerze.	Zündkerze reinigen, Abstand einstellen oder austauschen.
	Zu wenig Öl.	Prüfen Sie den Motorölstand und füllen Sie es ggf. nach.
	Überfüllung des Motors.	Warten Sie einige Minuten bis zum Neustart.
Motor läuft unregelmäßig.	Zündkerzenkabel lose.	Verbinden Sie das Zündkerzenkabel und befestigen Sie es.
	Gerät läuft in CHOKE.	Bringen Sie den Chokehebel in Stellung OFF.
	Blockierte Benzinleitung oder schales Benzin.	Reinigen Sie die Benzinleitung. Füllen Sie sauberes, neues Benzin in den Tank.
	Wasser oder Schmutz im Benzinssystem.	Lassen Sie das Benzin aus dem Tank. Füllen Sie neues Benzin ein.
	Verunreinigter Luftfilter.	Reinigen Sie den Luftfilter, oder tauschen Sie ihn aus.
Motor überhitzt.	Verunreinigter Luftfilter.	Reinigen Sie den Luftfilter.
	Eingeschränkter Luftstrom.	Reinigen Sie den Motor der Rüttelplatte.
Motor hält nicht an, wenn Gashebel in Stopposition ist, oder Motorgeschwindigkeit erhöht sich nicht richtig, wenn der Gashebel bewegt wird.	Ablagerungen in Gashebelverbindungen.	Entfernen Sie Schmutz und Ablagerungen.
	Seilzug beschädigt.	Fachhändler kontaktieren.
Die Rüttelplatte lässt sich bei Betrieb nur schwer steuern (Maschine hüpfte oder bewegte sich abrupt nach vorn).	Motorgeschwindigkeit zu hoch auf hartem Untergrund.	Stellen Sie eine geringere Geschwindigkeit mit dem Gashebel ein.
	Stoßdämpfer zu locker oder beschädigt.	Fachhändler kontaktieren.
Keine Rüttelfunktion bzw. Rüttelplatte erreicht die Höchstgeschwindigkeit nicht.	Beschädigung am Exzenter oder der Rüttelplatte.	Fachhändler kontaktieren.
	Antriebsriemen zu locker und rutscht durch.	Antriebsriemen einstellen oder ersetzen.
Ölverlust am Motor oder am Exzenter.	Verschlossene Dichtungen.	Fachhändler kontaktieren.
	Undichtigkeiten am Gehäuse.	

Garantiebedingungen

Revisionsdatum 31. März 2026

Unsere Produkte unterliegen einer strengen Qualitätskontrolle. Sollte ein Produkt dennoch nicht einwandfrei funktionieren, bedauern wir dies sehr und bitten Sie, sich an unseren Servicedienst unter der unten angegebenen Adresse zu wenden. Die nachfolgenden Hinweise sollen Ihnen für eine problemlose Bearbeitung und Regulierung im Schadensfall dienen.

Für die Geltendmachung von Garantieansprüchen innerhalb Deutschlands gilt Folgendes:

1. **Diese Garantiebedingungen** regeln unsere **zusätzlichen Hersteller-Garantieleistungen** für Käufer (private Endverbraucher) von neuen Produkten. Die gesetzlichen Gewährleistungsansprüche werden von dieser Garantie nicht berührt. Für diese ist der Händler zuständig, bei dem Sie das Produkt erworben haben.
2. **Die Garantieleistung des Herstellers** erstreckt sich ausschließlich auf Mängel an einem von Ihnen erworbenen neuen Produkt, die auf einem Material- oder Herstellungsfehler beruhen. Treten während des Garantiezeitraums Material- oder Herstellungsfehler auf, so gewährt der Hersteller als Garantiegeber im Rahmen dieser Garantie eine der nachfolgenden Leistungen nach seiner Wahl:
 - Kostenfreie Reparatur der Ware
 - Kostenfreier Austausch der Ware gegen einen gleichwertigen Artikel (ggf. auch Austausch mit einem Nachfolgemodell, sofern die ursprüngliche Ware nicht mehr verfügbar ist).

Ersetzte Produkte oder Teile gehen in unser Eigentum über. Bitte beachten Sie, dass unsere Produkte bestimmungsgemäß nicht für den gewerblichen, handwerklichen oder beruflichen Einsatz konstruiert wurden. Ein Garantiefall kommt daher nicht zustande, wenn das Produkt innerhalb der Garantiezeit in Gewerbe-, Handwerks- oder Industriebetrieben verwendet wurde oder einer gleichzusetzenden Beanspruchung ausgesetzt war.
3. **Von unseren Garantieleistungen ausgenommen sind:**
 - Schäden am Produkt, die durch Nichtbeachtung der Betriebsanleitung, insbesondere durch nicht fachgerechte Installation oder Anschluss an eine falsche Netzspannung oder Stromart, durch Nichtbeachtung der Wartungs- oder Sicherheitsbestimmungen, durch den Einsatz des Produkts unter ungeeigneten Umweltbedingungen oder durch mangelnde Pflege und Wartung entstanden sind.
 - Schäden am Produkt, die durch missbräuchliche oder unsachgemäße Anwendungen (z.B. Überlastung des Produkts oder Verwendung nicht zugelassener Werkzeuge bzw. Zubehörteile), Eindringen von Fremdkörpern (z.B. Sand, Steine oder Staub), Transportschäden, Gewaltanwendung oder sonstige äußere Einwirkungen (z. B. Schäden durch Herunterfallen) entstanden sind.
 - Schäden am Produkt oder an Teilen des Produkts, die auf bestimmungsgemäßen, üblichen (betriebsbedingten) oder sonstigen natürlichen Verschleiß zurückzuführen sind. Dies gilt insbesondere für Abnutzung oder Schäden an Verschleißteilen, insbesondere, jedoch nicht abschließend, Riemen, Batterien und Akkumulatoren (wiederaufladbare Batterien), Reifen, Messer, Zündkerzen, Filter, Kohlebürsten, Sägeblätter sowie vergleichbare Teile.
 - Mängel am Produkt, die durch Verwendung von Zubehör-, Ergänzungs- oder Ersatzteilen verursacht wurden, die keine Originalteile sind oder nicht bestimmungsgemäß verwendet werden.
 - Produkte, an denen Veränderungen oder Modifikationen vorgenommen wurden.
 - Geringfügige Abweichungen von der Soll-Beschaffenheit, die für Wert und Gebrauchstauglichkeit des Produkts unerheblich sind.
 - Produkte, an denen eigenmächtig Reparaturen, insbesondere durch einen nicht autorisierten Dritten, vorgenommen wurden.
 - Produkte, bei denen die Kennzeichnung oder die Identifikationsinformationen des Produkts (z. B. Maschinenaufkleber oder Typenschild) fehlen oder unlesbar sind.
 - Produkte, die eine starke Verschmutzung aufweisen und daher vom Servicepersonal abgelehnt werden.
 - Produkte, für die kein geeigneter Kaufnachweis (z. B. Rechnung oder Kassenbeleg) vorgelegt wird.
 - Produkte zweiter Wahl (B-Ware), insbesondere solche aus dem Schepbach Werksverkauf oder dem Schepbach Onlineshop.
 - Schadensersatzansprüche sowie Folgeschäden sind von dieser Garantieleistung generell ausgeschlossen. Die gesetzlichen Gewährleistungsrechte bleiben hiervon unberührt.
4. **Die Garantiezeit** beträgt regulär **2 Jahre**, für Produkte aus der Schepbach 20V IXES Serie **5 Jahre** und beginnt mit dem Kaufdatum des Produkts. Maßgeblich ist das Datum auf dem Original-Kaufbeleg. Garantieansprüche müssen jeweils nach Kenntniserlangung unverzüglich erhoben werden. Die Geltendmachung von Garantieansprüchen nach Ablauf der Garantiezeit ist ausgeschlossen.

Die Reparatur oder der Austausch des Produkts führt weder zu einer Verlängerung der Garantiezeit noch wird eine neue Garantiezeit für das Produkt oder für eingebaute Ersatzteile in Gang gesetzt. Dies gilt auch bei Einsatz eines Vor-Ort-Services.

Zur Prüfung des Garantiefalls kann der Hersteller verlangen, dass das betroffene Produkt eingeschickt wird. Das Produkt ist in gereinigtem Zustand zusammen mit einer Kopie des Kaufbelegs, aus dem Kaufdatum und Produktbezeichnung hervorgehen, einzusenden. In der Regel wird vereinbart, dass das defekte Produkt mit einer kurzen Beschreibung der Störung per organisierter Rücksendung oder ausreichend frankiert, unter Beachtung der entsprechenden Verpackungs- und Versandrichtlinien, an die unten angegebene Serviceadresse eingeschickt wird.

Wird ein Produkt oder ein Set-Artikel unvollständig eingeschickt, können fehlende Komponenten bei Austausch oder Erstattung wertmäßig berücksichtigt werden. Teilweise oder vollständig zerlegte Produkte können nicht als Garantiefall akzeptiert werden.

Bei nicht berechtigter Reklamation oder außerhalb der Garantiezeit trägt der Käufer die Transportkosten und das Transportrisiko. Können Produkte nicht repariert oder ausgetauscht werden, kann nach unserem Ermessen ein Geldbetrag bis zur Höhe des Kaufpreises des mangelhaften Produkts erstattet werden, wobei ein Abzug aufgrund von Abnutzung und Verschleiß berücksichtigt werden kann. Diese Garantieleistungen gelten nur zugunsten des privaten Erstkäufers und sind nicht abtret- oder übertragbar.

5. **Verlängerung der Garantiezeit um 5 Jahre:** Scheppach bietet eine zusätzliche Garantieverlängerung von 5 Jahren auf Produkte aus der **Scheppach 20V IXES Serie**. Somit beläuft sich der Garantiezeitraum für diese Produkte auf insgesamt 10 Jahre. Ausgenommen hiervon sind Batterien und Akkumulatoren (wiederaufladbare Batterien), Ladegeräte und Zubehör. Diese Garantieverlängerung können Sie in Anspruch nehmen, indem Sie Ihr Produkt aus der Scheppach 20V IXES Serie bis spätestens 30 Tage ab Kaufdatum online unter <https://garantie.scheppach.com> registrieren. Nach erfolgreicher Online-Registrierung erhalten Sie die Bestätigung für die artikelbezogene Garantieverlängerung.
6. **Für die Geltendmachung Ihres Garantieanspruchs kontaktieren Sie bitte unser Service-Center.**
Bitte verwenden Sie vorzugsweise unser Formular auf unserer Website: <https://www.scheppach.com/de/service>
Bitte senden Sie uns keine Produkte ohne vorherige Kontaktaufnahme und Anmeldung bei unserem Service-Center. Für die Inanspruchnahme dieser Garantieleistungen ist der Erstkontakt mit unserem Service-Center zwingende Voraussetzung.
7. **Bearbeitungszeit:** Im Regelfall erledigen wir Reklamationssendungen innerhalb von 14 Tagen nach Eingang in unserem Service-Center. Sollte in Ausnahmefällen die genannte Bearbeitungszeit überschritten werden, so informieren wir Sie rechtzeitig.
8. **Kostenvorschlag:** Von der Garantieleistung nicht oder nicht mehr erfasste Produkte reparieren wir gegen Berechnung. Auf Nachfrage bei unserem Service-Center können Sie die defekten Produkte für einen Kostenvorschlag einsenden und ggf. dem Service-Center schriftlich (per Post oder eMail) die Reparaturfreigabe erteilen. Ohne Reparaturfreigabe erfolgt keine weitere Bearbeitung.

Die Garantiebedingungen gelten nur in der jeweils aktuellen Fassung zum Zeitpunkt der Reklamation und können ggf. unserer Homepage (www.scheppach.com) entnommen werden.

Bei Übersetzungen ist stets die deutsche Fassung maßgeblich.

Scheppach GmbH · Günzburger Str. 69 · 89335 Ichenhausen (Deutschland) · www.scheppach.com
Telefon: +800 4002 4002 · E-Mail: service@scheppach.com · Internet: <https://www.scheppach.com>

* Produktabhängig auch über 24 Monate; länderbezogen können erweiterte Garantieleistungen gelten
** Verbindungskosten: kostenlos aus dem deutschen Festnetz
Änderungen dieser Garantiebedingungen ohne Voranmeldung behalten wir uns jederzeit vor.



Ersatzteile
Zubehör



Reparatur



Kontakt



Dokumente



Table of contents:

Page:

1.	Explanation of the symbols on the device.....	29
2.	Introduction	31
3.	Product description (Fig. 1)	31
4.	Scope of delivery	31
5.	Proper use	32
6.	General safety instructions.....	32
7.	Technical data.....	35
8.	Unpacking	35
9.	Layout	36
10.	Before commissioning	36
11.	Starting up	37
12.	Transport (Fig. 20)	39
13.	Cleaning and maintenance.....	39
14.	Storage	42
15.	Repair & ordering spare parts	43
16.	Disposal and recycling.....	43
17.	Troubleshooting	44
18.	Declaration of conformity	139

1. Explanation of the symbols on the device

Symbols are used in this manual to draw your attention to potential hazards. The safety symbols and the accompanying explanations must be fully understood. The warnings themselves will not rectify a hazard and cannot replace proper accident prevention measures.

	<p>Before commissioning, read and observe the operating manual and safety instructions!</p>
	<p>Wear hearing protection!</p>
	<p>Wear safety goggles!</p>
	<p>Use work gloves.</p>
	<p>Use safety shoes.</p>
	<p>Removing or modifying protective or safety equipment is prohibited.</p>
	<p>Do not touch rotating parts. Getting caught in the spinning belt will cause a hand injury. Always put on the belt guard.</p>
	<p>Naked flames or smoking near the device is strictly prohibited!</p>
	<p>Hot surface! Touching can cause burns. Only carry out servicing, maintenance and cleaning work when the engine has cooled down.</p>
	<p>Keep third parties away from the work area.</p>
	<p>Danger of poisoning! Only use the device outdoors and never in closed or poorly ventilated rooms.</p>

	<p>Important: Always switch off the engine before refuelling. Do not refill during operation.</p>
	<p>Before carrying out any cleaning or maintenance work, switch off the engine and remove the spark plug connector from the spark plug.</p>
	<p>Guaranteed sound power level of the device</p>
	<ul style="list-style-type: none"> - Choke closed - Open fuel valve
	<p>Speed lever</p>
	<p>Checking the oil level</p>
	<p>We have marked points in these operating instructions that impact your safety with this symbol.</p>
	<p>The eccentric vibration unit is already filled with oil! Do not top up. Oil level not visible.</p>
	<p>The product complies with the applicable European directives.</p>
	<p>The product complies with the applicable Serbian directives.</p>

2. Introduction

Manufacturer:

Scheppach GmbH
Günzburger Straße 69
D-89335 Ichenhausen

Dear Customer,

We hope your new product brings you much enjoyment and success.

Note:

In accordance with the applicable product liability laws, the manufacturer of this product assumes no liability for damage to the product or caused by the product arising from:

- Improper handling
- Failure to comply with the operating manual
- Repairs carried out by third parties, unauthorised specialists
- Installing and replacing non-original spare parts
- Improper use
- Failure of the electrical system in the event of the electrical regulations and VDE provisions 0100, DIN 57113 / VDE 0113 not being observed

Note:

The operating manual is part of this product. It includes important instructions for the safe, proper and economic operation of the product, for avoiding danger, for minimising repair costs and downtimes and for increasing the reliability and extending the service life of the product. In addition to the safety instructions in this operating manual, you must also observe the regulations applicable to the operation of the product in your country. Familiarise yourself with all operating and safety instructions before using the product. Only operate the product as described and for the specified areas of application. Keep the operating manual in a good place and hand over all documents when passing the product on to third parties.

3. Product description (Fig. 1)

1. Foldable guide bar with handle
 - 1a. Fixing screw
 - 1b. Disks
 - 1c. Star grip nut
2. Throttle
 - 2a. Hexagonal bolt
 - 2b. Stop nut

3. Exhaust pipe
4. Air filter cover
- 4a. Separator
- 4b. Seal
- 4c. Foam filter
- 4d. Paper filter
5. Petrol tank cap
- 5a. Fuel filter insert
6. Fuel tank
7. Engine
8. Start pull cord
9. Eccentric vibration unit
10. Base plate
11. Transport wheels
12. Chassis
13. Base plate screws
14. Oil dipstick for engine oil
15. Fuel valve
- 15a. Carburettor screw
16. Choke lever
17. Rubber cover
18. Oil drain screw
19. Belt cover
- 19a. Belt cover screws
- 19b. V-belt
- 19c. Set screw
- 19d. Lock nuts
- 19e. Engine mounting screws
20. Rubber pad
21. Rubber mat screws
- 21a. Stop nuts
- 21b. Washer, small
- 21c. Washer, large
22. Oil drain screw for eccentric vibration unit oil
23. On/off switch
24. Spark plug
25. Lifting point

4. Scope of delivery

Item	Quantity	Designation
	1x	Plate compactor with engine
1	1x	Handle
12	1x	Chassis
	1x	Spark plug wrench
	1x	Enclosed accessories bag
	1x	Operating manual

5. Proper use

The plate compactor transfers forces to loose soil or other materials. It can be used for general road works, landscaping and building construction. The plate compactor increases the load-bearing capacity, reduces water permeability, prevents soil settling, reduces swelling or contraction of the soil. It is particularly suitable for compacting interlocking pavers and trenches, as well as for landscaping and conservation work.

Attention!

The plate compactor is not designed for use on adherent substrates such as clay or hard surfaces such as concrete.

The machine may only be used in the intended manner. Any use beyond this is improper. The user/operator, not the manufacturer, is responsible for damages or injuries of any type resulting from this.

An element of the intended use is also the observance of the safety instructions, as well as the assembly instructions and operating information in the operating manual.

Persons who operate and maintain the machine must be familiar with it and must be informed about potential dangers.

The liability of the manufacturer and resulting damages are excluded in the event of modifications of the machine.

The machine may only be operated with original parts and original accessories from the manufacturer. The safety, operating and maintenance specifications of the manufacturer, as well as the dimensions specified in the technical data, must be observed.

Please note that our equipment was not designed with the intention of use for commercial or industrial purposes. We assume no guarantee if the device is used in commercial or industrial applications, or for equivalent work.

Explanation of the signal words in the operating manual

DANGER

Signal word to indicate an imminently hazardous situation which, if not avoided, will result in death or serious injury.

WARNING

Signal word to indicate a potentially hazardous situation which, if not avoided, could result in death or serious injury.

CAUTION

Signal word to indicate a potentially hazardous situation which, if not avoided, could result in minor or moderate injury.

ATTENTION

Signal word to indicate a potentially hazardous situation which, if not avoided, could result in product or property damage.

6. General safety instructions

- Familiarise yourself with your machine.
- Read the operating manual carefully and make sure you understand its contents, as well as all labels attached to the machine.
- Familiarise yourself with the area of application, as well as limitations of the machine, and particular sources of danger.
- Make sure that you know all the controls and their function exactly.
- Make sure you know how to stop the machine and quickly disable the controls.
- Do not attempt to use the machine without knowing the exact method of operation and the maintenance requirements of the engine and how to avoid accidents resulting in personal injury and/or property damage.
- Keep other people, particularly children, away from your work area.

Working range

- Never start or operate the machine in an enclosed area. The exhaust gases are dangerous because they contain the odourless and deadly gas carbon monoxide. Operate the machine only in a well-ventilated outdoor area.
- Never operate the machine without good visibility or lighting conditions.

Personal safety

- Do not use the machine if you have taken drugs, alcohol or medication that affects your ability to operate the machine correctly.
- Wear suitable clothing. Wear long trousers, boots and gloves.
- Do not wear loose clothing, shorts or jewellery of any kind. Tie back long hair so that it is at shoulder height at most. Keep hair, clothing and gloves away from moving parts. Loose-fitting clothing, jewellery or long hair may become caught in the moving parts. Check your machine before starting.
- Leave protective screens in place and in working order.
- Make sure that all nuts, bolts, etc. are securely tightened.
- Never use the machine if it is in need of repair or in poor mechanical condition. Replace damaged, missing or defective parts before use.
- Check the machine for fuel leaks.
- Keep it in good functional order. Do not use the machine if the engine cannot be switched on and off at the corresponding switch.
- A petrol-driven machine that cannot be controlled via the engine switch is dangerous and must be replaced.
- Before starting the machine, get into the habit of checking that screwdrivers and spanners are away from the area around the machine. A screwdriver or spanner that is still in a rotating device part may result in personal injury.
- Be attentive, watch your actions and use common sense when working with the machine. Do not over-extend yourself.
- Do not operate the machine barefoot or with sandals or similar light footwear. Wear safety shoes that protect your feet and improve your grip on slippery surfaces.
- Ensure safe footing and balance at all times. This will allow you to better control the machine in unexpected situations.
- Prevent unintentional start-up. Make sure that the engine switch is switched off before transporting the machine or carrying out maintenance work on the machine. Transport or maintenance work on the machine can lead to accidents if the switch is on.

Safe handling of petrol

- Petrol is very flammable and its gases can explode if they ignite.
- Take safety measures when handling petrol to reduce the risk of serious injury.

- Use a suitable petrol can when filling or draining the tank.
- Carry out this work in clean, well-ventilated outdoor areas.
- Do not smoke. Do not allow sparks, naked flames or other sources of fire to get near when filling up with petrol or working with the machine.
- Never fill the tank indoors. Keep earthed, electrically conductive objects, such as tools, away from exposed electrical parts and wires to avoid sparking or arcing. This could ignite petrol gases.
- Always switch off the engine and let it cool down before refilling the fuel tank. Never remove the fuel filler cap or fill fuel into the tank while the engine is running or while the engine is hot.
- Do not use the machine if you know there is a leak in the fuel system. Slowly loosen the fuel filler cap to release any pressure in the tank. Never overflow the tank (petrol should never be above the marked maximum fill level). Close the fuel tank securely again with the fuel filler cap and wipe up any spilled petrol.
- Do not use the machine if the fuel filler cap is not screwed tightly shut. Avoid ignition sources near spilled petrol. If petrol has been spilled, do not attempt to start the machine. Move the machine away from the area of the spillage and prevent the formation of ignition sources until the petrol gases have dissipated.
- Store fuel only in containers specially manufactured for this purpose.
- Store petrol in a cool, well-ventilated area away from sparks and naked flames or other sources of ignition. Never store petrol or the machine with a filled tank in a building where petrol gases could reach sparks, naked flames or other ignition sources such as water heaters, ovens, clothes dryers or similar.
- Allow the engine to cool before storing the machine in an enclosed area.

Use and care of the machine

- Never pick up or carry the machine while the engine is running.
- Do not handle the machine violently.
- Use the right machine for your area of application. The right machine will do the job it was designed for better and more safely.
- Do not change the speed governor setting of the engine or over-rev it. The speed control system controls the maximum speed of the engine with maximum safety.
- Do not run the engine at high speeds when not compacting.

- Do not hold your hands or feet near rotating parts.
- Avoid contact with hot petrol, oil, exhaust gases and hot surfaces. Do not touch the engine or exhaust silencer. These parts become particularly hot during use. They are still hot a short time after the machine is switched off.
- Allow the engine to cool down before carrying out maintenance or adjustment work.
- If the machine starts to make unusual noises or vibrations, switch the engine off immediately, disconnect the spark plug cable and determine the cause. Unusual noises or vibrations are usually a safety sign of faults.
- Only use assembly and accessory parts approved by the manufacturer. Failure to do so may result in injury.
- Service the machine. Check for misalignment or jamming of moving parts, damaged parts and other conditions that could impair function of the machine. Have the machine repaired before any further use if you find any damage. Many accidents are the result of poorly maintained equipment.
- Keep the engine and silencer free of grass, leaves, excess grease or soot encrustation to reduce the risk of fire.
- Never pour or splash water or any other liquid onto the machine.
- Keep the handles dry, clean and free of small parts.
- Clean the machine after every use.
- Follow the applicable waste disposal guidelines for petrol, oil etc. to protect the environment.
- Keep the switched-off machine out of the reach of children and do not allow persons who are not familiar with the machine or these instructions to use the machine. The machine is dangerous in the hands of untrained operators.
- Hold the handle of the plate compactor firmly with both hands. If both hands hold the handle and your feet are away from the compacting plate, your hands, fingers and feet cannot be injured by the compacting plate.
- Always stay behind the machine when using it; never walk or stand in front of the machine when the engine is running.
- Never place tools or other objects under the plate compactor. If the machine hits a foreign object, stop the engine, disconnect the spark plug and check the machine for damage; repair the damage before re-starting and using the machine.
- Do not overload the machine by compacting too deep or too fast.
- Do not use the machine at high speeds on hard or slippery surfaces.
- Be especially careful when using the machine to work on or cross gravel beds, gravel paths or gravel roadways.
- Watch out for hidden dangers and traffic. Do not carry people.
- Never leave the workplace and never leave the plate compactor unattended when the engine is running.
- Always stop the machine when work is interrupted or when relocating from one place to another.
- Stay away from trench edges and avoid actions that may cause the plate compactor to tip over. Walk up slopes carefully backwards in a direct line, to avoid tipping the plate compactor over onto the operator.
- Always place the device on a firm and level surface and switch the machine off.
- Limit working hours with the machine and take regular breaks to reduce vibration stress and let your hands rest. Reduce the speed and force with which you perform repetitive movements.

Service

- Before cleaning, repairing, inspecting or adjusting, switch off the engine and ensure that all moving parts have come to a standstill.
- Always ensure that the engine switch is in the "OFF" position. Disconnect the spark plug cable and keep it away from the spark plug to prevent accidental start-up.
- Have your machine serviced by qualified personnel. Only use original spare parts. This ensures that the machine remains safe.

Additional safety instructions

- Keep hands, fingers and feet away from the base plate in order to avoid injuries.

Residual risks

The machine has been built according to the state-of-the-art and the recognised technical safety requirements. However, individual residual risks can arise during operation.

- Furthermore, despite all precautions having been met, some non-obvious residual risks may still remain.
- Residual risks can be minimised if the "Safety Instructions" and the "Intended Use" together with the operating instructions as a whole are observed.
- Avoid accidental start-ups of the machine.
- Use the tool that is recommended in this operating manual. This is how to ensure that your machine provides optimum performance.

- Keep your hands away from the working area when the machine is in operation.

7. Technical data

Engine / drive	1-cylinder 4-stroke for unleaded petrol	
Displacement	196 cm ³	
Engine output	4.1 kW	
Fuel content	3.5 l	
Engine oil capacity max.	0.6 l	
Max. permissible inclination for the engine	25°	
CO ₂ output	811.46 g/kWh	
	HP1200S	HP1800S
Eccentric vibration unit oil capacity	0.1 l	0.35 l
Plate size (L x W)	approx. 450 x 350 millimeters	approx. 550 x 440 millimeters
Centrifugal force	15000 N	23000 N
Feed	25 m/min	18 m/min
Vibration frequency	5700 vpm	4200 vpm
Compaction depth	25 cm	30 cm
Weight	approx. 58 kg	approx. 84 kg
	HP2000S	HP2200S
Eccentric vibration unit oil capacity	0.35 l	0.35 l
Plate size (L x W)	approx. 550 x 440 millimeters	approx. 550 x 440 millimeters
Centrifugal force	25000 N	25000 N
Feed	19.5 m/min	18 m/min
Vibration frequency	4200 vpm	4200 vpm
Compaction depth	35 cm	35 cm
Weight	approx. 101 kg	approx. 97 kg

Subject to technical changes!

Noise and vibration

The noise levels have been determined in accordance with EN ISO 3744. Total vibration emission values (vector sum of three directions) determined per EN 500-1. Noise can have serious effects on your health. If the machine noise exceeds 85 dB, please wear suitable hearing protection.

Noise data:

Sound pressure level L_{pA}	80.83 dB
Uncertainty K_{pA}	1.81 dB
Sound power level L_{WA}	100.83 dB
Uncertainty K_{WA}	1.81 dB

Vibration parameters:

Vibration a_n	10.8 m/s ²
Uncertainty K	1.5 m/s ²

The specified sound levels have been measured in accordance with a standardised test procedure and can be used to compare different tools with one another. In addition, these values are suitable for estimating the stresses for the user resulting from the noise in advance.

Warning! Depending on how you use the tool, the actual values may differ from the those given. Implement measures to protect against noise nuisance. In doing so, take into account the complete working process, including the times when the tool is working without load or switched off.

Suitable measures include regular maintenance and care of the tool and the insertion tools, regular breaks as well as proper planning of the working process.

8. Unpacking

- Open the packaging and carefully remove the product.
- Remove the packaging material, as well as the packaging and transport safety devices (if present).
- Check whether the scope of delivery is complete.
- Check the product and accessory parts for transport damage. In the event of complaints the carrier must be informed immediately. Later claims will not be recognised.
- If possible, keep the packaging until the expiry of the warranty period.
- Familiarise yourself with the product by means of the operating instructions before using for the first time.

- With accessories as well as wearing parts and replacement parts use only original parts. Spare parts can be obtained from your specialist dealer.
- When ordering please provide our article number as well as type and year of manufacture for the product.

⚠ WARNING!

The product and the packaging material are not children's toys! Do not let children play with plastic bags, films or small parts! There is a danger of choking or suffocating!

9. Layout

You will need the following to assemble the plate compactor: (*not included in the scope of delivery)

- Open-ended spanner AF8*
- Open-ended spanner AF10*
- Enclosed accessories bag

9.1 Mounting the handle (1) (Fig. 3)

1. Slide the handle (1) over the guide bracket on the plate compactor.
2. Insert the fixing screws (1a) from the outside to the inside through the handle and the guide bracket.
3. Secure the fixing screws (1a) with a washer (1b) and a star knurled nut (1c) on each side.
4. Secure the throttle lever (2) to the upper handle (1) by tightening it with the two M6 x 25 hexagon screws (2a) and the two lock nuts (2b) (open-ended spanner AF 8/10).
5. Secure the Bowden cable to the handle with cable ties.

9.2 Fitting the drive mechanism (Figs. 4 + 5)

1. Tilt the plate compactor forward using the handle (1).
2. Align the drive unit in the hole provided and carefully lower the plate compactor.
3. You can now transport the plate compactor.

Attention: Before compacting, always remove the drive mechanism and store it in a place outside the working area.

9.3 Fitting the rubber pad (Fig. 6)

When using the plate compactor on paving stones, fit the rubber pad (20) to prevent chipping and scratching of the stone surface.

Attention! Use the rubber pad only for bedding in concrete blocks, concrete slabs and similar.

Remove the rubber pad when compacting gravel, grit and the like.

1. To mount the rubber pad (20), place the machine with the plate compactor on the rubber pad.
2. Align the rubber pad so that the holes match the screw points on the device.
3. Secure the rubber mat (20) at the front using three M10 x 20 mm hexagon screws (21), three small washers (21b) at the top, three large washers (21c) at the bottom and three lock nuts (21a).
4. Tighten all the screws well.

10. Before commissioning

⚠ Attention!

Always make sure the product is fully assembled before commissioning!

⚠ WARNING!

Health hazard!

Inhalation of petrol/lubricating oil vapours and exhaust gases can cause serious damage to health, unconsciousness and in extreme cases death.

- Do not breathe petrol/lubricating oil vapours and exhaust gases.
- Operate the product outdoors only.

NOTE!

Product damage

Using the product without or with too little engine and gearbox oil can result in engine damage.

- Fill with petrol and oil before commissioning. The product is supplied without engine and gearbox oil.

NOTE!

Environmental damage!

Spilled oil can pollute the environment permanently. The liquid is highly toxic and can quickly lead to water pollution.

- Fill/empty oil only on level, paved surfaces.
- Use a filling nozzle or funnel.
- Collect drained oil in a suitable container.
- Wipe up spilled oil carefully immediately and dispose of the cloth according to local regulations.
- Dispose of oil as per local regulations.

NOTE!

Risk of damage!

If incorrectly stored or undrained fuel is used, the carburettor may become clogged or engine operation may be affected.

- Put unused fuel in an airtight vessel and store it in a dark, cool room.

Check before operation

- Check all sides of the engine for oil or fuel leaks.
- Check the engine oil level.
- Check the fuel level – the tank should be at least half-full.
- Check the condition of the air filter.
- Check the condition of the fuel lines.
- Look for signs of damage.
- Check that all protective covers are in place and all screws, nuts and bolts are tightened.

10.1 Filling up with engine oil (Fig. 13)

⚠ Attention!

The plate compactor is delivered without engine oil. Therefore, ensure that you add oil before starting it up. Use multigrade oil (SAE 10W-30 or 10W-40 (depending on the operating temperature)) for this.

Check the oil level regularly before commissioning. An oil level that is too low can damage the engine.

1. Place the plate compactor on a level, even surface.
2. Unscrew the oil dipstick (14).
3. Fill the tank with engine oil using a funnel (not included in scope of delivery). Note the max. filling capacity of 600 ml. Carefully fill the oil up to the lower edge of the filling port.
4. Wipe the oil dipstick (14) with a clean, lint-free cloth.
5. Re-insert the oil dipstick (14) and check the oil level without screwing the dipstick tight again.
6. The oil level must be within the middle mark on the oil dipstick.
7. If the oil level is too low, add the recommended amount of oil (max. 600 ml).
8. Then screw the oil dipstick (14) in again.

10.2 Filling up with petrol (Fig. 15)

⚠ Attention!

The plate compactor is delivered without petrol. It is therefore essential to fill with petrol before commissioning. Use Super E5 / E10 petrol for this.

1. Clean the area surrounding the filling area. Impurities in the tank lead to operational faults.
2. Carefully open the tank cover (5) so that any possible overpressure can be relieved.
3. Fill the tank with petrol (Super E5 / E10) using a funnel (not included in scope of delivery). Note the max. filling capacity of 3.6 litres. Carefully fill the petrol up to the lower edge of the filling nozzle.

4. Close the tank cover (5) again. Ensure that the fuel cap is tightly sealed.
5. Clean the fuel cap and the surroundings.
6. Check the tank and fuel lines for leaks.
7. Move at least three meters away from the refueling area before starting the engine.

- Do not use petrol that has already been used or that is contaminated. Do not allow dirt or water to enter the fuel tank.

11. Starting up

11.1 Starting the engine (Fig. 10 + 11)

ON/OFF switch (23)

The ON/OFF switch (23) activates and deactivates the ignition system. The ON/OFF switch (23) must be in the ON position for the engine to run.

The engine stops when the ON/OFF switch (23) is moved to the OFF position.

Throttle (2)

The throttle (2) controls the speed of the machine. If the lever is moved in the directions shown, the engine runs faster or slower.

Fast / working position = 

Slow / Idle = 

Choke lever (16) (Fig. 10)

- Cold engine / choke open: 

- Cold engine / choke open: 

Note: The closed position of the choke lever enriches the fuel mixture for starting a cold engine.

The open position provides the correct fuel mixture for normal operation after starting and for restarting a warm engine.

Fuel valve (15) (Fig. 10)

- Open fuel valve: 

- Fuel valve closed: 

1. Check the engine oil and petrol levels. See section 10.1.

2. Before compacting, always remove the drive mechanism and store it in a place outside the working area.
3. Set the choke lever (16) to closed (open when the engine is warm). **Note:** As soon as the choke lever (16) is opened, the plate compactor starts to vibrate at half throttle.
4. Open the fuel valve (15).
5. Set the throttle (2) to "half throttle" (= middle position between "fast" and "slow").
6. Set the ON/OFF switch (23) to ON.
7. Pull strongly on the starter rope (8) and let it wind back in slowly.
8. Once the engine is running, slowly close the choke lever (16). And thus put it in the operating position.
9. Set the throttle (2) to the working position.
10. plate compactor starts to work.

11.2 Operation

When using the machine, use the guide bar with handle (1) to steer it.

Run the engine at full throttle, using the throttle (2). In doing so, the plate moves forward by itself at normal speed. When working on inclines, push the plate compactor forward slightly.

When working on sloping surfaces, reduce the speed by holding the plate compactor back.

⚠ ATTENTION!

Do not use the plate compactor on concrete or extremely hard, dry, compacted surfaces. The plate compactor then tends to jump and does not vibrate. This can damage both the plate compactor and the engine. The number of repetitions necessary for a desired compaction result depends on the type and moisture of the substrate. Maximum compaction has been reached when you notice a very strong recoil.

A certain amount of moisture in the ground is necessary. However, excessive moisture can cause small parts to stick together and prevent good compaction. Let the ground dry a little if it is extremely wet.

A very dry floor raises a lot of dust when working with the plate compactor. Adding moisture can improve compaction and reduce air filter maintenance.

Compaction with rubber pad

When using the plate compactor on paving stones, fit the rubber pad (20) to prevent chipping and abrasion of the stone surface (see 9.3).

You can prevent damage to slabs and natural stones when vibrating by fitting a rubber pad under the plate compactor. Remove the rubber pad when compacting loose, granular soils and for blacktop repair work. When bedding in with the black rubber pad, discolouration of the material surface may occur.

Compaction without rubber pad

If the plate compactor is operated without a rubber pad, screw the screws (21) into the base plate (20) to prevent damage to the holes.

Notes when compacting

The following notes must be followed when ground is compacted on slopes (mounds, embankments):

- Approach inclines only from the very bottom (an incline that can be easily overcome upwards can also be compacted downwards without risk).
- The operator must never stand facing the downward direction.
- **ATTENTION:** A maximum incline of 20° shall not be exceeded. If this increase is exceeded, the engine lubrication system may fail (spray lubrication and therefore failure of important engine components).

11.3 Stopping the engine

Emergency stop

To stop the engine in an emergency situation, move the engine switch (23) to the OFF position.

Switching off under normal conditions:

1. Return the throttle (2) to the idle position to stop the plate compactor from moving.
2. Let the engine cool down for a minute or two before stopping it.
3. Move the ON/OFF switch (23) to the "OFF" position.

⚠ ATTENTION!

Do not move the choke lever (16) to the "closed" position to stop the engine. This can lead to a misfire or engine damage.

11.4 Idle speed

Reducing the engine speed when idling extends the engine's operating time, saves petrol and reduces the noise level of the plate compactor.

1. Move the throttle (2) to the "idle" position to reduce the load on the engine when not compacting.

12. Transport (Fig. 20)

⚠ WARNING!

Danger of injury!

Unintended and unexpected start-up of the product may lead to injuries.

- After loading, switch off the engine and, after the engine has cooled down, remove the spark plug connector from the spark plug.
- The product can cause severe crushing injuries due to its own weight.

Allow the engine to cool down before transporting or loading to avoid burns and to prevent fire hazards.

⚠ The machine can fall and cause damage or injury if it is not lifted properly.

When transporting over longer distances, drain the fuel tank completely.

Secure the machine on the transport vehicle against rolling, slipping or tipping over and also lash down the plate compactor.

When changing the machine position, it can be equipped with the enclosed wheel kit (see Installing the drive mechanism).

ATTENTION: Only use the transport frame on a level and solid surface and for short distances.

Loading the machine

Use the lifting point (25) on the machine frame to lift the machine. Use a chain, rope or belt with sufficient strength. The machine must be transported in an upright position to avoid petrol spillages. Do not place the machine on its side or upside down.

Secure the machine or use the lifting point (25) for transport.

⚠ The machine can fall and cause damage or injury if it is not lifted properly. Only lift at the lifting point (25).

13. Cleaning and maintenance

⚠ WARNING!

Danger of injury and burning!

The product can start unexpectedly and cause injuries. In addition, temperatures of 80° C and more can be reached.

- Switch off the motor before carrying out any cleaning or maintenance work.
- Allow the motor to cool down.
- Remove the spark plug cable from the spark plug.

⚠ WARNING!

Health hazard!

Inhaling petrol/lubricant vapours may lead to severe health damage, loss of consciousness and, in extreme cases, to death.

- Do not inhale petrol/lubricant vapours.
- Operate the product outdoors only.

NOTE!

Risk of damage!

Water entering the housing can cause engine damages. In addition, the jet of a high-pressure cleaner can damage parts of the product.

- Clean the product with a cloth, hand brush, etc.
- Do not immerse the product in water or other liquids and do not spray it with a high-pressure cleaner.

Maintenance plan					
	after 10 operating hours	after 25 operating hours	every 50 operating hours	every 100 operating hours	every 300 operating hours
Air filter	Clean	Clean	Clean	Clean	Replace
Spark plug	Check	Clean	Clean	Clean	Replace
V-belt			Check	Replace	
Exciter oil					Replace
Engine oil level	Check	Replace		Replace	

13.1 Cleaning work:

⚠ WARNING!

Danger of injury!

Unintended and unexpected start-up of the product may lead to injuries.

- Switch off the engine before carrying out any cleaning or maintenance work and after the engine has cooled down, disconnect the spark plug connector from the spark plug.

Maintaining your plate compactor ensures a long service life for the machine and its components.

- Check the general condition of the plate compactor and check for loose screws, misalignment and jamming of moving parts, broken or worn parts and other issues that could impair function of the machine.
- Use a high quality light machine oil to lubricate the moving parts.
- Clean the underside of the plate compactor as soon as particles of compacted soil get stuck. The machine will not work well if the underside is not smooth and clean.
- Re-attach the spark plug cable after cleaning and maintenance work.

13.2 Checking and replacing the V-belts

Remove the belt cover (19) to gain access to the V-belt (19b). Never use the plate compactor without the belt cover (19). If the belt cover (19) is not in place, it is possible that your hand will be caught between the V-belt and the clutch, causing you serious injury.

13.2.1 Tensioning the V-belts (Fig. 7, 8, 9)

The V-belt (19b) must be in good condition to ensure optimum power transmission from the engine to the eccentric shaft. Check the condition of the V-belts (19b).

1. Switch the engine off and let it cool down.
2. Remove the belt cover (19) to gain access to the V-belt (19b). To do this, use an Allen key AF6 to loosen the two screws on the belt cover (19a).
3. Now check the belt tension (thumb pressure). If the V-belt (19b) gives more than 10-15 mm (thumb pressure), you must retighten it.
4. To do this, slightly loosen the four engine mounting screws (19e) on the engine and push the engine forward towards the housing of the eccentric vibration unit (9).
5. Now loosen the two counter nuts (19d).
6. Tighten the V-belt (19b) using the two belt tensioning screw (19c) if the V-belt (19b) gives more than 10-15 mm (thumb pressure).

To do this, turn the belt tensioning screws (19c) clockwise. Make sure that the engine and pulley remain at a right angle.

7. After tensioning, retighten the four engine mounting screws (19e) and the counter nuts (19d).
8. Replace the belt cover (19) and tighten the two screws on the belt cover (19a) using an Allen key AF6.

13.2.2 Replacing the V-belts (Fig. 7, 8, 9)

If the V-belt (19b) is torn, worn out or smooth, it must be replaced.

1. Switch the engine off and let it cool down.
2. Remove the belt cover (19) to gain access to the V-belt (19b). To do this, use an Allen key AF6 to loosen the two screws on the belt cover (19a).
3. Then slightly loosen the four engine mounting screws (19e) on the engine.
4. To release the pre-tension of the belt, loosen the counter nuts (19d) and turn the belt tensioning screw (19c) anti-clockwise.
5. Push the engine towards the housing of the eccentric vibration unit (9).
6. Pull the worn V-belts (19b) off the pulleys and pull the new V-belts into place correctly.
7. Tighten the V-belt (19b) using the two belt tensioning screw (19c) if the V-belt (19b) gives more than 10-15 mm (thumb pressure). To do this, turn the belt tensioning screws (19c) clockwise. Make sure that the engine and pulley remain at a right angle.
8. After tensioning, retighten the four engine mounting screws (19e) and the counter nuts (19d).
9. Replace the belt cover (19) and tighten the two screws on the belt cover (19a) using an Allen key AF6.

⚠ ATTENTION!

When you remove or attach the V-belt (19b), make sure that your fingers do not get caught between the belt and the pulley.

NOTE!

Product damage

Using the product without or with too little engine and gearbox oil can result in engine damage.

- Fill with petrol and oil before commissioning. The product is supplied without engine and gearbox oil.

NOTE!

Environmental damage!

Spilled oil can pollute the environment permanently.

The liquid is highly toxic and can quickly lead to water pollution.

- Fill/empty oil only on level, paved surfaces.
- Use a filling nozzle or funnel.
- Collect drained oil in a suitable container.
- Wipe up spilled oil carefully immediately and dispose of the cloth according to local regulations.
- Dispose of oil as per local regulations.

13.3 Changing the engine oil (Fig. 12, 13)

After 25 working hours, the 1st oil change must be carried out. Thereafter, after 100 operating hours.

Recommended engine oil SAE 10W-30 or 10W-40 (depending on the operating temperature).

To drain the engine oil, please proceed as follows:

1. Remove the oil drain screw (18) with an open-ended 17 mm spanner (not included in the scope of delivery) and drain the engine oil into a suitable tray. Make sure that the sealing ring installed in the oil drain screw (18) does not get lost.
2. Open the oil dipstick (14) and allow the oil to drain by tilting the product.
3. Once all the engine oil has been drained, refit the oil drain screw (18).
4. Fill the oil using a funnel (not included in scope of delivery).
5. Check the oil level with the engine oil dipstick (14). Re-insert the oil dipstick (14) and check the oil level without screwing the dipstick tight again.
6. Screw the engine oil dipstick (14) in again.
7. Pull the starter cable (8) 5x slowly to distribute the oil. The on/off switch (23) must be switched off for this.

13.4 Draining the petrol (Fig. 14, 15)

The petrol must be drained in the event of storage over a longer period of time or if the oil in the eccentric vibration unit is being replaced.

1. Close the fuel valve (15).
2. Hold a collection bucket under the drain screw (15a) on the float chamber and open it.
3. Now remove the tank cover (5) and open the fuel tap (15).
4. Once the system has been completely drained, screw the drain plug (15a) back into place.

13.5 Changing the oil in the eccentric vibration unit (Fig. 16, 17)

Due to the weight, we advise you to carry out this work with two people! We recommend changing the eccentric vibration unit's oil after 200 operating hours.

Change the eccentric vibration unit's oil only when the eccentric vibration unit has cooled down.

Recommended low-viscosity gear oil SAE 80W-90 / 75W-90.

1. Drain the petrol as described in 13.4.
2. Drain the engine oil as described in 13.3.
3. Remove the belt cover (19). To do this, use an Allen key AF6 (not included in the scope of delivery) to loosen the two screws (19a) on the belt cover (19).
4. Remove the V-belt (19b).
5. Lift the entire upper part of the plate compactor with the engine off the eccentric vibration unit housing.
6. Remove the rubber cover (17).
7. Remove the oil drain screw (22) at the top of the eccentric vibration unit housing and tilt the plate compactor forward.
8. Allow the oil to drain into a suitable tray.
9. Return the plate compactor to its original position.
10. Fill the eccentric vibration unit housing (9) with low-viscosity gear oil (80W-90 / 75W-90) using a funnel (not included in the scope of delivery). Observe the maximum filling quantity specified in the table for technical data.
11. Screw the oil drain screw (22) back in.
12. Put the rubber cover (17) back in its designated position.

⚠ ATTENTION!

Do not overfill the tank! Too much oil in the eccentric vibration unit can reduce performance and overheat the eccentric vibration unit.

Eccentric vibration unit

An eccentric weight on the eccentric shaft inside the eccentric vibration unit housing is driven, at high speeds, by a clutch and belt drive system.

These high rotational speeds of the shaft cause the rapid up and down movements of the machine as well as the forward movement.

13.6 Air filter maintenance (Fig. 18)

⚠ DANGER!

Risk of fire and explosion!

If not cleaned correctly, fuel may ignite and even explode. This can lead to severe burns or death.

- Clean the air filter only by knocking it out.
- Never clean the air filter with petrol or flammable solvents.

NOTE!

Risk of damage!

Operating the engine without the filter element in place can cause engine damage.

- Never run the engine without the air filter element in place.

A fouled air filter insert (4c,4d) diminishes the engine output due to reduced air supply to the carburettor. Regular inspection is therefore essential.

The air filter should be checked every 50 operating hours and cleaned as required.

1. Take off the air filter cover (4).
2. Check the air filter cover (4) for holes or cracks. Replace any damaged insert.
3. Remove the separator (4a).
4. Remove the seal (4b).
5. Remove the paper filter (4d) and the foam filter (4c) and replace any faulty elements.
6. Wipe off dirt on the inside of the filter housing and the filter housing cover (4) with a clean moist cloth. Make sure that no dirt enters the opening. Set the air filter cover (4) on the filter housing for the duration of the filter cleaning process.
7. Tap the paper filter (4d) on a hard surface or blow it out with compressed air to remove the dirt. Never try to brush the dirt out as this will press it into the fibres.
8. Rinse the foam filter (4c) out under flowing water and leave it to dry well.
9. Reinsert the paper filter (4d), foam filter (4c), seal (4b) and separator (4a).
10. Check that everything is seated properly and then reattach the filter housing cover (4).

⚠ ATTENTION: Never run the engine without an air filter insert or with a damaged air filter insert (4c, 4d). This would allow dirt to enter the engine, which would damage the engine. The manufacturer warranty is then invalidated.

13.7 Cleaning / replacing the spark plug (Fig. 19)

⚠ ATTENTION: Only replace the spark plug when the engine is cold!

Check the spark plug for dirt for the first time after 10 operating hours and clean it with a copper wire brush if necessary. Thereafter, replace the spark plug every 50 operating hours if necessary.

1. Disconnect the spark plug cable and remove any dirt in the spark plug area.
2. Unscrew the spark plug (24) with the supplied spark plug wrench.
3. Check the insulation. Replace the spark plug if it is damaged, e.g. cracked or fragmented.
4. Clean the spark plug electrodes with a wire brush.
5. Check the electrode gap and adjust it using a feeler gauge. To make sure that the engine remains efficient, the spark plug must have the right electrode gap (0.7-0.8 mm).
6. Screw the spark plug (24) back in by hand and tighten it about 1/4 turn with the spark plug wrench supplied.
7. Fit the spark plug cable onto the spark plug (24).

⚠ ATTENTION!

A loose spark plug can overheat and cause damage to the engine. Tightening the spark plug too much can damage the thread in the cylinder head.

13.8 Cleaning the efloat chamber

⚠ ATTENTION: Only remove the float chamber when the engine is cold!

1. Turn off the fuel tap (15).
2. Loosen the drain screw (15a) on the float chamber and drain the fuel into a suitable container.
3. Refit the drain plug (15a).
4. Loosen the fastening screw (15b) on the float chamber.
5. Unscrew the float chamber and the radial seal.
6. Clean the parts.
7. Refit the float chamber with the radial seal using the fixing screw (15b).

14. Storage

⚠ DANGER!

Risk of fire and explosion!

Storing the product near potential sources of ignition can result in a fire or an explosion. This can lead to severe burns or death.

- Eliminate possible sources of ignition, such as furnaces, hot water boilers with gas and gas dryers, etc.

NOTE!

Risk of damage!

If the product is not stored properly, the engine can be damaged.

- Store the product protected against dirt, dust and moisture.

14.1 Storage during extended breaks in operation:

If the plate compactor will not be used for a period of more than 30 days, follow the steps below to prepare it for storage.

1. Empty the fuel tank completely (see section 13.4). Stored petrol containing ethanol or MTBE becomes stale within 30 days. Stale petrol has a high rubber content and can thus clog the carburettor and restrict the petrol supply.
2. Drain the engine oil from the engine while it is still warm. Top up with new oil. (See section 13.3.)
3. Use clean cloths to clean the plate compactor.
4. **Δ Do not use aggressive or oil-based cleaning agents when cleaning the plastic parts. Chemicals can damage plastics.**
5. Store the plate compactor in an upright position in a clean, dry building with good ventilation.

Store the device and its accessories in a dark, dry and frost-free place that is inaccessible to children. The optimum storage temperature is between 5 and 30°C. Store the device in its original packaging. Cover the device to protect it from dust or moisture. Store the operating instructions with the device.

15. Repair & ordering spare parts

After repairs or maintenance, make sure that all safety-related parts are installed and are in perfect condition. All parts which may cause injury must be kept where they are inaccessible to children or others.

Attention: According to the German Product Liability Act, no liability is accepted for damage caused by improper repairs or by not using original spare parts. Such work should be performed by a customer service centre or an authorised specialist. The same applies to accessory parts.

Spare parts and accessories can be obtained from our Service Centre. To do this, scan the QR code on the front page.

Connections and repairs

Connections and repair work on the electrical equipment may only be carried out by electricians. Please provide the following information in the event of any queries:

- Type of current for the motor
- Machine data - type plate
- Motor data - type plate

Important note in the case of repairs:

For return delivery of the product for repair, please ensure for safety reasons that it is free of oil and fuel when it is sent to the service centre.

15.1 Ordering spare parts

Please provide the following information when ordering spare parts:

- Model designation
- Item number
- Type plate data

Spare parts / accessories

Petrol suction pump

Article no.:

7907600001

15.2 Service information

With this product, it is necessary to note that the following parts are subject to natural or usage-related wear, or that the following parts are required as consumables.

Wearing parts*: Spark plug, oil, belt, rubber pad, air filter

* may not be included in the scope of delivery!

16. Disposal and recycling

Notes for packaging



The packaging materials are recyclable. Please dispose of packaging in an environmentally friendly manner.

You can find out how to dispose of the disused device from your local authority or city administration.

Fuels and oils

- Before disposing of the device, the fuel tank and the engine oil tank must be emptied!
- Fuel and engine oil do not belong in household waste or drains, but must be collected or disposed of separately!
- Empty oil and fuel tanks must be disposed of in an environmentally friendly manner.

17. Troubleshooting

The following table shows fault symptoms and describes remedial measures in the event of your machine failing to work properly. If you cannot localise and rectify the problem with this, please contact your service workshop.

Fault	Possible cause	Remedy
Motor does not start.	Spark plug cable not connected.	Connect the spark plug cable securely to the spark plug.
	No petrol or stale petrol.	Fill with clean, new petrol.
	Throttle not in the correct start position.	Set the throttle to the Start position.
	Blocked fuel line.	Clean the fuel lines.
	Oiled spark plug.	Clean the spark plug, set the gap or replace.
	Not enough oil.	Check the engine oil level and top it up if necessary.
	Engine overfilled.	Wait a few minutes before re-starting.
Engine runs erratically.	Spark plug cable loose.	Connect the spark plug cable and secure it.
	Device runs in the CHOKE position.	Set the choke lever to the OFF position.
	Blocked fuel line or stale petrol.	Clean the fuel lines. Fill the tank with clean, new petrol.
	Water or contamination in the fuel system.	Drain the petrol from the tank. Top up with new petrol.
	Contaminated air filter.	Clean or replace the air filter.
Motor is overheated.	Contaminated air filter.	Clean the air filter.
	Restricted airflow.	Clean the engine of the plate vibrator.
Engine does not stop when throttle is in stop position or engine speed does not increase properly when throttle is moved.	Deposits in throttle connections.	Remove dirt and debris.
	Pull cord damaged.	Contact specialist dealer.
The plate vibrator is difficult to control during operation (machine bounces or moves forward abruptly).	Engine speed too high on hard ground.	Set a lower speed with the throttle.
	Shock absorber too loose or damaged.	Contact specialist dealer.
No compacting function or the plate compactor does not reach the maximum speed.	Damage on eccentric vibration unit or the plate compactor.	Contact specialist dealer.
	Drive belt too loose and slipping.	Adjust or replace the drive belt.
Oil loss from engine or eccentric vibration unit.	Worn seals.	Contact specialist dealer.
	Leaks on the housing.	

Съдържание:**Страница:**

1.	Обяснение на символите върху уреда	46
2.	Увод	48
3.	Описание на продукта (Фиг. 1)	48
4.	Обем на доставката	49
5.	Употреба по предназначение	49
6.	Общи указания за безопасност	50
7.	Технически данни	52
8.	Разопаковане	53
9.	Конструкция	54
10.	Преди пускане в експлоатация	54
11.	Пускане в експлоатация	55
12.	Транспортиране (Фиг. 20)	57
13.	Почистване и поддръжка	58
14.	Съхранение	62
15.	Ремонт и поръчка на резервни части	62
16.	Изхвърляне и рециклиране	63
17.	Отстраняване на неизправности	63
18.	Декларация за съответствие	141

1. Обяснение на символите върху уреда

Използването на символи в настоящото ръководство следва да насочи вниманието Ви към евентуални рискове. Символите за безопасност и обясненията, които ги придружават, трябва да бъдат разбрани точно. Самите предупреждения не премахват рисковете и не могат да заменят правилните мерки за предотвратяване на злополуки.

	<p>Преди пускане в експлоатация прочетете и спазвайте ръководството за експлоатация и указанията за безопасност!</p>
	<p>Носете защита за слуха!</p>
	<p>Носете защитни очила!</p>
	<p>Да се използват работни ръкавици.</p>
	<p>Да се носят обезопасени обувки.</p>
	<p>Забранено е премахването или изменянето на защитните и предпазните приспособления.</p>
	<p>Да не се бърка във въртящи се части. Заплитането във въртящия се ремък причинява нараняване на ръката. Винаги поставяйте предпазителя за ремъка.</p>
	<p>Откритият пламък или пушенето в близост до уреда са строго забранени!</p>
	<p>Гореща повърхност! Докосването може да доведе до изгаряния. Извършвайте работите по поддържане в изправност, поддръжка и почистване само при охладен двигател.</p>
	<p>Дръжте външните лица далеч от работната зона.</p>
	<p>Опасност от отравяне! Използвайте уреда само на открито и никога в затворени или лошо вентилирани помещения.</p>

	<p>Важно: Изключвайте двигателя преди доливане на гориво. Не доливайте по време на текуща експлоатация.</p>
	<p>Преди всички дейности по почистването и поддръжката изключвайте двигателя и изваждайте лулата за запалителната свещ от запалителната свещ.</p>
	<p>Гарантирано ниво на звукова мощност на уреда</p>
	<ul style="list-style-type: none"> - Затворен смукач - Отворен бензинов кран
	<p>Лост за оборотите</p>
	<p>Проверка на нивото на маслото</p>
	<p>В настоящото ръководство за експлоатация с този знак сме обозначили местата, които засягат Вашата безопасност.</p>
	<p>Ексцентрикът вече е напълнен с масло! Не доливайте. Нивото на маслото не се вижда.</p>
	<p>Продуктът отговаря на приложимите европейски директиви.</p>
	<p>Продуктът отговаря на приложимите сръбски директиви.</p>

2. Увод

Производител:

Scheppach GmbH
Günzburger Straße 69
D-89335 Ichenhausen, Германия

Уважаеми клиенти,

Желаем Ви много приятни моменти и успехи при работата с Вашия нов продукт.

Указание:

Съгласно действащия закон за продуктовата отговорност, производителят на този продукт не носи отговорност за щети, възникнали по или поради този уред, при:

- Неправилно боравене
- Неспазване на ръководството за експлоатация
- Ремонти от неупълномощени специалисти, явяващи се трети лица
- Монтиране и подмяна на не оригинални резервни части
- Употреба не по предназначение
- Отказ на електрическата инсталация при неспазване на предписанията за работа с електричество и разпоредбите на VDE 0100, DIN 57113/VDE 0113

Вземете под внимание:

Ръководството за експлоатация е съставна част от този продукт. То съдържа важни указания относно безопасната, правилната и икономичната работа с продукта, избягването на опасности, спестяването на разходи за ремонт, намаляването на времената на престой и увеличаването на надеждността и експлоатационния живот на продукта. В допълнение към указанията за безопасност в това ръководство за експлоатация, задължително трябва да спазвате отнасящите се до експлоатацията на продукта предписания във Вашата страна.

Преди да използвате продукта, запознайте се с всички указания за работа и безопасност. Използвайте продукта само както е описано и за посочените области на употреба. Съхранявайте ръководството за експлоатация на сигурно място и предавайте всички документи, когато предавате продукта на трети лица.

3. Описание на продукта (Фиг. 1)

1. Сгъваема направляваща скоба с ръкохватка
- 1а. Скрепителен винт
- 1b. Шайби
- 1с. Звездообразна дръжка
2. Лост за газта
- 2а. Винт с шестостенна глава
- 2b. Стоп-гайка
3. Ауспух
4. Капак на въздушния филтър
- 4а. Разделителен елемент
- 4b. Уплътнение
- 4с. Дунапренов филтър
- 4d. Хартиен филтър
5. Капак на бензиновия резервоар
- 5а. Вложка на горивния филтър
6. Бензинов резервоар
7. Двигател
8. Въже на стартера
9. Ексцентрик
10. Основна плоча
11. Транспортни колела
12. Ходова част
13. Винтове на основната плоча
14. Измервателна щека за двигателното масло
15. Бензинов кран
- 15а. Винт на карбуратора
16. Лост на смукача
17. Гумен капак
18. Пробка за източване на маслото
19. Капак за ремъка
- 19а. Винтове на капака за ремъка
- 19b. Клиновиден ремък
- 19с. Регулиращ винт
- 19d. Контрагайки
- 19е. Винтове за закрепване на двигателя
20. Гумена подложка
21. Винтове на гумената подложка
- 21а. Стоп-гайки
- 21b. Малки подложни шайби
- 21с. Големи подложни шайби
22. Изпускателна пробка за маслото за ексцентрика
23. Превключвател за включване/изключване
24. Запалителна свещ
25. Точка за повдигане

4. Обем на доставката

Поз.	Брой	Обозначение
	1x	Трамбовка тип вибрационна плоча с двигател
1	1x	Ръкохватка
12	1x	Ходова част
	1x	Ключ за запалителна свещ
	1x	Торбичка с принадлежности
	1x	Ръководство за експлоатация

5. Употреба по предназначение

Вибрационната плоча насочва силите към рохкавата почва или други материали. Може да се използва за общи пътностроителни работи, озеленяване и строителство на сгради. Вибрационната плоча увеличава носещата способност, намалява водопропускливостта, предотвратява отлагането на наноси, намалява подуването или свиването на почвата. Тя е особено полезна за уплътняване на свързани павета и канавки, както и при озеленяване и при работи по поддръжката.

⚠ Внимание!

Вибрационната плоча не е предназначена за използване върху лепкави повърхности, като глина или твърди повърхности, като бетон.

Машината може да се използва само съгласно нейното предназначение. Всяка различаваща се от това употреба не е по предназначение. За всякакъв вид произтичащи от това щети или наранявания отговорност носи потребителят/операторът, а не производителят.

Съставна част от употребата по предназначение е също и спазването на указанията за безопасност, както и ръководството за монтаж и указанията за експлоатация в ръководството за експлоатация.

Лицата, които обслужват и поддържат машината, трябва да са запознати с него и да са информирани относно възможните опасности.

Промени по машината освобождават изцяло производителя от отговорност за възникнали в резултат от това щети.

Машината може да се използва само с оригинални резервни части и оригинални принадлежности на производителя. Предписанията за безопасност, работа и поддръжка на производителя, както и посочените размери в Техническите данни, трябва да бъдат спазвани.

Моля, обърнете внимание, че нашите уреди не са конструирани с предназначение за търговска, професионална или промишлена употреба. Не поемаме гаранция, ако уредът се използва в търговски, занаятчийски или промишлени предприятия, както и при равностилни дейности.

Обяснение на сигналните думи в ръководството за експлоатация

⚠ ОПАСНОСТ

Сигнална дума за обозначаване на непосредствено опасна ситуация, която, ако не бъде избегната, ще доведе до смърт или сериозно нараняване.

⚠ ПРЕДУПРЕЖДЕНИЕ

Сигнална дума за обозначаване на възможна опасна ситуация, която, ако не бъде избегната, може да доведе до смърт или сериозно нараняване.

⚠ БЛАГОРАЗУМИЕ

Сигнална дума за обозначаване на потенциално опасна ситуация, която, ако не бъде избегната, може да доведе до леки или средни наранявания.

ВНИМАНИЕ

Сигнална дума за обозначаване на потенциално опасна ситуация, която, ако не бъде избегната, може да доведе до повреждане на продукта или имуществени щети.

6. Общи указания за безопасност

- Запознайте се с Вашата машина.
- Прочетете внимателно ръководството за експлоатация и се уверете, че разбирате съдържанието му и всички етикети на машината.
- Запознайте се с областта на приложение и ограниченията на машината, както и с конкретните източници на опасност.
- Уверете се, че познавате добре органите за управление и тяхната функция.
- Уверете се, че знаете как да спрете машината и бързо да деактивирате органите за управление.
- Не се опитвайте да работите с машината, без да сте разбрали напълно работата на двигателя и изискванията за неговата поддръжка и как да избягвате злополуки, водещи до телесни повреди и/или материални щети.
- Дръжте далеч от работната зона други лица, особено деца.

Работна зона

- Никога не стартирайте или обслужвайте машината в затворено пространство. Отработените газове са опасни, защото съдържат, въглероден окис, който няма мирис и е смъртоносен. Използвайте машината само в добре проветриви външни зони.
- Никога не използвайте машината при лоша видимост или лошо осветление.

Лична безопасност

- Не използвайте машината, ако сте приели лекарства, алкохол или лекарства, които влияят на способността Ви да работите правилно с машината.
- Носете подходящо облекло. Носете дълги панталони, ботуши и ръкавици.
- Не носете широки дрехи, къси панталони или каквито и да е бижута. Носете дългата коса, вързана назад до дължината на раменете. Дръжте косата, дрехите и ръцете си далеч от движещи се части. Широките дрехи, украсенията или дългата коса могат да се закачат в движещите се части. Проверете машината преди стартиране.
- Не сваляйте предпазните екрани и ги поддържайте функционални.
- Уверете се, че всички гайки, болтове и т.н. са здраво затегнати.

- Никога не използвайте машината, ако се нуждае от ремонт или е в лошо механично състояние. Преди работа сменете повредените, липсващите или счупените части.
- Проверете машината за теч на бензин.
- Поддържайте я функционално годна. Не използвайте машината, ако двигателят не може да се включва и изключва със съответния ключ.
- Машината, работеща с бензин, която не може да се управлява от превключвателя за двигателя, е опасна и трябва да се смени.
- Преди да стартирате машината, имайте навика да проверявате дали отвертките и гаечните ключове са отстранени от зоната около машината. Отвертка или ключ, намиращ се върху въртяща се част на машината, може да причини нараняване.
- Бъдете внимателни, обръщайте внимание на действията си и използвайте здравия разум, когато работите с машината. Не се преуморявайте.
- Не използвайте машината, когато сте боси или носите сандали или подобни леки обувки. Носете РАБОТНИ обувки, които предпазват краката Ви и подобряват стабилността Ви върху хлъзгави повърхности.
- Поддържайте добра стабилност и равновесие по всяко време. Така можете да контролирате машината по-добре в неочаквани ситуации.
- Избягвайте неволно стартиране. Уверете се, че превключвателят за двигателя е изключен, преди да транспортирате или обслужвате машината. Транспортирането или обслужването на машината може да доведе до злополуки, когато превключвателят е включен.

Безопасност при боравене с бензин

- Бензинът е леснозапалим и неговите газове могат да експлодират при възпламеняване.
- При боравенето с бензин вземете предпазни мерки, за да намалите риска от сериозно нараняване.
- Използвайте подходяща туба за бензин, когато пълните или източвате резервоара.
- Извършете тази работа на чисто, добре проветриво открито място.
- Не пушете. Когато зареждате с бензин или работите с машината, пазете я от искри, открити пламъци или други източници на огън.
- Никога не зареждайте резервоара на закрито.

Дръжте заземените, електропроводими предмети, като инструменти, далеч от открити електрически части и кабели, за да избегнете образуване на искри или електрическа дъга. Това може да причини възпламеняване на бензиновите газове.

- Винаги спирайте двигателя и го оставете да се охлади, преди да зареждате бензиновия резервоар. Свалете капака на резервоара и никога не зареждайте резервоара, докато двигателят работи или е горещ.
- Не използвайте машината, ако знаете, че в горивната система има течове. Отвийте бавно капачката на резервоара, за да освободите налягането в резервоара. Никога не препълвайте резервоара (бензинът никога не трябва да е над обозначеното максимално ниво на пълнене). Затворете плътно бензиновия резервоар с капачката и избършете разлетия бензин.
- Никога не използвайте машината, ако капачката на резервоара не е здраво затегната. Избягвайте източници на запалване в близост до разлят бензин. Не се опитвайте да стартирате машината, ако е бил разлят бензин. Извадете машината от зоната на разлива и предотвратете образуването на източници на запалване, докато бензиновите пари се изпарят.
- Съхранявайте бензина в специално произведени за тази цел туби.
- Съхранявайте бензина на хладно, добре проветриво място, далеч от искри, открит пламък или други източници на запалване. Никога не съхранявайте бензина или машина със зареден резервоар в сграда, в която бензиновите пари могат да влязат в контакт с искри, открити пламъци или други източници на запалване, като бойлер, печка, сушилня за дрехи и други подобни.
- Оставете двигателя да се охлади, преди да приберете машината в затворено помещение.

Използване и грижа за машината

- Никога не повдигайте или носете машината, когато двигателят работи.
- Не упражнявайте сила върху машината.
- Използвайте правилната машина за Вашата област на приложение. Правилната машина ще свърши работата, за която е проектирана по-добре и по-безопасно.
- Не променяйте настройката на регулатора на оборотите на двигателя, както и не го форсирайте.

Регулаторът на скоростта контролира максималната скорост на двигателя с максимална безопасност.

- Не оставяйте двигателя да работи на високи обороти, когато не уплътнявате.
- Дръжте ръцете и краката си далеч от въртящите се части.
- Избягвайте контакт с горещ бензин, масло, отработени газове и горещи повърхности. Не докосвайте двигателя или ауспуха. По време на работа тези части се нагорещават много. Остава горещи за кратко след изключване на машината.
- Оставете двигателя да се охлади, преди да извършвате каквато и да е поддръжка или настройка.
- Ако от машината се чуват необичайни шумове или тя започне да вибрира, незабавно изключете двигателя, разединете кабела на запалителната свещ и открийте причината. Необичайните шумове или вибрации обикновено са признак на неизправности.
- Използвайте само одобрени от производителя приставки и принадлежности. Неспазването на това може да причини нараняване.
- Обслужете машината. Проверете за отклонения или блокиране на движещите се части, повреда на частите и други състояния, които могат да повлияят на работата на машината. Ако откриете някаква повреда, не използвайте машината, преди да бъде ремонтирана. Много от аварията се дължат на лошо поддържано оборудване.
- За да намалите риска от пожар, не позволявайте върху двигателя да попадат трева, листа, излишен смазочен материал или въглеродни отлагания.
- Никога не обливайте и не пръскайте машината с вода или друга течност.
- Пазете дръжките сухи, чисти и без малки части.
- Почиствайте машина след всяка употреба.
- При изхвърлянето на бензина, маслото и т.н. следвайте приложимите указания за изхвърляне на отпадъци, за да защитите околната среда.
- Съхранявайте изключената машина далеч от досега на деца и не позволявайте на лица, които не са запознати с машината или настоящото ръководство, да я използват. Машината е опасна в ръцете на необучени потребители.

Сервиз

- Преди почистване, ремонт, проверка или настройка изключвайте двигателя и се уверявайте, че всички движещи се части са спрели.
- Винаги се уверявайте, че прекъсвачът за двигателя е в положение „OFF“. Разединете кабела на запалителната свещ и го дръжте далеч от запалителната свещ, за да избегнете неволно стартиране.
- Възложете обслужването на Вашата машина на квалифицирани служители. Използвайте само оригинални резервни части. Това гарантира безопасното състояние на машината.

Допълнителни указания за безопасност

- Дръжте ръцете, пръстите и краката си далеч от основната плоча, за да избегнете наранявания.
- Хванете ръкохватката на вибрационната плоча здраво с две ръце. Ръцете, пръстите и краката Ви не могат да бъдат наранени от уплътнителната плоча, ако сте хванали ръкохватката с двете си ръце и краката Ви са далеч от уплътняващата плоча.
- Винаги стойте зад машината, когато я използвате; никога не ходете и не стойте пред машината, когато двигателят работи.
- Никога не поставяйте инструменти или други предмети под вибрационната плоча. Ако машината се удари в чужд предмет, спрете двигателя и разединете кабела на запалителната свещ и проверете машината за повреди; отстранете повредата преди да стартирате отново и използвате машината.
- Не претоварвайте машината, ако уплътнявате твърде дълбоко или твърде бързо.
- Не използвайте машината с високи скорости върху твърди или хлъзгави повърхности.
- Бъдете особено внимателни, когато използвате машината върху или пресичате чакълести повърхности, алеи или пътища.
- Внимавайте за скрити опасности или трафик. Не превозвайте хора.
- Никога не напускайте работното място и никога не оставяйте вибрационната плоча без надзор, когато двигателят работи.
- Винаги спирайте машината, когато работата е прекъсната или когато ходите от едно място до друго.
- Стойте далеч от ръбовете на канавката и избягвайте действия, които могат да доведат до преобръщане на вибрационната плоча.

Движете се внимателно по наклони по права линия и назад нагоре, за да избегнете преобръщане на вибрационната плоча върху оператора.

- Винаги спирайте машината върху твърда и равна повърхност и изключвайте захранването.
- Ограничете работните часове на машината и правете редовни почивки, за да избегнете вибрационните натоварвания и за да може ръката Ви да си почине. Намалете скоростта и силата, с които изпълнявате повтарящи се движения.

Остатъчни рискове

Машината е конструирана съгласно нивото на развитие на техниката и признатите правила на техниката на безопасност. Въпреки това, при работа могат да възникнат отделни остатъчни рискове.

- Освен това, въпреки всички взети предпазни мерки, могат да съществуват неяви остатъчни рискове.
- Остатъчните рискове могат да бъдат намалени, ако бъдат спазвани глави „Указания за безопасност“ и „Употреба по предназначение“, както и ръководството за употреба като цяло.
- Избягвайте случайно пускане в експлоатация на машината.
- Използвайте инструмента, препоръчан в това ръководство за експлоатация. Така постигате оптимална производителност на Вашата машина.
- Дръжте ръцете си далеч от работната зона, когато машината работи.

7. Технически данни

Двигател/ Задвижване	1-цилиндров 4-тактов за безоловен бензин
Работен обем	196 cm ³
Мощност на двигателя	4,1 kW
Обем на горивото	3,5 l
Макс. капацитет на двигателя	0,6 l
Максимално допустимо наклоняване на двигателя	25°
Емисии на CO ₂	811,46 g/kWh

	HP1200S	HP1800S
Вместимост на маслото за ексцентрика	0,1 l	0,35 l
Размер на плочата (Д x Ш)	ок. 450 x 350 mm	ок. 550 x 440 mm
Центробежна сила	15000 N	23000 N
Подаване	25 m/min	18 m/min
Честота на вибрациите	5700 виб/мин	4200 виб/мин
Дълбочина на уплътняване	25 cm	30 cm
Тегло	ок. 58 kg	ок. 84 kg
	HP2000S	HP2200S
Вместимост на маслото за ексцентрика	0,35 l	0,35 l
Размер на плочата (Д x Ш)	ок. 550 x 440 mm	ок. 550 x 440 mm
Центробежна сила	25000 N	25000 N
Подаване	19,5 m/min	18 m/min
Честота на вибрациите	4200 виб/мин	4200 виб/мин
Дълбочина на уплътняване	35 cm	35 cm
Тегло	ок. 101 kg	ок. 97 kg

Запазва се правото на технически промени!

Шум и вибрации

Стойностите на шума са определени съгласно EN ISO 3744. Общи стойности на вибрациите (векторна сума от трите посоки), определени съгласно EN 500-1.

Шумът може да окаже сериозни въздействия върху Вашето здраве. Ако шумът на машините превишава 85 dB, моля, носете подходяща защита за слуха.

Характеристики на шума:

Ниво на звуково налягане L_{pA}	80,83 dB
Неопределеност K_{pA}	1,81 dB
Ниво на звукова мощност L_{WA}	100,83 dB
Неопределеност K_{WA}	1,81 dB

Параметри на вибрациите:

Вибрация a_n	10,8 m/s ²
Неопределеност K	1,5 m/s ²

Посочените стойности за шума са измерени по стандартизиран метод на изпитване и могат да бъдат използвани за сравнение на различни инструменти.

Освен това, тези стойности са подходящи за извършване на предварителна оценка на натоварванията за потребителя, причинени от шум.

Предупреждение! В зависимост от това, как използвате инструмента, действителните стойности могат да се различават от посочените. Вземете мерки за предпазване от шумови натоварвания. При това вземайте под внимание целия процес на работа, също и моментите, през които инструментът работи без натоварване или е изключен. Подходящите мерки включват, между другото, редовна поддръжка и грижи за инструмента и приставките, редовни почивки, както и добро планиране на работните процеси.

8. Разопаковане

- Отворете опаковката и внимателно извадете продукта.
- Отстранете опаковъчния материал, както и опаковъчните и транспортните предпазители (ако има такива).
- Проверете дали обемът на доставката е пълен.
- Проверете продукта и принадлежностите за повреди от транспортирането. При рекламация доставчикът трябва да бъде уведомен незабавно.
- По възможност запазете опаковката до изтичане на гаранционния срок.
- Преди употреба се запознайте с продукта посредством ръководството за експлоатация.
- За принадлежности, както за износващи се и резервни части, използвайте само оригинални части. Резервни части можете да си набавите от Вашия специализиран търговец.
- При поръчки посочвайте нашия номер на артикул, както и типа и годината на производство на продукта.

⚠ ПРЕДУПРЕЖДЕНИЕ!

Продуктът и опаковъчният материал не са играчка за деца! Деца не бива да играят с пластмасови торбички, фолио и дребни части! Съществува опасност от поглъщане и задущаване!

9. Конструкция

За монтажа на вибрационната плоча имате нужда от следното: (*не са включени в обема на доставката)

- вилкообразен гаечен ключ SW8*
- вилкообразен гаечен ключ SW10*
- Торбичка с принадлежности

9.1 Монтаж на ръкохватката (1) (Фиг. 3)

1. Плъзнете дръжката (1) над направляващата скоба на вибрационната плоча.
2. Вкарайте скрепителните винтове (1a) отвън навътре през дръжката и направляващата скоба.
3. Фиксирайте скрепителните винтове (1a) във всеки случай с шайба (1b) и гайка със звездообразна дръжка (1c).
4. Закрепете лоста за газта (2) към горната ръкохватка (1), като го затегнете с помощта на двата винта с шестостенна глава M6 x 25 (2a) и двете гайки (2b) (с помощта на вилкообразен гаечен ключ SW 8/10).
5. Фиксирайте кабела на Боуден към ръкохватката с кабелни превръзки.

9.2 Монтаж на приспособлението за придвижване (Фиг. 4 + 5)

1. Наклонете вибрационната плоча напред с помощта на дръжката (1).
2. Подравнете приспособлението за придвижване в предвидения отвор и внимателно спуснете вибрационната плоча.
3. Сега можете да транспортирате вибрационната плоча.

Внимание: Винаги сваляйте приспособлението за придвижване преди уплътняване и го прибирайте на място извън работната зона.

9.3 Монтаж на гумената подложка (Фиг. 6)

Когато използвате вибрационната плоча върху павета, монтирайте гумената подложка (20), за да предотвратите откътрване и издраскване на повърхността на камъка.

Внимание! Използвайте гумената подложка само за вибрационно уплътняване на бетонни блокове, бетонни плочи и други подобни.

Сваляйте гумената подложка при извършване на вибрационни работи с чакъл, пясък и други подобни.

1. За монтаж на гумената подложка (20) поставете машината с вибрационната плоча върху гумената подложка.
2. Подравнете гумената подложка така, че отворите да съвпадат с точките на завинтване на уреда.
3. Закрепете гумената подложка (20) отпред с помощта на три винта с шестостенна глава (21) M10 x 20 mm, три малки шайби (21b) отгоре, три големи шайби (21c) отдолу и три гайки (21a).
4. Затегнете добре всички винтове.

10. Преди пускане в експлоатация

⚠ Внимание!

Преди пускането в експлоатация задължително сглобете напълно продукта!

⚠ ПРЕДУПРЕЖДЕНИЕ!

Опасност за здравето!

Вдишването на бензинови изпарения/пари от смазочното масло и отработени газове може да доведе до сериозни увреждания на здравето, безсъзнание и в екстремни случаи – до смърт.

- Не вдишвайте бензиновите изпарения/парите от смазочното масло и отработените газове.
- Използвайте продукта само на открито.

УКАЗАНИЕ!

Повреждане на продукта

Работа на продукта без или с твърде малко двигателно или редукторно масло може да доведе до повреждане на двигателя.

- Преди пускането в експлоатация налейте бензин или масло. Продуктът се доставя без двигателно и редукторно масло.

УКАЗАНИЕ!

Екологични щети!

Изтеклото масло може трайно да замърси околната среда. Течността е силно отровна и може бързо да доведе до замърсяване на водата.

- Плънете/източвайте маслото само върху равни, твърди повърхности.
- Използвайте гърловина за зареждане или фуния.
- Събирайте източеното масло в подходящ съд.
- Незабавно избършете разлятото масло и изхвърлете парцала съгласно местните разпоредби.

- Изхвърляйте маслото съгласно местните разпоредби.

УКАЗАНИЕ!

Опасност от повреждане!

Използването на неправилно съхранявано или изстичено гориво може да доведе до запушване на карбуратора и да повлияе негативно върху работата на двигателя.

- Изсипете ненужното гориво в херметично затворен съд и го съхранявайте в тъмно и хладно помещение.

Контрол преди управление

- Проверете всички страни на двигателя за течове на масло и бензин.
- Проверете нивото на двигателното масло.
- Проверете нивото на горивото – резервоарът трябва да е пълен поне наполовина.
- Проверете състоянието на въздушния филтър.
- Проверете състоянието на горивопроводите.
- Следете за признаци на повреда.
- Проверете дали всички предпазни капаци са монтирани и дали всички винтове, гайки и болтове са затегнати.

10.1 Пълнене с двигателно масло (Фиг. 13)

⚠ Внимание!

Вибрационната плоча се доставя без двигателно масло. По тази причина преди пускането в експлоатация непременно напълнете с масло. За целта използвайте всесезонно масло (SAE 10W-30 или SAE 10W-40 (в зависимост от работната температура).

Проверявайте нивото на маслото редовно преди всяко пускане в експлоатация. Твърде ниско ниво на маслото може да повреди двигателя.

1. Поставете вибрационната плоча върху равна повърхност.
2. Отвинтете маслоизмервателната щeka (14).
3. Напълнете резервоара с двигателно масло с помощта на фуния (не е включена в обема на доставката). Обърнете внимание на макс. обем от 600 ml. Внимателно налейте масло до долния ръб на гърловината за зареждане.
4. Избършете маслоизмервателната щeka (14) с чиста кърпа без власинки.
5. Вкарайте отново маслоизмервателната щeka (14) и проверете отново нивото на маслото, без да затягате отново щеката.

6. Нивото на маслото трябва да е в рамките на средната маркировка върху маслоизмервателната щeka.
7. Ако нивото на маслото е твърде ниско, долейте препоръчаното количество масло (макс. 600 ml).
8. След това затегнете отново маслоизмервателната щeka (14).

10.2 Пълнене с бензин (Фиг. 15)

⚠ Внимание!

Вибрационната плоча се доставя без бензин. По тази причина е важно преди пускането в експлоатация да налеете бензин. За целта използвайте бензин Super E5/E10.

1. Почистете около зоната за пълнене. Замърсявания в резервоара причиняват експлоатационни неизправности.
2. Отваряйте капака на резервоара (5) внимателно, за да може евент. наличното свръхналягане да се понижи.
3. Напълнете резервоара с бензин (Super E5/E10) с помощта на фуния (не е включена в обема на доставката). Обърнете внимание на макс. обем от 3,6 литра. Внимателно налейте бензин до долния ръб на гърловината за зареждане.
4. Затворете отново капака на резервоара (5). Уверете се, че капачката на резервоара затваря плътно.
5. Почистете капачката на резервоара и около нея.
6. Проверете резервоара и горивопроводите за течове.
7. Преди стартирането на двигателя се отдалечете най-малко на три метра от мястото на зареждане.

- Не използвайте използван и замърсен бензин. Не позволявайте мръсотия и вода да попаднат в бензиновия резервоар.

11. Пускане в експлоатация

11.1 Стартиране на двигателя (Фиг. 10 + 11)

Превключвател за включване/изключване (23)

С превключвателя за включване/изключване (23) се активира и деактивира системата за запалване. Превключвателят за включване/изключване (23) трябва да е в положение ON (ВКЛ.), за да работи двигателят.

Двигателят спира, когато превключвателят за включване/изключване (23) се премести в положение OFF (ИЗКЛ.).

Лост за газта (2)

С лоста за газта (2) може да се контролира скоростта на машината. Преместването на лоста в показаните посоки кара двигателя да работи по-бързо или по-бавно.

Бързо/работно положение = 

Бавно/празен ход = 

Лост на карбуратора (16) (Фиг. 10)

• Топъл двигател/отворен смучач:



• Студен двигател/затворен смучач:



Указание: Затворената позиция на лоста на карбуратора обогатява горивната смес за стартиране на студен двигател.

Отворената позиция доставя правилната горивна смес за нормална работа след стартиране, както и за рестартиране на топъл двигател.

Бензинов кран (15) (Фиг. 10)

• Отворен бензинов кран:



• Затворен бензинов кран:



1. Проверете нивото на маслото и на бензина. Вижте раздел 10.1.
2. Винаги сваляйте приспособлението за придвижване преди уплътняване и го прибирайте на място извън работната зона.
3. Поставете лоста на карбуратора (16) в затворено положение (при топъл двигател – в отворено положение). **Указание:** Вибрационната плоча започва да вибрира при полугаз, веднага щом лостът на карбуратора (16) се отвори.
4. Отворете бензиновия кран (15).
5. Поставете лоста за газта (2) на „полугаз“ (= междинно положение между „бързо“ и „бавно“).
6. Поставете превключвателя за включване/изключване (23) на ON (ВКЛ.).
7. Дръпнете силно въжето на стартера (8) и го оставете бавно да се прибере.

8. След като двигателят се стартира, затворете бавно лоста на карбуратора (16). И следователно го поставяте в работно положение.
9. Поставете лоста за газта (2) в работно положение.
10. Вибрационната плоча започва да работи.

11.2 Експлоатация

При употреба на машината използвайте направляващата скоба с ръкохватка (1), за да я управлявате.

Оставете лоста да работи на пълна газ, използвайки лоста за газта (2). Едновременно с това плочата се движи напред с нормална скорост. Когато работите по наклон, натиснете вибрационната плоча леко напред.

Когато работите по наклон, намалете скоростта, задържайки вибрационната плоча.

⚠ ВНИМАНИЕ!

Не използвайте вибрационната плоча върху бетон или изключително твърди, сухи, уплътнени повърхности. Вибрационната плоча по-скоро скача и не вибрира. Това може да повреди както вибрационната плоча, така и двигателя.

Броят на повторенията, които са необходими за желания резултат от уплътняването, зависи от вида и влажността на основата. Максималното уплътняване е достигнато, когато забележите много силен откат.

Необходимо е определено количество влага в почвата. Излишната влага обаче може да причини залепване на малки части и да предотврати доброто уплътняване. Ако почвата е много влажна, оставете я да изсъхне.

Много сухият под вдига много прах при работа с вибрационната плоча. Добавянето на влага може да подобри уплътняването и да намали поддръжката на въздушния филтър.

Уплътняване с гумена подложка

Когато използвате вибрационната плоча върху павета, монтирайте гумената подложка (20), за да предотвратите откътрване и изтриване на повърхността на камъка (вижте 9.3). С гумена подложка под вибрационната плоча можете да предотвратите повреда на плочата и естествения камък при вибриране.

Гумената подложка трябва да се сменя при уплътняване на ронливи, зърнести подове и ремонтни работи на битумни покрития.

При вибрационно уплътняване с черна гумена подложка повърхността на материала може да промени цвета си.

Уплътняване без гумена подложка

Ако вибрационната плоча се използва без гумена подложка, завинтите винтовете (21) в подовата плоча (20), за да предотвратите повреда на отворите.

Указания при уплътняване

При уплътняване на почвата по наклони (хълмове, насапи) трябва да се спазват следните указания:

- Приближавайте се към наклоните най-отдолу (наклон, който може лесно да се изкачи, може да бъде уплътнен надолу без риск).
- Операторът никога не трябва да е с лице към наклоните.
- **ВНИМАНИЕ:** Максималният наклон от 20° не трябва да се надвишава. Ако този наклон бъде надвишен, системата за смазване на двигателя може да се повреди (смазване чрез блискане, което да доведе до повреждане на важни компоненти на двигателя).

11.3 Спиране на двигателя

Извънредно спиране

За да спрете двигателя в случай на авария, поставете прекъсвача на двигателя (23) в положение OFF (ИЗКЛ.).

Изключване при нормални условия:

1. Върнете лоста за газта (2) в положение на празен ход, за да спрете движението напред на вибрационната плоча.
2. Оставете двигателя да се охлади за минута или две, преди да го спрете.
3. Преместете превключвателя за включване/изключване (23) в положение OFF (ИЗКЛ.).

⚠ ВНИМАНИЕ!

Не поставяйте лоста на карбуратора (16) в положение „затворено“, за да спрете двигателя. Това може да доведе до неуспешно запалване или повреда на двигателя.

11.4 Обороти на празен ход

Понижаването на оборотите на празен ход на двигателя увеличава времето за работа на двигателя, пести гориво и намалява нивото на шум на вибрационната плоча.

1. Поставете лоста за газта (2) в положение „празен ход“, за да намалите натоварването на двигателя, когато не уплътнявате.

12. Транспортиране (Фиг. 20)

⚠ ПРЕДУПРЕЖДЕНИЕ!

Опасност от нараняване!

Случайното и неочаквано потегляне на продукта може да причини наранявания.

- След натоварване изключете двигателя и, след като той изстине, извадете лулата на запалителната свещ от запалителната свещ.
- Продуктът може да причини тежки наранявания при смачкване поради собственото си тегло.

Преди транспортиране или товарене оставете двигателя да се охлади, за да избегнете изгаряния и да изключите риска от пожар.

⚠ Машината може да падне и да причини материална щета или нараняване, ако не бъде повдигната правилно.

При транспортиране на по-дълги разстояния изпразнете напълно резервоара за гориво.

Осигурете машината върху превозното средство срещу търкаляне, изместване или преобръщане и допълнително укрепете вибрационната плоча.

При смяна на позицията на машината тя може да бъде оборудвана с приложеното приспособление за придвижване (вижте 9.2 Монтаж на приспособлението за придвижване).

ВНИМАНИЕ: Използвайте ходовата част само върху равна и твърда повърхност и на кратки разстояния.

Товарене на машината

Повдигнете машината с помощта на точката за вдигане (25). Използвайте достатъчно здрави верига, въже или колан. Машината трябва да се транспортира в изправено положение, за да се избегне разливане на гориво. Не полагайте машина на настрани или с главата надолу.

Обезопасете машината или използвайте точката за повдигане (25) за транспортиране.

△ Машината може да падне и да причини материална щета или нараняване, ако не бъде повдигната правилно. Повдигайте само за точката за повдигане (25).

13. Почистване и поддръжка

△ ПРЕДУПРЕЖДЕНИЕ!

Опасност от нараняване и изгаряне!

Продуктът може да се стартира неочаквано, което да доведе до наранявания. Освен това могат да се достигнат температури от 80 °C и повече.

- Преди всякакви работи по почистване и поддръжка изключвайте двигателя.
- Оставете двигателя да се охлади.
- Извадете кабела на запалителната свещ от запалителната свещ.

△ ПРЕДУПРЕЖДЕНИЕ!

Опасност за здравето!

Вдишването на бензинови изпарения/пари от смазочно масло може да доведе до сериозни увреждания на здравето, безсъзнание и в екстремни случаи – до смърт.

- Не вдишвайте бензиновите изпарения/парите от смазочното масло.
- Използвайте продукта само на открито.

УКАЗАНИЕ!

Опасност от повреждане!

Проникването на вода в корпуса може да повреди двигателя. Освен това струята от машината за почистване с високо налягане може да повреди части на продукта.

- Почиствайте продукта с кърпа, четка и т.н.
- Не потапяйте продукта във вода или други течности и не го пръскайте с машина за почистване с високо налягане.

План за поддръжка					
	след 10 работни часа	след 25 работни часа	на всеки 50 работни часа	на всеки 100 работни часа	на всеки 300 работни часа
Въздушен филтър	почистване	почистване	почистване	почистване	смяна
Запалителна свещ	проверка	почистване	почистване	почистване	смяна
Клиновиден ремък			проверка	смяна	
Масло на възбудителя					смяна
Ниво на моторното масло	проверка	смяна		смяна	

13.1 Работи по почистване:

△ ПРЕДУПРЕЖДЕНИЕ!

Опасност от нараняване!

Случайното и неочаквано потегляне на продукта може да причини наранявания.

- Преди всички работи по почистването и поддръжката изключвайте двигателя и изваждайте лулата на запалителната свещ от запалителната свещ.

Поддръжката на Вашата вибрационна плоча гарантира дълъг експлоатационен живот на машината и нейните компоненти.

- Проверете общото състояние на вибрационната плоча за разхлабени винтове, отклонения или блокиране на подвижните части, счупени или напукани части, които могат да повлияят на работата на машината.
- Използвайте висококачествено леко машинно масло за смазване на подвижните части.
- Почистете долната страна на вибрационната плоча веднага щом по него полепнат частиците от уплътнената почва. Машината няма да работи добре, ако долната страна не е гладка и чиста.
- След работите по почистване и поддръжка свържете отново кабела за запалителната свещ.

13.2 Проверка и смяна на клиновидния ремък

Свалете капака на ремъка (19), за да получите достъп до клиновидния ремък (19b). Никога не използвайте вибрационната плоча без капака на ремъка (19). Ако капакът на ремъка (19) не е монтиран, възможно е ръката Ви да се захване между клиновидния ремък и съединителя, което да причини сериозно нараняване.

13.2.1 Обтягане на клиновидния ремък (Фиг. 7, 8, 9)

Клиновидният ремък (19b) трябва да е в добро състояние, за да осигури оптимално предаване на мощността от двигателя към ексцентричния вал. Проверете състоянието на клиновидния ремък (19b).

1. Изключете двигателя и го оставете да се охлади.
2. Свалете капака на ремъка (19), за да получите достъп до клиновидния ремък (19b). За целта отвийте двата винта на капака на ремъка (19a) с помощта на шестостен SW6.
3. Проверете обтягането на ремъка (натискане с палеца). Трябва да обтегнете клиновидния ремък (19b) се огъва с повече от 10-15 mm (натискане с палеца).
4. За целта отвийте леко четирите скрепителни винта (19e) на двигателя и преместете напред двигателя в посока към корпуса на ексцентрика (9).
5. Отвийте двете контрагайки (19d).
6. Дообтегнете клиновидния ремък (19b) с помощта на затегателния винт (19c), ако се огъва с повече от 10-15 mm (натискане с палеца). За да направите това, завъртете затегателните винтове (19c) по посока на часовниковата стрелка. Уверете се, че двигателят и ремъчната шайба са разположени под прав ъгъл.
7. След обтягането затегнете четирите скрепителни винта (19e) и контрагайката (19d).
8. Поставете отново капака на ремъка (19) и затегнете 2-та винта на капака на ремъка (19a) с шестограм SW13.

13.2.2 Смяна на клиновидния ремък (Фиг. 7, 8, 9)

Клиновидният ремък (19b) трябва да се смени, ако е скъсан, износен или гладък.

1. Изключете двигателя и го оставете да се охлади.
2. Свалете капака на ремъка (19), за да получите достъп до клиновидния ремък (19b). За целта отвийте двата винта на капака на ремъка (19a) с помощта на шестостен SW6.

3. След това отвийте леко четирите скрепителни винта (19e) на двигателя.
4. За да освободите предварителното опъване на ремъка, отвийте контрагайката (19d) и завъртете затегателния винт (19c) обратно на часовниковата стрелка.
5. Преместете двигателя по посока на корпуса на ексцентрика (9).
6. Издърпайте клиновидния ремък (19b) от ремъчните шайби и поставете новия клиновиден ремък правилно.
7. Дообтегнете клиновидния ремък (19b) с помощта на затегателния винт (19c), ако се огъва с повече от 10-15 mm (натискане с палеца). За да направите това, завъртете затегателните винтове (19c) по посока на часовниковата стрелка. Уверете се, че двигателят и ремъчната шайба са разположени под прав ъгъл.
8. След обтягането затегнете четирите скрепителни винта (19e) и контрагайката (19d).
9. Поставете отново капака на ремъка (19) и затегнете 2-та винта на капака на ремъка (19a) с шестограм SW13.

△ ВНИМАНИЕ!

Когато сваляте или поставяте клиновидния ремък (19b), внимавайте да не притиснете пръстите си между ремъка и ролката.

УКАЗАНИЕ!

Повреждане на продукта

Работа на продукта без или с твърде малко двигателно или редукторно масло може да доведе до повреждане на двигателя.

- Преди пускането в експлоатация налейте бензин или масло. Продуктът се доставя без двигателно и редукторно масло.

УКАЗАНИЕ!

Екологични щети!

Изтеклото масло може трайно да замърси околната среда. Течността е силно отровна и може бързо да доведе до замърсяване на водата.

- Пълнете/източвайте маслото само върху равни, твърди повърхности.
- Използвайте гърловина за зареждане или фуния.
- Събирайте източеното масло в подходящ съд.
- Незабавно избършете разлятото масло и изхвърлете парцала съгласно местните разпоредби.

- Извърляйте маслото съгласно местните разпоредби.

13.3 Смяна на двигателното масло (Фиг. 12, 13)

След 25 часа работа трябва да се извърши първата смяна на масло. След това след 100 работни часа.

Препоръчително двигателно масло SAE 10W-30 или SAE 10W-40 (в зависимост от работната температура).

За източване на двигателното масло процедирайте по следния начин:

1. Свалете пробката за източване на маслото (18) с гаечен ключ SW17 (не е включен в обема на доставката) и източете двигателното масло в подходящ съд. Уверете се, че монтираният в пробката за източване на маслото (18) уплътнителен пръстен няма да се изгуби.
2. Отворете маслоизмервателната щека (14) и оставете маслото да изтече, като наклоните продукта.
3. Ако двигателното масло е източено докрай, монтирайте пробката за източване на маслото (18) отново.
4. Налейте масло с помощта на фуния (не е включена в обема на доставката).
5. Проверете нивото на маслото с маслоизмервателната щека за двигателното масло (14). Вкарайте отново маслоизмервателната щека (14) и проверете отново нивото на маслото, без да затягате отново щеката.
6. Завинтете отново винтовете на маслоизмервателната щека за двигателното масло (14).
7. Дръпнете бавно въжето на стартера (8) 5 пъти, така че маслото да се разпредели. Превключвателят за включване/изключване (23) трябва да е изключен.

13.4 Източване на бензина (Фиг. 14, 15)

Бензинът трябва да се източи при по-продължително съхранение или при смяна на маслото за ексцентрика.

1. Затворете бензиновия кран (15).
2. Поставете приеман съд под пробката за източване (15a) на поплавъковата камера и я отворете.
3. Свалете капачката на резервоара (5) и отворете бензиновия кран (15).
4. След като системата се източи докрай, завийте отново плътно пробката за източване (15a).

13.5 Смяна на маслото за ексцентрика (Фиг. 16, 17)

Поради теглото Ви съветваме да извършвате тази работа с двама души! Препоръчваме Ви да смените маслото за ексцентрика след 200 работни часа. Сменяйте маслото за ексцентрика само когато ексцентрикът се е охладил.

Препоръчително редукторно масло с нисък коефициент на триене SAE 80W-90 / 75W-90.

1. Източете бензина, както е описано в 13.4.
2. Източете моторното масло, както е описано в 13.3.
3. Свалете капака на ремъка (19). За целта отвийте двата винта (19a) на капака на ремъка (19a) с помощта на шестограм SW6 (не е включен в обема на доставката).
4. Свалете клиновидния ремък (19b).
5. Повдигнете цялата горна част на вибрационната плоча с двигателя от корпуса на ексцентрика.
6. Свалете гумения капак (17).
7. Снемете пробката за източване на маслото (22) върху корпуса на ексцентрика и наклонете вибрационната плоча напред.
8. Източете маслото в подходящ съд.
9. Поставете вибрационната плоча отново в изходно положение.
10. Напълнете корпуса на ексцентрика (9) с редукторно масло с нисък коефициент на триене (80W-90 / 75W-90) с помощта на фуния (не е включена в обема на доставката). Спазвайте максималното количество за пълнене от таблицата с технически данни.
11. Завинтете отново пробката за източване на маслото (22).
12. Поставете гумения капак (17) на предвиденото място.

⚠ ВНИМАНИЕ!

Не препълвайте резервоара! Твърде многото масло в ексцентрика може да намали мощността му и да доведе до неговото прегоряване.

Ексцентрик

Ексцентрична тежест върху вала на ексцентрика в корпуса на ексцентрика се задвижва при високи скорости от съединител и система за задвижване на ремъка.

Тези високи скорости на въртене на вала карат машината да се движи бързо нагоре, надолу и напред.

13.6 Поддръжка на въздушния филтър (Фиг. 18)

⚠ ОПАСНОСТ!

Опасност от пожар и експлозия!

Горивото може да се запали и евентуално да експлодира при неправилно почистване. Това води до тежки изгаряния или смърт.

- Почиствайте въздушния филтър само като го изтупвате.
- Никога не почиствайте въздушния филтър с бензин или запалими разтворители.

УКАЗАНИЕ!

Опасност от повреждане!

Работата на двигателя без поставен филтърен елемент може да доведе до повреда на двигателя.

- Никога не оставяйте двигателя да работи без поставен елемент на въздушния филтър.

Замърсена вложка на въздушния филтър (4с,4d) намалява мощността на двигателя поради недостатъчно подаване на въздух към карбуратора. Следователно редовните проверки са от съществено значение.

Въздушният филтър трябва да се проверява на всеки 50 работни часа и при необходимост да се почиства.

1. Свалете капака на въздушния филтър (4).
2. Проверете капака на въздушния филтър (4) за дупки или пукнатини. Сменете евент. повредения елемент.
3. Извадете разделителния елемент (4а).
4. Свалете уплътнението (4b).
5. Извадете хартиения филтър (4d) и дунапреновия филтър (4с) и сменете всички дефектни елементи.
6. Избършете мръсотията от вътрешната страна на тялото на филтъра, както и капака на тялото на филтъра (4) с чиста, влажна кърпа. Уверете се, че в отвора не попада мръсотия. Поставете капака на въздушния филтър (4) отново върху тялото на филтъра за времето на почистване на филтъра.
7. Изтупайте хартиения филтър (4d) върху твърда повърхност или го издухайте със сгъстен въздух, за да отстраните замърсяванията. Никога не изчетквайте мръсотията, тъй като това ще влезе във влакната.
8. Изплакнете дунапреновия филтър (4с) под течаща вода и го оставете да изсъхне напълно.

9. Поставете хартиения филтър (4d), дунапреновия филтър (4с), уплътнението (4b) и разделителния елемент (4а).
10. Проверете дали всичко е поставено правилно и след това поставете капака на тялото на филтъра (4).

⚠ **ВНИМАНИЕ:** Никога не оставяйте двигателя да работи без или с повредена вложка на въздушния филтър (4с,4d). Това позволява на мръсотия да попадне в двигателя, което може да причини повреда на двигателя. Гаранцията на производителя отпада.

13.7 Почистване/смяна на запалителната свещ (Фиг. 19)

⚠ **ВНИМАНИЕ:** Сменяйте запалителната свещ само при студен двигател!

За първи път проверете запалителната свещ след 10 работни часа за замърсяване и я почистете, ако е необходимо, с медна телена четка. След това сменяйте запалителната свещ на всеки 50 работни часа, ако е необходимо.

1. Издърпайте кабела на запалителната свещ и отстранете всички замърсявания от зоната на запалителната свещ.
2. Развийте запалителната свещ (24) с доставения ключ за запалителна свещ.
3. Проверете изолатора. Сменете запалителната свещ в случай на повреда, например пукнатини или отломки.
4. Почистете електродите на запалителната свещ с телена четка.
5. Проверете разстоянието между електродите и го настройте с помощта на луфтомер. За да може двигателят да запази мощността си, запалителната свещ трябва да има правилното разстояние между електродите (0,7 - 0,8 mm).
6. Завийте отново запалителната свещ (24) на ръка и я затегнете с около 1/4 оборота с доставения ключ за запалителна свещ.
7. Поставете кабела на запалителната свещ върху запалителната свещ (24).

⚠ **ВНИМАНИЕ!**

Разхлабената запалителна свещ може да прегрее и да повреди двигателя. А прекаленото затягане на запалителната свещ може да повреди резбите в главата на цилиндъра.

13.8 Почистване на поплавъковата камера

⚠ ВНИМАНИЕ: Демонтирайте поплавъковата камера само когато двигателят е студен!

1. Затворете крана за бензин (15).
2. Отвийте пробката за източване (15a) на поплавъковата камера и източете горивото в подходящ съд.
3. Поставете отново пробката за източване (15a).
4. Отвийте крепежния винт (15б) на поплавъковата камера.
5. Отвийте поплавъковата камера и радиалното уплътнение.
6. Почистете частите.
7. Монтирайте отново поплавъковата камера с радиалното уплътнение, като използвате крепежния винт (15б).

14. Съхранение

⚠ ОПАСНОСТ!

Опасност от пожар и експлозия!

Може да възникне пожар или експлозия, ако продуктът се съхранява близо до възможни източници на запалване. Това води до тежки изгаряния или смърт.

- Отстранете възможните източници на запалване, като напр. печки, газови бойлери, газови сушилници и т.н.

УКАЗАНИЕ!

Опасност от повреждане!

Неправилното съхранение на продукта може да доведе до повреда на двигателя.

- Съхранявайте продукта защитен от замърсяване, прах и влага.

14.1 Съхранение при по-дълги прекъсвания на работата:

Ако вибрационната плоча няма да се използва повече от 30 дни, следвайте стъпките по-долу, за да я подготвите за съхранение.

1. Изпразнете бензиновия резервоар докрай (вижте раздел 13.4). Съхранения бензин, съдържащ етанол или МТВЕ, ще изветрее в рамките на 30 дни. Изветрелият бензин има високо съдържание на каучук и може да запуши карбуратора и да ограничи подаването на гориво.
2. Източете двигателното масло от двигателя, докато е още топъл. Налейте ново масло. (вижте раздел 13.3.)

3. Използвайте чиста кърпа за почистване на вибрационната плоча.
4. **⚠ Не използвайте агресивни почистващи препарати или препарати на маслена основа, когато почиствате пластмасовите части. Химикалите могат да повредят пластмасите.**
5. Съхранявайте вибрационната плоча в изправено положение в чиста и суха сграда с добра вентилация.

Съхранявайте уреда и неговите аксесоари на тъмно, сухо и защитено от замръзване, както и недостъпно за деца място. Оптималната температура на съхранение е между 5 и 30 °C.

Съхранявайте уреда в оригиналната му опаковка. Покрийте уреда, за да го защитите от прах или влага.

Съхранявайте ръководството за експлоатация при уреда.

15. Ремонт и поръчка на резервни части

След ремонт или поддръжка се уверете, че всички части, свързани с безопасността, са на мястото си и са в отлично състояние. Съхранявайте частите, които могат да причинят нараняване, на място, недостъпно за други лица и деца.

Внимание: Съгласно Закона за отговорността за продуктите не се носи отговорност за щети причинени от неправилен ремонт или неизползване на оригинални резервни части.

Обадете се на отдела за обслужване на клиенти или на оторизиран специалист. Същото важи и за принадлежностите.

Резервните части и принадлежностите се предлагат в нашия сервизен център. За целта сканирайте QR кода на заглавната страница.

Връзки и ремонти

Свързвания и ремонти по електрическото оборудване могат да се извършват само от електротехник.

Ако имате някакви запитвания, моля, посочете следните данни:

- Тип ток на двигателя
- Данни от типовата табелка на уреда
- Данни от типовата табелка на двигателя

Важно указание в случай на ремонт:

При връщане на продукта за ремонт обърнете внимание, че от съображения за безопасност той трябва да се изпрати без масло и гориво на сервисната станция.

15.1 Поръчване на резервни части

При поръчване на резервни части трябва да се посочат следните данни:

- Обозначение на модела
- Артикулен номер
- Данни на типова табелка

Резервни части / принадлежности Артикулен №:

Бензинова смукателна помпа 7907600001

15.2 Сервизна информация

Трябва да се има предвид, че следните части на този продукт са обект на износване поради износване или на естествено износване, респ. следните части са необходими като консумативи.

Бързоизносващи се части*: Запалителна свещ, масло, ремък, гумена подложка, въздушен филтър

* не са включени задължително в обема на доставката!

17. Отстраняване на неизправности

Следващата таблица показва симптомите за повреди и описва как могат да Ви помогнат, ако машината Ви не работи правилно. Ако не можете да намерите и отстраните проблема, свържете се със сервиз.

Неизправност	Възможна причина	Отстраняване
Двигателят не стартира.	Не свързвайте кабела на запалителната свещ.	Свържете кабела на запалителната свещ сигурно със запалителната свещ.
	Без бензин или изветрял бензин.	Налейте чист, нов бензин.
	Лостът за газта не е в правилната стартово положение.	Поставете лоста за газта в стартово положение.
	Блокиран бензинопровод.	Почистете бензинопровода.
	Замърсена с масло запалителна свещ.	Почистете запалителната свещ, регулирайте разстоянието или сменете запалителната свещ.
	Твърде малко масло	Проверете нивото на двигателното масло и долейте, ако е необходимо.
	Препълване на двигателя.	Изчакайте няколко минути, преди да рестартирате.

16. Изхвърляне и рециклиране

Указания за опаковката



Опаковъчните материали могат да се рециклират. Моля, изхвърлете опаковката по природосъобразен начин.

Можете да се информирате относно възможностите за изхвърляне на излезли от употреба уреди от Вашите общински или градски власти.

Горива и масла

- Преди да изхвърлите уреда, резервоарът за гориво и резервоарът за двигателно масло трябва да бъдат изпразнени!
- Горивото и двигателното масло не бива да се изхвърлят заедно с битовите отпадъци или в канализацията, а трябва да се събират и изхвърлят отделно!
- Празните резервоари за масло и гориво трябва да се изхвърлят по екологичен начин.

Двигателят работи неравномерно.	Хлабав кабел на запалителната свещ.	Свържете кабела на запалителната свещ и го закрепете.
	Уредът работи в режим на карбуратор.	Поставете лоста на карбуратора в положение OFF (ИЗКЛ.).
	Блокиран бензинопровод или изветрял бензин.	Почистете бензинопровода. Налейте чист, нов бензин в резервоара.
	Вода или замърсяване в бензиновата система.	Изпуснете бензина от резервоара. Налейте нов бензин.
	Замърсен въздушен филтър.	Почистете въздушния филтър или го сменете.
Двигателят прегрява.	Замърсен въздушен филтър.	Почистете въздушния филтър.
	Ограничен въздушен поток.	Почистете двигателя на вибрационната плоча.
Двигателят не спира, когато лостът за газта е в положение за спиране или оборотите на двигателя не се увеличават правилно при преместване на лоста за газта.	Отлагания във връзките на лоста за газта.	Отстранете мръсотията и отлаганията.
	Повредено задвижващо въже.	Свържете се с търговеца.
Вибрационната плоча се управлява трудно по време на работа (машината отскача или се движи рязко напред).	Твърде високи обороти на двигателя върху твърда основа.	Задайте по-бавни обороти с лоста за газта.
	Амортисьорът е твърде хлабав или е повреден.	Свържете се с търговеца.
Няма вибрираща функция, респ. вибрационната плоча не достига максималните обороти.	Повреда на ексцентрика или на вибрационната плоча.	Свържете се с търговеца.
	Задвижващият ремък е твърде разхлабен и приплъзва.	Настройте или сменете задвижващия ремък.
Загуба на масло от двигателя или ексцентрика.	Износени уплътнения.	Свържете се с търговеца.
	Течове от корпуса.	

Περιεχόμενα:**Σελίδα:**

1.	Εξήγηση των συμβόλων πάνω στη συσκευή	66
2.	Εισαγωγή	68
3.	Περιγραφή του προϊόντος (Εικ. 1).....	68
4.	Παραδοτέο υλικό	68
5.	Ενδεδειγμένη χρήση.....	69
6.	Γενικές υποδείξεις ασφαλείας.....	69
7.	Τεχνικά χαρακτηριστικά	72
8.	Αποσυσκευασία.....	73
9.	Εγκατάσταση	74
10.	Πριν τη θέση σε λειτουργία	74
11.	Θέση σε λειτουργία.....	75
12.	Μεταφορά (Εικ. 20).....	77
13.	Καθαρισμός και συντήρηση	78
14.	Αποθήκευση	82
15.	Επισκευή & παραγγελία ανταλλακτικών	83
16.	Απόρριψη και ανακύκλωση.....	83
17.	Αντιμετώπιση προβλημάτων	84
18.	Δήλωση συμμόρφωσης	141

1. Εξήγηση των συμβόλων πάνω στη συσκευή

Η χρήση συμβόλων στο παρόν εγχειρίδιο έχει σκοπό να επιστήσει την προσοχή σας σε ενδεχόμενους κινδύνους. Τα σύμβολα ασφαλείας και οι εξηγήσεις που τα συνοδεύουν πρέπει να κατανοούνται πλήρως. Οι προειδοποιήσεις αυτές καθ' εαυτές δεν αποσοβούν τους κινδύνους και δεν υποκαθιστούν τη λήψη σωστών μέτρων πρόληψης ατυχημάτων.

	<p>Πριν από τη θέση σε λειτουργία, διαβάστε και τηρείτε τις οδηγίες χρήσης και τις υποδείξεις ασφαλείας!</p>
	<p>Φοράτε προστασία ακοής!</p>
	<p>Φοράτε προστατευτικά γυαλιά!</p>
	<p>Χρησιμοποιείτε γάντια εργασίας.</p>
	<p>Χρησιμοποιείτε υποδήματα ασφαλή έναντι ατυχημάτων.</p>
	<p>Απαγορεύεται η αφαίρεση ή τροποποίηση συστημάτων προστασίας και συστημάτων ασφαλείας.</p>
	<p>Μην βάζετε τα χέρια σε περιστρεφόμενα εξαρτήματα. Τυχόν εμπλοκή χεριού σε περιστρεφόμενο ιμάντα θα προκαλέσει τραυματισμό του χεριού. Πάντα τοποθετείτε το προστατευτικό ιμάντα.</p>
	<p>Απαγορεύονται αυστηρά οι γυμνές φλόγες και το κάπνισμα κοντά στη συσκευή!</p>
	<p>Καυτή επιφάνεια! Η επαφή με το δέρμα μπορεί να προκαλέσει εγκαύματα. Εκτελείτε εργασίες σέρβις, συντήρησης και καθαρισμού μόνο αφού κρυώσει ο κινητήρας.</p>
	<p>Κρατάτε τρίτους μακριά από την περιοχή εργασίας.</p>
	<p>Κίνδυνος δηλητηρίασης! Χρησιμοποιείτε τη συσκευή μόνο σε εξωτερικό χώρο και ποτέ σε κλειστούς ή ανεπαρκώς αεριζόμενους χώρους.</p>

	<p>Σημαντικό: Σβήνεται τον κινητήρα πριν τον ανεφοδιασμό με καύσιμο. Μην ανεφοδιάζετε τη συσκευή ενώ είναι σε λειτουργία.</p>
	<p>Πριν από οποιαδήποτε εργασία καθαρισμού και συντήρησης, σβήνεται το κινητήρα και αφαιρείτε από το μπουζί τον σύνδεσμο μπουζί.</p>
	<p>Εγγυημένη στάθμη ηχητικής ισχύος της συσκευής</p>
	<ul style="list-style-type: none"> - Τσοκ κλειστό - Στρόφιγγα βενζίνης ανοικτή
	<p>Μοχλός αριθμού στροφών</p>
	<p>Έλεγχος της στάθμης λαδιού</p>
	<p>Στις παρούσες Οδηγίες χρήσης έχουμε τοποθετήσει τα παρακάτω σύμβολα στα σημεία που αφορούν την ασφάλειά σας.</p>
	<p>Ο μηχανισμός εκκέντρου είναι ήδη γεμισμένος με λάδι! Μη συμπληρώσετε. Η στάθμη λαδιού δεν είναι ορατή.</p>
	<p>Το προϊόν συμμορφώνεται με τις ισχύουσες Ευρωπαϊκές Οδηγίες.</p>
	<p>Το προϊόν συμμορφώνεται με τις ισχύουσες σεβλικές οδηγίες.</p>

2. Εισαγωγή

Κατασκευαστής:

SchepPach GmbH
Günzburger Straße 69
D-89335 Ichenhausen

Αξιότιμε πελάτη,

σας ευχόμαστε πολλή ευχαρίστηση και καλή επιτυχία κατά την εργασία σας με το νέο προϊόν που αποκτήσατε.

Υπόδειξη:

Ο κατασκευαστής αυτού του προϊόντος δεν ευθύνεται σύμφωνα με τον ισχύοντα νόμο περί ευθύνης για προϊόντα, για ζημιές που προκαλούνται σε ή από αυτό το προϊόν στις εξής περιπτώσεις:

- ακατάλληλη μεταχείριση
- παράβλεψη των οδηγιών χρήσης
- επισκευές από τρίτους, μη εξουσιοδοτημένους τεχνικούς
- χρήση μη γνήσιων ανταλλακτικών
- μη ενδεδειγμένη χρήση
- βλάβες της ηλεκτρικής εγκατάστασης σε περίπτωση παράβλεψης των ηλεκτρικών κανόνων και των κανονισμών VDE 0100, DIN 57113 / VDE 0113

Προσέξτε:

Οι οδηγίες χρήσης αποτελούν αναπόσπαστο μέρος αυτού του προϊόντος. Περιέχουν σημαντικές υποδείξεις για να εργάζεστε με το προϊόν με ασφάλεια, σωστά και οικονομικά και για να αποφεύγετε κινδύνους, να εξοικονομείτε έξοδα επισκευής, να μειώνετε τους χρόνους εκτός διαθεσιμότητας και να αυξάνετε την αξιοπιστία και τη διάρκεια ζωής του προϊόντος. Επιπρόσθετα στους κανόνες ασφαλείας στις παρούσες οδηγίες χρήσης, πρέπει να λαμβάνετε οπωσδήποτε υπόψη σας τις διατάξεις που ισχύουν στη χώρα σας για τη λειτουργία του προϊόντος.

Πριν τη χρήση του προϊόντος εξοικειωθείτε με όλες τις υποδείξεις χειρισμού και ασφαλείας. Χρησιμοποιείτε το προϊόν μόνον όπως περιγράφεται και για τους αναφερόμενους τομείς χρήσης. Φυλάξτε με ασφάλεια τις οδηγίες χρήσης και σε περίπτωση μεταβίβασης του προϊόντος παραδώστε μαζί και όλα τα έγγραφα.

3. Περιγραφή του προϊόντος (Εικ. 1)

1. Πτυσσόμενος βραχίονας καθοδήγησης με λαβή
 - 1a. Βίδα στερέωσης
 - 1b. Ροδέλες
 - 1c. Παξιμάδι αστεροειδούς λαβής

2. Μοχλός γκαζιού
 - 2a. Βίδα εξαγωνικής κεφαλής
 - 2b. Παξιμάδι ασφαλείας
3. Εξάτμιση
4. Καπάκι φίλτρου αέρα
 - 4a. Διαχωριστικό
 - 4b. Στεγανοποιητικό
 - 4c. Φίλτρο αφρώδους υλικού
 - 4d. Χάρτινο φίλτρο
5. Πώμα ρεζερβουάρ βενζίνης
 - 5a. Ένθετο φίλτρου καυσίμου
6. Ρεζερβουάρ βενζίνης
7. Κινητήρας
8. Μηχανισμός σχοινιού εκκινήτη
9. Μηχανισμός εκκέντρου
10. Πλάκα βάσης
11. Τροχοί μεταφοράς
12. Σύστημα κύλισης
13. Βίδες πλάκας βάσης
14. Ράβδος ένδειξης στάθμης λαδιού για το λάδι κινητήρα
15. Στρόφιγγα βενζίνης
 - 15a. Βίδα καρμπυρατέρ
16. Μοχλός τσοκ
17. Λαστιχένιο κάλυμμα
18. Τάπα αποστράγγισης λαδιού
19. Κάλυμμα ιμάντα
 - 19a. Βίδες καλύμματος ιμάντα
 - 19b. Τραπεζοειδής ιμάντας
 - 19c. Βίδα ρύθμισης
 - 19d. Κόντρα παξιμάδια
 - 19e. Βίδες στερέωσης του κινητήρα
20. Λαστιχένιο στρώμα
21. Βίδες λαστιχένιου στρώματος
 - 21a. Παξιμάδια ασφαλείας
 - 21b. Μικρές ροδέλες συναρμογής
 - 21c. Μεγάλες ροδέλες συναρμογής
22. Τάπα αποστράγγισης λαδιού για το λάδι μηχανισμού εκκέντρου
23. Διακόπτης ενεργοποίησης/ απενεργοποίησης
24. Μπουζί
25. Σημείο ανύψωσης

4. Παραδοτέο υλικό

Θέση	Ποσότητα	Ονομασία
	1x	Δονητική πλάκα με κινητήρα
1	1x	Λαβή
12	1x	Σύστημα κύλισης

1x	Μπουζόκλειδο
1x	Σακούλα παρελκομένων
1x	Οδηγίες χρήσης

5. Ενδεδειγμένη χρήση

Η δονητική πλάκα ασκεί δυνάμεις στο μη συμπίεσμένο χώμα ή άλλα υλικά. Μπορεί να χρησιμοποιηθεί για γενικές εργασίες οδοποιίας, αρχιτεκτονικής τοπίου και οικοδομικών κατασκευών. Η δονητική πλάκα αυξάνει τη φέρουσα ικανότητα του εδάφους και επίσης μειώνει τη διαπερατότητα από το νερό, εμποδίζει τις αποθέσεις χύματος και μειώνει τη διόγκωση ή τη συρρίκνωση του εδάφους. Είναι ιδιαίτερα κατάλληλη για συμπύκνωση πετρών για λιθόστρωτα και τάφων καθώς και για διαμόρφωση τοπίων και για εργασίες συντήρησης.

⚠ Προσοχή!

Η δονητική πλάκα δεν σχεδιάστηκε για τη χρήση σε κολλητικές επιφάνειες όπως από άργιλο ή για σκληρές επιφάνειες, όπως μπετόν.

Το μηχάνημα επιτρέπεται να χρησιμοποιείται μόνο όπως προβλέπεται. Κάθε χρήση πέραν αυτής θεωρείται μη ενδεδειγμένη. Για ζημιές ή τραυματισμούς οποιουδήποτε είδους προκαλούμενες από αυτή τη χρήση, την ευθύνη φέρει ο χρήστης/χειριστής και όχι ο κατασκευαστής.

Στην ενδεδειγμένη χρήση εμπίπτει επίσης η τήρηση των υποδείξεων ασφαλείας καθώς και των οδηγιών συναρμολόγησης και των υποδείξεων λειτουργίας που υπάρχουν στις οδηγίες χρήσης.

Τα άτομα τα οποία χειρίζονται και συντηρούν το μηχάνημα πρέπει να είναι εξοικειωμένα με αυτό και να έχουν διδαχθεί σχετικά με τους ενδεχόμενους κινδύνους.

Οι τροποποιήσεις στο μηχάνημα αποκλείουν κάθε ευθύνη του κατασκευαστή για όσες ζημιές προκύψουν από αυτές.

Η λειτουργία του μηχανήματος επιτρέπεται μόνο με γνήσια εξαρτήματα και γνήσια αξεσουάρ του κατασκευαστή. Πρέπει να τηρούνται οι κανονισμοί ασφαλείας, εργασίας και συντήρησης του κατασκευαστή καθώς και οι διαστάσεις που αναφέρονται στα τεχνικά χαρακτηριστικά.

Παρακαλούμε να έχετε υπόψη σας ότι οι συσκευές μας κανονικά δεν έχουν σχεδιαστεί για εμπορική, βιοτεχνική ή βιομηχανική χρήση. Δεν αναλαμβάνουμε καμία ευθύνη αν η συσκευή χρησιμοποιηθεί σε εμπορικές, βιοτεχνικές ή βιομηχανικές επιχειρήσεις καθώς και σε παρόμοιες δραστηριότητες.

Εξήγηση των λέξεων επισήμανσης που υπάρχουν στις οδηγίες χρήσης

⚠ ΚΙΝΔΥΝΟΣ

Λέξη επισήμανσης μιας άμεσα επικείμενης επικίνδυνης κατάστασης η οποία, αν δεν αποφευχθεί, θα έχει ως συνέπεια θάνατο ή σοβαρό τραυματισμό.

⚠ ΠΡΟΕΙΔΟΠΟΙΗΣΗ

Λέξη επισήμανσης μιας ενδεχόμενης επικίνδυνης κατάστασης η οποία, αν δεν αποφευχθεί, θα μπορούσε να έχει ως συνέπεια θάνατο ή βαρύ τραυματισμό.

⚠ ΠΡΟΦΥΛΑΞΗ

Λέξη επισήμανσης μιας ενδεχόμενης επικίνδυνης κατάστασης η οποία, αν δεν αποφευχθεί, θα μπορούσε να έχει ως συνέπεια μικρής ή μέτριας βαρύτητας τραυματισμό.

ΠΡΟΣΟΧΗ

Λέξη επισήμανσης μιας ενδεχόμενης επικίνδυνης κατάστασης η οποία, αν δεν αποφευχθεί, θα μπορούσε να έχει ως συνέπεια υλικές ζημιές στο προϊόν/σε ιδιοκτησία.

6. Γενικές υποδείξεις ασφαλείας

- Γνωρίστε το μηχάνημά σας.
- Διαβάστε τις οδηγίες χρήσης προσεκτικά και στην ολόκληρά τους και βεβαιωθείτε ότι κατανοείτε το περιεχόμενό τους καθώς και όλες τις ετικέτες που είναι τοποθετημένες στο μηχάνημα.
- Εξοικειωθείτε με την περιοχή εφαρμογή καθώς και με τους περιορισμούς του μηχανήματος και τις ειδικές πηγές κινδύνων.
- Βεβαιωθείτε ότι γνωρίζετε ακριβώς όλα τα στοιχεία χειρισμού και τη λειτουργία τους.
- Βεβαιωθείτε ότι γνωρίζετε πώς να σταματάτε το μηχάνημα και πώς να απενεργοποιείτε γρήγορα τα στοιχεία χειρισμού.

- Μην επιχειρήσετε να χρησιμοποιήσετε το μηχάνημα χωρίς να μάθετε και να γνωρίζετε τον ακριβή τρόπο λειτουργίας και τις απαιτήσεις συντήρησης του κινητήρα και πώς μπορείτε να αποφεύγετε ατυχήματα που θα είχαν σαν συνέπεια σωματικές βλάβες και/ή υλικές ζημιές.
- Κρατάτε άλλα άτομα, και ιδιαίτερα παιδιά, μακριά από την περιοχή εργασίας σας.

Περιοχή εργασίας

- Ποτέ μην ξεκινάτε ή χρησιμοποιείτε το μηχάνημα σε κλειστό χώρο. Τα καυσάερα είναι επικίνδυνα, επειδή περιέχουν το άοσμο και θανατηφόρο αέριο μονοξείδιο του άνθρακα. Χρησιμοποιείτε το μηχάνημα μόνο σε καλά αεριζόμενους εξωτερικούς χώρους.
- Ποτέ μη χρησιμοποιείτε το μηχάνημα με συνθήκες ελλιπούς ορατότητας ή ανεπαρκούς φωτισμού.

Ασφάλεια των ανθρώπων

- Μη χρησιμοποιείτε το μηχάνημα όταν βρίσκεστε υπό την επήρεια ναρκωτικών ουσιών, οινοπνεύματος ή φαρμακευτικής αγωγής, που μπορούν να επηρεάσουν την ικανότητά σας να χειρίζεστε σωστά το μηχάνημα.
- Φοράτε κατάλληλο ρουχισμό. Φοράτε μακρύ παντελόνι, μπότες και γάντια.
- Μη φοράτε ρούχα με χαλαρή εφαρμογή, κοντό παντελόνι ή κοσμήματα οποιουδήποτε είδους. Έχετε τα μακριά μαλλιά δεμένα πίσω ώστε να μη πέφτουν κάτω από τον ώμο. Κρατάτε τα μαλλιά, τα ρούχα και τα γάντια σας μακριά από κινητά μέρη. Τα ρούχα με φαρδιά εφαρμογή, τα κοσμήματα ή τα μακριά μαλλιά μπορεί να πιαστούν από κινητά μέρη. Ελέγχετε το μηχάνημά σας πριν το θέσετε σε λειτουργία.
- Αφήνετε τα προστατευτικά καλύμματα στη θέση τους και σε λειτουργική κατάσταση.
- Βεβαιωθείτε ότι είναι σφικμένα καλά όλα τα παξιμάδια, οι βίδες κλπ.
- Ποτέ μη χρησιμοποιείτε το μηχάνημα αν χρειάζεται επισκευή ή είναι σε κακή μηχανική κατάσταση. Αντικαθιστάτε πριν τη χρήση εξαρτήματα που έχουν υποστεί ζημιά, λείπουν ή είναι κατεστραμμένα.
- Ελέγχετε το μηχάνημα για διαρροές βενζίνης.
- Διατηρείτε το σε καλή λειτουργική κατάσταση. Μη χρησιμοποιήσετε το μηχάνημα αν ο κινητήρας δεν μπορεί να ενεργοποιηθεί και να απενεργοποιηθεί με τον αντίστοιχο διακόπτη.
- Αν ένα βενζινοκίνητο μηχάνημα δεν μπορεί να ελεγχθεί με τον διακόπτη του κινητήρα, αυτό το μηχάνημα είναι επικίνδυνο και πρέπει να αντικατασταθεί.

- Συνηθίστε να ελέγχετε πριν την εκκίνηση του μηχανήματος ότι έχουν απομακρυνθεί από την περιοχή γύρω από το μηχάνημα κατασβίδια και κλειδιά. Ένα κατασβίδι ή κλειδί, αν βρεθεί μέσα σε περιστρεφόμενο εξάρτημα του μηχανήματος, μπορεί να προξενήσει σωματική βλάβη.
- Πρέπει να είστε προσεκτικοί, να προσέχετε τις ενέργειές σας και να χρησιμοποιείτε την κοινή λογική όταν εργάζεστε με το μηχάνημα. Μην υπερβάλλετε εαυτόν.
- Μη χρησιμοποιήσετε το μηχάνημα χωρίς υποδήματα ή φορώντας σαγιονάρες ή παρόμοια ελαφρά υποδήματα. Φοράτε προστατευτικά υποδήματα εργασίας που προστατεύουν τα πόδια σας και αυξάνουν την ευστάθειά σας όταν κινείστε πάνω σε ολισθηρές επιφάνειες.
- Φροντίζετε πάντα για καλή ευστάθεια και ισορροπία. Έτσι μπορείτε να ελέγχετε καλύτερα το μηχάνημα σε μη αναμενόμενες καταστάσεις.
- Αποφεύγετε τυχόν αθέλητη εκκίνηση του μηχανήματος. Βεβαιωθείτε ότι ο διακόπτης του κινητήρα είναι απενεργοποιημένος, πριν μεταφέρετε το μηχάνημα ή εκτελέσετε εργασίες συντήρησης στο μηχάνημα. Η μεταφορά ή οι εργασίες συντήρησης στο μηχάνημα μπορούν να γίνουν πρόξενι ατυχημάτων, αν είναι ενεργοποιημένος ο διακόπτης.

Ασφάλεια στη χρήση βενζίνης

- Η βενζίνη είναι πολύ εύφλεκτη και οι αναθυμιάσεις της μπορούν να εκραγούν αν αναφλεγούν.
- Λαμβάνετε μέτρα ασφαλείας κατά τον χειρισμό της βενζίνης, για να περιορίσετε τον κίνδυνο για βαρύ τραυματισμό.
- Χρησιμοποιείτε ένα κατάλληλο δοχείο βενζίνης όταν γεμίζετε ή αδειάζετε το ρεζερβουάρ.
- Εκτελείτε αυτές τις εργασίες σε καθαρούς, καλά αεριζόμενους εξωτερικούς χώρους.
- Μην καπνίζετε. Κρατάτε μακριά σπινθήρες, γυμνές φλόγες ή άλλες πηγές φωτιάς, όταν συμπληρώνετε βενζίνη ή εργάζεστε με το μηχάνημα.
- Ποτέ μη γεμίζετε το ρεζερβουάρ σε εσωτερικούς χώρους. Κρατάτε γειωμένα, ηλεκτρικά αγώγιμα αντικείμενα, όπως εργαλεία, μακριά από μη συνδεδεμένα ηλεκτρικά εξαρτήματα και καλώδια, για να αποφεύγετε τη δημιουργία σπινθήρων ή ηλεκτρικών τόξων. Από αυτά μπορούν να αναφλεγούν οι αναθυμιάσεις της βενζίνης.
- Πάντα σβήνετε τον κινητήρα και αφήνετέ τον να κρυώσει πριν γεμίσετε το ρεζερβουάρ βενζίνης. Ποτέ μην αφαιρέσετε το πώμα ρεζερβουάρ και μη γεμίσετε το ρεζερβουάρ όταν ο κινητήρας είναι σε λειτουργία ή σε υψηλή θερμοκρασία.

- Μη χρησιμοποιήσετε το μηχανήμα αν γνωρίζετε ότι υπάρχουν διαρροές στο σύστημα βενζίνης. Ασκάρετε αργά το πώμα ρεζερβουάρ για να αφήσετε να εκτονωθεί τυχόν πίεση από το ρεζερβουάρ. Ποτέ μη γεμίζετε υπερβολικά το ρεζερβουάρ (η στάθμη της βενζίνης δεν πρέπει ποτέ να ξεπερνά το επισημαινόμενο ανώτατο όριο πλήρωσης). Κλείστε πάλι καλά το ρεζερβουάρ βενζίνης με το πώμα ρεζερβουάρ και σκουπίστε τυχόν βενζίνη που έχει χυθεί.
- Ποτέ μη χρησιμοποιήσετε το μηχανήμα αν δεν έχει βιδωθεί σταθερά το πώμα ρεζερβουάρ. Αποφεύγετε να πλησιάζετε πηγές ανάφλεξης κοντά σε χυμένη βενζίνη. Αν έχει χυθεί βενζίνη, μην επιχειρήσετε να θέσετε σε λειτουργία το μηχανήμα. Απομακρύνετε το μηχανήμα από την περιοχή που χύθηκε η βενζίνη και εμποδίστε την προσέγγιση πηγών ανάφλεξης έως ότου έχουν απομακρυνθεί πλήρως οι αναθυμιάσεις βενζίνης.
- Φυλάσσετε τη βενζίνη σε δοχεία που έχουν κατασκευαστεί ειδικά για τον σκοπό αυτό.
- Αποθηκεύετε τη βενζίνη σε ένα δροσερό, καλά αεριζόμενο χώρο μακριά από σπινθήρες και γυμνές φλόγες ή άλλες πηγές ανάφλεξης. Ποτέ μη φυλάσσετε βενζίνη ή το μηχανήμα με γεμισμένο ρεζερβουάρ σε κτίριο όπου οι αναθυμιάσεις της βενζίνης θα μπορούσαν να έρθουν σε επαφή με σπινθήρες, γυμνές φλόγες ή άλλες πηγές ανάφλεξης όπως μανάδα θέρμανσης νερού, φούρνο, στεγνωτήριο ρούχων κλπ.
- Αφήστε να κρυώσει ο κινητήρας πριν φυλάξετε το μηχανήμα σε κλειστό χώρο.

Χρήση και φροντίδα του μηχανήματος

- Ποτέ μην ανυψώνετε το μηχανήμα ούτε να το μεταφέρετε όταν είναι σε λειτουργία ο κινητήρας.
- Μη μεταχειρίζεστε απότομα το μηχανήμα.
- Χρησιμοποιείτε το σωστό μηχανήμα για την εφαρμογή σας. Το σωστό μηχανήμα θα εκτελεί καλύτερα και με περισσότερη ασφάλεια τις εργασίες για τις οποίες σχεδιάστηκε.
- Μην τροποποιείτε τη ρύθμιση του ρυθμιστή αριθμού στροφών του κινητήρα και μην επιτρέπετε λειτουργία του κινητήρα σε στροφές υψηλότερες του κανονικού. Ο ρυθμιστής αριθμού στροφών ελέγχει την ανώτατη ταχύτητα του κινητήρα για μέγιστη ασφάλεια.
- Ποτέ μην αφήνετε να λειτουργεί ο κινητήρας σε υψηλό αριθμό στροφών αν δεν πραγματοποιείτε συμπύκνωση εδάφους.
- Μην πλησιάζετε τα χέρια ή τα πόδια σας σε περιστρεφόμενα εξαρτήματα.

- Αποφεύγετε επαφή με καυτή βενζίνη, λάδι, καυσαέρια και καυτές επιφάνειες. Μην αγγίζετε τον κινητήρα ή τον σιγαστήρα εξάτμισης. Αυτά τα εξαρτήματα αποκτούν ιδιαίτερα υψηλή θερμοκρασία κατά τη χρήση. Επίσης παραμένουν σε υψηλή θερμοκρασία για μικρό χρονικό διάστημα μετά την απενεργοποίηση του μηχανήματος.
- Αφήστε τον κινητήρα να κρυώσει πριν πραγματοποιήσετε εργασίες συντήρησης ή ρύθμισης.
- Σε περίπτωση που το μηχανήμα αρχίσει να παράγει ασυνήθιστους θορύβους ή κραδασμούς, σβήστε αμέσως τον κινητήρα, απουσινδέστε το καλώδιο μπουζί και αναζητήστε την αιτία του προβλήματος. Ασυνήθιστοι θόρυβοι ή κραδασμοί αποτελούν συχνά ένδειξη προβλήματος.
- Χρησιμοποιείτε μόνο προσαρτήματα και ανταλλακτικά που έχει εγκρίνει ο κατασκευαστής. Διαφορετικά, η συνέπεια μπορεί να είναι τραυματισμοί.
- Συντηρείτε το μηχανήμα. Ελέγχετε το μηχανήμα για λανθασμένη ευθυγράμμιση ή μπλοκάρισμα κινητών μερών, ζημιές σε εξαρτήματα και άλλες καταστάσεις που θα μπορούσαν να επηρεάσουν αρνητικά τη λειτουργία του μηχανήματος. Αν διαπιστώσετε ζημιές, παραδώστε το μηχανήμα για επισκευή πριν το χρησιμοποιήσετε πάλι. Πολλά ατυχήματα είναι αποτέλεσμα κακοσυντηρημένου εξοπλισμού.
- Διατηρείτε τον κινητήρα και τον σιγαστήρα εξάτμισης καθαρούς από γρασίδι, φύλλα, πλεονάζον λιπαντικό ή αποθέσεις αιθάλης, για να περιορίσετε τον κίνδυνο φωτιάς.
- Ποτέ μη χύνετε ή ψεκάζετε νερό ή άλλο υγρό πάνω στο μηχανήμα.
- Διατηρείτε τις λαβές στεγνές, καθαρές και απαλλαγμένες από ξένα υλικά.
- Καθαρίζετε το μηχανήμα μετά από κάθε χρήση.
- Τηρείτε τις ισχύουσες οδηγίες τελικής διάθεσης αποβλήτων για τη βενζίνη, το λάδι κλπ. ώστε να προστατεύετε το περιβάλλον.
- Φυλάσσετε το απενεργοποιημένο μηχανήμα μακριά από παιδιά, και μην αφήνετε να χρησιμοποιούν το μηχανήμα άτομα που δεν είναι εξοικειωμένα με το μηχανήμα ή τις παρούσες οδηγίες. Το μηχανήμα είναι επικίνδυνο στα χέρια μη εκπαιδευμένων χρηστών.

Σέρβις

- Σβήνετε τον κινητήρα πριν από εργασίες καθαρισμού, επισκευής, ελέγχων ή ρυθμίσεων και διασφαλίζετε ότι είναι ακινητοποιημένα όλα τα κινητά μέρη.
- Διασφαλίζετε πάντα ότι ο διακόπτης κινητήρα είναι στη θέση "OFF" (απενεργοποίησης).

Αποσυνδέετε το καλώδιο μπουζί και κρατάτε το μακριά από το μπουζί για να αποφύγετε αθέλητη εκκίνηση.

- Αναθετείτε τη συντήρηση του μηχανήματός σας σε εξειδικευμένους συνεργάτες. Χρησιμοποιείτε μόνο γνήσια ανταλλακτικά. Με αυτόν τον τρόπο εξασφαλίζετε ότι θα παραμείνει ασφαλές το μηχανήμα.

Πρόσθετες υποδείξεις ασφαλείας

- Κρατάτε χέρια, δάχτυλα και πόδια μακριά από την πλάκα βάσης, για να αποφύγετε τραυματισμούς.
- Κρατάτε τη λαβή της δονητικής πλάκας σταθερά και με τα δύο χέρια. Αν κρατάτε τη λαβή και με τα δύο χέρια και κρατάτε τα πόδια σας μακριά από την πλάκα συμπίκνωσης του εδάφους, τότε τα χέρια, τα δάχτυλα και τα πόδια σας δεν μπορούν να τραυματιστούν από την πλάκα συμπίκνωσης του εδάφους.
- Παραμένετε πάντα πίσω από το μηχανήμα όταν το χρησιμοποιείτε. Ποτέ μην πηγαίνετε ή παραμένετε μπροστά από το μηχανήμα όταν είναι σε λειτουργία ο κινητήρας.
- Ποτέ μην τοποθετείτε εργαλεία ή άλλα αντικείμενα κάτω από τη δονητική πλάκα. Αν το μηχανήμα προσκρούει σε ξένο αντικείμενο, σβήστε τον κινητήρα, αποσυνδέστε το μπουζί και ελέγξτε το μηχανήμα για ζημιές. Επισκευάστε τις ζημιές πριν εκκινήσετε πάλι και χρησιμοποιήσετε το μηχανήμα.
- Μην υπερφορτώνετε το μηχανήμα με πολύ βαθιά ή πολύ γρήγορη συμπίκνωση του εδάφους.
- Μη χρησιμοποιείτε το μηχανήμα με υψηλές ταχύτητες σε σκληρές ή ολισθηρές επιφάνειες.
- Προσέχετε ιδιαίτερα όταν χρησιμοποιείτε το μηχανήμα πάνω σε στρώμα χαλικιών, μονοπάτια και δρόμους με χαλίκι ή όταν διασχίζετε με το μηχανήμα αυτού του είδους τις επιφάνειες.
- Προσέχετε για κρουφούς κινδύνους ή κυκλοφορία οχημάτων. Μη μεταφέρετε ανθρώπους με το μηχανήμα.
- Ποτέ μη φεύγετε από τον χώρο εργασίας και ποτέ μην αφήνετε τη δονητική πλάκα χωρίς επιτήρηση όταν είναι σε λειτουργία ο κινητήρας.
- Πάντα απενεργοποιείτε το μηχανήμα αν διακοπεί η εργασία ή όταν το μετακινείτε από ένα σημείο σε άλλο.
- Παραμένετε μακριά από τα άκρα τάφρων και αποφεύγετε ενέργειες που θα μπορούσαν να επιτρέψουν ανατροπή της δονητικής πλάκας. Σε ανηφορικά εδάφη πρέπει να κινείστε προσεκτικά σε ευθεία γραμμή και με την όπισθεν προς τα πάνω, για να αποφεύγετε ανατροπή της δονητικής πλάκας πάνω στον χειριστή.

- Αφήνετε το μηχανήμα πάντα πάνω σε μια σταθερή και οριζόντια επιφάνεια και απενεργοποιείτε τη συσκευή.
- Περιορίζετε τους χρόνους εργασίας στο μηχανήμα και τηρείτε τακτικά διαλείμματα για να περιορίσετε την καταπόνηση από κραδασμούς και να αφήνετε να ηρεμήσουν τα χέρια σας. Μειώνετε την ταχύτητα και τη δύναμη για την εκτέλεση επαναλαμβανόμενων κινήσεων.

Υπολειπόμενοι κίνδυνοι

Το μηχανήμα είναι κατασκευασμένο σύμφωνα με την τελευταία λέξη της τεχνολογίας και με βάση τους αναγνωρισμένους τεχνικούς κανόνες ασφαλείας. Κατά την εργασία ενδέχεται παρόλα αυτά να παρουσιαστούν μεμονωμένοι υπολειπόμενοι κίνδυνοι.

- Παρά όλες τις προφυλάξεις που έχουν ληφθεί ενδέχεται πέραν αυτών να υπάρχουν μη προφανείς υπολειπόμενοι κίνδυνοι.
- Οι υπολειπόμενοι κίνδυνοι μπορούν να ελαχιστοποιηθούν όταν τηρούνται οι "Υποδείξεις ασφαλείας" και η "Ενδεδειγμένη χρήση", καθώς και οι οδηγίες χρήσης στην ολόκλητά τους.
- Αποφεύγετε την αθέλητη θέση σε λειτουργία του μηχανήματος.
- Χρησιμοποιείτε το εργαλείο που συνιστάται στις παρούσες Οδηγίες χρήσης. Έτσι απολαμβάνετε πάντα τη μέγιστη απόδοση από το μηχανήμα σας.
- Κρατάτε τα χέρια σας μακριά από την περιοχή εργασίας, όταν είναι σε λειτουργία το μηχανήμα.

7. Τεχνικά χαρακτηριστικά

Κινητήρας / Μονάδα κίνησης	1 κύλινδρος 4χρονος για αμόλυβδη βενζίνη	
Κυβισμός	196 cm ³	
Ισχύς κινητήρα	4,1 kW	
Χωρητικότητα καυσίμου	3,5 l	
Χωρητικότητα λαδιού κινητήρα, μέγ.	0,6 l	
Μέγ. επιτρεπόμενη κλίση του κινητήρα	25°	
Εκπομπές CO ₂	811,46 g/kWh	
	HP1200S	HP1800S
Χωρητικότητα λαδιού μηχανισμού εκκέντρου	0,1 l	0,35 l

Μέγεθος πλάκας (Μ x Π)	περ. 450 x 350 mm	περ. 550 x 440 mm
Φυγόκεντρος δύναμη	15000 N	23000 N
Πρώωθηση	25 m/min	18 m/min
Συχνότητα δόνησης	5700 δονήσεις ανά λεπτό	4200 δονήσεις ανά λεπτό
Βάθος συμπίκνωσης	25 cm	30 cm
Βάρος	περ. 58 kg	περ. 84 kg
	HP2000S	HP2200S
Χωρητικότητα λαδιού μηχανισμού εκκέντρου	0,35 l	0,35 l
Μέγεθος πλάκας (Μ x Π)	περ. 550 x 440 mm	περ. 550 x 440 mm
Φυγόκεντρος δύναμη	25000 N	25000 N
Πρώωθηση	19,5 m/min	18 m/min
Συχνότητα δόνησης	4200 δονήσεις ανά λεπτό	4200 δονήσεις ανά λεπτό
Βάθος συμπίκνωσης	35 cm	35 cm
Βάρος	περ. 101 kg	περ. 97 kg

Με την επιφύλαξη τεχνικών τροποποιήσεων!

Θόρυβος και κραδασμοί

Οι τιμές θορύβου προσδιορίστηκαν βάσει του προτύπου EN ISO 3744. Οι συνολικές τιμές κραδασμών (διανυσματικό άθροισμα τριών αξόνων) προσδιορίστηκαν κατά EN 500-1.

Ο θόρυβος μπορεί να έχει σοβαρές επιπτώσεις στην υγεία σας. Αν ο θόρυβος του μηχανήματος υπερβαίνει τα 85 dB, φοράτε κατάλληλη προστασία ακοής.

Χαρακτηριστικές τιμές θορύβου:

Στάθμη ηχητικής πίεσης L_{pA}	80,83 dB
Αβεβαιότητα K_{pA}	1,81 dB
Στάθμη ηχητικής ισχύος L_{WA}	100,83 dB
Αβεβαιότητα K_{WA}	1,81 dB

Χαρακτηριστικές τιμές κραδασμών:

Κραδασμοί a_h	10,8 m/s ²
Αβεβαιότητα K	1,5 m/s ²

Οι αναφερόμενες τιμές θορύβου έχουν προσδιοριστεί σύμφωνα με μια τυποποιημένη διαδικασία εξέτασης και μπορούν να χρησιμοποιηθούν για τη σύγκριση διαφόρων ηλεκτρικών εργαλείων μεταξύ τους.

Αυτές οι τιμές είναι επιπρόσθετα κατάλληλες για να είναι δυνατή η εκ των προτέρων εκτίμηση φορτίων για τον χρήστη τα οποία προκαλούνται από θόρυβο.

Προειδοποίηση! Ανάλογα με τον τρόπο χρήσης του εργαλείου, ενδέχεται να αποκλίνουν οι πραγματικές τιμές από τις αναφερόμενες. Λάβετε μέτρα, ώστε να προστατευτείτε από την ηχορύπανση.

Λάβετε υπόψη ολόκληρη την πορεία της εργασίας, δηλαδή και τα χρονικά σημεία εκείνα στα οποία το εργαλείο λειτουργεί χωρίς φορτίο ή είναι απενεργοποιημένο. Στα κατάλληλα μέτρα περιλαμβάνονται μεταξύ άλλων η τακτική συντήρηση και φροντίδα του εργαλείου και των εργαλείων εργασίας, τα τακτικά διαλείμματα καθώς και ένας καλός σχεδιασμός της πορείας της εργασίας.

8. Αποσυσκευασία

- Ανοίξτε τη συσκευασία και αφαιρέστε προσεκτικά το προϊόν.
- Απομακρύνετε τα υλικά συσκευασίας καθώς και τα ασφαλιστικά συσκευασίας και μεταφοράς (εφόσον υπάρχουν).
- Ελέγξτε εάν είναι πλήρες το παραδοτέο υλικό.
- Ελέγξτε το προϊόν και τα αξεσουάρ για τυχόν ζημιές κατά τη μεταφορά. Σε περίπτωση αξιώσεως πρέπει να ειδοποιηθεί άμεσα ο μεταφορέας. Μεταγενέστερες αξιώσεις δεν αναγνωρίζονται.
- Φυλάξτε τη συσκευασία κατά το δυνατό μέχρι τη λήξη της εγγύησης.
- Πριν τη χρήση, εξοικειωθείτε με το προϊόν με τη βοήθεια των οδηγιών χρήσης.
- Για αξεσουάρ, φθειρόμενα εξαρτήματα και ανταλλακτικά, χρησιμοποιείτε μόνο γνήσια εξαρτήματα. Ανταλλακτικά μπορείτε να τα προμηθευτείτε από το τοπικό σας εξειδικευμένο κατάστημα.
- Κατά τις παραγγελίες αναφέρετε τον αριθμό είδους των προϊόντων μας καθώς και τον τύπο και το έτος κατασκευής του προϊόντος.

Δ ΠΡΟΕΙΔΟΠΟΙΗΣΗ!

Το προϊόν και τα υλικά συσκευασίας δεν είναι παιδικά παιχνίδια! Τα παιδιά δεν επιτρέπεται να παίζουν με πλαστικές σακούλες, μεμβράνες και μικρά εξαρτήματα! Υπάρχει κίνδυνος κατάποσης και ασφυξίας!

9. Εγκατάσταση

Για την εγκατάσταση της δονητικής πλάκας χρειάζεστε τα εξής: (*δεν περιλαμβάνονται στο παραδοτέο υλικό)

- Γερμανικό κλειδί αριθ. 8*
- Γερμανικό κλειδί αριθ. 10*
- Σακούλα παρελκομένων

9.1 Εγκατάσταση της λαβής (1) (Εικ. 3)

1. Ωθήστε τη λαβή (1) πάνω από τον βραχίονα καθοδήγησης στη δονητική πλάκα.
2. Περάστε τις βίδες στερέωσης (1a) από έξω προς τα μέσα στη λαβή και τον βραχίονα καθοδήγησης.
3. Στερεώστε τις βίδες στερέωσης (1a) με μία ροδέλα (1b) και ένα παξιμάδι αστεροειδούς λαβής (1c) την κάθε μία.
4. Στερεώστε τον μοχλό γκαζιού (2) στην επάνω λαβή (1), σφίγγοντάς τον με τις δύο βίδες εξαγωνικής κεφαλής M6 x 25 (2a) και τα δύο παξιμάδια ασφαλείας (2b) (γερμανικό κλειδί αριθ. 8/10).
5. Στερεώστε τη ντίζα στη λαβή με δεματικά καλωδίων.

9.2 Εγκατάσταση της διάταξης μετακίνησης (Εικ. 4 + 5)

1. Με τη βοήθεια της λαβής (1), γείρετε τη δονητική πλάκα προς τα εμπρός.
2. Ευθυγραμμίστε τη διάταξη μετακίνησης με την ειδική προβλεπόμενη οπή και αποθέστε προσεκτικά τη δονητική πλάκα.
3. Τώρα μπορείτε να μεταφέρετε τη δονητική πλάκα.

Προσοχή! Πάντα αφαιρείτε τη διάταξη μετακίνησης πριν τη συμπίκνωση του εδάφους, και φυλάσσετε τη σε ένα μέρος εκτός της περιοχής εργασίας.

9.3 Εγκατάσταση του λαστιχένιου στρώματος (Εικ. 6)

Αν χρησιμοποιείτε τη δονητική πλάκα σε πέτρες λιθόστρωτων, τοποθετήστε το λαστιχένιο στρώμα (20), για να αποφύγετε τη θραύση και το γρατσούνισμα της επιφάνειας των πετρών.

Προσοχή! Χρησιμοποιείτε το λαστιχένιο στρώμα μόνο για τη συμπίεση πετρών από μπετόν, πλακακιών από μπετόν και παρόμοιων υλικών.

Αφαιρείτε το λαστιχένιο στρώμα σε εργασίες δονητικής συμπίεσης με χαλίκια, σπαστά σκύρα και παρόμοια υλικά.

1. Για την εγκατάσταση του λαστιχένιου στρώματος (20), τοποθετήστε το μηχανήμα με τη δονητική πλάκα πάνω στο λαστιχένιο στρώμα.

2. Ευθυγραμμίστε το λαστιχένιο στρώμα έτσι ώστε οι οπές να συμπίπτουν με τα σημεία βιδώματος στη συσκευή.
3. Στερεώστε το λαστιχένιο στρώμα (20) στην πίσω πλευρά χρησιμοποιώντας τρεις βίδες εξαγωνικής κεφαλής (21) M10 x 20 mm, τρεις μικρές ροδέλες συναρμογής (21b) πάνω, τρεις μεγάλες ροδέλες συναρμογής (21c) κάτω και τρία παξιμάδια ασφαλείας (21a).
4. Σφίξτε καλά όλες τις βίδες.

10. Πριν τη θέση σε λειτουργία

Δ Προσοχή!

Πριν από τη θέση σε λειτουργία, οπωσδήποτε συναρμολογήστε πλήρως το προϊόν!

Δ ΠΡΟΕΙΔΟΠΟΙΗΣΗ!

Κίνδυνος για την υγεία!

Η εισπνοή αναθυμιάσεων βενζίνης/ λιπαντικού λαδιού και καυσαερίων μπορεί να προξενήσει βαριές βλάβες στην υγεία, απώλεια των αισθήσεων και σε ακραίες περιπτώσεις ακόμα και θάνατο.

- Μην εισπνέετε αναθυμιάσεις βενζίνης/ λιπαντικού λαδιού και καυσαερίων.
- Χρησιμοποιείτε το προϊόν μόνο σε ανοικτό εξωτερικό χώρο.

ΥΠΟΔΕΙΞΗ!

Ζημιά στο προϊόν

Αν το προϊόν χρησιμοποιηθεί χωρίς ή με πολύ λίγο λάδι κινητήρα και λάδι κιβωτίου μετάδοσης, μπορεί να προκληθεί ζημιά στον κινητήρα.

- Προσθέτετε βενζίνη και λάδι πριν από τη θέση σε λειτουργία. Το προϊόν παραδίδεται χωρίς λάδι κινητήρα και λάδι κιβωτίου μετάδοσης.

ΥΠΟΔΕΙΞΗ!

Βλάβες στο περιβάλλον!

Το χυμένο λάδι μπορεί να ρυπάνει μόνιμα το περιβάλλον. Το υγρό είναι πολύ τοξικό και μπορεί να επιφέρει γρήγορα ρύπανση των υδάτων.

- Προσθέτετε/ αδειάζετε το λάδι μόνο πάνω από οριζόντιες, συμπαγείς επιφάνειες.
- Χρησιμοποιείτε ένα στόμιο πλήρωσης ή ένα χωνί.
- Συλλέγετε το λάδι που αποστραγγίζεται σε ένα κατάλληλο δοχείο.
- Πλένετε αμέσως προσεκτικά το λάδι που έχει χυθεί και απορρίπτετε το πανί καθαρισμού σύμφωνα με τους τοπικούς κανονισμούς.

- Απορρίψτε το λάδι σύμφωνα με τους τοπικούς κανονισμούς.

ΥΠΟΔΕΙΞΗ!

Κίνδυνος ζημιάς!

Αν χρησιμοποιηθούν καύσιμα που έχουν αποθηκευτεί με λανθασμένο τρόπο ή καύσιμα που έπρεπε να είχαν απορριφθεί, μπορεί να προκύψει έμφραξη στο καρμπυρατέρ ή να επηρεαστεί αρνητικά η λειτουργία του κινητήρα.

- Φυλάσσετε το καύσιμο που δεν χρειάζεται σε ένα δοχείο που κλείνει αεροστεγώς και φυλάξτε το δοχείο σε ένα σκοτεινό, δροσερό χώρο.

Έλεγχος πριν τον χειρισμό

- Ελέγξτε όλες τις πλευρές του κινητήρα για διαρροές λαδιού ή βενζίνης.
- Ελέγξτε τη στάθμη λαδιού κινητήρα.
- Ελέγξτε τη στάθμη καυσίμου – το ρεζερβουάρ πρέπει να είναι γεμάτο τουλάχιστον ως τη μέση.
- Ελέγξτε την κατάσταση του φίλτρου αέρα.
- Ελέγξτε την κατάσταση των αγωγών καυσίμου.
- Προσέξτε για ενδείξεις ζημιών.
- Ελέγξτε ότι όλα τα προστατευτικά καλύμματα είναι τοποθετημένα και όλες οι βίδες, τα παξιμάδια και τα μπουλόνια έχουν συσφιχτεί.

10.1 Γέμισμα με λάδι κινητήρα (Εικ. 13)

⚠ Προσοχή!

Η δονητική πλάκα παραδίδεται χωρίς λάδι κινητήρα. Επομένως, προσθέστε οπωσδήποτε λάδι πριν από τη θέση σε λειτουργία. Για τον σκοπό αυτό χρησιμοποιήστε πολύτυπο λάδι (SAE 10W-30 ή SAE 10W-40 (ανάλογα με τη θερμοκρασία στην περιοχή χρήσης)).

Ελέγχετε τακτικά τη στάθμη λαδιού πριν από κάθε θέση σε λειτουργία. Τυχόν πολύ χαμηλή στάθμη λαδιού μπορεί να προξενήσει ζημιά στον κινητήρα.

1. Τοποθετήστε τη δονητική πλάκα πάνω σε μια οριζόντια και επίπεδη επιφάνεια.
2. Ξεβιδώστε τη ράβδο ένδειξης στάθμης λαδιού (14).
3. Γεμίστε το ρεζερβουάρ λαδιού με λάδι κινητήρα χρησιμοποιώντας βοηθητικά ένα χωνί (δεν περιλαμβάνεται στο παραδοτέο υλικό). Προσέξτε τη μέγιστη ποσότητα πλήρωσης των 600 ml. Προσθέστε λάδι προσεκτικά έως το κάτω χείλος του στομίου πλήρωσης.
4. Σκουπίστε τη ράβδο ένδειξης στάθμης λαδιού (14) με ένα καθαρό πανί που δεν αφήνει χνούδι.

5. Τοποθετήστε πάλι τη ράβδο ένδειξης στάθμης λαδιού (14) και ελέγξτε τη στάθμη πλήρωσης λαδιού, χωρίς να βιδώσετε πάλι σταθερά τη ράβδο ένδειξης στάθμης.
6. Η στάθμη λαδιού πρέπει να βρίσκεται στη μεσαία σήμανση στη ράβδο ένδειξης στάθμης λαδιού.
7. Αν η στάθμη πλήρωσης λαδιού είναι πολύ χαμηλή, προσθέστε τη συνιστώμενη ποσότητα λαδιού (μέγ. 600 ml).
8. Κατόπιν βιδώστε πάλι τη ράβδο ένδειξης στάθμης λαδιού (14).

10.2 Γέμισμα με βενζίνη (Εικ. 15)

⚠ Προσοχή!

Η δονητική πλάκα παραδίδεται χωρίς βενζίνη. Επομένως, προσθέστε οπωσδήποτε βενζίνη πριν από τη θέση σε λειτουργία. Χρησιμοποιήστε για τον σκοπό αυτό βενζίνη Super E5/E10.

1. Καθαρίστε τον περίγυρο της περιοχής προσθήκης. Τυχόν ακαθαρσίες μέσα στο ρεζερβουάρ προκαλούν προβλήματα λειτουργίας.
2. Ανοίξτε προσεκτικά το πώμα ρεζερβουάρ (5) ώστε να μπορεί να εκτονωθεί τυχόν υπερπίεση.
3. Με τη βοήθεια ενός χωνιού (δεν περιλαμβάνεται στο παραδοτέο υλικό) γεμίστε το ρεζερβουάρ με βενζίνη (Super E5/E10). Προσέξτε τη μέγιστη ποσότητα πλήρωσης των 3,6 λίτρων. Προσθέστε τη βενζίνη προσεκτικά έως την κάτω ακμή του στομίου πλήρωσης.
4. Κλείστε πάλι το πώμα ρεζερβουάρ (5). Βεβαιωθείτε ότι το πώμα ρεζερβουάρ έχει κλείσει στεγανά.
5. Καθαρίστε το πώμα ρεζερβουάρ και τον περίγυρο.
6. Ελέγξτε το ρεζερβουάρ και τους αγωγούς καυσίμου για σημεία διαρροών.
7. Πριν την εκκίνηση του κινητήρα απομακρυνθείτε τουλάχιστον τρία μέτρα από το σημείο ανεφοδιασμού.

- Μη χρησιμοποιείτε ήδη χρησιμοποιημένη και ακαθάρτη βενζίνη. Μην επιτρέπετε να εισχωρήσουν ακαθαρσίες και νερό στο ρεζερβουάρ βενζίνης.

11. Θέση σε λειτουργία

11.1 Εκκίνηση του κινητήρα (Εικ. 10 + 11)

Διακόπτης ενεργοποίησης/ απενεργοποίησης (23)

Με τον διακόπτη ενεργοποίησης/ απενεργοποίησης (23) ενεργοποιείται και απενεργοποιείται το σύστημα ανάφλεξης. Ο διακόπτης ενεργοποίησης/ απενεργοποίησης (23) πρέπει να βρίσκεται στη θέση ON (ενεργοποίησης) για να μπορεί να λειτουργήσει ο κινητήρας.

Ο κινητήρας σταματά αν ο διακόπτης ενεργοποίησης/ απενεργοποίησης (23) μετακινηθεί στη θέση OFF (απενεργοποίησης).

Μοχλός γκαζιού (2)

Με τον μοχλό γκαζιού (2) ελέγχεται η ταχύτητα του μηχανήματος. Αν ο μοχλός μετακινηθεί στις κατευθύνσεις που παρουσιάζονται, ο κινητήρας λειτουργεί πιο γρήγορα ή πιο αργά.

Γρήγορα / Θέση εργασίας = 

Αργά / Ρελαντί = 

Μοχλός τσοκ (16) (Εικ. 10)

• Ζεστός κινητήρας / Τσοκ ανοικτό:



• Κρύος κινητήρας / Τσοκ κλειστό:



Υπόδειξη: Η κλειστή θέση του μοχλού τσοκ κάνει το μείγμα καυσίμου πλουσιότερο για την εκκίνηση του κινητήρα όταν ο κινητήρας είναι κρύος.

Η ανοικτή θέση παρέχει το σωστό μείγμα καυσίμου για την κανονική λειτουργία μετά την εκκίνηση καθώς και για την επανεκκίνηση ενός ήδη ζεστού κινητήρα.

Στρόφιγγα βενζίνης (15) (Εικ. 10)

• Στρόφιγγα βενζίνης ανοικτή:



• Στρόφιγγα βενζίνης κλειστή:



1. Ελέγξτε τη στάθμη λαδιού κινητήρα και τη στάθμη της βενζίνης. Βλ. τμήμα 10.1.
2. Πάντα αφαιρείτε τη διάταξη μετακίνησης πριν τη συμπύκνωση του εδάφους, και φυλάσσετε τη σε ένα μέρος εκτός της περιοχής εργασίας.
3. Θέστε τον μοχλό τσοκ (16) στην κλειστή θέση (σε ανοικτή αν ο κινητήρας είναι ήδη ζεστός). **Υπόδειξη:** Μόλις ανοιχτεί ο μοχλός τσοκ (16), αρχίζει να δονείται η δονητική πλάκα με μισό γκάζι.
4. Ανοίξτε τη στρόφιγγα βενζίνης (15).
5. Θέστε τον μοχλό γκαζιού (2) σε "Μισό γκάζι" (= μεσαία θέση μεταξύ "γρήγορα" και "αργά").
6. Θέστε τον διακόπτη ενεργοποίησης/ απενεργοποίησης (23) στη θέση ON (ενεργοποίησης).
7. Τραβήξτε δυνατά το σχοινί εκκίνησης (8) και αφήστε το να τυλιχτεί πάλι αργά.
8. Μόλις αρχίσει να λειτουργεί ο κινητήρας, κλείστε αργά τον μοχλό τσοκ (16).

Θέστε τον έτσι στη θέση λειτουργίας.

9. Κινήστε τον μοχλό γκαζιού (2) στη θέση εργασίας.

10. Η δονητική πλάκα αρχίζει να λειτουργεί.

11.2 Λειτουργία

Κατά τη χρήση του μηχανήματος χρησιμοποιείτε τον βραχίονα καθοδήγησης με λαβή (1) για να οδηγείτε το μηχανήμα.

Θέστε τον κινητήρα σε λειτουργία με πλήρες γκάζι χρησιμοποιώντας τον μοχλό γκαζιού (2). Τότε η πλάκα κινείται από μόνη της προς τα εμπρός με κανονική ταχύτητα. Κατά την εργασία σε ανηφορικά εδάφη πιέζετε τη δονητική πλάκα ελαφρά προς τα εμπρός.

Κατά την εργασία σε κατηφορικά εδάφη μειώνετε τη ταχύτητα συγκρατώντας τη δονητική πλάκα.

⚠ ΠΡΟΣΟΧΗ!

Μη χρησιμοποιείτε τη δονητική πλάκα πάνω σε σκυρόδεμα ή πάνω σε πολύ σκληρές, ξηρές, συμπυκνωμένες επιφάνειες. Σε αυτές τις περιπτώσεις η δονητική πλάκα περισσότερο αναπηδά και δεν δονείται. Με αυτόν τον τρόπο μπορεί να υποστεί ζημιά τόσο η δονητική πλάκα όσο και ο κινητήρας.

Ο αριθμός διελεύσεων που είναι απαραίτητος για την επίτευξη του επιθυμητού αποτελέσματος συμπύκνωσης εξαρτάται από το είδος του εδάφους και την υγρασία του. Η μέγιστη συμπύκνωση έχει επιτευχθεί όταν παρατηρήσετε πολύ έντονη ανάκρουση.

Το έδαφος είναι απαραίτητο να είναι σε ένα βαθμό υγρό. Ωστόσο, η υπερβολική υγρασία μπορεί να προκαλέσει τη συγκόλληση μικρών κομματιών και σχηματισμό μεγαλύτερων εμποδίζοντας την καλή συμπύκνωση του εδάφους. Αν το έδαφος είναι πολύ υγρό, αφήστε το να στεγνώσει λίγο.

Αν το έδαφος είναι πολύ ξηρό, θα παράγεται πολλή σκόνη κατά την εργασία με τη δονητική πλάκα. Με την προσθήκη υγρασίας μπορεί να βελτιωθεί το αποτέλεσμα της συμπύκνωσης και να μειωθούν οι ανάγκες για συντήρηση του φίλτρου αέρα.

Συμπύκνωση με το λαστιχένιο στρώμα

Αν χρησιμοποιείτε τη δονητική πλάκα σε πέτρες λιθόστρωτων, τοποθετήστε το λαστιχένιο στρώμα (20), για να αποφύγετε το ζύσιμο και το γρατσούνισμα της επιφάνειας των πετρών (βλ. 9.3). Με χρήση του λαστιχένιου στρώματος κάτω από τη δονητική πλάκα αποτρέπετε τις ζημιές στην πλάκα και στις φυσικές πέτρες κατά τη δονητική συμπύκνωση.

Κατά τη συμπύκνωση χαλαρού, κοκκώδους εδάφους και κατά τις εργασίες επισκευής ασφάλτου πρέπει να αφαιρείτε το λαστιχένιο στρώμα.

Κατά τη δονητική συμπίεση με το μαύρο λαστιχένιο στρώμα μπορεί να προκύψει αλλοίωση του χρώματος της επιφάνειας του υλικού.

Συμπύκνωση χωρίς λαστιχένιο στρώμα

Αν η δονητική πλάκα χρησιμοποιείται χωρίς λαστιχένιο στρώμα, βιδώστε τις βίδες (21) στην πλάκα βάσης (20), για να αποφύγετε ζημιές στις οπές.

Υποδείξεις για τη συμπύκνωση του εδάφους

Οι παρατηρήσεις που ακολουθούν πρέπει να τηρούνται όταν συμπυκνώνεται έδαφος σε ανηφορικά σημεία (λόφοι, αναχώματα):

- Προσεγγίζετε ανηφορικά εδάφη μόνο από τελείως κάτω (μια ανηφορική απόσταση που μπορείτε να διανύσετε προς τα πάνω, μπορεί επίσης να συμπυκνωθεί χωρίς κίνδυνο προς τα κάτω).
- Ο χειριστής δεν επιτρέπεται ποτέ να στέκεται στην πλευρά της κατηφόρας.
- **ΠΡΟΣΟΧΗ:** Δεν επιτρέπεται η υπέρβαση μέγιστης ανηφορικής κλίσης 20°. Σε περίπτωση υπέρβασης αυτής της ανηφορικής κλίσης, μπορεί να υποστεί βλάβη το σύστημα λίπανσης του κινητήρα (λίπανση με ψεκασμό, και επομένως να υποστούν βλάβη σημαντικά μέρη του κινητήρα).

11.3 Διακοπή λειτουργίας του κινητήρα Διακοπή λειτουργίας έκτακτης ανάγκης

Για να διακόψετε τη λειτουργία του κινητήρα σε περίπτωση έκτακτης ανάγκης, τοποθετήστε τον διακόπτη κινητήρα (23) στη θέση OFF (απενεργοποίησης).

Απενεργοποίηση υπό κανονικές συνθήκες:

1. Τοποθετήστε τον μοχλό γκαζιού (2) πίσω στη θέση ρελαντί, για να σταματήσετε την κίνηση προς τα εμπρός της δονητικής πλάκας.
2. Αφήστε τον κινητήρα να κρυώσει για ένα ή δύο λεπτά, πριν σταματήσετε τη λειτουργία του.
3. Μετακινήστε τον διακόπτη ενεργοποίησης/ απενεργοποίησης (23) στη θέση "OFF" (απενεργοποίησης).

⚠ ΠΡΟΣΟΧΗ!

Μην τοποθετείτε τον μοχλό τσοκ (16) στη θέση "κλειστό" για να σταματήσετε τη λειτουργία του κινητήρα. Αυτό μπορεί να προκαλέσει πρόβλημα ανάφλεξης ή ζημιά στον κινητήρα.

11.4 Αριθμός στροφών ρελαντί

Η μείωση της ταχύτητας κινητήρα στο ρελαντί επιμηκύνει τη διάρκεια ζωής του κινητήρα, εξοικονομεί βενζίνη και μειώνει τη στάθμη θορύβου της δονητικής πλάκας.

1. Τοποθετήστε τον μοχλό γκαζιού (2) στη θέση "Ρελαντί" για να μειώσετε την καταπόνηση του κινητήρα, όταν δεν εκτελείτε συμπύκνωση του εδάφους.

12. Μεταφορά (Εικ. 20)

⚠ ΠΡΟΕΙΔΟΠΟΙΗΣΗ!

Κίνδυνος τραυματισμού!

Τυχόν αθέλητη και μη αναμενόμενη έναρξη λειτουργίας του προϊόντος μπορεί να επιφέρει τραυματισμούς.

- Μετά τη φόρτωση απενεργοποιήστε τον κινητήρα και, αφού κρυώσει ο κινητήρας, αφαιρέστε τον σύνδεσμο μπουζί από το μπουζί.
- Το προϊόν μπορεί να προκαλέσει βαρείς τραυματισμούς σύνθλιψης λόγω του βάρους του και μόνο.

Πριν τη μεταφορά ή τη φόρτωση, αφήνετε τον κινητήρα να κρυώσει, για να αποφεύγετε εγκαύματα και να αποκλείσετε κίνδυνο πυρκαγιάς.

⚠ Το μηχάνημα μπορεί να πέσει και να προκαλέσει ζημιά ή τραυματισμούς, αν δεν ανυψώνεται σωστά.

Σε περίπτωση μεταφοράς σε μεγάλες αποστάσεις, εκκενώνετε πλήρως το ρεζερβουάρ καυσίμου.

Πάνω στο όχημα μεταφοράς ασφαλίστε το μηχάνημα έναντι αθέλητης κύλισης, ολίσθησης ή ανατροπής, και επιπλέον προσδένετε τη δονητική πλάκα.

Σε περίπτωση αλλαγής θέσης του μηχανήματος, μπορείτε να εξοπλίσετε το μηχάνημα με την παρεχόμενη διάταξη μετακίνησης (βλ. 9.2 Εγκατάσταση της διάταξης μετακίνησης).

ΠΡΟΣΟΧΗ: Χρησιμοποιείτε το σύστημα κύλισης μόνο σε οριζόντιο και σταθερό έδαφος και για μικρές αποστάσεις.

Φόρτωση του μηχανήματος

Ανυψώστε το μηχάνημα από το πλαίσιο του μηχανήματος με τη βοήθεια του σημείου ανύψωσης (25). Χρησιμοποιήστε αρκετά δυνατή αλυσίδα, συρματόσχοινο ή ιμάντα. Το μηχάνημα πρέπει να μεταφέρεται σε όρθια θέση, για να μη χυθεί η βενζίνη. Μην αφήνετε το μηχάνημα στο πλάι του ή ανάποδα.

Ασφαλίστε το μηχάνημα ή χρησιμοποιήστε το σημείο ανύψωσης (25) για τη μεταφορά.

⚠ Το μηχάνημα μπορεί να πέσει και να προκαλέσει ζημιά ή τραυματισμούς, αν δεν ανυψώνεται σωστά. Ανυψώνετε μόνο από το σημείο ανύψωσης (25).

13. Καθαρισμός και συντήρηση

⚠ ΠΡΟΕΙΔΟΠΟΙΗΣΗ!

Κίνδυνος τραυματισμού και εγκαύματος!

Το προϊόν μπορεί να ξεκινήσει μη αναμενόμενα και έτσι να προκαλέσει τραυματισμούς. Εκτός αυτού, μπορεί να φθάσει σε θερμοκρασία 80 °C ή μεγαλύτερη.

- Απενεργοποιείτε τον κινητήρα πριν από όλες τις εργασίες καθαρισμού και συντήρησης.
- Αφήστε τον κινητήρα να κρυώσει.
- Αφαιρέστε το καλώδιο μπουζί από το μπουζί.

⚠ ΠΡΟΕΙΔΟΠΟΙΗΣΗ!

Κίνδυνος για την υγεία!

Η εισπνοή αναθυμιάσεων βενζίνης/ λιπαντικού λαδιού μπορεί να προξενήσει βαριές βλάβες στην υγεία, απώλεια των αισθήσεων και σε ακραίες περιπτώσεις ακόμα και θάνατο.

- Μην εισπνέετε αναθυμιάσεις βενζίνης/ λιπαντικού λαδιού.
- Χρησιμοποιείτε το προϊόν μόνο σε ανοικτό εξωτερικό χώρο.

ΥΠΟΔΕΙΞΗ!

Κίνδυνος ζημιάς!

Αν διεισδύσει νερό μέσα στο περιβλήμα, η συνέπεια μπορεί να ζημιές στον κινητήρα. Επιπλέον, η δέσμη νερού μιας μηχανής καθαρισμού υπό υψηλή πίεση μπορεί να προκαλέσει ζημιά σε μέρη του προϊόντος.

- Καθαρίζετε το προϊόν με ένα πανί, μια βούρτσα χειρός κλπ.
- Μη βυθίζετε το προϊόν σε νερό ή σε άλλα υγρά και μην το ψεκάζετε με πλυστικό μηχάνημα υψηλής πίεσης.

Πρόγραμμα συντήρησης					
	μετά από 10 ώρες λειτουργίας	μετά από 25 ώρες λειτουργίας	κάθε 50 ώρες λειτουργίας	κάθε 100 ώρες λειτουργίας	κάθε 300 ώρες λειτουργίας
Φίλτρο αέρα	καθαρίστε	καθαρίστε	καθαρίστε	καθαρίστε	αντικαταστήστε
Μπουζί	ελέγξτε	καθαρίστε	καθαρίστε	καθαρίστε	αντικαταστήστε
Τραπεζοειδής ιμάντας			ελέγξτε	αντικαταστήστε	
Λάδι διεγέρτη					αντικαταστήστε
Στάθμη λαδιού κινητήρα	ελέγξτε	αντικαταστήστε		αντικαταστήστε	

13.1 Εργασίες καθαρισμού:

⚠ ΠΡΟΕΙΔΟΠΟΙΗΣΗ!

Κίνδυνος τραυματισμού!

Τυχόν αθέλητη και μη αναμενόμενη έναρξη λειτουργίας του προϊόντος μπορεί να επιφέρει τραυματισμούς.

- Πριν από όλες τις εργασίες καθαρισμού και συντήρησης απενεργοποιείτε τον κινητήρα και, αφού κρυώσει ο κινητήρας, αφαιρείτε τον σύνδεσμο μπουζί από το μπουζί.

Η συντήρηση της δονητικής πλάκας εξασφαλίζει μεγάλη διάρκεια ζωής του μηχανήματος και των μερών του.

- Ελέγχετε τη γενική κατάσταση της δονητικής πλάκας και ειδικότερα για λασκαρισμένες βίδες, λανθασμένη ευθυγράμμιση ή μπλοκάρισμα των κινητών μερών, σπασμένα ή κομμένα εξαρτήματα και άλλες καταστάσεις που μπορούν να επηρεάσουν τη λειτουργία του μηχανήματος.
- Για τη λίπανση των κινητών μερών χρησιμοποιείτε ένα υψηλής ποιότητας λεπτό λάδι μηχανής.
- Καθαρίζετε την κάτω πλευρά της δονητικής πλάκας όταν παραμένουν κολλημένα σωματίδια από το έδαφος που συμπυκνώνετε. Το μηχάνημα δεν λειτουργεί καλά όταν η κάτω πλευρά δεν είναι λεία και καθαρή.

- Μετά τις εργασίες καθαρισμού και συντήρησης τοποθετήστε πάλι το καλώδιο μπουζί.

13.2 Έλεγχος και αντικατάσταση των τραπεζοειδών ιμάντων

Αφαιρέστε το κάλυμμα ιμάντα (19), για να αποκτήσετε πρόσβαση στον τραπεζοειδή ιμάντα (19b). Ποτέ μη χρησιμοποιείτε τη δονητική πλάκα χωρίς το κάλυμμα ιμάντα (19). Αν δεν έχει τοποθετηθεί το κάλυμμα ιμάντα (19), υπάρχει το ενδεχόμενο το χέρι σας να πιαστεί ανάμεσα σε τραπεζοειδή ιμάντα και συμπλέκτη και έτσι να υποστείτε βαρείς τραυματισμούς.

13.2.1 Τάνυση του τραπεζοειδούς ιμάντα (Εικ. 7, 8, 9)

Ο τραπεζοειδής ιμάντας (19b) πρέπει να είναι σε καλή κατάσταση, για να εξασφαλίζεται η βέλτιστη μετάδοση δύναμης από τον κινητήρα στον άξονα εκκέντρου. Ελέγξτε την κατάσταση του τραπεζοειδούς ιμάντα (19b).

1. Σβήστε τον κινητήρα και αφήστε τον να κρυώσει.
2. Αφαιρέστε το κάλυμμα ιμάντα (19), για να αποκτήσετε πρόσβαση στον τραπεζοειδή ιμάντα (19b). Για τον σκοπό αυτό ξεβιδώστε με ένα κλειδί Άλεν αριθ. 6 τις δύο βίδες στο κάλυμμα ιμάντα (19a).
3. Κατόπιν ελέγξτε την τάνυση ιμάντα (πιέζοντας με τον αντίχειρα). Αν ο τραπεζοειδής ιμάντας (19b) υποχωρεί περισσότερο από 10-15 mm (αφού τον πιέσετε με τον αντίχειρα), πρέπει να τον τεντώσετε πάλι.
4. Για τον σκοπό αυτό, λασκάρτε ελαφρά τις τέσσερις βίδες στερέωσης (19e) του κινητήρα και μετακινήστε τον κινητήρα εμπρός προς την κατεύθυνση του περιβλήματος μηχανισμού εκκέντρου (9).
5. Κατόπιν λασκάρτε το κόντρα παξιμάδι (19d).
6. Με τη βοήθεια της βίδας τάνυσης ιμάντα (19c) τεντώστε τον τραπεζοειδή ιμάντα (19b) αν ο τραπεζοειδής ιμάντας (19b) υποχωρεί περισσότερο από 10-15 mm (αφού πιεστεί με τον αντίχειρα). Για τον σκοπό αυτό περιστρέψτε δεξιόστροφα τη βίδα τάνυσης ιμάντα (19c). Προσέχετε ώστε ο κινητήρας και η τροχαλία ιμάντα να παραμείνουν σε ορθή γωνία.
7. Μετά την τάνυση συσφίξτε πάλι τις τέσσερις βίδες στερέωσης κινητήρα (19e) και το κόντρα παξιμάδι (19d).
8. Τοποθετήστε πάλι το κάλυμμα ιμάντα (19) και βιδώστε και σφίξτε με ένα κλειδί Άλεν αριθ. 6 τις δύο βίδες στο κάλυμμα ιμάντα (19a).

13.2.2 τωση των τραπεζοειδών ιμάντων (Εικ. 7, 8, 9)

Αν ο τραπεζοειδής ιμάντας (19b) έχει σχιστεί, φθαρεί ή λειανθεί, πρέπει να αντικατασταθεί.

1. Σβήστε τον κινητήρα και αφήστε τον να κρυώσει.
2. Αφαιρέστε το κάλυμμα ιμάντα (19), για να αποκτήσετε πρόσβαση στον τραπεζοειδή ιμάντα (19b). Για τον σκοπό αυτό ξεβιδώστε με ένα κλειδί Άλεν αριθ. 6 τις δύο βίδες στο κάλυμμα ιμάντα (19a).
3. Λασκάρτε ελαφρά τις τέσσερις βίδες στερέωσης κινητήρα (19e) στον κινητήρα.
4. Για να ελευθερώσετε την προένταση του ιμάντα, λασκάρτε το κόντρα παξιμάδι (19d) και περιστρέψτε αριστερόστροφα τη βίδα τάνυσης ιμάντα (19c).
5. Μετακινήστε τον κινητήρα προς την κατεύθυνση του περιβλήματος μηχανισμού εκκέντρου (9).
6. Αφαιρέστε τον φθαρμένο τραπεζοειδή ιμάντα (19b) από τις τροχαλίες ιμάντα και τοποθετήστε σωστά τον καινούργιο τραπεζοειδή ιμάντα.
7. Με τη βοήθεια της βίδας τάνυσης ιμάντα (19c) τεντώστε τον τραπεζοειδή ιμάντα (19b) αν ο τραπεζοειδής ιμάντας (19b) υποχωρεί περισσότερο από 10-15 mm (αφού πιεστεί με τον αντίχειρα). Για τον σκοπό αυτό περιστρέψτε δεξιόστροφα τη βίδα τάνυσης ιμάντα (19c). Προσέχετε ώστε ο κινητήρας και η τροχαλία ιμάντα να παραμείνουν σε ορθή γωνία.
8. Μετά την τάνυση συσφίξτε πάλι τις τέσσερις βίδες στερέωσης κινητήρα (19e) και το κόντρα παξιμάδι (19d).
9. Τοποθετήστε πάλι το κάλυμμα ιμάντα (19) και βιδώστε και σφίξτε με ένα κλειδί Άλεν αριθ. 6 τις δύο βίδες στο κάλυμμα ιμάντα (19a).

⚠ ΠΡΟΣΟΧΗ!

Όταν αφαιρείτε ή τοποθετείτε τον τραπεζοειδή ιμάντα (19b), προσέχετε να μην πιαστούν τα δάχτυλά σας ανάμεσα στον ιμάντα και την τροχαλία.

ΥΠΟΔΕΙΞΗ!

Ζημιά στο προϊόν

Αν το προϊόν χρησιμοποιηθεί χωρίς ή με πολύ λίγο λάδι κινητήρα και λάδι κιβωτίου μετάδοσης, μπορεί να προκληθεί ζημιά στον κινητήρα.

- Προσθέτετε βενζίνη και λάδι πριν από τη θέση σε λειτουργία. Το προϊόν παραδίδεται χωρίς λάδι κινητήρα και λάδι κιβωτίου μετάδοσης.

ΥΠΟΔΕΙΞΗ!

Βλάβες στο περιβάλλον!

Το χυμένο λάδι μπορεί να ρυπάνει μόνιμα το περιβάλλον. Το υγρό είναι πολύ τοξικό και μπορεί να επιφέρει γρήγορα ρύπανση των υδάτων.

- Προσθέτετε/ αδειάζετε το λάδι μόνο πάνω από ορίζοντες, συμπαγείς επιφάνειες.
- Χρησιμοποιείτε ένα στόμιο πλήρωσης ή ένα χωνί.
- Συλλέγετε το λάδι που αποστραγγίζετε σε ένα κατάλληλο δοχείο.
- Πλένετε αμέσως προσεκτικά το λάδι που έχει χυθεί και απορρίπτετε το πανί καθαρισμού σύμφωνα με τους τοπικούς κανονισμούς.
- Απορρίπτετε το λάδι σύμφωνα με τους τοπικούς κανονισμούς.

13.3 Αλλαγή λαδιού κινητήρα (Εικ. 12, 13)

Μετά από 25 ώρες εργασίας, πρέπει να πραγματοποιηθεί η 1η αλλαγή λαδιού. Κατόπιν κάθε 100 ώρες λειτουργίας.

Συνιστώμενο λάδι κινητήρα SAE 10W-30 ή SAE 10W-40 (ανάλογα με τη θερμοκρασία στην περιοχή χρήσης). Για το άδειασμα του λαδιού κινητήρα ακολουθήστε την εξής διαδικασία:

1. Αφαιρέστε την τάπα αποστράγγισης λαδιού (18) χρησιμοποιώντας ένα γερμανικό κλειδί αριθ. 17 (δεν περιλαμβάνεται στο παραδοτέο υλικό) και αποστραγγίστε το λάδι κινητήρα σε μια κατάλληλη λεκάνη. Προσέξτε να μη χαθεί ο δακτύλιος στεγανοποίησης που είναι εγκατεστημένος στην τάπα αποστράγγισης λαδιού (18).
2. Ανοίξτε τη ράβδο ένδειξης στάθμης λαδιού (14) και αφήστε το λάδι να τρέξει γέροντας το προϊόν.
3. Αφού εκκενωθεί πλήρως το λάδι κινητήρα, εγκαταστήστε πάλι την τάπα αποστράγγισης λαδιού (18).
4. Προσθέστε το λάδι με τη βοήθεια ενός χωνιού (δεν περιλαμβάνεται στο παραδοτέο υλικό).
5. Ελέγξτε τη στάθμη λαδιού κινητήρα με τη ράβδο ένδειξης στάθμης λαδιού κινητήρα (14). Τοποθετήστε πάλι τη ράβδο ένδειξης στάθμης λαδιού (14) και ελέγξτε τη στάθμη πλήρωσης λαδιού, χωρίς να βιδώσετε πάλι σταθερά τη ράβδο ένδειξης στάθμης.
6. Βιδώστε πάλι τη ράβδο ένδειξης στάθμης λαδιού κινητήρα (14).
7. Τραβήξτε 5 φορές αργά το σχοινί εκκινήτη (8) ώστε να κατανεμηθεί το λάδι. Για τον σκοπό αυτό πρέπει να είναι απενεργοποιημένος ο διακόπτης ενεργοποίησης/ απενεργοποίησης (23).

13.4 Εκκένωση της βενζίνης (Εικ. 14, 15)

Για την αποθήκευση του μηχανήματος για μεγάλο χρονικό διάστημα ή για αντικατάσταση του λαδιού του μηχανισμού εκκέντρου, η βενζίνη πρέπει να αποστραγγιστεί.

1. Κλείστε τη στρόφιγγα βενζίνης (15).
2. Τοποθετήστε ένα δοχείο συλλογής κάτω από την τάπα αποστράγγισης (15a) στον θάλαμο πλωτήρα και ανοίξτε την τάπα.
3. Τώρα αφαιρέστε το καπάκι ρεζερβουάρ (5) και ανοίξτε τη στρόφιγγα βενζίνης (15).
4. Αφού εκκενωθεί πλήρως το σύστημα, βιδώστε πάλι καλά την τάπα αποστράγγισης (15a).

13.5 Αντικατάσταση λαδιού μηχανισμού εκκέντρου (Εικ. 16, 17)

Λόγω του μεγάλου βάρους, συνιστούμε αυτή η εργασία να εκτελείται με δύο άτομα! Συνιστούμε αλλαγή λαδιού του μηχανισμού εκκέντρου μετά από 200 ώρες λειτουργίας.

Πραγματοποιήστε την αλλαγή λαδιού μηχανισμού εκκέντρου μόνο αφού έχει κρυώσει ο μηχανισμός εκκέντρου.

Συνιστώμενο λεπτό λάδι κιβωτίου ταχυτήτων SAE 80W-90 / 75W-90.

1. Αποστραγγίστε τη βενζίνη, όπως περιγράφεται στο σημείο 13.4.
2. Αποστραγγίστε το λάδι κινητήρα, όπως περιγράφεται στο σημείο 13.3.
3. Αφαιρέστε το κάλυμμα ιμάντα (19). Για τον σκοπό αυτό ξεβιδώστε με ένα κλειδί Άλντ αριθ. 6 (δεν περιλαμβάνεται στο παραδοτέο υλικό) τις δύο βίδες (19a) στο κάλυμμα ιμάντα (19).
4. Αφαιρέστε τον τραπεζοειδή ιμάντα (19b).
5. Ανυψώστε όλο το επάνω τμήμα της δονητικής πλάκας με κινητήρα από το περίβλημα μηχανισμού εκκέντρου.
6. Αφαιρέστε το λαστιχένιο κάλυμμα (17).
7. Αφαιρέστε την τάπα αποστράγγισης λαδιού (22) στο πάνω μέρος του περιβλήματος μηχανισμού εκκέντρου και γείρετε τη δονητική πλάκα προς τα εμπρός.
8. Αποστραγγίστε το λάδι σε μια κατάλληλη λεκάνη.
9. Τοποθετήστε τη δονητική πλάκα πάλι στην αρχική θέση.
10. Γεμίστε το περίβλημα μηχανισμού εκκέντρου (9) με λεπτό λάδι κιβωτίου ταχυτήτων (80W-90 / 75W-90) με τη βοήθεια ενός χωνιού (δεν περιλαμβάνεται στο παραδοτέο υλικό). Προσέξτε τη μέγιστη ποσότητα πλήρωσης που αναφέρεται στον πίνακα για τα Τεχνικά χαρακτηριστικά.

11. Βιδώστε πάλι την τάπα αποστράγγισης λαδιού (22).
12. Τοποθετήστε πάλι το λαστιχένιο κάλυμμα (17) στην προβλεπόμενη θέση του.

⚠ ΠΡΟΣΟΧΗ!

Μη γεμίζετε υπερβολικά το ρεζερβουάρ! Η υπερβολική ποσότητα λαδιού μέσα στον μηχανισμό εκκέντρου μπορεί να μειώσει την απόδοση και να προκαλέσει υπερθέρμανση του μηχανισμού εκκέντρου.

Μηχανισμός εκκέντρου

Ένα έκκεντρο βάρος τοποθετημένο στον άξονα μηχανισμού εκκέντρου μέσα στο περιβλήμα μηχανισμού εκκέντρου κινείται, σε υψηλές ταχύτητες, από έναν συμπλέκτη και ένα σύστημα μαντοκίνησης.

Αυτές οι υψηλές ταχύτητες περιστροφής του άξονα προκαλούν τις γρήγορες κινήσεις πάνω και κάτω του μηχανήματος καθώς και την κίνηση προς τα εμπρός.

13.6 Συντήρηση του φίλτρου αέρα (Εικ. 18)

⚠ ΚΙΝΔΥΝΟΣ!

Κίνδυνος φωτιάς και έκρηξης!

Σε περίπτωση λανθασμένου καθαρισμού, το καύσιμο μπορεί να αναφλεγεί και ενδεχομένως να εκραγεί. Αυτό θα έχει σαν συνέπεια βαριά εγκαύματα ή και θάνατο.

- Καθαρίζετε το φίλτρο αέρα μόνο χτυπώντας το ελαφρά.
- Ποτέ μην καθαρίζετε το φίλτρο αέρα με βενζίνη ή με καύσιμους διαλύτες.

ΥΠΟΔΕΙΞΗ!

Κίνδυνος ζημιάς!

Τυχόν λειτουργία του κινητήρα χωρίς τοποθετημένο στοιχείο φίλτρου μπορεί να προκαλέσει ζημιές στον κινητήρα.

- Ποτέ μην αφήσετε να λειτουργήσει ο κινητήρας χωρίς τοποθετημένο στοιχείο φίλτρου αέρα.

Ένα ακάθαρτο ένθετο φίλτρο αέρα (4c,4d) μειώνει την ισχύ του κινητήρα λόγω πολύ χαμηλής τροφοδοσίας αέρα προς το καρμπυρατέρ. Επομένως ένας τακτικός έλεγχος είναι απολύτως απαραίτητος.

Το φίλτρο αέρα θα πρέπει να ελέγχεται κάθε 50 ώρες λειτουργίας και να καθαρίζεται αν χρειάζεται.

1. Αφαιρέστε το καπάκι φίλτρου αέρα (4).
2. Ελέγξτε το καπάκι φίλτρου αέρα (4) για οπές ή ρωγμές. Αντικαταστήστε ένα στοιχείο που ενδεχομένως έχει υποστεί ζημιά.

3. Αφαιρέστε το διαχωριστικό (4a).
4. Αφαιρέστε το στεγανοποιητικό (4b).
5. Αφαιρέστε το χάρτινο φίλτρο (4d) καθώς και το φίλτρο αφρώδους υλικού (4c) και αντικαταστήστε κάποιον αν έχει υποστεί βλάβη.
6. Σκουπίστε τις ακαθαρσίες από την εσωτερική πλευρά του περιβλήματος φίλτρου καθώς και του καπακιού περιβλήματος φίλτρου (4) χρησιμοποιώντας ένα καθαρό, ελαφρά υγρό πανί. Προσέχετε να μην εισχωρήσουν ακαθαρσίες στο άνοιγμα. Τοποθετήστε πάλι το καπάκι φίλτρου αέρα (4) πάνω στο περιβλήμα φίλτρου και αφήστε το τοποθετημένο για όλη τη διάρκεια του καθαρισμού του φίλτρου.
7. Χτυπήστε προσεκτικά το χάρτινο φίλτρο (4d) πάνω σε μια σκληρή επιφάνεια ή φυσήξτε το με πεπιεσμένο αέρα, για να απομακρύνετε τις ακαθαρσίες. Ποτέ μη βουρτσίζετε τις ακαθαρσίες, επειδή έτσι οι ακαθαρσίες θα εισχωρήσουν μέσα στις ίνες.
8. Ξεπλύνετε το φίλτρο αφρώδους υλικού (4c) σε τρεχούμενο νερό και αφήστε το να στεγνώσει καλά.
9. Τοποθετήστε πάλι μέσα το χάρτινο φίλτρο (4d), το φίλτρο αφρώδους υλικού (4c), το στεγανοποιητικό (4b) καθώς και το διαχωριστικό (4a).
10. Ελέγξτε τα όλα για καθαρή έδραση, και κατόπιν τοποθετήστε το καπάκι περιβλήματος φίλτρου (4) πάνω στη θέση του.

⚠ **ΠΡΟΣΟΧΗ:** Ποτέ μην αφήσετε τον κινητήρα να λειτουργήσει είτε χωρίς ένθετο φίλτρο αέρα (4c,4d) είτε με ένθετο φίλτρο αέρα που έχει υποστεί ζημιά. Σε μια τέτοια περίπτωση μπορεί να εισχωρήσουν ακαθαρσίες στον κινητήρα και αυτό να προκαλέσει ζημιές στον κινητήρα. Η εγγύηση του κατασκευαστή καθίσταται άκυρη.

13.7 Καθαρισμός/αντικατάσταση του μπουζί (Εικ. 19)

⚠ **ΠΡΟΣΟΧΗ:** Αλλάζετε μπουζί μόνο αφού έχει κρυώσει ο κινητήρας!

Ελέγξτε το μπουζί για ρύπανση πρώτη φορά μετά από 10 ώρες λειτουργίας και αν χρειάζεται καθαρίστε το με μια συρματοβουρτσα με χάλκινα σύρματα. Κατόπιν αντικαθιστάτε το μπουζί κάθε 50 ώρες λειτουργίας αν χρειάζεται.

1. Αφαιρέστε το καλώδιο μπουζί και απομακρύνετε τυχόν ακαθαρσίες στην περιοχή του μπουζί.
2. Ξεβιδώστε το μπουζί (24) χρησιμοποιώντας το παρεχόμενο μπουζόκλειδο.

3. Ελέγξτε τον μονωτή. Αντικαταστήστε το μπουζί αν έχει υποστεί ζημιές, π.χ. υπάρχουν ρωγμές ή λείπουν θραύσματα.
4. Καθαρίστε τα ηλεκτρόδια στο μπουζί με μια συμπατόβουρσα.
5. Ελέγξτε το διάκενο ηλεκτροδίων και ρυθμίστε τη με τη βοήθεια ενός φίλερ. Για να λειτουργεί πάντα αποδοτικά ο κινητήρας, τα ηλεκτρόδια στο μπουζί πρέπει να έχουν το σωστό διάκενο ηλεκτροδίων (0,7-0,8 mm).
6. Βιδώστε πάλι το μπουζί (24) με το χέρι και σφίξτε το κατά περίπου 1/4 της στροφής με το παρεχόμενο μπουζόκλειδο.
7. Τοποθετήστε το καλώδιο μπουζί πάνω στο μπουζί (24).

Δ ΠΡΟΣΟΧΗ!

Ένα λασκαρισμένο μπουζί μπορεί να υπερθερμανθεί και να προξενήσει ζημιά στον κινητήρα. Επίσης αν σφίχτεί υπερβολικά το μπουζί μπορεί να προκληθεί ζημιά στο σπείρωμα στην κυλινδροκεφαλή.

13.8 Καθαρισμός του θαλάμου πλωτήρα

Δ ΠΡΟΣΟΧΗ: Αφαιρέστε τον θάλαμο πλωτήρα μόνο αφού έχει κρυώσει ο κινητήρας!

1. Κλείστε τη στροφήγια βενζίνης (15).
2. Λασκάρετε την τάπα αποστράγγισης (15a) στον θάλαμο πλωτήρα και αφήστε το καύσιμο να τρέξει μέσα σε ένα κατάλληλο δοχείο.
3. Εγκαταστήστε πάλι την τάπα αποστράγγισης (15a).
4. Ξεβιδώστε τη βίδα στερέωσης (15b) του θαλάμου πλωτήρα.
5. Ξεβιδώστε τον θάλαμο πλωτήρα και την ακτινική στεγανοποίηση.
6. Καθαρίστε τα εξαρτήματα.
7. Εγκαταστήστε πάλι τον θάλαμο πλωτήρα με την ακτινική στεγανοποίηση με τη βοήθεια της βίδας στερέωσης (15b).

14. Αποθήκευση

Δ ΚΙΝΔΥΝΟΣ!

Κίνδυνος φωτιάς και έκρηξης!

Σε περίπτωση αποθήκευσης του προϊόντος κοντά σε ενδεχόμενες πηγές ανάφλεξης, μπορεί να προκληθεί φωτιά ή έκρηξη. Αυτό θα έχει σαν συνέπεια βαριά εγκαύματα ή και θάνατο.

- Απομακρύνετε ενδεχόμενες πηγές ανάφλεξης, όπως π.χ. φούρνο, μπόιλερ αερίου, ζηραντήρα με αέριο κλπ.

ΥΠΟΔΕΙΞΗ!

Κίνδυνος ζημιών!

Αν το προϊόν δεν αποθηκευτεί σωστά, μπορεί να προκληθούν ζημιές στον κινητήρα.

- Αποθηκεύετε το προϊόν προστατευμένο από ακαθαρσίες, σκόνη και υγρασία.

14.1 Αποθήκευση σε περιπτώσεις μακρόχρονης διακοπής χρήσης:

Αν η δονητική πλάκα πρόκειται να παραμείνει χωρίς χρήση για χρονικό διάστημα μεγαλύτερο των 30 ημερών, ακολουθήστε τα παρακάτω βήματα για να την προετοιμάσετε για την αποθήκευση.

1. Εκκενώστε πλήρως το ρεζερβουάρ βενζίνης (βλ. τμήμα 13.4). Αν η αποθηκευμένη βενζίνη περιέχει αιθανόλη ή πρόσθετο MTBE, η βενζίνη αυτή εντός 30 ημερών αλλοιώνεται και είναι ακατάλληλη για χρήση. Η αλλοιωμένη βενζίνη έχει μεγάλη περιεκτικότητα σε κολλώδεις ουσίες και έτσι μπορεί να φράξει το καρμπιρατέρ και να περιορίσει την τροφοδοσία βενζίνης.
2. Αποστραγγίστε το λάδι κινητήρα από τον κινητήρα, όσο είναι ακόμα ζεστός ο κινητήρας. Προσθέστε νέο λάδι. (βλ. τμήμα 13.3.)
3. Για τον καθαρισμό της δονητικής πλάκας χρησιμοποιείτε καθαρά πανιά.
4. **Δ Μη χρησιμοποιείτε δραστικά καθαριστικά ή καθαριστικά βάσης λαδιού όταν καθαρίζετε πλαστικά μέρη συσκευής. Τα χημικά μπορούν να προξενήσουν ζημιά στα πλαστικά μέρη.**
5. Αποθηκεύετε τη δονητική πλάκα σε όρθια θέση στο εσωτερικό ενός καθαρού, ξηρού κτιρίου με καλό αερισμό.

Αποθηκεύετε τη συσκευή και τα αξεσουάρ της σε χώρο σκοτεινό, στεγνό, χωρίς κίνδυνο παγετού και μη προσβάσιμο σε παιδιά. Η ιδανική θερμοκρασία αποθήκευσης βρίσκεται μεταξύ 5 και 30°C.

Φυλάσσετε τη συσκευή στην αρχική συσκευασία της. Σκεπάζετε τη συσκευή, για να την προστατέψετε από σκόνη ή υγρασία.

Φυλάσσετε το εγχειρίδιο οδηγιών χρήσης κοντά στη συσκευή.

15. Επισκευή & παραγγελία ανταλλακτικών

Μετά από επισκευή ή συντήρηση βεβαιωθείτε ότι έχουν τοποθετηθεί και βρίσκονται σε τεχνικά άψογη κατάσταση όλα τα εξαρτήματα ασφαλείας. Φυλάσσετε μακριά από άλλα άτομα και παιδιά όλα τα εξαρτήματα που δημιουργούν κίνδυνο τραυματισμού.

Προσοχή: Σύμφωνα με τη νομοθεσία ευθύνης για τα προϊόντα, δεν φέρουμε ευθύνη για βλάβες οι οποίες προκαλούνται από ακατάλληλες επισκευές ή λόγω μη χρήσης γνήσιων ανταλλακτικών. Αναθέτετε τις εργασίες σε μια υπηρεσία εξυπηρέτησης πελατών ή σε έναν εξειδικευμένο τεχνικό. Το αντίστοιχο ισχύει και για τα αξεσουάρ.

Ανταλλακτικά και αξεσουάρ μπορείτε να προμηθευτείτε από το κέντρο σέρβις της εταιρείας μας. Για τον σκοπό αυτόν, σαρώστε τον κωδικό QR στη σελίδα τίτλου.

Συνδέσεις και επισκευές

Συνδέσεις και επισκευές του ηλεκτρικού εξοπλισμού επιτρέπεται να γίνονται μόνο από ειδικευμένο ηλεκτρολόγο.

Σε περίπτωση ερωτήσεων, δώστε τα εξής στοιχεία:

- Τύπος ρεύματος του κινητήρα
- Στοιχεία της πινακίδας τύπου του μηχανήματος
- Στοιχεία της πινακίδας τύπου του κινητήρα

Σημαντική υπόδειξη για την περίπτωση μιας επισκευής:

Σε περίπτωση επιστροφής του προϊόντος για επισκευή, έχετε υπόψη σας ότι, για λόγους ασφαλείας, αυτό πρέπει να αποσταλεί στον σταθμό σέρβις αφού αφαιρεθούν πλήρως το λάδι και το καύσιμο.

15.1 Παραγγελία ανταλλακτικών

Κατά την παραγγελία ανταλλακτικών πρέπει να δοθούν οι παρακάτω πληροφορίες:

- Ονομασία μοντέλου
- Αριθμός είδους
- Στοιχεία της πινακίδας τύπου

Ανταλλακτικά / Αξεσουάρ

Αντλία αναρρόφησης βενζίνης

Αρ. είδους:

7907600001

15.2 Πληροφορίες σέρβις

Πρέπει να έχετε υπόψη σας ότι σε αυτό το προϊόν τα παρακάτω εξαρτήματα υπόκεινται σε φθορά ανάλογα με τη χρήση ή φυσική φθορά, δηλ. τα παρακάτω εξαρτήματα χρειάζονται ως αναλώσιμα.

Αναλώσιμα*: Μπουζί, λάδι, ιμάντες, λαστιχένιο στρώμα, φίλτρο αέρα

* Δεν περιλαμβάνεται απαραίτητα στο παραδοτέο υλικό!

16. Απόρριψη και ανακύκλωση

Υποδείξεις για τη συσκευασία



Τα υλικά συσκευασίας είναι ανακυκλώσιμα. Παρακαλούμε να απορρίψετε τη συσκευασία με τρόπο φιλικό προς το περιβάλλον.

Σχετικά με τις δυνατότητες απόρριψης της συσκευής στο τέλος της ωφέλιμης ζωής της μπορείτε να ενημερωθείτε από τις τοπικές ή δημοτικές σας αρχές.

Καύσιμα και λάδια

- Πριν την απόρριψη της συσκευής πρέπει να εκκενωθούν το ρεζερβουάρ καυσίμου και το δοχείο λαδιού κινητήρα!
- Το καύσιμο και το λάδι κινητήρα δεν πρέπει να απορρίπτονται στα οικιακά απορρίμματα, αλλά πρέπει να συλλέγονται ή να απορρίπτονται ξεχωριστά!
- Τα κενά δοχεία λαδιού και δοχεία καυσίμου πρέπει να απορρίπτονται με τρόπο φιλικό προς το περιβάλλον.

17. Αντιμετώπιση προβλημάτων

Ο παρακάτω πίνακας δείχνει συμπτώματα σφαλμάτων και περιγράφει πώς μπορείτε να τα αντιμετωπίσετε, στην περίπτωση που το μηχάνημά σας εμφανίσει κάποτε κάποια δυσλειτουργία. Αν δεν μπορείτε να εντοπίσετε και να εξαλείψετε το πρόβλημα με αυτό τον τρόπο, απευθυνθείτε στο τοπικό σας συνεργείο σέρβις.

Πρόβλημα	ενδεχόμενη αιτία	Μέτρο αντιμετώπισης
Ο κινητήρας δεν ξεκινά.	Δεν έχει συνδεθεί το καλώδιο μπουζί.	Συνδέστε σταθερά το καλώδιο μπουζί στο μπουζί.
	Δεν υπάρχει βενζίνη ή η βενζίνη είναι αλλοιωμένη.	Γεμίστε με νέα, καθαρή βενζίνη.
	Ο μοχλός γκαζιού δεν είναι σε σωστή θέση εκκίνησης.	Κινήστε τον μοχλό γκαζιού στη θέση εκκίνησης.
	Μπλοκαρισμένος σωλήνας βενζίνης.	Καθαρίστε τον σωλήνα βενζίνης.
	Λαδωμένο μπουζί.	Καθαρίστε, ρυθμίστε την απόσταση ή αντικαταστήστε το μπουζί.
	Πολύ λίγο λάδι.	Ελέγξτε τη στάθμη λαδιού κινητήρα και συμπληρώστε αν χρειάζεται.
	Υπερπλήρωση του κινητήρα.	Περιμένετε μερικά λεπτά πριν τη νέα εκκίνηση.
Ο κινητήρας λειτουργεί ακανόνιστα.	Λασκαρισμένο καλώδιο μπουζί.	Συνδέστε το καλώδιο μπουζί και στερεώστε το.
	Η συσκευή λειτουργεί με CHOKE (τσοκ).	Κινήστε τον μοχλό τσοκ στη θέση OFF.
	Μπλοκαρισμένος σωλήνας βενζίνης ή αλλοιωμένη βενζίνη.	Καθαρίστε τον σωλήνα βενζίνης. Γεμίστε το ρεζερβουάρ με νέα, καθαρή βενζίνη.
	Νερό ή ακαθαρσίες μέσα στο σύστημα βενζίνης.	Αποστραγγίστε τελείως τη βενζίνη από το ρεζερβουάρ. Γεμίστε με νέα βενζίνη.
	Ακάθαρτο φίλτρο αέρα.	Καθαρίστε το φίλτρο αέρα, ή αντικαταστήστε το.
Ο κινητήρας υπερθερμαίνεται.	Ακάθαρτο φίλτρο αέρα.	Καθαρίστε το φίλτρο αέρα.
	Περιορισμός στη ροή αέρα.	Καθαρίστε τον κινητήρα της δονητικής πλάκας.
Ο κινητήρας δεν σταματά όταν ο μοχλός γκαζιού είναι στη θέση διακοπής λειτουργίας ή η ταχύτητα κινητήρα δεν αυξάνεται σωστά όταν μετακινείται ο μοχλός γκαζιού.	Αποθέσεις στις συνδέσεις μοχλού γκαζιού.	Απομακρύνετε ακαθαρσίες και αποθέσεις.
	Ζημιά στον εκκινητή με σχοινί.	Απευθυνθείτε σε εξειδικευμένο έμπορο.
Η δονητική πλάκα δεν μπορεί να οδηγηθεί εύκολα κατά τη λειτουργία (το μηχάνημα αναπηδά ή κινείται απότομα προς τα εμπρός).	Πολύ υψηλή ταχύτητα κινητήρα πάνω σε σκληρό έδαφος.	Ρυθμίστε μικρότερη ταχύτητα με τον μοχλό γκαζιού.
	Αποσβεστήρας κραδασμών πολύ χαλαρός ή έχει ζημιά.	Απευθυνθείτε σε εξειδικευμένο έμπορο.
Δεν λειτουργεί η δόννηση ή η δονητική πλάκα δεν φθάνει την ανώτατη ταχύτητα.	Ζημιά στον μηχανισμό κέντρου ή στη δονητική πλάκα.	Απευθυνθείτε σε εξειδικευμένο έμπορο.
	Κινητήριος ιμάντας πολύ χαλαρός και γλιστρά.	Ρυθμίστε ή αντικαταστήστε τον ιμάντα μετάδοσης κίνησης.
Απώλεια λαδιού στον κινητήρα ή στον μηχανισμό εκκέντρου.	Φθορά σε στεγανοποιητικά.	Απευθυνθείτε σε εξειδικευμένο έμπορο.
	Διαρροές στο περίβλημα.	

Cuprins:

Pagină:

1.	Explicitarea simbolurilor de pe aparat.....	86
2.	Introducere.....	88
3.	Descrierea produsului (Fig. 1).....	88
4.	Pachetul de livrare.....	88
5.	Utilizarea conformă cu destinația.....	89
6.	Indicații generale de securitate.....	89
7.	Date tehnice.....	92
8.	Dezambalarea.....	93
9.	Structura.....	93
10.	Înainte de punerea în funcțiune.....	94
11.	Punerea în funcțiune.....	95
12.	Transport (fig. 20).....	96
13.	Curățarea și întreținerea curentă.....	97
14.	Depozitare.....	100
15.	Reparație și comandă pentru piese de schimb.....	101
16.	Eliminarea ca deșeu și revalorificarea.....	101
17.	Remedierea avariilor.....	102
18.	Declarația de conformitate.....	141

1. Explicitarea simbolurilor de pe aparat

Utilizarea simbolurilor din acest manual trebuie să vă atragă atenția asupra posibilelor riscuri. Simbolurile de securitate și declarațiile, care le însoțesc, trebuie înțelese exact. Avertizările în sine nu îndepărtează riscurile și nu pot înlocui măsurile corecte pentru prevenirea accidentelor.

	<p>Înainte de punerea în funcțiune, citiți și țineți cont de manualul de utilizare și de indicațiile de securitate!</p>
	<p>Purtați căști antifonice!</p>
	<p>Purtați ochelari de protecție!</p>
	<p>Folosiți mănuși de lucru.</p>
	<p>Folosiți încălțăminte rezistentă la accidente.</p>
	<p>Este interzisă îndepărtarea sau modificarea dispozitivelor de protecție și de siguranță.</p>
	<p>Nu prindeți de piesele rotative. Prinderea în cureaua care se învârtă va provoca o vătămare a mâinii. Puneți întotdeauna apărațoarea de curea.</p>
	<p>Flăcările deschise sau fumatul în apropierea aparatului sunt strict interzise!</p>
	<p>Suprafață fierbinte! Atingerea poate provoca arsuri. Efectuați lucrări de întreținere generală, întreținere curentă și curățare numai după ce motorul s-a răcit.</p>
	<p>Țineți persoanele terțe departe de zona de lucru.</p>
	<p>Pericol de otrăvire! Utilizați aparatul numai în aer liber și niciodată în încăperi închise sau slab ventilate.</p>

	<p>Important: Opriți motorul înainte de completarea nivelului carburantului. Nu completați carburantul în regimul funcțional activ.</p>
	<p>Înainte de a efectua orice lucrare de curățare sau întreținere curentă, opriți motorul și scoateți fișa bujiilor de pe bujie.</p>
	<p>Nivel de emisii de zgomot al aparatului garantat</p>
	<ul style="list-style-type: none"> - Șoc închis - Robinet de benzină deschis
	<p>Manetă de turație</p>
	<p>Verificarea nivelului de ulei</p>
	<p>În acest manual de utilizare, am marcat cu acest simbol pasajele care privesc siguranța dumneavoastră.</p>
	<p>Excentricul este deja umplut cu ulei! Nu completați. Nivelul uleiului nu este vizibil.</p>
	<p>Produsul este conform cu directivele europene aplicabile.</p>
	<p>Produsul este conform cu directivele sârbe aplicabile.</p>

2. Introducere

Producător:

Scheppach GmbH
Günzburger Straße 69
D-89335 Ichenhausen

Stimate client,

Vă dorim să aveți multe satisfacții și mult succes în lucrul cu noul dumneavoastră produs.

Indicație:

Conform legii privind garantarea produselor, producătorul acestui produs nu răspunde pentru deteriorările apărute la acest produs sau din cauza acestui produs în caz de:

- Manevrare improprie
- nerespectare a manualului de exploatare
- Reparații executate de terțe persoane, specialiști neautorizați
- Montare și schimbare a altor piese de schimb decât cele originale
- Utilizare neconformă cu destinația
- Defecțiuni ale instalației electrice în caz de nerespectare a prescripțiilor electrice și dispozitiilor VDE 0100, DIN 57113 / VDE 0113

Acordați atenție:

Manualul de utilizare face parte integrantă din acest produs. Acesta conține indicații importante privind modul de lucru sigur, în conformitate cu prescripțiile și economic cu produsul și cum să evitați pericolele, să economisiți costuri de reparație, să micșorați timpii de ieșire din funcțiune și să măriți fiabilitatea și durata de serviciu a produsului. Suplimentar față de dispozițiile de siguranță din aceste instrucțiuni de operare trebuie să respectați în mod obligatoriu prescripțiile în vigoare referitoare la exploatarea produsului din țara dumneavoastră.

Familiarizați-vă cu toate instrucțiunile de funcționare și de siguranță înainte de a utiliza produsul. Folosiți produsul numai așa cum este descris și pentru domeniile de utilizare specificate. Păstrați manualul de utilizare într-un loc sigur și predați toate documentele atunci când predați produsul unor terțe persoane.

3. Descrierea produsului (Fig. 1)

1. Etrier de ghidare pliabil cu mâner
 - 1a. Șurub de fixare
 - 1b. Șaibe

- 1c. Piuliță cu mâner în formă de stea
2. Pârghie de accelerare
- 2a. Șurub cu cap hexagonal
- 2b. Piuliță opritoare
3. Țeavă de eșapament
4. Capacul filtrului de aer
- 4a. Separator
- 4b. Garnitură
- 4c. Filtru spongios
- 4d. Filtru de hârtie
5. Capac rezervor de benzină
- 5a. Inserție filtru de combustibil
6. Rezervor de benzină
7. Motor
8. Tracțiune prin cablu starter
9. Excentric
10. Placă de bază
11. Roți de transport
12. Șasiu
13. Șuruburi placă de bază
14. Jofă de ulei pentru ulei de motor
15. Robinet de benzină
- 15a. Șurub carburator
16. Pârghia de șoc
17. Capac din cauciuc
18. Bușon de golire a uleiului
19. Capac curea
- 19a. Șuruburi capac curea
- 19b. Curea trapezoidală
- 19c. Șurub de reglaj
- 19d. Contrapiulițe
- 19e. Șuruburi de fixare motor
20. Covoraș din cauciuc
21. Șuruburi covoraș din cauciuc
- 21a. Piulițe opritoare
- 21b. Șaibe de adaos mici
- 21c. Șaibe de adaos mari
22. Dop de golire a uleiului pentru uleiul de la excentric
23. Comutator de pornire/oprire
24. Bujie
25. Punct de ridicare

4. Pachetul de livrare

Poz.	Număr	Denumire
	1x	Placă vibratoare cu motor
1	1x	Mâner
12	1x	Șasiu

1x	Cheie de bujii
1x	Pungă cu setul auxiliar
1x	Manual de exploatare

5. Utilizarea conformă cu destinația

Placa vibratoare transferă forțele la solul liber sau la alte materiale. Poate fi utilizat pentru lucrări generale de drumuri, amenajări peisagistice și construcții de clădiri. Placa vibratoare crește capacitatea portantă, reduce permeabilitatea apei, previne depunerile de sol, reduce umflarea sau contracția solului. Este deosebit de potrivit pentru compactarea pavelor compozite și a materialului excavat, precum și pentru amenajări peisagistice și lucrări de întreținere.

⚠ Atenție!

Placa vibratoare nu este concepută pentru a fi utilizată pe substraturi aderente, cum ar fi argila sau suprafețe dure, cum ar fi betonul.

Mașina trebuie utilizată numai conform destinației. Orice altă utilizare este considerată neconformă cu destinația. Pentru pagubele materiale și vătămările de orice fel rezultate pe cale de consecință răspunde utilizatorul/operatorul și nu producătorul.

Din utilizarea conformă cu destinația face parte și respectarea indicațiilor de securitate, precum și a manualului de montaj și a indicațiilor de operare din instrucțiunile de operare.

Persoanele care operează și întrețin mașina trebuie să fie familiarizate cu aceasta și informate cu privire la pericolele posibile.

Modificările la mașină exclud complet orice răspundere a producătorului pentru prejudiciile rezultate din situațiile respective.

Mașina poate fi utilizată numai cu piese și accesorii originale ale producătorului. Prescripțiile de securitate, de lucru și de întreținere curentă emise de producător, precum și dimensiunile indicate în Date tehnice trebuie să fie respectate.

Vă rugăm să aveți în vedere că aparatele noastre nu au fost construite având ca destinație utilizarea profesională sau industrială. Nu preluăm garanția dacă aparatul este utilizat în regim profesional sau industrial, precum și la activități la fel de solicitante.

Explicirea cuvintelor de semnalizare din manualul de utilizare

⚠ PERICOL

Cuvânt de semnalizare pentru a indica o situație periculoasă iminentă care, dacă nu este evitată, va avea ca rezultat decesul sau vătămarea gravă.

⚠ AVERTIZARE

Cuvânt de semnalizare pentru a indica o situație potențial periculoasă care, dacă nu este evitată, ar putea avea ca rezultat decesul sau vătămarea gravă.

⚠ PRECAUȚIE

Cuvânt de semnalizare pentru a indica o situație potențial periculoasă care, dacă nu este evitată, ar putea avea ca rezultat vătămări minore sau moderate.

ATENȚIE

Cuvânt de semnalizare pentru a indica o situație potențial periculoasă care, dacă nu este evitată, ar putea avea drept rezultat daune materiale la produs sau la proprietate/posesie.

6. Indicații generale de securitate

- Faceți cunoștință cu mașina dumneavoastră.
- Citiți cu atenție manualul de exploatare și asigurați-vă că ați înțeles conținutul acestuia și toate etichetele atașate pe mașină.
- Familiarizați-vă cu domeniul de utilizare și cu limitele mașinii, precum și cu orice surse speciale de pericol.
- Asigurați-vă că știți exact toate elementele de operare și funcția lor.
- Asigurați-vă că știți cum să opriți mașina și să deactivați rapid elementele de operare.
- Nu încercați să utilizați mașina fără a cunoaște cerințele exacte de funcționare și întreținere curentă a motorului și fără a ști cum să evitați accidentele care pot provoca vătămări corporale și/sau daune materiale.

- Țineți alte persoane, în special copiii, departe de zona de lucru.

Zona de lucru

- Nu porniți și nu folosiți niciodată mașina într-o zonă închisă. Gazele evacuate sunt periculoase, deoarece conțin monoxid de carbon, un gaz inodor și mortal. Utilizați mașina numai în zone exterioare bine ventilate.
- Nu utilizați niciodată mașina în condiții de vizibilitate sau de iluminare redusă.

Securitatea personală

- Nu utilizați mașina dacă ați consumat droguri, alcool sau medicamente care vă afectează capacitatea de a utiliza corect mașina.
- Purtați îmbrăcăminte adecvată. Purtați pantalonii lungi, cizme și mănuși.
- Nu purtați haine largi, pantalonii scurți sau bijuterii de orice fel. Purtați părul lung legat la spate, astfel încât să nu depășească lungimea umerilor. Țineți-vă părul, hainele și mănușile departe de piesele în mișcare. Hainele largi, bijuteriile sau părul lung se pot prinde în piesele în mișcare. Verificați mașina înainte de a o porni.
- Lăsați ecranele de protecție la locul lor și în stare de funcționare.
- Asigurați-vă că toate piulițele, șuruburile etc. sunt bine strânse.
- Nu utilizați niciodată mașina dacă aceasta are nevoie de reparații sau dacă se află într-o stare mecanică precară. Înlocuiți piesele deteriorate, lipsă sau rupte înainte de punerea în funcțiune.
- Verificați dacă mașina prezintă scurgeri de benzină.
- Păstrați-o funcțională. Nu utilizați mașina dacă motorul nu poate fi pornit și oprit la comutatorul corespunzător.
- O mașină de benzină care nu poate fi controlată prin intermediul comutatorului motorului este periculoasă și trebuie înlocuită.
- Înainte de a porni mașina, obișnuiți-vă să verificați dacă șurubelnițele și cheile sunt departe de zona din jurul mașinii. O șurubelniță sau o cheie încă atașată de o piesă rotativă a mașinii poate provoca vătămări corporale.
- Fiți atenți, urmăriți-vă acțiunile și folosiți discernământul atunci când lucrați cu mașina. Nu vă supra-solicitați.
- Nu utilizați mașina dacă sunteți desculț sau purtați sandale sau încălțăminte ușoară similară. Purtați încălțăminte de lucru care să vă protejeze picioarele și să vă îmbunătățească stabilitatea pe suprafețe alunecoase.

- Asigurați-vă o bună stabilitate și echilibru în orice moment. Acest lucru vă oferă un control mai bun al mașinii în situații neprevăzute.
- Evitați pornirea neintenționată. Asigurați-vă că întrerupătorul motorului este oprit înainte de a transporta mașina sau de a efectua lucrări de întreținere curentă la aceasta. Transportul sau lucrările de întreținere curentă a mașinii pot duce la accidente dacă întrerupătorul este pornit.

Siguranța în manevrarea benzinei

- Benzina este foarte ușor inflamabilă, iar gazele sale pot exploda dacă se aprind.
- Luați măsuri de siguranță la manevrarea benzinei pentru a reduce riscul de vătămare gravă.
- Folosiți un bidon de benzină adecvat atunci când umpleți sau goliți rezervorul.
- Efectuați aceste lucrări în spații exterioare curate și bine ventilate.
- Nu fumați. Nu lăsați să se apropie scânteii, flăcări sau alte surse de foc atunci când alimentați cu benzină sau când lucrați cu mașina.
- Nu umpleți niciodată rezervorul în spații închise. Țineți obiectele conductoare de electricitate, cum ar fi unelte, la distanță de piesele și firele electrice expuse, pentru a evita scânteele sau arcurile electrice. Acest lucru ar putea aprinde gazele de benzină.
- Opriți întotdeauna motorul și lăsați-l să se răcească înainte de a umple rezervorul de benzină. Scoateți capacul rezervorului de combustibil și nu umpleți niciodată rezervorul când motorul este în funcțiune sau când motorul este fierbinte.
- Nu utilizați mașina dacă știți că există scurgeri în sistemul de alimentare cu combustibil. Desfaceți încet capacul rezervorului de combustibil pentru a elibera orice presiune din rezervor. Nu umpleți niciodată prea mult rezervorul (benzina nu trebuie să depășească niciodată nivelul maxim de umplere marcat). Închideți din nou bine rezervorul de benzină cu ajutorul capacului rezervorului de combustibil și ștergeți orice fel de benzină vărsată.
- Nu utilizați niciodată mașina dacă capacul rezervorului de combustibil nu este bine înșurubat. Evitați sursele de aprindere în apropierea benzinei vărsate. Dacă a fost vărsată benzină, nu încercați să porniți mașina. Îndepărtați mașina de zona în care s-a vărsat și împiedicați formarea surselor de aprindere până când gazele de benzină se vor fi disipat.
- Păstrați benzina în canistre special concepute în acest scop.

- Depozitați benzina într-o zonă răcoroasă, bine ventilată, departe de scântei, flăcări deschise sau alte surse de aprindere. Nu păstrați niciodată benzina sau mașina cu rezervorul plin într-o clădire în care vaporii de benzină pot ajunge la scântei, flăcări sau alte surse de aprindere, cum ar fi încălzitoare de apă, sobe, uscătoare de rufe sau altele similare.
- Lăsați motorul să se răcească înainte de a depozita mașina într-o zonă închisă.

Utilizarea și îngrijirea mașinii

- Nu ridicați și nu transportați niciodată mașina când motorul este în funcțiune.
- Nu manipulați mașina prin exercitarea forței.
- Utilizați mașina potrivit pentru domeniul dumneavoastră de utilizare. Mașina potrivită va face treaba pentru care a fost proiectată mai bine și mai sigur.
- Nu modificați setarea regulatorului de turație a motorului și nu îl suprasolicitați. Regulatorul de turație controlează turația maximă a motorului în condiții de siguranță maximă.
- Nu porniți motorul la turații mari atunci când nu faceți compactări.
- Nu vă apropiați mâinile sau picioarele de piesele rotative.
- Evitați contactul cu benzina și uleiul fierbinte, gazele evacuate și suprafețele fierbinți. Nu atingeți motorul sau toba de eșapament. Aceste părți se încălzesc în mod deosebit în timpul utilizării. Acestea sunt încă fierbinți la scurt timp după ce mașina este oprită.
- Lăsați motorul să se răcească înainte de a efectua orice lucrări de întreținere curentă sau de setare.
- Dacă mașina începe să emită zgomote sau vibrații neobișnuite, opriți imediat motorul, deconectați cablul pentru bujii și căutați cauza. Zgomotele sau vibrațiile neobișnuite sunt, de obicei, un semn de defecțiune.
- Folosiți numai atașamente și accesorii aprobate de producător. În caz contrar, se pot produce vătămări.
- Întrețineți mașina. Verificați dacă piesele în mișcare sunt nealiniat sau blocate, dacă sunt deteriorate și dacă există alte condiții care pot afecta funcționarea mașinii. Solicitați repararea mașinii înainte de orice altă utilizare, în cazul în care constatați deteriorări. Multe accidente sunt rezultatul unei întrețineri necorespunzătoare a echipamentelor.
- Curățați motorul și toba de eșapament de iarbă, frunze, lubrifiant în exces sau depuneri de carbon pentru a reduce riscul de incendiu.
- Nu turnați sau stropiți niciodată mașina cu apă sau orice alt lichid.

- Păstrați mânerul uscat, curat și fără piese mici.
- Curățați mașina după fiecare utilizare.
- Respectați instrucțiunile aplicabile privind eliminarea deșeurilor de benzină, ulei etc. pentru a proteja mediul înconjurător.
- Păstrați mașina oprită în afara razei de acțiune a copiilor și nu permiteți utilizarea acestuia de către persoane care nu sunt familiarizate cu aparatul sau cu acest manual. Mașina este periculoasă în mâinile unor utilizatori neinstruiți.

Service

- Înainte de a curăța, repara, inspecta sau regla, opriți motorul și asigurați-vă că toate piesele mobile sunt oprite.
- Asigurați-vă întotdeauna că comutatorul motorului se află în poziția „OFF”. Deconectați cablul pentru bujii și țineți-l departe de bujie pentru a preveni pornirea accidentală.
- Permiteți efectuarea lucrărilor de întreținere la mașină de către personal calificat. Utilizați numai piese de schimb originale. Acest lucru garantează că mașina rămâne în siguranță.

Indicații de securitate suplimentare

- Țineți mâinile, degetele și picioarele departe de placa de bază pentru a evita vătămarea.
- Țineți ferm cu ambele mâini mânerul plăcii vibratoare. Dacă ambele mâini țin mânerul și picioarele sunt departe de placa compactorului, mâinile, degetele și picioarele nu pot fi rănite de placa compactorului.
- Rămâneți întotdeauna în spatele mașinii atunci când o utilizați; nu mergeți sau stați niciodată în fața mașinii când motorul este în funcțiune.
- Nu așezați niciodată unelte sau alte obiecte sub placa vibratoare. Dacă mașina lovește un obiect străin, opriți motorul, deconectați bujia și verificați dacă mașina este deteriorată; reparați daunele înainte de a reporni și de a utiliza mașina.
- Nu suprasolicitați mașina prin compactarea prea adâncă sau prea rapidă.
- Nu utilizați mașina la viteze mari pe suprafețe dure sau alunecoase.
- Fiți deosebit de atenți atunci când utilizați mașina pe straturi, poteci sau drumuri de pietriș sau le traversați.
- Atenție la pericolele ascunse sau la trafic. Nu transportați persoane.
- Nu părăsiți niciodată locul de muncă și nu lăsați placa vibratoare nesupravegheată atunci când motorul este în funcțiune.

- Opriiți întotdeauna mașina atunci când lucrul este întrerupt sau când mergeți dintr-un loc în altul.
- Nu vă apropiați de marginile șanțurilor și evitați acțiunile care ar putea cauza răsturnarea plăcii vibratoare. Urcați pantele cu atenție, în linie dreaptă și cu spatele, pentru a evita răsturnarea plăcii vibratoare pe operator.
- Așezați întotdeauna mașina pe o suprafață fermă și plană și opriiți aparatul.
- Limitați orele de lucru la mașină și faceți pauze regulate pentru a reduce stresul provocat de vibrații și pentru a vă lăsa mâna să se odihnească. Reduceți viteza și forța cu care efectuați mișcări repetitive.

Riscuri reziduale

Mașina este construită după standarde tehnice de acuitate și reguli tehnice de securitate recunoscute. Cu toate acestea, în timpul lucrului pot apărea riscuri reziduale.

- În plus, există riscuri reziduale care nu sunt evidente, chiar dacă se întreprind toate măsurile preventive.
- Riscurile reziduale pot fi minimizate dacă se acordă atenție „indicațiilor de securitate” și „utilizării conforme cu destinația” precum și manualului de exploatare împreună.
- Evitați pornirea accidentală a mașinii.
- Utilizați unealta care este recomandată în acest manual de exploatare. Astfel veți obține performanțe optime a mașinii dumneavoastră.
- Când mașina este în funcțiune, țineți mâinile la distanță de zona de lucru.

7. Date tehnice

Motor/sistem de acționare	1 cilindru în 4 timpi pentru benzină fără plumb	
Capacitate cilindrică	196 cm ³	
Puterea motorului	4,1 kW	
Conținutul de carburant	3,5 l	
Capacitate maximă pentru ulei de motor.	0,6 l	
Înclinarea maximă admisă a motorului	25°	
Emisii de CO ₂	811,46 g/kWh	
	HP1200S	HP1800S
Capacitate de ulei de la excentric	0,1 l	0,35 l

Dimensiunea plăcii (L x l)	aprox. 450 x 350 mm	aprox.550 x 440 mm
Forța centrifugă	15000 N	23000 N
Avans	25m/min	18m/min
Frecvența vibrațiilor	5700 vpm	4200 vpm
Adâncimea de compactare	25 cm	30 cm
Masă	aprox. 58 kg	aprox. 84 kg
	HP2000S	HP2200S
Capacitate de ulei de la excentric	0,35 l	0,35 l
Dimensiunea plăcii (L x l)	aprox. 550 x 440 mm	aprox.550 x 440 mm
Forța centrifugă	25000 N	25000 N
Avans	19,5m/min	18m/min
Frecvența vibrațiilor	4200 vpm	4200 vpm
Adâncimea de compactare	35 cm	35 cm
Masă	aprox. 101 kg	aprox. 97 kg

Ne rezervăm dreptul asupra modificărilor tehnice!

Zgomot și vibrație

Valorile de zgomot au fost determinate în conformitate cu EN ISO 3744. Valorile totale pentru vibrații (suma de vectori a celor trei direcții) sunt determinate în conformitate cu EN 500-1.

Zgomotul poate avea efecte agravante asupra sănătății dumneavoastră. Dacă zgomotul mașinii depășește 85 dB, vă rugăm să purtați căști antifonice adecvate.

Valori caracteristice de zgomot:

Nivelul presiunii acustice L _{pA}	80,83 dB
Incertitudinea K _{pA}	1,81 dB
Nivelul puterii acustice L _{WA}	100,83 dB
Incertitudinea K _{WA}	1,81 dB

Caracteristicile vibrațiilor:

Vibrația a _h	10,8 m/s ²
Incertitudinea K	1,5 m/s ²

Valorile sonore indicate au fost măsurate în conformitate cu un procedeu de verificare standardizat și pot fi utilizate pentru a compara diferite unelte.

Aceste valori sunt totodată adecvate pentru a estima în prealabil solicitările pentru utilizator generate de zgomot.

Avertizare! În funcție de modul în care utilizați unealta, valorile reale pot fi diferite de cele indicate. Luați măsuri pentru a vă proteja împotriva poluării sonore.

Luați în considerare întreaga secvență de lucru, adică și momentele în care unealta lucrează fără sarcină sau este oprită.

Printre măsurile adecvate se numără întreținerea curentă și îngrijirea regulată a unelei de lucru și a instrumentelor utilizate, pauze regulate și o bună planificare a proceselor de lucru.

8. Dezambalarea

- Deschideți ambalajul și scoateți cu precauție produsul.
- Înlăturați materialul de ambalat, precum și siguranțele de ambalare și de transport (dacă există).
- Verificați dacă pachetul de livrare este complet.
- Verificați dacă produsul și accesoriile prezintă deteriorări de la transport. În caz de reclamații trebuie contactată imediat firma de transport. Reclamațiile ulterioare nu sunt admise.
- Dacă este posibil, păstrați ambalajul până la expirarea perioadei de garanție.
- Înainte de exploatare, familiarizați-vă cu produsul prin intermediul manualului de exploatare.
- În cazul accesoriilor, precum și a pieselor de uzură și de schimb, utilizați numai piese originale. Piesele de schimb se găsesc la reprezentantul comercial.
- În caz de comenzi, indicați numărul articolului, precum și tipul și anul fabricației produsului.

⚠ AVERTIZARE!

Produsul și materialul de ambalare nu sunt jucării pentru copii! Copiii nu au voie să se joace cu sacii din plastic, foliile și piesele mici! Există pericol de înghițire și sufocare!

9. Structura

Pentru a asambla placa vibratoare aveți nevoie de următoarele elemente: (*nu sunt incluse în pachetul de livrare)

- Cheie fixă de 8*

- Cheie fixă de 10*
- Pungă cu setul auxiliar

9.1 Montarea mânerului (1) (fig. 3)

1. Împingeți mânerul (1) peste etrierul de ghidare de la placa vibratoare.
2. Introduceți șuruburile de fixare (1a) din exterior spre interior prin mâner și etrierul de ghidare.
3. Fixați șuruburile de fixare (1a) cu câte o șaibă (1b) și o piuliță cu mâner în formă de stea (1c).
4. Fixați pârghia de accelerare (2) la mânerul superior (1) prin strângerea fermă a acesteia prin intermediul celor două șuruburi cu cap hexagonal M6 x 25 (2a) și celor două piulițe opritoare (2b) (cheie fixă de 8/10).
5. Fixați cablul Bowden cu brațările pentru cabluri la mâner.

9.2 Montarea dispozitivului de deplasare (fig. 4 + 5)

1. Basculați spre înainte placa vibratoare de mâner (1).
2. Aliniați dispozitivul de deplasare în orificiul prevăzut și așezați cu precauție placa vibratoare.
3. Puteți transporta acum placa vibratoare.

Atenție: Înainte de compactare îndepărtați întotdeauna dispozitivul de deplasare și depozitați-l într-un loc din afara zonei de lucru.

9.3 Montarea covorașului din cauciuc (fig. 6)

Atunci când utilizați placa vibratoare pe pavele, utilizați covorașul din cauciuc (20) pentru a preveni ciobirea și zgărierea suprafeței pietrei.

Atenție! Folosiți covorașul din cauciuc numai pentru a așeza prin vibrare blocuri de beton, plăci de beton și altele similare.

Îndepărtați covorașul din cauciuc atunci când efectuați lucrări de așezare prin vibrare la pietriș, nisip și altele asemenea.

1. Pentru a monta covorașul din cauciuc (20), așezați mașina cu placa vibratoare pe covorul de cauciuc.
2. Aliniați covorașul din cauciuc astfel încât orificiile să se potrivească cu punctele de înșurubare de pe aparat.
3. Fixați covorașul din cauciuc (20) pe partea frontală cu câte trei șuruburi cu cap hexagonal (21) M10 x 20 mm, trei șaibe de adaos mici (21b) sus, trei șaibe de adaos mari (21c) jos și trei piulițe opritoare (21a).
4. Strângeți bine toate șuruburile.

10. Înainte de punerea în funcțiune

⚠ Atenție!

Este esențial să asamblați complet produsul înainte de punerea în funcțiune!

⚠ AVERTIZARE!

Pericol pentru sănătate!

Inhalarea vaporilor de benzină/ulei de lubrifiere și a gazelor evacuate poate provoca daune grave pentru sănătate, pierderea cunoștinței și, în cazuri extreme, moartea.

- Nu inhalați vapori de benzină/ulei de lubrifiere și gaze evacuate.
- Utilizați produsul numai în aer liber.

INDICAȚIE!

Deteriorarea produsului

Dacă produsul este utilizat fără ulei de motor și de transmisie sau cu prea puțin ulei de motor și de transmisie, acest lucru poate duce la deteriorarea motorului.

- Umpleți cu benzină și ulei înainte de punerea în funcțiune. Produsul este furnizat fără ulei de motor și de transmisie.

INDICAȚIE!

Daune aduse mediului!

Uleiul scurs poate polua permanent mediul înconjurător. Lichidul este foarte toxic și poate duce rapid la poluarea apei.

- Umpleți / goliți uleiul numai pe suprafețe plane și asfaltate.
- Folosiți un ștut de umplere sau o pâlnie.
- Colectați uleiul scurs într-un recipient adecvat.
- Ștergeți imediat cu grijă uleiul vărsat și aruncați la veta în conformitate cu reglementările locale.
- Eliminați uleiul în conformitate cu reglementările locale.

INDICAȚIE!

Risc de deteriorare!

În cazul în care se utilizează carburant depozitat incorect sau nedrenat, carburatorul se poate înfundă sau funcționarea motorului poate fi afectată.

- Puneți carburantul de care nu aveți nevoie într-un recipient ermetic și depozitați-l într-un loc întunecos și răcoros.

Control înainte de operare

- Verificați dacă există scurgeri de ulei sau combustibil pe toate părțile motorului.

- Verificați nivelul uleiului de motor.
- Verificați nivelul de carburant – rezervorul trebuie să fie cel puțin pe jumătate plin.
- Verificați starea filtrului de aer.
- Verificați starea conductelor de carburant.
- Atenție la semnele de deteriorare.
- Verificați dacă toate capacele de protecție sunt la locul lor și dacă toate șuruburile, piulițele și bolțurile sunt strânse.

10.1 Încărcarea uleiului de motor (fig. 13)

⚠ Atenție!

Placa vibratoare se livrează fără ulei de motor. Prin urmare, este esențial să se umple cu ulei înainte de punerea în funcțiune. Utilizați ulei multigrad (SAE 10W-30 sau SAE 10W-40 (în funcție de temperatura de funcționare).

Verificați periodic nivelul de ulei înainte de fiecare punere în funcțiune. Un nivel prea scăzut de ulei poate deteriora motorul.

1. Așezați placa vibratoare pe o suprafață plană și nivelată.
2. Deșurubați joja de ulei (14).
3. Umpleți rezervorul cu ulei de motor cu ajutorul unei pâlnii (nu este inclusă în pachetul de livrare). Atenție la cantitatea maximă de umplere de 600 ml. Umpleți cu grijă uleiul până la marginea inferioară a ștut de umplere.
4. Ștergeți joja de ulei (14) cu o cârpă curată, fără scame.
5. Introduceți din nou joja de ulei (14) și verificați nivelul de ulei fără a înșuruba din nou joja de ulei.
6. Nivelul de ulei trebuie să se situeze în dreptul semnului din mijloc de pe joja de ulei.
7. Dacă nivelul uleiului este prea scăzut, adăugați cantitatea de ulei recomandată (max. 600 ml).
8. Apoi înșurubați la loc joja de ulei (14).

10.2 Încărcarea benzinei (fig. 15)

⚠ Atenție!

Placa vibratoare se livrează fără benzină. Prin urmare, este esențial să faceți plinul de benzină înainte de punerea în funcțiune. Utilizați benzină Super E5/E10 în acest scop.

1. Curățați zona din jurul zonei de umplere. Contaminanții din rezervor provoacă defecțiuni de funcționare.
2. Deschideți cu grijă capacul rezervorului (5), astfel încât să se poată elibera orice suprapresiune existentă.

3. Umpleți rezervorul cu benzină (Super E5/E10) cu ajutorul unei pâlnii (nu este inclusă în pachetul de livrare). Atenție la capacitatea maximă de umplere de 3,6 litri. Umpleți cu grijă cu benzină până la marginea inferioară a ștuțului de umplere.
4. Închideți din nou capacul rezervorului de combustibil (5). Asigurați-vă că bușonul rezervorului de combustibil se închide etanș.
5. Curățați bușonul rezervorului de combustibil și zona din jurul lui.
6. Verificați dacă există scurgeri în rezervor și în conductele de carburant.
7. Îndepărtați-vă la cel puțin trei metri de punctul de alimentare, înainte de a porni motorul.

- Nu utilizați benzină care a fost deja folosită și este murdară. Nu lăsați să pătrundă murdărie și apă în rezervorul de benzină.

11. Punerea în funcțiune

11.1 Pornirea motorului (fig. 10 + 11)

Comutator de pornire/oprire (23)

Comutatorul pornire/oprire (23) activează și dezactivează sistemul de aprindere. Comutatorul pornire/oprire (23) trebuie să fie în poziția PORNIT pentru ca motorul să funcționeze.

Motorul se oprește atunci când comutatorul pornire/oprire (23) este mutat în poziția OPRIT.

Pârghie de accelerare (2)

Pârghia de accelerare (2) controlează viteza mașinii. Atunci când pârghia este mișcată în direcțiile indicate, motorul funcționează mai repede sau mai încet.

Rapid / poziție de lucru = 

Lent / mers în gol = 

Pârghia de șoc (16) (Fig. 10)

- Motor cald / șoc deschis:



- Motor rece / șoc închis:



Indicație: Poziția închisă a pârghiei de șoc îmbogățește amestecul de carburant pentru pornirea unui motor rece.

Poziția deschisă asigură amestecul corect de carburant pentru funcționarea normală după pornire și pentru repornirea unui motor cald.

Robinet de benzină (15) (Fig. 10)

- Robinet de benzină deschis:



- Robinet de benzină închis:



1. Verificați nivelul uleiului de motor și al benzinei. A se vedea paragraful 10.1.
2. Înainte de compactare îndepărtați întotdeauna dispozitivul de deplasare și depozitați-l într-un loc din afara zonei de lucru.
3. Poziționați pârghia de șoc (16) pe închis (când motorul este cald, pe deschis). **Indicație:** De îndată ce pârghia de șoc (16) este deschisă, placa vibrantă începe să vibreze la jumătate de accelerație.
4. Deschideți robinetul de benzină (15).
5. Reglați pârghia de accelerare (2) la „jumătate de accelerație” (= poziția de mijloc între „rapid” și „lent”).
6. Poziționați comutatorul de pornire/oprire (23) pe PORNIT.
7. Trageți puternic de cablul starter (8) și lăsați-o să se ruleze încet înapoi.
8. Odată ce motorul este în funcțiune, închideți încet pârghia de șoc (16). Și, astfel, îl puneți în poziția de funcționare.
9. Mutați pârghia de accelerare (2) în poziția de lucru.
10. Placa vibratoare începe să funcționeze.

11.2 Funcționare

Când utilizați mașina, folosiți etrierul de ghidare cu mâner (1) pentru a o conduce.

Porniți motorul la funcționare în plin, folosind pârghia de accelerare (2). În acest fel, placa se deplasează singură în fața vitezei normale. Când lucrați pe pante, împingeți placa vibratoare ușor înainte.

Când lucrați pe suprafețe înclinate, reduceți viteza prin reținerea plăcii vibratoare.

⚠ ATENȚIE!

Nu utilizați placa vibratoare pe beton sau pe suprafețe extrem de dure, uscate și compactate. Placa vibratoare tinde atunci să sară și nu vibrează. Acest lucru poate deteriora atât placa vibratoare, cât și motorul.

Numărul de repetări necesare pentru un rezultat de compactare dorit depinde de tipul și umiditatea substratului. Compactarea maximă a fost atinsă atunci când observați o lovitură de recul foarte puternică.

Este necesară o anumită cantitate de umiditate în sol. Cu toate acestea, umiditatea excesivă poate face ca părțile mici să se lipească între ele și să împiedice o bună compactare. Lăsați solul să se usuce puțin dacă este extrem de umed.

Un sol foarte uscat ridică mult praf atunci când se lucrează cu placa vibratoare. Adăugarea de umiditate poate îmbunătăți compactarea și reduce întreținerea curentă a filtrului de aer.

Compactare cu covoraș din cauciuc

Atunci când utilizați placa vibratoare pe pavele, montați covorașul din cauciuc (20) pentru a preveni ciobirea și abraziunea suprafeței pietrei (a se vedea 9.3). Cu un covoraș din cauciuc sub placa vibratoare, puteți preveni deteriorarea plăcilor și a pietrelor naturale atunci când se folosesc vibrațiile. La compactarea solurilor afânate, granulare și la lucrările de reparații de asfalt, îndepărtați covorașul din cauciuc.

Când așezați solul prin vibrare cu un covoraș din cauciuc negru, este posibil să apară decolorarea suprafeței materialului.

Compactare fără covoraș din cauciuc

În cazul în care placa vibratoare funcționează fără covoraș din cauciuc, înșurubați șuruburile (21) în placa de bază (20) pentru a preveni deteriorarea orificiilor.

Indicații pentru compactare

Următoarele observații trebuie respectate atunci când solul este compactat pe pante (dealuri, terasamente):

- Abordați pantele numai de jos de tot (o pantă care poate fi depășită cu ușurință în sus poate fi compactată și în jos fără riscuri).
- Operatorul nu trebuie să stea niciodată cu fața în jos.
- **ATENȚIE:** Nu trebuie să se depășească o pantă maximă de 20°. Dacă se depășește această pantă, sistemul de lubrifiere a motorului poate ceda (lubrifiere prin stropire și, prin urmare, ieșirea din funcțiune a unor componente importante ale motorului).

11.3 Oprirea motorului

Oprire de urgență

Pentru a opri motorul într-o situație de urgență, deplasați comutatorul motorului (23) în poziția OPRIT.

Oprirea în condiții normale:

1. Reduceți pârghia de accelerare (2) în poziția de mers în gol pentru a opri mișcarea în continuare a plăcii vibratoare.
2. Lăsați motorul să se răcească timp de un minut sau două înainte de a-l opri.
3. Mutați comutatorul pornire/oprire (23) în poziția „OPRIRE”.

⚠ ATENȚIE!

Nu deplasați pârghia de șoc (16) în poziția „închis” pentru a opri motorul. Acest lucru poate duce la o defecțiune sau la deteriorarea motorului.

11.4 Turație de ralanti

Reducerea vitezei motorului la mers în gol prelungeste durata de funcționare a motorului, economisește benzină și reduce nivelul de zgomot al plăcii vibratoare.

1. Mutați pârghia de accelerare (2) în poziția „mers în gol” pentru a reduce solicitarea motorului atunci când nu faceți compactări.

12. Transport (fig. 20)

⚠ AVERTIZARE!

Pericol de vătămare!

Pornirea accidentală și neașteptată a produsului poate duce la vătămări.

- După încărcare, opriți motorul și, după ce motorul s-a răcit, scoateți fișa bujiilor de la bujie.
- Produsul poate provoca leziuni grave prin strivire din cauza propriei greutate.

Lăsați motorul să se răcească înainte de transport sau încărcare pentru a evita arsurile și pentru a preveni riscurile de incendiu.

⚠ Mașina poate să cadă și să provoace daune sau vătămări dacă nu este ridicată în mod corespunzător.

Goliți complet rezervorul de combustibil atunci când îl transportați pe distanțe lungi.

Asigurați mașina de vehiculul de transport împotriva rostogolirii, alunecării sau răsturnării și fixați suplimentar placa vibratoare.

Când mașina își schimbă poziția, poate fi echipată cu dispozitivul de deplasare inclus (a se vedea 9.2 Montarea dispozitivului de deplasare).

ATENȚIE: Utilizați șasiul numai pe un teren plan și ferm și pe distanțe scurte.

Încărcarea mașinii

Ridicați mașina cu ajutorul punctului de ridicare (25) de la cadrul mașinii. Utilizați un lanț, o frânghie sau o curea suficient de puternice. Mașina trebuie transportată în poziție verticală, pentru a evita vărsarea benzinei. Nu așezați mașina pe o parte sau cu capul în jos. Securizați mașina sau utilizați punctul de ridicare (25) pentru transport.

Δ Mașina poate să cadă și să provoace daune sau vătămări dacă nu este ridicată în mod corespunzător. Ridicați numai de la punctul de ridicare (25).

13. Curățarea și întreținerea curentă

Δ AVERTIZARE!

Pericol de vătămare și de provocare a arsurilor!

Produsul poate porni pe neașteptate, ceea ce poate duce la vătămări. În plus, pot fi atinse temperaturi de 80° C și chiar mai mult.

- Opriți motorul înainte de a efectua orice lucrare de curățare sau întreținere curentă.
- Lăsați motorul să se răcească.
- Trageți cablul pentru bujii din bujie.

Δ AVERTIZARE!

Pericol pentru sănătate!

Inhalarea vaporilor de benzină/ulei de lubrifiere poate provoca daune grave pentru sănătate, pierderea cunoștinței și, în cazuri extreme, moartea.

- Nu inhalați vaporii de benzină/vaporii de ulei de lubrifiere.
- Utilizați produsul numai în aer liber.

INDICAȚIE!

Risc de deteriorare!

Dacă apa pătrunde în carcasă, se poate produce deteriorarea motorului. În plus, jetul unui dispozitiv de curățare de înaltă presiune poate deteriora părți ale produsului.

- Curățați produsul cu o cârpă, o perie de mână etc.
- Nu scufunțați produsul în apă sau în alte lichide și nu îl pulverizați cu un dispozitiv de curățare de înaltă presiune.

Plan de întreținere curentă					
	după 10 de ore de funcționare	după 25 de ore de funcționare	la fiecare 50 de ore de funcționare	la fiecare 100 de ore de funcționare	la fiecare 300 de ore de funcționare
Filtru de aer	Curățare	Curățare	Curățare	Curățare	Înlocuire
Bujie	Verificare	Curățare	Curățare	Curățare	Înlocuire
Curea trapezoidală			Verificare	Înlocuire	
Ulei de excitator					Înlocuire
Nivelul uleiului de motor	Verificare	Înlocuire		Înlocuire	

13.1 Lucrările de curățare:

Δ AVERTIZARE!

Pericol de vătămare!

Pornirea accidentală și neașteptată a produsului poate duce la vătămări.

- Înainte de a efectua orice lucrare de curățare sau întreținere curentă, opriți motorul și, după ce motorul s-a răcit, scoateți fișa bujiilor de la bujie.

Întreținerea curentă a plăcii vibratoare asigură o durată de viață lungă pentru mașină și componentele sale.

- Verificați starea generală a plăcii vibratoare pentru șuruburi slăbite, alinierea greșită sau blocarea pieselor mobile, piese rupte sau fisurate și alte condiții care pot afecta funcționarea mașinii.

- Folosiți un ulei de înaltă calitate pentru mașini ușoare pentru a lubrifia părțile mobile.
- Curățați partea inferioară a plăcii vibratoare imediat ce particule de sol compactat rămân blocate. Mașina nu va funcționa bine dacă partea inferioară nu este netedă și curată.
- Atașați cablul pentru bujii după lucrările de curățare și întreținere curentă din nou.

13.2 Verificarea și înlocuirea curelelor trapezoidale

Scoateți capacul curelei (19) pentru a avea acces la cureaua trapezoidală (19b). Nu utilizați niciodată placa vibratoare fără capacul curelei (19).

Dacă capacul curelei (19) nu este la locul său, este posibil ca mâna să vă fie prinsă între cureaua trapezoidală și cuplaj, provocându-vă vătămări grave.

13.2.1 Tensionarea curelei trapezoidale (fig. 7, 8, 9)

Cureaua trapezoidală (19b) trebuie să fie în stare bună pentru a asigura o transmisie optimă a puterii de la motor la arborele excentric. Verificați starea curelei trapezoidale (19b).

1. Opriți motorul și lăsați-l să se răcească.
2. Scoateți capacul curelei (19) pentru a avea acces la cureaua trapezoidală (19b). În acest scop, desfaceți cele două șuruburi de pe capacul curelei (19a) cu o cheie imbus de 6.
3. Acum verificați tensiunea curelei (presiunea cu degetul mare). Dacă cureaua trapezoidală (19b) cedează mai mult de 10-15 mm (presiune cu degetul mare), trebuie să o strângeți din nou.
4. Pentru aceasta, slăbiți ușor cele patru șuruburi de fixare a motorului (19e) de pe motor și împingeți motorul înainte spre carcasa excentrică (9).
5. Acum desfaceți contrapiulița (19d).
6. Strângeți cureaua trapezoidală (19b) cu ajutorul șurubului de tensionare a curelei (19c) dacă cureaua trapezoidală (19b) cedează mai mult de 10-15 mm (presiune cu degetul mare). Pentru a face acest lucru, rotiți șurubul de tensionare a curelei (19c) în sensul acelor de ceasornic. Asigurați-vă că motorul și roata de curea rămân la un unghi drept.
7. După tensionare, strângeți din nou cele patru șuruburi de fixare a motorului (19e) și contrapiulița (19d).
8. Puneți la loc capacul curelei (19) și strângeți cele două șuruburi de pe capacul curelei (19a) cu o cheie imbus de 6.

13.2.2 Schimbarea curelelor trapezoidale (fig. 7, 8, 9)

În cazul în care cureaua trapezoidală (19b) este ruptă, uzată sau alunecoasă, aceasta trebuie înlocuită.

1. Opriți motorul și lăsați-l să se răcească.
2. Scoateți capacul curelei (19) pentru a avea acces la cureaua trapezoidală (19b). În acest scop, desfaceți cele două șuruburi de pe capacul curelei (19a) cu o cheie imbus de 6.
3. Apoi slăbiți ușor cele patru șuruburi de fixare a motorului (19e) de pe motor.
4. Pentru a elibera pretensionarea curelei, deschideți contrapiulița (19d) și rotiți cele șuruburi de tensionare a curelei (19c) în sens invers acelor de ceasornic.

5. Împingeți motorul spre carcasa excentrică (9).
6. Scoateți cureaua trapezoidală uzată (19b) de pe roata de curea și montați corect cureaua trapezoidală nouă.
7. Strângeți cureaua trapezoidală (19b) cu ajutorul șurubului de tensionare a curelei (19c) dacă cureaua trapezoidală (19b) cedează mai mult de 10-15 mm (presiune cu degetul mare). Pentru a face acest lucru, rotiți șurubul de tensionare a curelei (19c) în sensul acelor de ceasornic. Asigurați-vă că motorul și roata de curea rămân la un unghi drept.
8. După tensionare, strângeți din nou cele patru șuruburi de fixare a motorului (19e) și contrapiulița (19d).
9. Puneți la loc capacul curelei (19) și strângeți cele două șuruburi de pe capacul curelei (19a) cu o cheie imbus de 6.

⚠ ATENȚIE!

Când scoateți sau montați cureaua trapezoidală (19b), aveți grijă să nu vă prindeți degetele între curea și rolă.

INDICAȚIE!

Deteriorarea produsului

Dacă produsul este utilizat fără ulei de motor și de transmisie sau cu prea puțin ulei de motor și de transmisie, acest lucru poate duce la deteriorarea motorului.

- Umpleți cu benzină și ulei înainte de punerea în funcțiune. Produsul este furnizat fără ulei de motor și de transmisie.

INDICAȚIE!

Daune aduse mediului

Uleiul scurs poate polua permanent mediul înconjurător. Lichidul este foarte toxic și poate duce rapid la poluarea apei.

- Umpleți / goliți uleiul numai pe suprafețe plane și asfaltate.
- Folosiți un ștuț de umplere sau o pâlnie.
- Colectați uleiul scurs într-un recipient adecvat.
- Ștergeți imediat cu grijă uleiul vărsat și aruncați la veta în conformitate cu reglementările locale.
- Eliminați uleiul în conformitate cu reglementările locale.

13.3 Schimbarea uleiului de motor (fig. 12, 13)

După 25 de ore de funcționare, trebuie efectuată prima schimbare de ulei. După aceea, după 100 de ore de funcționare.

Ulei de motor recomandat SAE 10W-30 sau SAE 10W-40 (în funcție de temperatura de funcționare).

Pentru a goli uleiul de motor, procedați după cum urmează:

1. Îndepărtați șurubul de scurgere a uleiului (18) cu o cheie fixă de 17 (nu este inclusă în pachetul de livrare) și goliți uleiul de motor într-o cuvă adecvată. Asigurați-vă că inelul de etanșare instalat la șurubul de scurgere a uleiului (18) nu se pierde.
2. Deschideți joja de ulei (14) și goliți cu grijă uleiul prin înclinarea produsului.
3. Când uleiul de motor este complet golit, montați din nou șurubul de scurgere a uleiului (18).
4. Umpleți cu ulei cu ajutorul unei pâlnii (nu este inclusă în pachetul de livrare).
5. Verificați nivelul de ulei cu ajutorul joi de ulei de motor (14). Introduceți din nou joja de ulei (14) și verificați nivelul de ulei fără a înșuruba din nou joja de ulei.
6. Înșurubați la loc joja de ulei de motor (14).
7. Trageți încet de 5 ori de cablul starter (8), astfel încât uleiul să fie distribuit. Comutatorul de pornire/oprire (23) trebuie să fie deconectat în acest sens.

13.4 Scurgerea benzinei (fig. 14, 15)

În caz de depozitare pentru o perioadă mai lungă de timp sau atunci când se înlocuiește uleiul de la excentric, benzina trebuie golită.

1. Închideți robinetul de benzină (15).
2. Mențineți un recipient de colectare sub șurubul de scurgere (15a) de la camera cu plutitor și deschi-deți-l.
3. Detașați capacul rezervorului (5) și deschideți robinetul de benzină (15).
4. Imediat ce este golit complet sistemul, strângeți ferm din nou șurubul de scurgere (15a).

13.5 Schimbarea uleiului de excentric (fig. 16, 17)

Din cauza greutății, vă sfătuim să efectuați această lucrare cu două persoane! Vă recomandăm să schimbați uleiul de la excentric după 200 de ore de funcționare.

Efectuați schimbarea uleiului de la excentric numai după ce excentricul s-a răcit.

Ulei pentru angrenaje cu vâscozitate redusă recomandat SAE 80W-90 / 75W-90.

1. Scurgeți benzina așa cum este descris la punctul 13.4.
2. Scurgeți uleiul de motor așa cum este descris la punctul 13.3.
3. Îndepărtați capacul curelei (19). În acest scop, desfaceți cele două șuruburi (19a) de pe capacul curelei (19) cu o cheie imbus de 6 (nu este inclusă în pachetul de livrare).

4. Detașați cureaua trapezoidală (19b).
5. Ridicați întreaga parte superioară a plăcii vibratoare cu motorul din carcasa excentricului.
6. Îndepărtați capacul din cauciuc (17).
7. Scoateți bușonul de golire a uleiului (22) din partea superioară a carcasei excentrice și înclinați placa vibratoare în față.
8. Scurgeți uleiul într-o cuvă adecvată.
9. Readuceți placa vibratoare în poziția inițială.
10. Umpleți carcasa excentrică (9) cu ulei de transmisie folosind o pâlnie (nu este inclusă în pachetul de livrare). Acordați atenție cantității max. de umplere din tabelul pentru datele tehnice.
11. Înșurubați la loc dopul de golire a uleiului (22).
12. Introduceți capacul din cauciuc (17) din nou în poziția prevăzută.

⚠ ATENȚIE!

Nu umpleți excesiv rezervorul! Prea mult ulei în excentric poate reduce performanța și supraîncălzi excentricul.

Excentric

O greutate excentrică de pe arborele excentric din interiorul carcasei excentrice este acționată, la viteze mari, de un sistem de cuplaj și curea de transmisie.

Aceste viteze mari de rotație ale arborelui provoacă mișcările rapide de urcare și coborâre a mașinii, precum și mișcarea de înapoiere.

13.6 Întreținerea curentă a filtrului de aer (fig. 18)

⚠ PERICOL!

Pericol de incendiu și explozie!

Carburantul se poate aprinde și poate exploda dacă nu este curățat corespunzător. Acest lucru duce la arsuri grave sau la deces.

- Curățați filtrul de aer numai prin baterea ușoară a acestuia.
- Nu curățați niciodată filtrul de aer cu benzină sau solvenți inflamabili.

INDICAȚIE!

Risc de deteriorare!

Funcționarea motorului fără ca elementul de filtrare să fie la locul lui poate provoca deteriorarea motorului.

- Nu porniți niciodată motorul fără ca elementul filtrului de aer să fie la locul lui.

O inserție de filtru de aer (4c, 4d) murdară reduce puterea motorului din cauza alimentării insuficiente a carburatorului cu aer. Prin urmare, este esențial un control regulat.

Filtrul de aer trebuie verificat la fiecare 50 de ore de funcționare și curățat dacă este necesar.

1. Detașați capacul filtrului de aer (4).
2. Verificați dacă capacul filtrului de aer (4) are orificii sau fisuri. Înlocuiți orice element deteriorat.
3. Extrageți separatorul (4a).
4. Îndepărtați garnitura (4b).
5. Scoateți filtrul din hârtie (4d) și filtrul spongios (4c) și înlocuiți toate elementele defecte.
6. Ștergeți murdăria de pe interiorul carcasei filtrului, precum și de pe capacul carcasei filtrului (4) cu o lavetă curată și umedă. Asigurați-vă că nu intră murdărie în deschizătură. Așezați din nou capacul filtrului de aer (4) pe carcasa de filtrare pe durata curățării filtrului.
7. Loviți filtrul din hârtie (4d) de o suprafață dură sau suflați-l cu aer comprimat pentru a îndepărta murdăria. Nu îndepărtați niciodată murdăria cu peria, deoarece aceasta o va împinge în fibre.
8. Clătiți filtrul spongios (4c) cu apă curată și lăsați-l să se usuce bine.
9. Introduceți din nou filtrul de hârtie (4d), filtrul spongios (4c), garnitura (4b), precum și separatorul (4a).
10. Verificați totul privind așezarea curată și aplicați apoi din nou capacul carcasei filtrului (4).

⚠ ATENȚIE: Nu porniți niciodată motorul fără sau cu o inserție de filtru de aer deteriorat (4c, 4d). Acest lucru permite murdăriei să pătrundă în motor, ceea ce poate provoca deteriorarea acestuia. Garanția producătorului este anulată.

13.7 Curățarea/înlocuirea bujiei (fig. 19)

⚠ ATENȚIE: Schimbați bujia numai cu motorul rece!

Verificați bujia prima dată după 10 ore de funcționare cu privire la murdărie și, după caz, curățați-o cu o perie din sârmă de cupru. Înlocuiți bujia la fiecare 50 de ore de funcționare, dacă este necesar.

1. Deconectați cablul pentru bujii și îndepărtați orice murdărie din zona bujiei de aprindere.
2. Deșurubați bujia de aprindere (24) cu ajutorul cheii de bujii furnizate.
3. Verificați izolatorul. Înlocuiți bujia de aprindere dacă este deteriorată, de exemplu crăpături sau așchii.

4. Curățați electrozii bujiei cu o perie de sârmă.
5. Verificați distanța dintre electrozi și reglați-o cu ajutorul unei lere pentru grosime. Pentru ca motorul să rămână puternic, bujia trebuie să aibă distanța corectă dintre electrozi (0,7-0,8 mm).
6. Înșurubați la loc bujia (24) cu mâna și strângeți-o cu aproximativ 1/4 de tură cu cheia de bujii furnizată.
7. Așezați cablul pentru bujii pe bujia (24).

⚠ ATENȚIE!

O bujie slăbită se poate supraîncălzi și poate deteriora motorul. Iar strângerea excesivă a bujiei poate deteriora filetul din capul cilindrului.

13.8 Curățarea camerei cu plutitor

⚠ ATENȚIE: Demontați camera plutitorului numai cu motorul rece!

1. Închideți prin rotire robinetul de benzină (15).
2. Desfaceți șurubul de scurgere (15a) de la camera cu plutitor și scurgeți carburantul într-un vas adecvat.
3. Montați din nou șurubul de scurgere (15a).
4. Desfaceți șurubul de fixare (15b) al camerei cu plutitor.
5. Deșurubați camera cu plutitor și garnitura radială.
6. Curățați piesele.
7. Montați camera cu plutitor cu garnitura radială din nou cu ajutorul șurubului de fixare (15b).

14. Depozitare

⚠ PERICOL!

Pericol de incendiu și explozie!

Atunci când depozitați produsul în apropierea unor posibile surse de aprindere, se poate produce un incendiu sau o explozie. Acest lucru duce la arsuri grave sau la deces.

- Eliminați posibilele surse de aprindere, cum ar fi sobe, cazane de apă caldă cu gaz, uscătoare cu gaz etc.

INDICAȚIE!

Risc de deteriorare!

Dacă nu depozitați produsul în mod corespunzător, puteți deteriora motorul.

- Depozitați produsul, pentru a-l proteja împotriva murdăriei, a prafului și a umidității.

14.1 Depozitarea în timpul pauzelor mai lungi de funcționare:

Dacă placa vibratoare nu va fi utilizată pentru o perioadă mai mare de 30 zile, urmați pașii de mai jos pentru a o pregăti pentru depozitare.

1. Goliți complet rezervorul de benzină (a se vedea paragraful 13.4). Benzina depozitată care conține etanol sau MTBE devine veche în termen de 30 zile. Benzina veche are un conținut ridicat de cauciuc și, prin urmare, poate bloca carburatorul și poate restricționa alimentarea cu benzină.
2. Scurgeți uleiul de motor din motor cât timp acesta este încă cald. Umpleți cu ulei nou. (a se vedea paragraful 13.3.)
3. Utilizați cârpe curate pentru a curăța placa vibratoare.
4. **⚠ Nu utilizați agenți de curățare agresivi sau agenți de curățare pe bază de ulei pentru curățarea pieselor din plastic. Substanțele chimice pot deteriora materialele plastice.**
5. Depozitați placa vibratoare în poziție verticală într-o cladire curată, uscată și bine ventilată.

Depozitați aparatul și accesoriile acestuia într-un loc întunecat, uscat, ferit de îngheț și inaccesibil pentru copii. Temperatura optimă de depozitare este între 5 și 30°C.

Păstrați aparatul în ambalajul original.

Acoperiți aparatul pentru a-l proteja de praf sau umiditate.

Păstrați manualul de exploatare la aparat.

15. Reparație și comandă pentru piese de schimb

După reparație sau întreținere curentă, asigurați-vă că sunt montate toate piesele de siguranță tehnică și că sunt în stare impecabilă. Accesul la piesele cu pericol de vătămare nu este permis altor persoane și copiilor.

Atenție: Conform legislației privind răspunderea pentru produse, nu se acordă garanție pentru daunele care au fost cauzate de reparații necorespunzătoare sau din cauza neutilizării pieselor de schimb originale.

Contactați un punct de serviciu pentru clienți sau un specialist autorizat. Același lucru se aplică și pentru accesorii.

Puteți obține piese de schimb și accesorii de la centrul nostru de service. În acest scop scanați codul QR de pe pagina de titlu.

Racorduri și reparații

Racordurile și reparațiile la echipamentul electric pot fi efectuate numai de către un electrician calificat.

Dacă aveți întrebări, vă rugăm să furnizați următoarele detalii:

- Tipul de curent al motorului
- Datele de pe plăcuța de fabricație a mașinii
- Datele de pe plăcuța de fabricație a motorului

Indicație importantă în caz de reparații:

În cazul returnării produsului pentru reparații, vă rugăm să aveți în vedere că, din motive de securitate, produsul trebuie trimis la stația de service fără ulei și carburant.

15.1 Comandă pentru piese de schimb

La comanda pentru piese de schimb, trebuie furnizate următoarele informații:

- Notăție model
- Număr articol
- Datele de pe plăcuța de fabricație

Piese de schimb / Accesorii

Pompă de aspirare a benzinei

Nr. articol:

7907600001

15.2 Informații cu privire la service

Trebuie menționat faptul că, în cazul acestui produs, următoarele piese sunt supuse uzurii în conformitate cu utilizarea prevăzută sau uzurii naturale, respectiv că următoarele componente sunt necesare drept consumabile.

Piese de uzură*: Bujie, ulei, curea, covoraș din cauciuc, filtru de aer

* nu este inclus în mod obligatoriu în pachetul de livrare!

16. Eliminarea ca deșeu și revalorificarea

Indicații referitoare la ambalaj



Materialele de ambalare sunt reciclabile. Vă rugăm să eliminați ambalajele ca deșeu, în mod ecologic.

Posibilitățile de reciclare ale aparatelor casate le puteți afla de la administrația comunală sau municipală.

Carburanți și uleiuri

- Înainte de eliminarea ca deșeu a aparatului, rezervorul de combustibil și rezervorul de ulei de motor trebuie golite!

- Carburantul și uleiul de motor nu reprezintă gunoi menajer și nu trebuie aruncate în sistemul de canalizate, ci trebuie colectate separat, respectiv eliminate ca deșeu!
- Rezervoarele goale de ulei și carburant trebuie să fie eliminate ecologic.

17. Remedierea avariilor

Tabelul următor afișează simptomele de eroare și descrie modul de remediere a acestora în cazul în care mașina dumneavoastră nu funcționează corect. Dacă nu reușiți să localizați și să eliminați problema, contactați atelierul dumneavoastră de service.

Defecțiune	Cauza posibilă	Remediere
Motorul nu pornește.	Cablul pentru bujii nu este conectat.	Conectați bine cablul pentru bujii la bujie.
	Fără benzină sau benzină veche.	Umpleți cu benzină nouă și curată.
	Pârghia de accelerare nu este în poziția corectă de pornire.	Mutați pârghia de accelerare în poziția de pornire.
	Conductă de combustibil blocată.	Curățați conducta de combustibil.
	Bujie unsă cu ulei.	Curățați bujia, reglați distanța sau înlocuiți-o.
	Prea puțin ulei.	Verificați nivelul uleiului de motor și completați-l dacă este necesar.
	Umplerea excesivă a motorului.	Așteptați câteva minute până la repornire.
Motorul funcționează neregulat.	Cablu pentru bujii slăbit.	Conectați cablul pentru bujii și fixați-l.
	Aparatul funcționează pârghia cu șoc activată.	Mutați pârghia de șoc în poziția OPRIT.
	Conducta de combustibil blocată sau benzină veche.	Curățați conducta de combustibil. Umpleți rezervorul cu benzină nouă și curată.
	Apă sau murdărie în sistemul de benzină.	Scurgeți benzina din rezervor. Umpleți cu benzină nouă.
	Filtru de aer murdar.	Curățați sau înlocuiți filtrul de aer.
Motorul se supraîncălzește.	Filtru de aer murdar.	Curățați filtrul de aer.
	Flux de aer restricționat.	Curățați motorul plăcii vibratoare.
Motorul nu se oprește atunci când pârghia de accelerare este în poziția de oprire sau viteza motorului nu crește în mod corespunzător atunci când se mișcă maneta de accelerație.	Depozite în conexiunile manetei de accelerație.	Îndepărtați murdăria și resturile.
	Cablu deteriorat.	Contactați un reprezentant comercial.

Placa vibratoare este dificil de controlat în timpul funcționării (mașina sare sau înaintează brusc).	Viteza motorului este prea mare pe teren dur.	Setați o viteză mai mică cu ajutorul pârghiei de accelerare.
	Amortizor de șocuri prea slăbit sau deteriorat.	Contactați un reprezentant comercial.
Nu există funcție de vibrație, respectiv placa vibratoare nu atinge viteza maximă.	Deteriorarea excentricului sau a plăcii vibratoare.	Contactați un reprezentant comercial.
	Cureaua sistemului de acționare este prea slăbită și alunecă.	Reglați sau înlocuiți cureaua sistemului de acționare.
Pierderi de ulei la motor sau la excentric.	Garnituri uzate.	Contactați un reprezentant comercial.
	Scurgeri la carcasă.	











Kazalo:
Strana:

1.	Objašnjenje simbola na uređaju	105
2.	Uvod	107
3.	Opis proizvoda (sl. 1)	107
4.	Opseg isporuke	107
5.	Namenska upotreba	108
6.	Opšte sigurnosne napomene	108
7.	Tehnički podaci	111
8.	Raspakivanje	112
9.	Konstrukcija	112
10.	Pre stavljanja u pogon	112
11.	Puštanje u rad	113
12.	Transport (sl. 20)	115
13.	Čišćenje i održavanje	115
14.	Skladištenje	119
15.	Popravka i naručivanje rezervnih delova	119
16.	Odlaganje na otpad i reciklaža	120
17.	Pomoć za otklanjanje smetnji	120
18.	Izjava o usaglašenosti	141

1. Objašnjenje simbola na uređaju

Korišćenje simbola u ovom priručniku treba da Vam skrene pažnju na moguće rizike. Bezbednosni simboli i objašnjenja, koja ih prate, moraju da se tačno razumeju. Upozorenja sama po sebi ne otklanjaju rizike i ne mogu da zamene pravilne mere za sprečavanje nezgoda.

	<p>Pre puštanja u rad pročitati i pridržavati se uputstva za upotrebu i sigurnosnih napomena!</p>
	<p>Nosite štitičke za uši!</p>
	<p>Nosite zaštitne naočare!</p>
	<p>Koristite radne rukavice.</p>
	<p>Nosite zaštitnu obuću.</p>
	<p>Zabranjeno je uklanjati, odnosno menjati zaštitne i sigurnosnu opremu.</p>
	<p>Ne sežite rukom u delove koji se okreću. Zaplitanje u rotirajući kaiš prouzrokuje povredu ruke. Uvek postavite zaštitu remena.</p>
	<p>Otvoreni plamen ili pušenje u blizini uređaja je najstrože zabranjeno!</p>
	<p>Vruća površina! Dodir može da dovede do opekotina. Radove servisiranja, održavanja i čišćenja uvek izvodite sa ohlađenim motorom.</p>
	<p>Držite osobe sa strane dalje od radnog područja.</p>
	<p>Opasnost od trovanja! Uređaj koristite samo na otvorenom i nikad u zatvorenim ili loše provetrenim prostorijama.</p>

	<p>Važno: Pre dopune goriva isključite motor. Ne dolivajte tokom rada.</p>
	<p>Pre svih radova čišćenja i održavanja zaustavite motor i skinite konektor za svećice za paljenje sa svećice.</p>
	<p>Garantovani nivo zvučne snage uređaja</p>
	<ul style="list-style-type: none"> - Čok je zatvoren - Slavina za benzin otvorena
	<p>Poluga za broj obrtaja</p>
	<p>Kontrola nivoa ulja</p>
	<p>U ovom uputstvu za upotrebu smo mesta koja se odnose na sigurnost označili ovim simbolom.</p>
	<p>Zamajac je već napunjen uljem! Nemojte dopunjavati. Nivo ulja nije vidljiv.</p>
	<p>Proizvod odgovara važećim evropskim direktivama.</p>
	<p>Proizvod odgovara važećim srpskim direktivama.</p>

2. Uvod

Proizvođač:

Scheppach GmbH
Günzburger Straße 69
D-89335 Ichenhausen

Poštovani kupče,

želimo Vam puno zadovoljstva i uspeha u radu sa Vašim novim proizvodom.

Napomena:

Proizvođač ovog proizvoda, u skladu sa važećim zakonom o odgovornosti za proizvod, ne odgovara za štetu koja nastane na ovom proizvodu ili usled ovog proizvoda u slučaju:

- nestručnog rukovanja
- Nepridržavanje uputstva za upotrebu
- Popravki od strane trećih lica, neovlašćenih stručnih lica
- Ugradnje i zamene neoriginalnih rezervnih delova
- nenamenske upotrebe
- Otkaz električne instalacije usled nepoštovanja propisa o električnim instalacijama i VDE propisa 0100, DIN 57113 / VDE 0113

Vodite računa o sledećem:

Uputstvo za upotrebu je sastavni deo ovog proizvoda. Ono sadrži važne informacije u vezi sa bezbednim, stručnim i ekonomičnim radom sa ovim proizvodom, načinima sprečavanja opasnosti, uštede troškova popravke, skraćanjem vremena stajanja, pouzdanošću i vekom trajanja proizvoda. Pored bezbednosnih propisa iz ovog uputstva za upotrebu morate se obavezno pridržavati propisa za rad proizvoda koji važe u vašoj državi.

Pre upotrebe proizvoda upoznajte se sa svim uputstvima za upotrebu i bezbednost. Koristite proizvod samo onako kako je opisano i samo za navedene oblasti primene. Dobro čuvajte uputstvo za upotrebu i prilikom predaje proizvoda trećem licu uručite svu njegovu dokumentaciju.

3. Opis proizvoda (sl. 1)

1. Sklopivi stremen za vođenje sa rukohvatom
 - 1a. Zavrtnanj za pričvršćivanje
 - 1b. Podloške
 - 1c. Navrtka zvezdaste ručke
2. Ručica za gas
 - 2a. Šestougaoni zavrtnanj
 - 2b. Zaustavna navrtka

3. Izduvni sistem
4. Poklopac prečistača za vazduh
- 4a. Razdvajajući element
- 4b. Zaptivač
- 4c. Filter od penastog materijala
- 4d. Papirni filter
5. Poklopac rezervoara za benzin
- 5a. Uložak filtera za gorivo
6. Rezervoar za gorivo
7. Motor
8. sajla startera
9. Zamajac
10. Osnovna ploča
11. Transportni točkovi
12. Vozno postolje
13. Zavrtnji osnovne ploče
14. Merna šipka za motorno ulje
15. Slavina za gorivo
- 15a. Zavrtnanj karburatora
16. Poluga čoka
17. Gumeni poklopac
18. Zavrtnanj za ispuštanje ulja
19. Poklopac kaiša
- 19a. Zavrtnji poklopca remena
- 19b. Klinasti remen
- 19c. Zavrtnanj za podešavanje
- 19d. Kontra navrtke
- 19e. Zavrtnji za pričvršćivanje motora
20. Gumeni podnožak
21. Zavrtnji gumenog podnoška
- 21a. Zaustavne navrtke
- 21b. Male dodatne podloške
- 21c. Velike dodatne podloške
22. Zavrtnanj za ispuštanje ulja zamajca
23. Prekidač za uklj./isklj.
24. Svećica za paljenje
25. Tačka podizanja

4. Opseg isporuke

Poz.	Količina	Oznaka
	1x	Vibraciona ploča s motorom
1	1x	Rukohvat
12	1x	Vozno postolje
	1x	Ključ za svećice za paljenje
	1x	Vrećica sa montažnim materijalom
	1x	Uputstvo za rukovanje

5. Namenska upotreba

Vibraciona ploča sprovodi sile u rastresitu zemlju ili druge materijale. Ona može da se koristi za opšte putarske radove, pejzažnu arhitekturu i podizanje zgrada. Vibraciona ploča povećava nosivost, smanjuje propusnost na vodu, sprečava taloženje zemlje, smanjuje bubrenje ili skupljanje zemlje. Ona je posebno pogodna za nabijanje kompozitnog kamenja za kaldrmu i jarke, te prilikom pejzažne arhitekture i radova održavanja.

⚠ Pažnja!

Vibraciona ploča nije projektovana za upotrebu na prijanjajućim podlogama kao što je glina ili tvrdim površinama kao što je beton.

Mašinu smete da koristite samo u svrhu za koju je namenjena. Svaka dodatna upotreba koja izlazi iz ovih okvira smatra se nenamenskom. Za oštećenja ili povrede svih vrsta koje nastanu usled toga, odgovara korisnik/rukovalac, a ne proizvođač.

U namensku upotrebu spada i poštovanje sigurnosnih napomena kao i uputstva za montažu i instrukcija za upotrebu navedenih u uputstvu za upotrebu.

Osobe koje rukuju mašinom i održavaju je moraju biti upoznate sa njima i moraju biti informisane o mogućim opasnostima.

Proizvođač se oslobađa odgovornosti zbog izmena na mašini i štete koja usled toga nastane.

Mašina sme da se koristi samo sa originalnim delovima i originalnim priborom proizvođača. Obavezno je poštovati propise proizvođača vezane za bezbednost, rad i održavanje, kao i dimenzije koje su navedene u odeljku Tehnički podaci.

Imajte u vidu da naši uređaji nisu namenski konstruisani za profesionalnu, zanatsku ili industrijsku upotrebu. Ne preuzimamo odgovornost ukoliko se uređaj koristi u profesionalnim, zanatskim ili industrijskim kao i srodnim delatnostima.

Objašnjenje signalnih reči u priručniku za rad

⚠ OPASNOST

Signalna reč koja ukazuje na neposrednu opasnu situaciju koja za posledicu ima smrtonosne ili teške povrede, ukoliko se ne izbegne.

⚠ UPOZORENJE

Signalna reč koja ukazuje na moguću opasnu situaciju koja za posledicu može imati smrtonosne ili teške povrede, ukoliko se ne izbegne.

⚠ OPREZ

Signalna reč koja ukazuje na moguću opasnu situaciju koja za posledicu može imati minimalne ili umerene povrede, ukoliko se ne izbegne.

PAŽNJA

Signalna reč koja ukazuje na moguću opasnu situaciju koja za posledicu može imati materijalnu štetu na proizvodu ili svojini/vlasništvu, ukoliko se ne izbegne.

6. Opšte sigurnosne napomene

- Upoznajte Vašu mašinu.
- Pažljivo pročitajte uputstvo za rad i uverite se da ste razumeli njegov sadržaj kao i sve etikete postavljene na mašini.
- Upoznajte se sa oblašću primene, kao i ograničenjima mašine kao i sa posebnim izvorima opasnosti.
- Uverite se da tačno poznajete sve upravljačke elemente i njihovu funkciju.
- Uverite se da znate kako se mašina zaustavlja i kako se upravljački elementi brzo deaktiviraju.
- Nemojte pokušavati da koristite mašinu bez poznavanja tačnog načina funkcionisanja i zahteva u pogledu održavanja motora ili ako ne znate kako se sprečavaju nezgode sa povredama i/ili materijalnom štetom.
- Ostale osobe, posebno decu držite podalje od Vašeg područja rada.

Radno područje

- Nikada ne pokrećite ili rukujte mašinom u zatvorenom prostoru. Izduvni gasovi su opasni, jer sadrže smrtonosni gas ugljen-monoksid koji nema miris. Koristite mašinu samo u dobro provetrenom spoljnjem prostoru.

- Nikada nemojte koristiti mašinu bez dobre vidljivosti ili svetla.

Bezbednost ljudi

- Nemojte koristiti mašinu ako ste konzumirali drogu, alkohol ili lekove koji utiču na vašu sposobnost pravilnog rukovanja mašinom.
- Nosite odgovarajuću odeću. Nosite dugačke pantalone, čizme i rukavice.
- Nemojte da nosite široku odeću, kratke pantalone ili nakit bilo kakve vrste. Dugu kosu učvrstite tako da kosa bude maksimalno do visine ramena. Držite kosu, odeću i rukavice dalje od pokretnih delova. Široka odeća, nakit ili duga kosa mogu biti zahvaćeni pokretnim delovima. Pre pokretanja proveriti vašu mašinu.
- Ostavite zaštitne maske na njihovom mestu i u funkcionalnom stanju.
- Uverite se da su sve navrtke, zavrtnji, itd. čvrsto pritegnuti.
- Nikada nemojte da koristite mašinu, ako joj je potrebna popravka, ili kada je u lošem mehaničkom stanju. Zamenite oštećene, nedostajuće ili neispravne delove pre upotrebe.
- Proverite mašinu na curenje benzina.
- Održavajte ih u funkcionalnom stanju. Ne koristite mašinu, ako se motor ne može propisno uključiti i isključiti na odgovarajućem prekidaču.
- Mašina pogonjena benzinom, kojom se ne može upravljati putem prekidača za motor, je opasna i mora se zameniti.
- Pre pokretanja mašine se naviknite da proveravate da li su odvijači i ključevi uklonjeni iz prostora oko mašine. Odvijač ili ključ koji se još uvek nalazi na rotirajućem delu mašine može izazvati telesne povrede.
- Budite pažljivi, pazite šta radite i koristite zdrav razum kada radite sa mašinom. Nemojte precenjivati sopstvene mogućnosti.
- Nemojte da koristite mašinu kada ste bos ili kada nosite sandale ili sličnu laganu obuću. Nosite zaštitnu obuću, koja štiti Vaša stopala i poboljšava stabilnost na klizavim površinama.
- U svakom trenutku vodite računa o stabilnom položaju i ravnoteži. Tako ćete u neočekivanim situacijama moći da bolje kontrolišete mašinu.
- Sprečite nenamerno pokretanje. Uverite se da je prekidač za motor isključen, pre nego što transportujete mašinu ili izvodite radove održavanja na mašini. Transport ili radovi održavanja na mašini mogu da dovedu do nezgoda kada je prekidač uključen.

Bezbednost pri rukovanju benzinom

- Benzin je vrlo lako zapaljiv i njegovi gasovi mogu da eksplodiraju kada se zapale.
- Preduzmite sigurnosne mere prilikom rukovanja benzinom kako biste smanjili rizik od teških povreda.
- Koristite prikladan kanister za benzin kada punite ili praznite rezervoar.
- Izvodite ove radove u čistom, dobro provetrenom spoljnjem prostoru.
- Nemojte da pušite. Nemojte dozvoliti da varnice, otvoreni plamen ili drugi izvori vatre dospeju u vašu blizinu kada točite benzin ili radite sa mašinom.
- Nikada nemojte puniti rezervoar u zatvorenim prostorima. Uzemljene, električno provodljive predmete, kao što su alati, držite daleko od neizolovanih električnih delova i vodova, da biste sprečili stvaranje varnica ili električne lukove. Na ovaj način bi se benzinski gasovi mogli zapaliti.
- Uvek zaustavite motor i pustite ga da se ohladi, pre nego što dopunite rezervoar za gorivo. Nikada ne skidajte poklopac rezervoara i nikada nemojte sipati gorivo dok motor radi ili kada je motor vruć.
- Nemojte koristiti mašinu, ako znate da postoje mesta curenja u sistemu za benzin. Polako odvijte poklopac rezervoara, da biste ispustili mogući pritisak u rezervoaru. Nikada nemojte prepunjavati rezervoar (benzin nikada ne bi trebalo da se nalazi iznad označene maksimalne granice punjenja). Ponovo bezbedno zatvorite rezervoar za gorivo poklopcem rezervoara i pokupite prosuti benzin krpom.
- Nemojte koristiti mašinu, ako poklopac rezervoara nije bezbedno zategnut. Izbegavajte izvore paljenja u blizini prosutog benzina. Ako je prosut benzin, nemojte pokušavati da pokrenete mašinu. Uklonite mašinu iz područja prospanja i sprečite stvaranje izvora paljenja dok benzinski gasovi ne nestanu.
- Čuvajte benzin u kanisterima koji su napravljeni specijalno za ovu namenu.
- Skladite benzin na hladnom, dobro provetrenom mestu, daleko od varnica, i otvorenog plamena ili drugih izvora paljenja. Nikada nemojte da čuvate benzin ili mašinu sa benzinom u rezervoaru u objektu u kom benzinski gasovi mogu da naiđu na varnice, otvoreni plamen ili druge izvore paljenja, kao što je kuvalo za vodu, peć, sušač odeće i slično.
- Ostavite motor da se ohladi, pre nego što uskladištite mašinu u zatvorenom prostoru.

Korišćenje i nega mašine

- Nikada nemojte podizati niti nositi mašinu kada motor radi.
- Nikada nemojte nasilno rukovati mašinom.
- Koristite odgovarajuću mašinu za vaše područje primene. Odgovarajuća mašina će bolje i bezbednije obavljati radove za koje je projektovana.
- Nemojte da menjate podešavanja za regulaciju motora niti da ih prekoračite. Regulator broja obrtaja kontroliše maksimalnu brzinu motora uz maksimalnu bezbednost.
- Nemojte ostaviti motor da radi pri visokim brojevima obrtaja, ako ne vršite sabijanje.
- Nemojte sezati rukama ili nogama u blizinu rotirajućih delova.
- Izbegavajte kontakt sa vrućim benzinom, uljem, izduvnim gasovima i vrućim površinama. Nemojte da dodirujete motor ili izduvnu cev. Ovi delovi prilikom korišćenja postaju vrlo vrući. Oni su vrući i tokom kratkog vremena nakon isključivanja mašine.
- Pre sprovođenja radova održavanja ili podešavanja ostavite motor da se ohladi.
- Ako mašina posle paljenja pravi neobične zvuke ili vibracije, odmah isključite motor, izvucite kabl svećice za paljenje, i utvrdite uzrok. Neobični zvuci ili vibracije po pravilu su znak kvara.
- Koristite samo montažne i dodatne delove odobrene od strane proizvođača. U slučaju nepoštovanja može doći do povreda.
- Održavajte mašinu. Proverite mašinu na nepravilnu poravnatost ili zaglavljivanje pokretnih delova, oštećenja na delovima i druga stanja koja mogu negativno uticati na funkciju mašine. Ako utvrdite oštećenje, pre bilo kakvog nastavka korišćenja dajte mašinu na popravku. Mnoge nezgode su rezultat loše održavane opreme.
- Održavajte motor i prigušivač izduvne cevi čistim od trave, lišća, viška maziva ili naslaga čadi, da biste smanjili opasnost od požara.
- Nikada nemojte polivati ili prskati mašinu vodom ili drugim tečnostima.
- Održavajte ručke suvima, čistima i bez sitnih delova.
- Čistite mašinu nakon svake upotrebe.
- Pridržavajte se važećih direktiva o odlaganju otpada za benzin, ulje, itd., da biste zaštitili životnu sredinu.
- Isključenu mašinu čuvajte van domašaja dece, i ne dozvolite da osobe koje nisu upoznate sa mašinom ili ovim uputstvom koriste mašinu. Mašina je opasna u rukama neobučениh korisnika.

Servisiranje

- Pre čišćenja, popravki, inspekcija ili radova podešavanja isključite motor i uverite se da su svi pokretni delovi zaustavljeni.
- Uvek se uverite da se prekidač za motor nalazi u položaju „OFF“. Izvucite kabl svećice za paljenje i držite ga dalje od svećice za paljenje da biste sprečili neželjeno pokretanje.
- Neka vašu mašinu održavaju kvalifikovani radnici. Koristite samo originalne rezervne delove. Na taj način će se osigurati da bezbednost mašine ostane sačuvana.

Dodatne sigurnosne napomene

- Držite šake, prste, i stopala dalje od osnovne ploče da biste sprečili povrede.
- S obe ruke čvrsto držite rukohvat vibracione ploče. Kada obe ruke drže rukohvat i vaša stopala se nalaze na udaljenosti od ploče sabijača, ista ne može da povredi vaše šake, prste i stopala.
- Uvek ostanite iza mašine kada je koristite; nikada nemojte hodati niti stajati ispred mašine kada motor radi.
- Nikada nemojte stavljati alat ili druge predmete ispod vibracione ploče. Kada mašina naiđe na strani predmet, zaustavite motor, isključite svećicu za paljenje, i proverite mašinu na oštećenja; popravite štetu pre nego što ponovo pokrenete ili koristite mašinu.
- Nemojte preopterećivati mašinu, tako što sabijate previše duboko ili prebrzo.
- Nemojte da koristite mašinu pri visokim brzinama na tvrdim ili klizavim površinama.
- Budite veoma oprezni kada koristite mašinu na šljunčanim površinama, trotoarima ili ulicama, odn. ukoliko ih prelazite.
- Uvek vodite računa o skrivenim opasnostima i saobraćaju. Nemojte transportovati ljude.
- Nikada nemojte napuštati radno mesto i nikada ne ostavljajte vibracionu ploču bez nadzora kada motor radi.
- Uvek zaustavite mašinu kada se rad prekine ili kada idete od jednog mesta do drugog.
- Držite se dalje od ivica jame i izbegavajte radnje usled kojih bi vibraciona ploča mogla da se prevrne. Uz nagibe se penjite oprezno direktnom linijom i okrenuti unazad da biste sprečili da se vibraciona ploča prevrne na rukovaoca.
- Uvek parkirajte mašinu na čvrstoj i ravnoj površini i isključite uređaj.

- Ograničite vreme rada na mašini i pravite redovne pauze da biste smanjili opterećenje vibracijama i odmorili šake. Smanjite brzinu i primenjenu silu kojom izvodite standardne pokrete.

Preostali rizici

Mašina je konstruisana u skladu sa najnovijim dostignućima tehnike i prema priznatim sigurnosno-tehničkim propisima. Međutim, i pored toga se tokom rada mogu pojaviti pojedini preostali rizici.

- Osim toga, uprkos svim preduzetim merama predostrožnosti, može doći i do preostalih opasnosti koje nisu očigledne.
- Preostali rizici se mogu svesti na minimum ukoliko se poštuju „Bezbednosne napomene“ i „Namenska upotreba“, kao i uputstvo za upotrebu u celini.
- Sprečite slučajno puštanje u rad mašine.
- Upotrebljavajte alat koji se preporučuje u ovom uputstvu za upotrebu. Tako ćete osigurati da će vaša mašina ostvariti optimalan učinak.
- Ruke držite dalje od područja obrade kada je mašina u upotrebi.

7. Tehnički podaci

Motor / pogon	1-cilindrični 4-taktni za bezolovni benzin	
Zapremina motora	196 cm ³	
Snaga motora	4,1 kW	
Zapremina za gorivo	3,5 l	
Maks. kapacitet motornog ulja	0,6 l	
Maks. dozvoljeni kosi položaj motora	25°	
Emisija CO ₂	811,46 g/kWh	
	HP1200S	HP1800S
Kapacitet ulja zamajca	0,1 l	0,35 l
Veličina ploče (D x Š)	oko 450 x 350 mm	oko 550 x 440 mm
Centrifugalna sila	15000 N	23000 N
Pomak	25 m/min	18 m/min
Frekvencija vibracija	5700 vibracija u minuti	4200 vibracija u minuti

Dubina sabijanja	25 cm	30 cm
Težina	oko 58 kg	oko 84 kg
	HP2000S	HP2200S
Kapacitet ulja zamajca	0,35 l	0,35 l
Veličina ploče (D x Š)	oko 550 x 440 mm	oko 550 x 440 mm
Centrifugalna sila	25000 N	25000 N
Pomak	19,5 m/min	18 m/min
Frekvencija vibracija	4200 vibracija u minuti	4200 vibracija u minuti
Dubina sabijanja	35 cm	35 cm
Težina	oko 101 kg	oko 97 kg

Zadržana su sva prava na tehničke izmene!

Buka i vibracije

Vrednosti buke su određene u skladu sa EN ISO 3744.

Ukupna vrednost vibracija (vektorski zbir tri pravca) određene su u skladu sa EN 500-1.

Buka može ozbiljno narušiti vaše zdravlje. Nosite odgovarajuće štitičke za uši ako nivo buke pri radu mašine prevazilazi 85 dB.

Parametri buke:

Nivo zvučnog pritiska L _{pA}	80,83 dB
Nesigurnost K _{pA}	1,81 dB
Nivo zvučne snage L _{WA}	100,83 dB
Nesigurnost K _{WA}	1,81 dB

Karakteristične vrednosti vibracije:

Vibracija a _h	10,8 m/s ²
Merna nesigurnost K	1,5 m/s ²

Navedene vrednosti buke su izmerene u skladu sa standardizovanim metodama ispitivanja i mogu da se koriste za međusobno poređenje raznih alata.

Ove vrednosti se dodatno mogu koristiti radi prethodne procene opterećenja po korisnika usled buke.

Upozorenje! Zavisno od načina na koji upotrebljavate alat, stvarne vrednosti vibracije mogu da odstupaju od navedenih. Preduzmite mere, kako biste se zaštitili od izlaganja buci.

Pri tom uzmite u obzir ceo radni proces, što znači i vremenske trenutke, u kojima alat radi bez opterećenja ili je isključen.

Odgovarajuće mere između ostalog obuhvataju i redovno čišćenje i negu alata i alata za umetanje, redovne pauze, kao i dobro planiranje radnih procesa.

8. Raspakivanje

- Otvorite pakovanje i oprezno izvadite proizvod.
- Uklonite materijal za pakovanje, kao i osigurače pakovanja/transportne osigurače (ako postoje).
- Proverite da li je opseg isporuke potpun.
- Proverite proizvod i delove opreme u pogledu transportnih oštećenja. Kod nedostataka odmah obezbediti dostavljača. Kasnije reklamacije se ne priznaju.
- Ako je moguće, sačuvajte pakovanje do isteka garantnog roka.
- Pre upotrebe se upoznajite sa proizvodom pomoću uputstva za upotrebu.
- Koristite samo originalnu dodatnu opremu kao i originalne potrošne i rezervne delove. Rezervne delove možete nabaviti kod Vašeg specijalizovanog prodavca.
- Prilikom naručivanja navedite naše brojeve artikla kao i tip i godinu proizvodnje proizvoda.

⚠ UPOZORENJE!

Proizvod i materijal za pakovanje nisu igračke za decu! Deca ne smeju da se igraju plastičnim kesama, folijama i sitnim delovima! Postoji opasnost od gutanja i gušenja!

9. Konstrukcija

Za postavljanje vibracione ploče potrebno vam je sledeće: (*nije sadržano u opsegu isporuke)

- Viljuškasti ključ vel. 8*
- Viljuškasti ključ vel. 10*
- Vrećica sa montažnim materijalom

9.1 Montaža rukohvata (1) (sl. 3)

1. Gurajte rukohvat (1) putem stremena za vođenje na vibracionoj ploči.
2. Gurnite zavrtnje za pričvršćivanje (1a) od spolja prema unutra kroz rukohvat i stremen za vođenje.
3. Fiksirajte zavrtnje za pričvršćivanje (1a) sa po jednom podloškom (1b) i jednom navrtkom zvezdaste ručke (1c).

4. Pričvrstite polugu za gas (2) na gornji rukohvat (1), tako što je zategnete pomoću oba šestougaona zavrtnja M6 x 25 (2a) i obe zaustavne navrtke (2b) (viljuškasti ključ vel. 8/10).

5. Fiksirajte Boudenovo uže za rukohvat kablovskim vezicama.

9.2 Montaža kolica (sl. 4 + 5)

1. Nagnite vibracionu ploču na rukohvatu (1) prema napred.
2. Poravnajte kolica u za to predviđenom otvoru i polako spustite vibracionu ploču.
3. Sada možete da transportujete vibracionu ploču.

Pažnja: Pre sabijanja uvek uklonite kolica i skladištite ih na mestu van radnog područja.

9.3 Montaža gumenog podnoška (sl. 6)

Kada koristite vibracionu ploču na kamenju kaldrme montirajte gumeni podnožak (20) da biste sprečili odlamanje i grebanje površine kamena.

Pažnja! Koristite gumeni podnožak samo za slaganje betonskih blokova, betonskih ploča i sličnog putem vibriranja.

Uklonite gumeni podnožak kod radova sa vibriranjem šljunka, tucanika i sličnog.

1. Za montažu gumenog podnoška (20) mašinu zajedno sa vibracionom pločom postavite na gumeni podnožak.
2. Gumeni podnožak poravnajte tako da se otvori poklapaju sa tačkama zavrtnja na uređaja.
3. Pričvrstite gumeni podnožak (20) sa čeoone strane sa po tri šestougaona zavrtnja (21) M10 x 20 mm, tri male dodatne podloške (21b) gore, tri velike dodatne podloške (21c) dole i tri zaustavne navrtke (21a).
4. Dobro pritegnite sve zavrtnje.

10. Pre stavljanja u pogon

⚠ Pažnja!

Pre stavljanja u pogon, proizvod obavezno montirati u potpunosti!

⚠ UPOZORENJE!

Opasnost po zdravlje!

Udisanje isparenja benzina/ulja za podmazivanje i izduvnih gasova može dovesti do ozbiljnog narušavanja zdravlja, a u ekstremnom slučaju i do smrti.

- Nemojte udisati isparenja benzina/ulja za podmazivanje i izduvne gasove.
- Proizvod koristite samo na otvorenom.

NAPOMENA!

Oštećenje proizvoda

Ukoliko se proizvod koristi bez ili sa premalo motornog ulja i ulja za prenosnik može doći do oštećenja motora.

- Pre puštanja u rad napunite benzin i ulje. Proizvod se isporučuje bez motornog ulja i ulja za prenosnik.

NAPOMENA!

Zagađenje životne sredine!

Proliveno ulje može trajno zagađati životnu sredinu. Tečnost je visoko toksična i može brzo dovesti do zagađenja vode.

- Punjenje / pražnjenje ulja vršite samo na ravnim, čvrstim površinama.
- Koristite priključak za punjenje ili levak.
- Ispušteno ulje prikupite u odgovarajuću posudu.
- Odmah pažljivo obrišite proliveno ulje i odložite krpu u skladu sa lokalnim propisima.
- Odložite ulje na otpad u skladu sa lokalnim propisima.

NAPOMENA!

Opasnost od oštećenja!

Ukoliko se koristi pogrešno skladišteno ili neispušteno gorivo, karburator se može začepiti ili negativno uticati na rad motora.

- Gorivo koje nije potrebno stavite u hermetički zatvorenu posudu i čuvajte u tamnoj, hladnoj prostoriji.

Kontrola pre rukovanja

- Proverite sa svih strana motora da li eventualno curi ulje ili benzin.
- Proverite nivo ulja u motoru.
- Proverite nivo goriva – rezervoar bi trebalo da bude napunjen najmanje do polovine.
- Proverite stanje filtera za vazduh.
- Proverite stanje vodova za gorivo.
- Obratite pažnju na znakove oštećenja.
- Proverite da li su postavljeni svi zaštitni poklopci i da li su svi zavrtnji, navrtke i klinovi zategnuti.

10.1 Dopuna motornog ulja (sl. 13)

⚠ Pažnja!

Vibraciona ploča se isporučuje bez motornog ulja. Zbog toga pre puštanja u rad obavezno sipati ulje. U tu svrhu koristite višenamensko ulje (SAE 10W-30 ili SAE 10W-40 (zavisno od temperature primene).

Redovno proveravajte nivo ulja pre svakog stavljanja u pogon. Suviše nizak nivo ulja može oštetiti motor.

1. Postavite vibracionu ploču na ravnu, pravu površinu.
2. Odrvnite mernu šipku za ulje (14).
3. Pomoću levka (nije uključen u opseg isporuke) napunite rezervoar motornim uljem. Vodite računa o maks. količini punjenja od 600 ml. Pažljivo sipajte ulje do donje ivice ulivnog otvora.
4. Obrišite mernu šipku za ulje (14) čistom krpom koja ne ostavlja vlakna.
5. Ponovo ubacite mernu šipku za ulje (14) i proverite nivo ulja, bez ponovnog zatezanja merne šipke.
6. Nivo ulja mora biti unutar srednje oznake na mernoj šipki za ulje.
7. Ukoliko je nivo punjenja ulja suviše nizak, dodajte preporučenu količinu ulja (maks. 600 ml).
8. Zatim ponovo zavrnite mernu šipku za ulje (14).

10.2 Dopuna benzina (sl. 15)

⚠ Pažnja!

Vibraciona ploča se isporučuje bez benzina. Zato pre puštanja u rad obavezno sipati benzin. U tu svrhu koristite benzin Super E5/E10.

1. Očistite okruženje područja punjenja. Nečistoće u rezervoaru izazivaju smetnje u radu.
 2. Oprezno otvorite poklopac rezervoara (5), kako bi eventualno postojeći natpritisak mogao da se rastereti.
 3. Pomoću levka (nije uključen u opseg isporuke) napunite rezervoar benzinom (Super E5/E10). Vodite računa o maksimalnoj količini punjenja od 3,6 litara. Pažljivo sipajte benzin do donje ivice ulivnog otvora.
 4. Ponovo zatvorite poklopac rezervoara (5). Uverite se da je zatvarač rezervoara čvrsto zatvoren.
 5. Očistite zatvarač rezervoara i okolinu.
 6. Proverite da li ima curenja na rezervoaru i vodovima za gorivo.
 7. Pre pokretanja motora, udaljite se najmanje tri metra od benzinske pumpe.
- Nemojte da koristite već korišćeni i kontaminirani benzin. Nemojte dozvoliti da prljavština i voda prodru u rezervoar za gorivo.

11. Puštanje u rad

11.1 Pokretanje motora (sl. 10 + 11)

Prekidač za uklj./isklj. (23)

Prekidačem za uključivanje/isključivanje (23) se aktivira i deaktivira sistem paljenja.

Prekidač za uključivanje/isključivanje (23) mora da se nalazi u položaju ON, kako motor radi.
Motor se zaustavlja, kada se prekidač za uključivanje/isključivanje (23) pomeri u položaj OFF.

Ručica za gas (2)

Pomoću ručice za gas (2) se upravlja brzinom mašine. Ako se poluga pomeri u prikazanim smerovima, motor se okreće brže ili sporije.

Brzo / radni položaj = 

Sporo / prazan hod = 

Poluga čoka (16) (sl. 10)

• Topao motor / čok je otvoren:



• Hladan motor / čok je zatvoren:



Napomena: Zatvoreni položaj poluge čoka obogaćuje mešavinu goriva radi pokretanja hladnog motora.

Otvoreni položaj daje odgovarajuću mešavinu goriva za normalan rad posle pokretanja kao i za ponovno pokretanje toplog motora.

Slavina za benzin (15) (sl. 10)

• Slavina za benzin otvorena:



• Slavina za benzin zatvorena:



1. Kontrolišite nivo motornog ulja i benzina. Vidi odeljak 10.1.
2. Pre sabijanja uvek uklonite kolica i skladištite ih na mestu van radnog područja.
3. Podesite polugu čoka (16) na zatvoreno (kada je motor topao, na otvoreno). **Napomena:** Čim se poluga čoka (16) otvori, vibraciona ploča počinje da vibrira sa pola gasa.
4. Otvorite slavinu za benzin (15).
5. Podesite polugu za gas (2) na „pola gasa“ (= srednji položaj između „brzo“ i „sporo“).
6. Podesite prekidač za uključivanje/isključivanje (23) na ON.
7. Snažno povucite sajlu startera (8) i pustite je da se polako opet namota.
8. Čim motor radi, polako zatvorite polugu čoka (16). I tako ga podesite u radni položaj.
9. Podesite polugu za gas (2) u radni položaj.
10. Vibraciona ploča počinje da radi.

11.2 Rad

Prilikom korišćenja mašine koristite stremen za vođenje sa ručkom (1), da biste upravljali njome.

Pustite motor da radi pod punim gasom, u tu svrhu koristite polugu za gas (2). Pritom se ploča pri normalnoj brzini sama pomera napred. Prilikom radova na usponima malo pritisnite vibracionu ploču prema napred.

Prilikom radova na nagnutim površinama smanjite brzinu zadržavanjem vibracione ploče.

⚠ PAŽNJA!

Nemojte da koristite vibracionu ploču na izuzetno tvrdim, suvim, sabijenim površinama. Vibraciona ploča će u tom slučaju pre skakati, a ne vibrirati. Na taj način se i vibraciona ploča i motor mogu oštetiti.

Broj ponavljanja koji je neophodan za željeni rezultat sabijanja zavisi od vrste i vlažnosti podloge. Maksimalno sabijanje je postignuto kada primetite jak trzaj.

Određena količina vlage u tlu je neophodna. Međutim, prekomerna vlaga može da dovede do toga da se mali delovi slepe i spreče kvalitetno sabijanje. Ostavite zemlju da se malo osuši ako je izuzetno mokra.

Vrlo suvo tlo prilikom rada vibracionom pločom podiže mnogo prašine. Dodavanjem vlage može se poboljšati kompresija i smanjiti obim održavanja prečistača za vazduh.

Kompresija sa gumenim podnoškom

Kada koristite vibracionu ploču na kamenju kaldrme, montirajte gumeni podnožak (20) da biste sprečili odlamanje i skidanje površine kamena (vidi 9.3). Pomoću gumenog podnoška ispod vibracione ploče ćete prilikom vibriranja sprečiti oštećenja na pločama i prirodnom kamenu. Pri kompresiji rastresitog, zrnastog zemljišta i radovima popravke crnih poklopaca gumeni podnožak se mora skinuti.

Prilikom nameštanja putem vibriranja sa crnim gumenim podnoškom može doći do promene boje površine materijala.

Kompresija bez gumenog podnoška

Ako se vibraciona ploča pogoni bez gumenog podnoška, zavrnite zavrtne (21) u podnu ploču (20), da biste sprečili oštećenja na otvorima.

Napomene o kompresiji

Sledeće napomene moraju da se poštuju kada se sabija zemlja na strminama (brežuljci, padine):

- Približavajte se strminama samo iz podnožja (strmina koja lako može da se savlada može i bez rizika da se sabije na dole).
- Rukovalac nikada ne sme da stoji u pravcu padine.
- **PAŽNJA:** Nagib od 20° ne sme da se prekorači. Ako se ovaj nagib prekorači, može da otkáže sistem podmazivanja motora (podmazivanje prskanjem i stoga otkaz važnih komponenti motora).

11.3 Zaustavljanje motora

Zaustavljanje u nuždi

Da bi se motor zaustavio u slučaju nužde, jednostavno podesite prekidač motora (23) u položaj OFF.

Isključivanje u normalnim uslovima:

1. Vratite polugu za gas (2) u položaj praznog hoda, da biste zaustavili kretanje vibracione ploče.
2. Ostavite motor da se minut ili dva hladi pre nego što ga zaustavite.
3. Pomerite prekidač za uključivanje/isključivanje (23) u položaj „OFF“.

⚠ **PAŽNJA!**

Nemojte pomerati polugu čoka (16) u položaj „zatvoreno“, da biste zaustavili motor. Ovo može da dovede do pogrešnog paljenja ili oštećenja motora.

11.4 Brzina u praznom hodu

Smanjenje brzine motora u praznom hodu produžava vek trajanja motora, šteti benzin i smanjuje nivo buke vibracione ploče.

1. Pomerite polugu za gas (2) u položaj „prazan hod“, da biste smanjili opterećenje motora kada ne sabijate.

12. Transport (sl. 20)

⚠ **UPOZORENJE!**

Opasnost od povreda!

Slučajno i neočekivano pokretanje proizvoda može dovesti do povreda.

- Posle utovara isključite motor i nakon što se motor ohladi, izvucite konektor svećice sa svećice za paljenje.
- Proizvod usled sopstvene težine može nagnijećenjem da nanese teške povrede.

Pre transporta i utovara sačekajte da se motor ohladi, kako biste sprečili opekotine i eliminisali opasnost od požara.

⚠ Proizvod može da padne i prouzrokuje materijalnu štetu ili povrede, ako se ne podigne propisno.

U slučaju transporta na većim udaljenostima kompletno ispraznite rezervoar za gorivo.

Na transportnom vozilu osigurajte mašinu od kotrljanja, klizanja ili prevrtanja i dodatno vežite vibracionu ploču.

Prilikom promene položaja mašine, ista može da se opremi priloženim kolicima (vidi 9.2 Montaža kolica).

PAŽNJA: Koristite vozno postolje samo na ravnoj i čvrstoj podlozi i za kraće puteve.

Utovar mašine

Malo podignite mašinu pomoću podizne tačke (25) na postolju mašine. Koristite dovoljno jak lanac, uže ili kaiš. Mašina mora da se transportuje u uspravnom položaju da bi se sprečilo prosipanje benzina. Nemojte da obarate mašinu u stranu ili da je dižete iznad glave. Učvrstite mašinu ili koristite podiznu tačku (25) za transport.

⚠ Proizvod može da padne i prouzrokuje materijalnu štetu ili povrede, ako se ne podigne propisno. Podizati samo na podiznoj tački (25).

13. Čišćenje i održavanje

⚠ **UPOZORENJE!**

Opasnost od povreda i opekotina!

Proizvod se može neočekivano pokrenuti i time dovesti do povreda. Osim toga, mogu se dostići temperature od 80° C i više.

- Pre svih radova na čišćenju i održavanju isključite motor.
- Pustite da se motor ohladi.
- Skinite kabl svećice za paljenje sa svećice za paljenje.

⚠ **UPOZORENJE!**

Opasnost po zdravlje!

Udisanje isparenja benzina/ulja za podmazivanje može dovesti do ozbiljnog narušavanja zdravlja, a u ekstremnom slučaju i do smrti.

- Nemojte udisati benzinska ispar./ispar. ulja za podmazivanje.
- Proizvod koristite samo na otvorenom.

NAPOMENA!

Opasnost od oštećenja!

Ukoliko u kućište dospe voda, posledica može biti oštećenje motora. Osim toga, mlaz uređaja za čišćenje pod visokim pritiskom može oštetiti delove proizvoda.

- Očistite proizvod krpom, ručnom četkom, itd.
- Ne uranjajte proizvod u vodu ili druge tečnosti i ne prskajte ga uređajem za čišćenje pod visokim pritiskom.

Plan održavanja					
	nakon 10 radnih sati	nakon 25 radnih sati	na svakih 50 radnih sati	na svakih 100 radnih sati	na svakih 300 radnih sati
Prečistač za vazduh	očistiti	očistiti	očistiti	očistiti	zameniti
Svećica za paljenje	proveriti	očistiti	očistiti	očistiti	zameniti
Klinasti remen			proveriti	zameniti	
Generatorsko ulje					zameniti
Nivo motornog ulja	proveriti	zameniti		zameniti	

13.1 Radovi na čišćenju:

⚠ UPOZORENJE!

Opasnost od povreda!

Slučajno i neočekivano pokretanje proizvoda može dovesti do povreda.

- Pre svih radova čišćenja i održavanja isključite motor i nakon što se motor ohladi, izvucite sa svećice konektor za svećice za paljenje.

Održavanje vaše vibracione ploče osigurava dug vek trajanja mašine i njenih komponenata.

- Proverite opšte stanje vibracione ploče u pogledu labavih zavrtnjeva, nepravilne poravnatosti ili zaglavljivanja pokretnih delova, slomljenih ili napuklih delova i drugih stanja koja mogu negativno uticati na funkciju mašine.
- Za podmazivanje pokretnih delova koristite visokokvalitetno mašinsko ulje.
- Očistite donju stranu vibracione ploče, čim čestice sabijene zemlje ostaju na njoj. Mašina ne radi dobro, kada donja strana nije glatka i čista.
- Ponovo montirajte kabl svećice za paljenje posle radova čišćenja i održavanja.

13.2 Provera i zamena klinastih remena

Uklonite ovaj poklopac remena (19), da biste pristupili klinastom remenu (19b). Nikada nemojte da koristite vibracionu ploču bez poklopca remena (19). Ako poklopac remena (19) nije montiran, moguće je da se vaša šaka priklešti između klinastog remena i spojnice i da na taj način zadobijete teške povrede.

13.2.1 Zatezanje klinastog remena (sl. 7, 8, 9)

Klinasti remen (19b) mora da bude u dobrom stanju, da bi se obezbedio optimalan prenos sile sa motora na ekscitaciono vratilo. Proverite stanje klinastog remena (19b).

1. Isključite motor i ostavite ga da se ohladi.
2. Uklonite ovaj poklopac remena (19), da biste pristupili klinastom remenu (19b). U ovu svrhu imbus ključem vel. 6 odvrnite dva zavrtnja na poklopcu remena (19a).
3. Sada proverite zategnutost kaiša (pritisak palcem). Ako klinasti remen (19b) popusti više od 10-15 mm (pritisak palcem), morate da ga dotegnute.
4. U tu svrhu malo odvijte četiri zavrtnja za pričvršćivanje motora (19e) i gurnite motor napred u smeru kućišta zamajca (9).
5. Sada odvijte dve kontra navrtku (19d).

6. Pomoću zavrtnja za zatezanje remena (19c) dotegnite klinasti remen (19b), kada klinasti remen (19b) popušta više od 10-15 mm (pritisak palcem). U ovu svrhu okrenite zavrtnj za zatezanje remena (19c) u smeru kazaljke na satu. Vodite računa o tome da motor i kaišnik ostanu pod pravim uglom.
7. Posle zatezanja ponovo zategnite četiri zavrtnja za pričvršćivanje motora (19e) i kontra navrtku (19d).
8. Ponovo stavite poklopac remena (19) imbus ključem vel. 6 zategnite dva zavrtnja na poklopcu remena (19a).

13.2.2 Zamena klinastih remena (sl. 7, 8, 9)

Ako je klinasti remen (19b) napukao, istrošen ili gladak, mora da se zameni.

1. Isključite motor i ostavite ga da se ohladi.
2. Uklonite ovaj poklopac remena (19), da biste pristupili klinastom remenu (19b). U ovu svrhu imbus ključem vel. 6 odvrnite dva zavrtnja na poklopcu remena (19a).
3. Zatim malo odvijte četiri zavrtnja za pričvršćivanje motora (19e) na motoru.
4. Da bi se popustila zategnutost kaiša, odvrnite kontra navrtku (19d) i okrećite zavrtnj za zatezanje remena (19c) u smeru suprotnom od kazaljke na satu.
5. Gurnite motor u smeru kućišta zamajca (9).
6. Svucite stari klinasti remen (19b) sa kaišnika i pravilno navucite novi klinasti remen.
7. Pomoću zavrtnja za zatezanje remena (19c) dotegnite klinasti remen (19b), kada klinasti remen (19b) popušta više od 10-15 mm (pritisak palcem). U ovu svrhu okrenite zavrtnj za zatezanje remena (19c) u smeru kazaljke na satu. Vodite računa o tome da motor i kaišnik ostanu pod pravim uglom.
8. Posle zatezanja ponovo zategnite četiri zavrtnja za pričvršćivanje motora (19e) i kontra navrtku (19d).
9. Ponovo stavite poklopac remena (19) imbus ključem vel. 6 zategnite dva zavrtnja na poklopcu remena (19a).

⚠ PAŽNJA!

Kada skidate ili postavljate klinasti remen (19b), vodite računa da se vaši prsti ne zaglave između kaiša i valjka.

NAPOMENA!

Oštećenje proizvoda

Ukoliko se proizvod koristi bez ili sa premalo motornog ulja i ulja za prenosnik može doći do oštećenja motora.

- Pre puštanja u rad napunite benzin i ulje. Proizvod se isporučuje bez motornog ulja i ulja za prenosnik.

NAPOMENA!

Zagađenje životne sredine!

Proliveno ulje može trajno zagađati životnu sredinu. Tečnost je visoko toksična i može brzo dovesti do zagađenja vode.

- Punjenje / pražnjenje ulja vršite samo na ravnim, čvrstim površinama.
- Koristite priključak za punjenje ili levak.
- Ispušteno ulje prikupite u odgovarajuću posudu.
- Odmah pažljivo obrišite proliveno ulje i odložite krpu u skladu sa lokalnim propisima.
- Odložite ulje na otpad u skladu sa lokalnim propisima.

13.3 Zamena motornog ulja (sl. 12, 13)

Nakon 25 radnih sati obavite 1. zamenu ulja. Potom nakon 100 radnih sati.

Preporučeno motorno ulje SAE 10W-30 ili SAE 10W-40 (u zavisnosti od temperature upotrebe).

Da biste ispuštali motorno ulje, uradite sledeće:

1. Uklonite zavrtnj za ispuštanje ulja (18) viljuškastim ključem vel. 17 (nije sadržan u opsegu isporuke) i ispuštite motorno ulje u pogodno korito. Vodite računa o tome da se zaptivni prsten ugrađen na zavrtnju za ispuštanje ulja (18) ne izgubi.
2. Otvorite mernu šipku za ulje (14) i ispuštite ulje naginjanjem proizvoda.
3. Ako je motorno ulje kompletno ispražnjeno, ponovo montirajte zavrtnj za ispuštanje ulja (18).
4. Pomoću levka sipajte ulje (nije sadržan u opseg isporuke).
5. Proverite nivo ulja pomoću merne šipke za motorno ulje (14). Ponovo ubacite mernu šipku za ulje (14) i proverite nivo ulja, bez ponovnog zatezanja merne šipke.
6. Ponovo zavrnite mernu šipku za motorno ulje (14).
7. 5x polako povucite sajlu startera (8), da bi se ulje raspodelilo. U tu svrhu prekidač za uklj./isklj. (23) mora biti isključen.

13.4 Ispuštanje benzina (sl. 14, 15)

U slučaju dužeg skladištenja ili zamene ulja zamajca, benzin se mora ispuštiti.

1. Zatvorite slavinu za benzin (15).
2. Postavite prihvatnu posudu ispod zavrtnja za ispuštanje (15a) na komori sa plovkom i otvorite komoru.
3. Sada skinite poklopac rezervoara (5) i otvorite slavinu za benzin (15).
4. Ako je sistem kompletno ispražnjen, ponovo zategnite zavrtnj za ispuštanje (15a).

13.5 Zamena ulja zamajca (sl. 16, 17)

Zbog težine vam savetujemo da ovaj radni zadatak obavljate sa dve osobe! Preporučujemo zamenu ulja zamajca posle 200 radnih sati.

Zamenu ulja zamajca vršite samo kada je zamajac ohlađen.

Preporučeni tip ulja menjača za lako okretanje SAE 80W-90 / 75W-90.

1. Ispustite benzin kao što je opisano u 13.4.
2. Ispustite motorno ulje kao što je opisano u 13.3.
3. Skinite poklopac remena (19). U ovu svrhu imbus ključem vel. 6 (nije sadržan u opsegu isporuke) odvrnite dva zavrtnja (19a) na poklopcu remena (19).
4. Skinite klinasti remen (19b).
5. Podignite ceo gornji deo vibracione ploče sa motorom sa kućišta zamajca.
6. Skinite gumeni poklopac (17).
7. Uklonite zavrtnj za ispuštanje ulja (22) gore na kućištu zamajca i nagnite kućište vibracionu ploču prema napred.
8. Ispustite ulje u pogodno korito.
9. Ponovo stavite vibracionu ploču u početni položaj.
10. Napunite pomoću levka (nije sadržan u opsegu isporuke) kućište zamajca (9) uljem menjača za lako okretanje (80W-90 / 75W-90). Obratite pažnju na maks. količinu punjenja za tehničke podatke.
11. Ponovo zategnite zavrtnj za ispuštanje ulja (22).
12. Ponovo stavite gumeni poklopac (17) u za to predviđenu poziciju.

⚠ PAŽNJA!

Ne prepunjavajte rezervoar! Previše ulja u zamajcu može da umanju snagu i da pregreje zamajac.

Zamajac

Ekscentrični teg na vratilu zamajca unutar kućišta zamajca pri visokim brzinama biva pogonjen spojnicom i kaišnim pogonskim sistemom.

Osaka velike brzine obrtanja vratila prouzrokuju brze pokrete mašine gore-dole kao i pomak napred.

13.6 Održavanje prečistača za vazduh (sl. 18)

⚠ OPASNOST!

Opasnost od požara i eksplozije!

U slučaju nepravilnog čišćenja gorivo se može zapaliti i eventualno eksplodirati. To dovodi do teških opekotina ili smrti.

- Prečistač za vazduh čistite samo istresanjem.
- Prečistač za vazduh nikada nemojte čistiti benzinom ili zapaljivim razređivačima.

NAPOMENA!

Opasnost od oštećenja!

Rad motora bez umetnutog filterskog elementa može dovesti do oštećenja motora.

- Nikada ne ostavljajte motor bez umetnutog prečistača za vazduh.

Zaprliani uložak prečistača za vazduh (4c, 4d) smanjuje snagu motora usled suviše malog dovoda vazduha u karburator. Zbog toga je redovna kontrola obavezna.

Prečistač za vazduh bi trebalo kontrolisati na svakih 50 sati rada i po potrebi očistiti.

1. Skinite poklopac prečistača za vazduh (4).
2. Proverite poklopac prečistača za vazduh (4) na otvore ili pukotine. Zamenite eventualno oštećeni element.
3. Izvadite razdvajajući element (4a).
4. Uklonite zaptivač (4b).
5. Izvadite papirni filter (4d) kao i filter od penastog materijala (4c) i po potrebi zamenite neispravne elemente.
6. Priljavštinu sa unutrašnjosti kućišta filtera kao i sa poklopca kućišta filtera (4) obrišite čistom, vlažnom krpom. Vodite računa o tome da prljavština ne prođe u otvor. Ponovo stavite poklopac prečistača za vazduh (4) tokom čišćenja filtera na kućište prečistača.
7. Protresite papirni filter (4d) na tvrdj površini ili ga izdubavajte komprimovanim vazduhom, da biste uklonili prljavštinu. Nikada nemojte četkom skidati prljavštinu, jer ona time može biti pritisnuta u vlakna.
8. Isperite filter od penastog materijala (4c) pod mlazom vode i ostavite ga da se dobro osuši.
9. Ponovo umetnite papirni filter (4d), filter od penastog materijala (4c), zaptivač (4b) kao i razdvajajući element (4a).
10. Proverite sve u pogledu čvrstog naleganja i zatim ponovo stavite poklopac kućišta filtera (4).

⚠ PAŽNJA: Nemojte nikada dozvoliti da motor radi bez ili sa oštećenim uloškom prečistača za vazduh (4c, 4d). Osaka prljavština može da dospe u motor, usled čega mogu da nastanu oštećenja motora. Garancija proizvođača prestaje da važi.

13.7 Čišćenje/zamena svećice za paljenje (sl. 19)

⚠ PAŽNJA: Svećicu za paljenje menjajte samo pri hladnom motoru!

Prvi put proverite svećicu za paljenje na prljavštinu posle 10 radnih sati i po potrebi je očistite bakarnom žičanom četkom. Nakon toga, po potrebi zamenite svećicu za paljenje svakih 50 radnih sati.

1. Izvucite kabl svećice za paljenje i uklonite svu eventualnu prljavštinu u području svećice za paljenje.
2. Odrvnite svećicu za paljenje (24) pomoću priloženog ključa za svećice za paljenje.
3. Proverite izolator. Zamenite svećicu za paljenje kod oštećenja kao npr. pukotine ili rkhotine.
4. Očistite elektrode svećice za paljenje žičanom četkom.
5. Proverite razmak između elektroda i podesite ga pomoću merila. Da bi motor ostao efikasan, svećica za paljenje mora da ima pravilan razmak između elektroda (0,7-0,8 mm).
6. Rukom ponovo zavrnite svećicu za paljenje (24) i zatim je zategnite oko 1/4 okretaja pomoću isporučenog ključa za svećice za paljenje.
7. Stavite kabl svećice za paljenje na svećicu za paljenje (24).

⚠ PAŽNJA!

Labava svećica za paljenje može da se pregreje i oštetiti motor. Suviše jako zatezanje svećice za paljenje može oštetiti navoj u glavi cilindra.

13.8 Čišćenje komore sa plovkom

⚠ **PAŽNJA:** Demontirajte komoru sa plovkom samo kada je motor hladan!

1. Zatvorite slavinu za benzin (15).
2. Odvijte zavrtnaj za ispuštanje (15a) na komori sa plovkom i ispuštite gorivo u pogodnu posudu.
3. Ponovo montirajte zavrtnaj za ispuštanje (15a).
4. Otpustite zavrtnaj za pričvršćivanje (15b) komore sa plovkom.
5. Odrvnite komoru sa plovkom i radijalni zaptivač.
6. Očistite delove.
7. Ponovo montirajte komoru sa plovkom zajedno sa radijalnim zaptivačem pomoću zavrtnja za pričvršćivanje (15b).

14. Skladištenje

⚠ OPASNOST!

Opasnost od požara i eksplozije!

Ukoliko se proizvod skladišti u blizini potencijalnih izvora paljenja može doći do požara ili eksplozije. To dovodi do teških opekotina ili smrti.

- Uklonite moguće izvore paljenja, kao npr. peći, toplovodne kotlove na gas, sušare na gas itd.

NAPOMENA!

Opasnost od oštećenja!

Ukoliko se proizvod ne skladišti pravilno, može doći do oštećenja motora.

- Skladištite proizvod tako da bude zaštićen od prljavštine i vlage.

14.1 Skladištenje tokom dužih pauza u radu:

Ako se vibraciona ploča ne koristi u periodu dužem od 30 dana, morate preduzeti sledeće korake da biste je pripremili za skladištenje.

1. Potpuno ispraznite rezervoar za gorivo (vidi odeljak 13.4). Skladišteni benzin koji sadrži etanol ili MTBE će ustajati u roku od 30 dana. Ustajali benzin ima visok sadržaj gume i može da začepi karburator i ograniči dovod goriva.
2. Ispustite motorno ulje iz motora dok je još toplo. Sipajte novo ulje. (vidi odeljak 13.3.)
3. Koristite čiste krpe za čišćenje vibracione ploče.
4. ⚠ **Nemojte da koristite agresivna sredstva za čišćenje ili sredstva za čišćenje na bazi ulja, kada čistite plastične delove. Hemikalije mogu da oštete plastiku.**
5. Vibracionu ploču čuvajte u uspravnom položaju u čistoj, suvoj, dobro provetrenoj zgradi.

Skladištite uređaj i njegovu dodatnu opremu na tamnom i suvom mestu zaštićenom od mraza i van domašaja dece. Optimalna temperatura skladištenja je između 5 i 30°C.

Uređaj čuvajte u originalnom pakovanju.

Pokrijte uređaj, kako biste ga zaštitili od prašine ili vlage.

Uputstvo za upotrebu čuvajte uz uređaj.

15. Popravka i naručivanje rezervnih delova

Uverite se nakon popravke ili održavanja da su svi bezbednosno-tehnički delovi postavljeni i da se nalaze u besprekornom stanju. Delove koji predstavljaju opasnost od povreda držite van domašaja drugih osoba i dece.

Pažnja: Prema zakonu o odgovornosti za proizvod ne postoji odgovornost za štete koje su prouzrokovane nepravilnim popravkama ili nekorišćenjem originalnih rezervnih delova.

Angažujte korisničku službu ili ovlašćenog stručnjaka. Isto važi i za delove dodatne opreme.

Rezervne delove i dodatnu opremu možete nabaviti u našem servisnom centru. Potrebno je da skenirate QR kod na naslovnoj strani.

Priključci i popravke

Priključivanja i popravke električne opreme sme da vrši samo kvalifikovani električar.

Ukoliko imate pitanja, navedite sledeće podatke:

- Tip struje motora
- Podatke sa tipske pločice mašine
- Podaci sa tipske pločice motora

Važna napomena u slučaju popravke:

Prilikom slanja proizvoda na popravku obratite pažnju na to da ga iz bezbednosnih razloga servisnoj stanici pošaljete bez ulja i goriva.

15.1 Poručivanje rezervnih delova

Prilikom poručivanja rezervnih delova treba navesti sledeće podatke:

- Oznaka modela
- Broj artikla
- Podaci sa tipske pločice

Rezervni delovi / dodatna oprema **Br. artikla:**
Benzinska usisna pumpa 7907600001

15.2 Informacije o servisu

Imajte u vidu da su sledeći delovi ovog proizvoda podložni habanju usled upotrebe ili prirodnom habanju, odn. da se sledeći delovi koriste kao potrošni materijal. Potrošni delovi*: Svećice za paljenje, ulje, kaiš, gumeni podnožak, prečistač za vazduh

* nije obavezno sadržano u opsegu isporuke!

16. Odlaganje na otpad i reciklaža

Napomene o pakovanju



Materijali za pakovanje se mogu reciklirati. Odložite pakovanje na ekološki prihvatljiv način.

Informacije o mogućnostima odlaganja dotrajalih uređaja možete saznati u opštinskoj ili gradskoj službi.

Goriva i ulja

- Pre odlaganja uređaja na otpad moraju se isprazniti rezervoar za gorivo i rezervoar za motorno ulje!
- Gorivo i motorno ulje ne spadaju u kućni otpad, već se moraju odvojeno prikupljati i odlagati na otpad!
- Prazni rezervoari za ulje i rezervoari za gorivo se moraju odložiti na ekološki prihvatljiv način.

17. Pomoć za otklanjanje smetnji

Sledeća tabela prikazuje simptome grešaka i opisuje kako možete da pomognete ako vaša mašina nekada ne radi kako treba. Ukoliko na taj način ne možete da utvrdite i otklonite problem obratite se vašem serviseru.

Smetnja	moгуći uzrok	Uputstva za sprečavanje
Motor se ne pokreće.	Kabl svećice za paljenje nije priključen.	Sigurno povežite kabl svećice za paljenje sa svećicom za paljenje.
	Nema benzina ili je benzin ustajao.	Sipajte čist nov benzin.
	Poluga za gas nije u pravilnom položaju.	Pomerite polugu za gas u početi položaj.
	Blokirani vod za benzin.	Očistite vod za benzin.
	Svećica za paljenje je puna ulja.	Očistite svećicu za paljenje, podesite rastojanje ili je zamenite.
	Premalo ulja.	Proverite nivo motornog ulja i po potrebi ga dolijte.
	Prepunjavanje motora.	Sačekajte nekoliko minuta do ponovnog pokretanja.

Motor radi neravnomerno.	Labav kabl svećice za paljenje.	Povežite kabl svećice za paljenje i pričvrstite ga.
	Uređaj radi sa CHOKE.	Pomerite ručicu čoka u položaj OFF.
	Blokiran je vod za benzin ili je benzin ustajao.	Očistite vod za benzin. Sipajte čist, nov benzin u rezervoar.
	Voda ili prljavština u sistemu za benzin.	Ispustite benzin iz rezervoara. Sipajte novi benzin.
	Zaprljani prečistač za vazduh.	Očistite ili zamenite prečistač za vazduh.
Motor je pregrejan.	Zaprljani prečistač za vazduh.	Očistite prečistač za vazduh.
	Ograničeni protok vazduha.	Očistite motor vibracione ploče.
Motor se ne zaustavlja, kada je poluga za gas u položaju zaustavljanja, ili se brzina motora ne povećava pravilno kada se poluga za gas pomeri.	Naslage u priključcima poluge za gas.	Uklonite prljavštinu i naslage.
	Poteznica je oštećena.	Kontaktirajte specijalizovanog prodavca.
Vibracionom pločom se tokom rada vrlo teško upravlja (mašina skače ili se naglo kreće prema napred).	Brzina motora je prevelika na tvrdoj podlozi.	Polugom za gas podesite manju brzinu.
	Amortizer je previše labav ili oštećen.	Kontaktirajte specijalizovanog prodavca.
Nema funkcije vibracije odn. vibraciona ploča ne dostiže maksimalnu brzinu.	Oštećenje na zamajcu ili na vibracionoj ploči.	Kontaktirajte specijalizovanog prodavca.
	Pogonski kaiš je previše labav i proklizava.	Podesite ili zamenite pogonski kaiš.
Gubitak ulja na motoru ili zamajcu.	Istrošeni zaptivači.	Kontaktirajte specijalizovanog prodavca.
	Mesta curenja na kućištu.	

İçindekiler:**Sayfa:**

1.	Cihaz üzerindeki sembollerin açıklaması	123
2.	Giriş	125
3.	Ürün açıklaması (Res. 1)	125
4.	Teslimat kapsamı	125
5.	Amacına uygun kullanım	126
6.	Genel güvenlik açıklamaları	126
7.	Teknik veriler	129
8.	Ambalajdan çıkarma	129
9.	Yapı	130
10.	İşletime almadan önce	130
11.	İşletime alma	131
12.	Taşıma (Res. 20)	133
13.	Temizlik ve bakım	133
14.	Depolama	136
15.	Onarım ve yedek parça siparişi	137
16.	İmha ve yeniden değerlendirme	137
17.	Arıza giderme	138
18.	Uygunluk beyanı	141

1. Cihaz üzerindeki sembollerin açıklaması

Bu kılavuzda kullanılan semboller ile olası riskler konusunda dikkatinizi çekmek amaçlanmaktadır. Güvenlik sembolleri ve bu sembolleri tamamlayan açıklamalar eksiksiz olarak anlaşılmalıdır. Uyarılar, risklerin giderilmesi için yeterli değildir ve kazalardan korunmaya yönelik alınması gereken doğru tedbirlerin yerine geçmez.

	İşletime almadan önce işletim kılavuzunu ve güvenlik uyarılarını okuyun ve bunları dikkate alın!
	Koruyucu kulaklık kullanın!
	Koruyucu gözlük kullanın!
	İş eldivenleri kullanın.
	Kazaya dayanıklı ayakkabılar kullanın.
	Koruma ve güvenlik tertibatlarının çıkarılması veya değiştirilmesi yasaktır.
	Dönen parçalara elinizi uzatmayın. Dönen kayışa yakalanmak el yaralanmasına neden olmaz. Kayış korumasını her zaman yerleştirin.
	Cihazın yakınında açık alev veya sigara içmek kesinlikle yasaktır!
	Sıcak yüzey! Dokunmak yanmalara neden olabilir. Koruyucu bakım, bakım ve temizlik çalışmalarını sadece motor kapalıyken gerçekleştirin.
	Üçüncü şahısları çalışma alanından uzak tutun.
	Zehirlenme tehlikesi! Cihazı sadece dış alanda kullanın ve asla kapalı veya yetersiz havalandırılan odalarda kullanmayın.

	<p>Önemli: Yakıt doldurmadan önce motoru kapatın. Çalışma sırasında yakıt doldurmayın.</p>
	<p>Tüm temizlik ve bakım çalışmalarından önce motoru kapatın ve buji konektörünü bujiden çıkarın.</p>
	<p>Cihazın garanti edilen ses gücü seviyesi</p>
	<ul style="list-style-type: none"> - Jikle kapalı - Benzin musluğu açık
	<p>Devir sayısı kolu</p>
	<p>Yağ seviyesinin kontrol edilmesi</p>
	<p>Bu işletme talimatında güvenliğiniz ile ilgili noktaları bu işaret ile vurguladık.</p>
	<p>Eksantrik zaten yağ ile doludur! Yağ ilave etmeyin. Yağ seviyesi görünmüyor.</p>
	<p>Ürün Avrupa'da geçerli yönetmeliklere uygundur.</p>
	<p>Ürün Sırbistan'daki geçerli yönetmeliklere uygundur.</p>

2. Giriş

Üretici:

Scheppach GmbH
Günzburger Straße 69
D-89335 Ichenhausen

İthalatçı:

Ankara Civata Hırdavat Bağlantı Elemanları İthalat
İhracat Sanayi ve Ticaret A.Ş.
Macun Mahallesi 250. Cadde No:26
Yenimahalle/Ankara/Türkiye

Sayın Müşterimiz,

Bu yeni ürünü iyi günlerde kullanmanızı dileriz.

Bilgi:

Bu ürünün üreticisi, geçerli ürün sorumluluk yasası uyarınca ürün üzerinde veya ürünün kullanımına bağlı olarak aşağıdaki nedenlerden ötürü oluşan hasarlar için sorumluluk kabul etmemektedir:

- Usulüne aykırı kullanım
- İşletim kılavuzunun dikkate alınmaması
- Üçüncü şahıslar ve yetkisiz kişiler tarafından yapılan onarımlar
- Montaj ve değişim sırasında orijinal olmayan yedek parçaların kullanılması
- Amacına aykırı kullanım
- Elektrik ile ilgili direktiflerin, VDE 0100, DIN 57113 / VDE 0113 standartlarındaki koşulların dikkate alınmaması nedeniyle elektrikli donanımların arızalanması

Dikkate almanız gerekenler:

Kullanım kılavuzu bu ürünün bir parçasıdır. Kullanım kılavuzu, ürün ile güvenli, doğru ve ekonomik çalışmalar yapmanın yanı sıra tehlikelerin önlenmesi, onarım masraflarından tasarruf edilmesi, arıza sürelerinin kısaltılması ve ürünün uzun ömürlü kullanılmasına yönelik önemli bilgiler içermektedir. Bu kullanım kılavuzunun güvenlik uyarılarına ek olarak, ülkenizde ürünün kullanımı ile ilgili yönetmelikler de mutlaka dikkate alın. Ürünü kullanmadan önce tüm kullanım ve güvenlik talimatları hakkında bilgi edinin. Ürünü sadece tarif edildiği şekilde ve belirtilen uygulama alanları için çalıştırın. Kullanım kılavuzunu iyi saklayın ve ürünü üçüncü şahıslara devrederken tüm belgeleri teslim edin.

3. Ürün açıklaması (Res. 1)

1. Tutamaklı katlanir kılavuz braketii
- 1a. Tespitleme civatası

- 1b. Diskler
- 1c. Yıldız kavramalı somun
2. Gaz kolu
- 2a. Altı köşe başlı vida
- 2b. Durdurma somunu
3. Egzoz
4. Hava filtresi kapağı
- 4a. Ayırma elemanı
- 4b. Conta
- 4c. Köpük filtre
- 4d. Kağıt filtre
5. Benzin depo kapağı
- 5a. Yakıt filtresi elemanı
6. Benzin deposu
7. Motor
8. Marş motoru çekme kablosu
9. Eksantrik
10. Temel plakası
11. Taşıma tekerlekleri
12. Şasi
13. Temel plaka civataları
14. Motor yağı için yağ ölçüm çubuğu
15. Benzin musluğu
- 15a. Karbüratör civatası
16. Jikle kolu
17. Kauçuk kapak
18. Yağ boşaltma vidası
19. Kayışlı kapak
- 19a. Kayışlı kapak civataları
- 19b. V kayış
- 19c. Ayar civatası
- 19d. Kontra somunları
- 19e. Motor sabitleme civataları
20. Lastik minder
21. Lastik minder civataları
- 21a. Durdurma somunları
- 21b. Küçük pullar
- 21c. Büyük pullar
22. Eksantrik yağı yağ boşaltma vidasını sıkın
23. Açma/kapatma şalteri
24. Buji
25. Kaldırma noktası

4. Teslimat kapsamı

Poz.	Adet	Tanım
	1x	Motorlu sarsma plakası
1	1x	Tutma yeri
12	1x	Şasi

1x	Buji anahtarı
1x	Torba
1x	Kullanma kılavuzu

5. Amacına uygun kullanım

Sarsma plakası, kuvvetleri gevşek toprağa veya diğer malzemelere iletir. Genel yol yapım çalışmaları, çevre düzenlemesi ve bina inşaatı için kullanılabilir. Sarsma plakası yük taşıma kapasitesini artırır, su geçirgenliğini azaltır, toprak birikintilerini önler, toprağın şişmesini veya büzülmesini azaltır. Peyzaj ve bakım çalışmaları sırasında özellikle birbirine geçmeli parke taşların, hendeklerin sıkıştırılması için uygundur.

⚠ Dikkat!

Sarsma plakası, kil gibi yapışkan yüzeylerde veya beton gibi sert yüzeylerde kullanılmak üzere tasarlanmamıştır.

Makine sadece öngörüldüğü amaç için kullanılmalıdır. Bunun dışındaki her kullanım amacına uygunsuz kullanım olarak geçerlidir. Bunun sonucu ortaya çıkan her tür hasardan ya da yaralanmalarda kullanıcı/operatör sorumludur, üretici değil.

Amacına uygun kullanıma, güvenlik uyarılarının, montaj talimatının ve işletim talimatındaki işletim uyarılarının dikkate alınması da dahildir.

Makinenin kullanımında ve bakımında görev alan kişiler, makine hakkında bilgi sahibi olmalı ve olası tehlikeler ile ilgili eğitim almış olmalıdır.

Makinede yapılan değişiklikler ve bu nedenle ortaya çıkaran hasarlar üreticinin sorumluluğunda değildir.

Makine, sadece üreticinin orijinal parçaları ve orijinal aksesuarları ile kullanılabilir. Üreticinin güvenlik, çalışma ve bakım talimatlarına ya da teknik verilerde belirtilen ölçülere uyulmalıdır.

Lütfen cihazlarımızın ticari, zanaatkar ya da endüstriyel kullanım için tasarlanmadığını dikkate alın. Cihaz ticari, zanaatkar ya da endüstri işletmelerinde ya da eş değer uygulamalarda kullanılırsa garanti hizmeti üstlenmiyoruz.

İşletim kılavuzundaki sinyal kelimelerinin açıklaması

⚠ TEHLİKE

Kaçınılmadığı takdirde ölüm veya ciddi yaralanmayla sonuçlanacak yakın tehlikeli bir durumu gösteren sinyal kelimesi.

⚠ UYARI

Kaçınılmadığı takdirde ölümle veya ciddi yaralanmayla sonuçlanabilecek potansiyel olarak tehlikeli bir durumu gösteren işaret sözcüğü.

⚠ İKAZ

Kaçınılmadığı takdirde hafif veya orta derecede yaralanmayla sonuçlanabilecek potansiyel olarak tehlikeli bir durumu gösteren işaret sözcüğü.

DİKKAT

Kaçınılmadığı takdirde ürüne veya mala/mülke zarar verebilecek potansiyel olarak tehlikeli bir durumu belirten sinyal sözcüğü.

6. Genel güvenlik açıklamaları

- Makinenizi tanıyın.
- İşletim kılavuzunu dikkatlice okuyun ve makineye iliştilen tüm etiketleri ve içeriklerini anladığınızdan emin olun.
- Makinenin uygulama alanı ve sınırlamalarının yanı sıra belirli tehlike kaynakları hakkında bilgi edinin.
- Tüm kumandaları ve işlevlerini bildiğinizden emin olun.
- Makineyi nasıl durduracağınızı ve kumanda elemanlarını nasıl hızlı bir şekilde devre dışı bırakacağınızı bildiğinizden emin olun.
- Motorun tam çalışma ve bakım gerekliliklerini ve kişisel yaralanma ve/veya maddi hasarla sonuçlanan kazalardan nasıl kaçınılacağını bilmeden makineyi kullanmaya çalışmayın.
- Diğer insanları, özellikle de çocukları çalışma alanınızdan uzak tutun.

Çalışma alanı

- Makineyi asla kapalı bir alanda çalıştırmayın veya kullanmayın. Egzoz dumanı kokusuz ve ölümcül karbonmonoksit gazı içerdiğinden tehlikelidir. Makineyi sadece iyi havalandırılmış açık alanlarda kullanın.
- Makineyi asla zayıf görüş veya ışık koşullarında kullanmayın.

Kişisel güvenlik

- Makineyi doğru şekilde kullanma yeteneğinizi etki-leyebilecek uyuşturucu, alkol veya ilaç aldıysanız makineyi kullanmayın.
- Uygun kıyafetler giyin. Uzun pantolon, bot ve eldiven giyin.
- Bol giysiler, şortlar giymeyin veya herhangi bir takı takmayın. Uzun saçlarınızı omuz uzunluğunu geçmeyecek şekilde arkadan bağlayın. Saçınızı, giysilerinizi ve eldivenlerinizi hareketli parçalardan uzak tutun. Bol giysiler, takılar veya uzun saçlar hareketli parçalara takılabilir. Çalıştırmadan önce makinenizi kontrol edin.
- Koruyucu kapakları yerinde ve çalışır durumda bırakın.
- Tüm somunların, civataların vb. güvenli bir şekilde sıkıldığından emin olun.
- Onarıma ihtiyacı varsa veya mekanik durumu kötüyse makineyi asla kullanmayın. Makineyi çalıştırmadan önce hasarlı, eksik veya kırık parçaları değiştirin.
- Makinede benzin sızıntısı olup olmadığını kontrol edin.
- İyi çalışır durumda tutun. Motor uygun şalter kullanılarak açılıp kapatılmıyorsa makineyi kullanmayın.
- Motor şalteriyle kontrol edilemeyen benzinle çalışan bir makine tehlikelidir ve değiştirilmelidir.
- Makineyi çalıştırmadan önce, tornavida ve anahtarların makinenin etrafındaki alandan çıkarılmış olduğunu kontrol etme alışkanlığı edin. Hala makinenin dönen bir parçasında olan bir tornavida veya anahtar kişisel yaralanmaya neden olabilir.
- Makine ile çalışırken dikkatli olun, hareketlerinizi dikkat edin ve sağduyunuzu kullanın. Kendinizi aşmayın.
- Çıplak ayakla veya sandalet veya benzeri hafif ayakkabılar giyiyorsanız makineyi kullanmayın. Ayaklarınızı koruyan ve kaygan yüzeylerde dengeyi artıran koruyucu ayakkabılar giyin.
- Her zaman sağlam bir duruş ve iyi bir denge sağlayın. Böylece beklenmedik durumlarda makineyi daha iyi kontrol edebilirsiniz.
- İstem dışı çalıştırmadan kaçının. Makineyi taşımadan veya makine üzerinde bakım çalışması yapmadan önce motor şalterinin kapalı olduğundan emin olun. Makine üzerindeki nakliye veya bakım çalışmaları, şalter açıksa kazalara yol açabilir.

Benzinle çalışırken güvenlik

- Benzin çok yanıcıdır ve gazları tutuşursa patlayabilir.
- Ciddi yaralanma riskini azaltmak için benzinle çalışırken güvenlik önlemleri alın.
- Depoyu doldururken veya boşaltırken uygun bir benzin bidonu kullanın.

- Bu işi temiz, iyi havalandırılmış açık alanlarda yapın.
- Sigara içmeyin. Benzin doldururken veya makine ile çalışırken kıvılcım, çıplak alev veya diğer ateş kaynaklarının etrafa yaklaşmasına izin vermeyin.
- Depoyu asla kapalı alanda doldurmayın. Kıvılcım veya ark oluşumunu önlemek için takımlar gibi top-raklanmış, elektrik ileten nesnelere açtıktaki elektrikli parçalardan ve kablolardan uzak tutun. Bundan dolayı benzin gazları tutuşturabilir.
- Benzin deposunu doldurmadan önce daima motoru durdurun ve soğumasını bekleyin. Yakıt kapağını çıkarın ve motor çalışırken veya motor sıcakken asla depoyu doldurmayın.
- Benzin sisteminde sızıntı olduğunu biliyorsanız makineyi kullanmayın. Depodaki basıncı boşaltmak için benzin kapağını yavaşça gevşetin. Depoyu asla aşırı doldurmayın (benzin asla işaretli maksimum dolum sınırının üzerinde olmamalıdır). Benzin deposunu depo kapağıyla sıkıca kapatın ve dökülen benzinin silin.
- Benzin kapağı sıkıca vidalanmamışsa makineyi asla kullanmayın. Dökülen benzinin çevresindeki ateşleme kaynaklarından kaçın. Benzin dökülmüşse, makineyi çalıştırmaya çalışmayın. Makineyi dökülme alanından uzaklaştırın ve benzin gazları buharlaşana kadar ateşleme kaynaklarının oluşmasını önleyin.
- Benzini bu amaç için özel olarak yapılmış bidonlarda saklayın.
- Benzini kıvılcımlardan, açık alevlerden veya diğer tutuşturucu kaynaklardan uzakta, serin ve iyi havalandırılan bir alanda depolayın. Benzini veya dolu deposu olan makineyi asla benzin gazlarının kıvılcımlara, açık alevlere veya su ısıtıcıları, fırınlar, çamaşır kurutucular veya benzerleri gibi diğer tutuşturucu kaynaklara ulaşabileceği bir binada saklamayın.
- Makineyi kapalı bir alanda saklamadan önce motorun soğumasını bekleyin.

Makinenin kullanımı ve bakımı

- Motor çalışırken makineyi asla kaldırmayın veya taşımayın.
- Makineyi güç kullanarak tutmayın.
- Uygulamanız için doğru makineyi kullanın. Doğru makine, tasarlandığı işi daha iyi ve daha güvenli bir şekilde yapacaktır.
- Motorun hız kontrol cihazı ayarını değiştirmeyin veya aşırı devir yapmayın. Devir sayısı regülatörü, güvenliği en üst düzeye çıkarırken motorun maksimum hızını kontrol eder.

- Sıkıştırma yapmıyorsanız motoru yüksek devirlerde çalıştırmayın.
- Ellerinizi ve ayaklarınızı dönen parçalardan uzak tutun.
- Sıcak benzin, yağ, egzoz gazları ve sıcak yüzeylerle temastan kaçının. Motora veya egzoz susturucusuna dokunmayın. Bu parçalar kullanım sırasında çok ısınır. Makine kapatıldıktan kısa bir süre sonra hala sıcak olacaklardır.
- Bakım çalışmaları veya ayarlamalar yapmadan önce motorun soğumasını bekleyin.
- Makine olağan dışı sesler veya titreşimler çıkarmaya başlarsa, motoru derhal kapatın, buji kablosunu ayırın ve nedenini araştırın. Olağan dışı sesler veya titreşimler genellikle arıza belirtisidir.
- Sadece üretici tarafından onaylanan ek parçaları ve aksesuarları kullanın. Aksi takdirde yaralanmalara neden olabilir.
- Makineye bakım yapın. Hareketli parçaların yanlış hizalanmasını veya sıkışmasını, parçaların hasar görmesini ve makinenin işlevini bozabilecek diğer durumları kontrol edin. Herhangi bir hasar fark ederseniz, makineyi tekrar kullanmadan önce tamir ettirin. Birçok kaza, bakımı iyi yapılmamış donanımın sonucudur.
- Yangın riskini azaltmak için motoru ve egzoz susturucusunu ot, yaprak, aşırı yağ veya karbon birikintilerinden uzak tutun.
- Makineyi asla su veya başka bir sıvıyla ıslatmayın veya püskürtmeyin.
- Tutamakları kuru, temiz ve küçük parçalardan arındırılmış halde tutun.
- Her kullanımdan sonra makineyi temizleyin.
- Çevreyi korumak için benzin, yağ vb. için geçerli atık imha yönergelerine uyun.
- Kapatılmış makineyi çocukların erişemeyeceği bir yerde saklayın ve makineyi veya bu talimatları bilmeyen kişilerin makineyi kullanmasına izin vermeyin. Makine, eğitimsiz kullanıcıların elinde tehlikelidir.

Servis

- Temizlik, onarım, kontrol veya ayarlamalardan önce motoru kapatın ve tüm hareketli parçaların durduğundan emin olun.
- Her zaman motor şalterinin "OFF" konumunda olduğundan emin olun. Buji kablosunu ayırın ve istem dışı çalıştırmayı önlemek için bujiden uzak tutun.
- Makinenize kalifiye personel tarafından bakım yapılmasını sağlayın. Sadece orijinal yedek parçalar kullanın. Bu, makinenin güvenli kalmasını sağlayacaktır.

İlave güvenlik uyarıları

- Yaralanmaları önlemek için ellerinizi, parmaklarınızı ve ayaklarınızı taban plakasından uzak tutun.
- Sarsma plakasının tutma yerini iki elinizle sıkıca tutun. Her iki eliniz tutma kolunu tutuyorsa ve ayaklarınız sıkıştırma plakasından uzaktaysa, elleriniz, parmaklarınız ve ayaklarınız sıkıştırma plakası tarafından yaralanamaz.
- Makineyi kullanırken her zaman makinenin arkasında durun; motor çalışırken asla makinenin önünde yürümeyin veya durmayın.
- Sarsma plakasının altına asla takımlar veya başka nesnelere koymayın. Makine yabancı bir cisme doğru giderse, motoru durdurun, buji bağlantısını kesin ve makineyi hasar bakımından kontrol edin; makineyi yeniden çalıştırmadan ve kullanmadan önce hasarını onarın.
- Çok derin veya çok hızlı sıkıştırarak makineyi aşırı yüklemeyin.
- Makineyi sert veya kaygan yüzeylerde yüksek hızlarda kullanmayın.
- Makineyi çakıl yataklarında, patikalarında veya yollarında kullanırken veya bunların üzerinden geçerken özellikle dikkatli olun.
- Gizli tehlikelere veya trafiğe dikkat edin. İnsan taşımayın.
- Motor çalışırken asla çalışma yerinden ayrılmayın ve sarsma plakasını asla gözetimsiz bırakmayın.
- Çalışma kesintiye uğradığında veya bir yerden başka bir yere gittiğinizde makineyi her zaman durdurun.
- Hendek kenarlarından uzak durun ve sarsma plakasının devrilmesine neden olabilecek hareketlerden kaçının. Sarsma plakasının operatörün üzerine devrilmesini önlemek için eğimleri dikkatli bir şekilde doğru bir çizgide ve geriye doğru yukarı yürüyün.
- Makineyi her zaman sağlam ve düz bir yüzeye yerleştirin ve cihazı kapatın.
- Makine üzerinde çalışma süresini sınırlayın ve titreşim yükünü en aza indirmek ve elinizin dinlenmesini sağlamak için düzenli molalar verin. Tekrarlayan hareketleri gerçekleştirme hızınızı ve kuvvetinizi azaltın.

Artık riskler

Makine, en son teknolojiye göre ve geçerli güvenlik kuralları dikkate alınarak üretilmiştir. Ancak yine de çalışma sırasında artık riskler oluşabilir.

- Ayrık alınan tüm tedbirlere rağmen öngörülemeyen artık riskler mevcut olabilir.

- Artık riskler, güvenlik açıklamaları ve Amacına uygun kullanım bölümleri ve işletim kılavuzunun tamamı dikkate alındığında en aza indirgenebilir.
- Makinenin kazara çalışmasını önleyin.
- Bu işletim kılavuzunda önerilen takımı kullanın. Bu şekilde makinenizden en iyi performansı elde edersiniz.
- Makine çalıştığında ellerinizi çalışma alanından uzak tutun.

7. Teknik veriler

Motor / Tahrik	1 silindir Kurşunsuz benzin için 4 zamanlı	
Silindir hacmi	196 cm ³	
Motor gücü	4,1 kW	
Yakıt içeriği	3,5 l	
Maks. motor yağı kapasitesi	0,6 l	
Motorun izin verilen maks. yatık konumu	25°	
CO ₂ emisyonu	811,46 g/kWh	
	HP1200S	HP1800S
Eksantrik yağı kapasitesi	0,1 l	0,35 l
Plaka ölçüleri (U x G)	yakl. 450 x 350 mm	Yakl.550 x 440 mm
Merkezkaç kuvveti	15000 N	23000 N
Besleme	25 m/dak	18 m/dak
Titreşim frekansı	5700 vpm	4200 vpm
Sıkıştırma derinliği	25 cm	30 cm
Ağırlık	Yakl. 58 kg	Yakl. 84 kg
	HP2000S	HP2200S
Eksantrik yağı kapasitesi	0,35 l	0,35 l
Plaka ölçüleri (U x G)	Yakl. 550 x 440 mm	Yakl.550 x 440 mm
Merkezkaç kuvveti	25000 N	25000 N
Besleme	19,5 m/dak	18 m/dak
Titreşim frekansı	4200 vpm	4200 vpm

Sıkıştırma derinliği	35 cm	35 cm
Ağırlık	Yakl. 101 kg	Yakl. 97 kg

Teknik değişiklik yapma hakkı saklıdır!

Gürültü ve titreşim

Gürültü değerleri EN ISO 3744 standardına uygun bir şekilde tespit edilmiştir. EN 500-1 uyarınca belirlenmiş titreşim toplam değerleri (üç yönün vektör toplamı). Gürültü, sağlığını son derece olumsuz etkileyebilir. Makine gürültüsü 85 dB'i aşarsa, lütfen uygun bir koruyucu kulaklık kullanın.

Karakteristik ses değerleri:

Ses basıncı seviyesi L _{PA}	80,83 dB
Güvensizlik K _{PA}	1,81 dB
Ses gücü seviyesi L _{WA}	100,83 dB
Güvensizlik K _{WA}	1,81 dB

Titreşim karakteristik değerleri:

Titreşim a _h	10,8 m/s ²
Belirsizlik K	1,5 m/s ²

Belirtilen ses değerleri, standart hale getirilmiş bir kontrol yöntemine göre ölçülmüştür ve farklı takımları birbiriyle karşılaştırmak için kullanılabilir.

Ayrıca bu değerler, kullanıcı açısından oluşacak ses baskısını öngörebilmek için de uygundur.

Uyarı! Takımları nasıl kullandığınıza bağlı olarak, gerçek değerler belirtilenlerden farklı olabilir. Kendinizi gürültü yüklerine karşı korumak için tedbirler alın.

Bunun için takımın yüksüz çalıştığı veya kapalı olduğu zamanlar da dahil olmak üzere tüm çalışma sürecini dikkate.

Uygun tedbirler örneğin takımların ve uygulama takımlarının düzenli bakım ve koruyucu bakım işlemini, düzenli molaları ve çalışma sürelerinin iyi planlanmasını kapsıyor.

8. Ambalajdan çıkarma

- Ambalajı açın ve ürünü dikkatlice dışarı çıkarın.
- Ambalaj malzemesini, ambalaj ve taşıma emniyetlerini çıkarın (varsa).
- Teslimat kapsamının eksiksiz olduğunu kontrol edin.
- Ürün ve aksesuar parçalarında taşıma hasarı bulunmadığını kontrol edin.

Şikayet olması durumunda derhal tedarikçi bilgilendirilmelidir. Daha sonra yapılan şikayetler kabul edilmemektedir.

- Ambalajı, mümkünse garanti süresinin sonuna kadar saklayın.
- Kullanımdan önce işletim kılavuzunu okuyarak ürün hakkında bilgi edinin.
- Aksesuar, aşınma ve yedek parçalarında sadece orijinal parçalar kullanın. Yedek parçalarını bayinizden temin edebilirsiniz.
- Siparişlerinizde her zaman ürün numarasını ile ürünün tip ve yapım yılınızı belirtin.

⚠ UYARI!

Ürün ve ambalaj malzemesi, çocuklar için uygun değildir! Çocuklar; plastik torbalar, folyolar ve küçük parçalar ile oynamamalıdır! Yutma ve boğulma tehlikesi söz konusudur!

9. Yapı

Sarsma plakasını kurmak için aşağıdakilere ihtiyacınız olacaktır: (*Teslimat kapsamına dahil değildir)

- Açık ağızlı anahtar SW8*
- Açık ağızlı anahtar SW10*
- Torba

9.1 Tutamağın (1) takılması (Res. 3)

1. Tutamağı (1) sarsma plakasındaki kılavuz kolun üzerine itin.
2. Sabitleme civatalarını (1a) dıştan içe doğru tutamaktan ve kılavuz koldan geçirin.
3. Sabitleme civatalarını (1a) birer disk (1b) ve yıldız başlı somun (1c) ile sabitleyin.
4. İki altıgen başlı civata M6 x 25 (2a) ve iki durdurma somunu (2b) aracılığıyla sıkıştırarak gaz kolunu (2) üst tutamağa (1) sabitleyin (açık ağızlı anahtar SW 8/10).
5. Bowden kablosunu kablo bağları ile tutamağa sabitleyin.

9.2 Hareket düzeneğinin montajı (Res. 4 + 5)

1. Sarsma plakasını tutamaktan (1) öne doğru devirin.
2. Hareket düzeneğini bunun için öngörülen delikte hizalayın ve sarsma plakasını dikkatlice bırakın.
3. Sarsma plakasını şimdi taşıyabilirsiniz.

Dikkat: Sıkıştırma öncesinde her zaman hareket düzeneğini çıkarın ve bunu çalışma alanının dışında bir yerde muhafaza edin.

9.3 Lastik minder montajı (Res. 6)

Sarsma plakasını kaldırım taşları üzerinde kullanırken, taş yüzeyinin parçalanmasını ve çizilmesini önlemek için kauçuk minder (20) takın.

Dikkat! Lastik minder sadece beton blokları, beton plakaları ve benzerlerini sarsmak için kullanın.

Çakıl, kum ve benzeri malzemelerle titreşimli çalışma için lastik minder çıkarın.

1. Lastik minder (20) takmak için makineyi sarsma plakası ile birlikte lastik minder üzerine yerleştirin.
2. Lastik minder, delikler makinedeki vidalama noktalarıyla eşleşecek şekilde hizalayın.
3. Lastik minder (20) ön tarafıyla üç altıgen başlı civata (21) M10 x 20 mm, üç küçük üst pul (21b), üç büyük alt pul (21c) ve üç durdurma somunu (21a) ile sabitleyin.
4. Civataları iyice sıkın.

10. İşletime almadan önce

⚠ Dikkat!

İşletime almadan önce ürünü mutlaka komple monte edin!

⚠ UYARI!

Sağlık tehlikesi!

Benzin/yağlama yağı buharlarının ve egzoz dumanlarının solunması sağlığa ciddi zararlar verebilir, bilinç kaybına ve aşırı durumlarda ölüme neden olabilir.

- Benzin/yağlama yağı buharlarını ve egzoz dumanlarını solumayın.
- Ürünü sadece açık alanda çalıştırın.

BİLGİ!

Ürün hasarı

Ürün, motor ve şanzıman yağı olmadan veya çok az yağ ile çalıştırılırsa motor hasarına yol açabilir.

- Çalıştırmadan önce benzin ve yağ doldurun. Ürün, motor ve şanzıman yağı olmadan teslim edilir.

BİLGİ!

Çevre hasarları!

Sızan yağ çevreyi kalıcı olarak kirletebilir. Sıvı çok tehirlidir ve hızla su kirliliğine neden olabilir.

- Yağı sadece düz, sağlam yüzeylerde doldurun/boşaltın.
- Bir doldurma ağız veya huni kullanın.
- Boşaltılan yağ uygun bir kaptan toplayın.
- Dökülen yağ derhal silin ve bezi yerel yönetmeliklere uygun olarak bertaraf edin.

- Yağı yerel yönetmeliklere uygun olarak tasfiye edin.

BİLGİ!

Hasar tehlikesi!

Yanlış depolanmış veya süzülmemiş yakıt kullanılırsa, karbüratör tıkanabilir veya motorun çalışması bozulabilir.

- Kullanılmayan yakıtı hava geçirmez bir kaba koyun ve karanlık, serin bir odada saklayın.

Kullanım öncesi kontrol

- Motorun her tarafını yağ veya benzin sızıntısı olup olmadığı bakımından kontrol edin.
- Motor yağı seviyesini kontrol edin.
- Depo seviyesini kontrol edin, yakıt deposu en az yarıya kadar dolu olmalıdır.
- Hava filtresinin durumunu kontrol edin.
- Yakıt hatlarının durumunu kontrol edin.
- Hasar belirtisi olup olmadığına bakın.
- Tüm koruyucu kapakların takılı olmasını ve tüm civataların, somunların ve pimlerin sıkılmış olduğunu kontrol edin.

10.1 Motor yağının doldurulması (Res. 13)

⚠ Dikkat!

Sarsma plakası motor yağı olmadan teslim edilir. İşletime almadan önce mutlaka yağ doldurun. Bunun için çok amaçlı yağ kullanın (SAE 10W-30 ya da SAE 10W-40) (çalışma sıcaklığına bağlı olarak).

Her çalıştırmadan önce yağ seviyesini düzenli olarak kontrol edin. Yağ seviyesi çok düşükse, motor hasar görebilir.

1. sarsma plakasını düz bir yüzeye yerleştirin.
2. Yağ ölçüm çubuğunu (14) çıkarın.
3. Depoya bir huni (teslimat kapsamına dahil değildir) yardımıyla motor yağı doldurun. Maksimum dolum miktarı olan 600 ml'ye dikkat edin. Yağı dikkatlice dolum ağzının alt kenarına kadar doldurun.
4. Yağ ölçüm çubuğunu (14) temiz, tüy bırakmayan bir bezle silin.
5. Yağ ölçüm çubuğunu (14) tekrar yerleştirin ve yağ ölçüm çubuğunu tekrar sıkıca vidalamadan yağ seviyesini kontrol edin.
6. Yağ seviyesi, yağ ölçüm çubuğu üzerindeki orta işaretin içinde olmalıdır.
7. Yağ seviyesi çok düşükse, önerilen miktarda yağ ekleyin (maks. 600 ml).
8. Ardından yağ ölçüm çubuğunu (14) tekrar vidalayın.

10.2 Benzin doldurulması (Res. 15)

⚠ Dikkat!

Sarsma plakası benzinsiz teslim edilir. Bundan dolayı, devreye almadan mutlaka benzin doldurun. Bunun için Super E5/E10 benzin kullanın.

1. Yakıt doldurma alanının etrafını temizleyin. Depodaki kirlenme arızalara neden olabilir.
2. Olası mevcut yüksek basıncın boşalabilmesi için depo kapağını (5) dikkatlice açın.
3. Depoya bir huni (teslimat kapsamına dahil değildir) yardımıyla Benzin (Super E5/E10) doldurun. Maksimum dolum miktarı olan 3,6 litreye dikkat edin. Benzini dikkatlice dolum ağzının alt kenarına kadar doldurun.
4. Depo kapağını (5) tekrar kapatın. Depo kilidinin sızdırmaz şekilde kapandığından emin olun.
5. Yakıt doldurma kapağını ve çevresindeki alanı temizleyin.
6. Depoyu ve yakıt hatlarını sızıntı açısından kontrol edin.
7. Motoru çalıştırmadan önce depo alanında en az üç metre uzaklaşın.

- Daha önce kullanılmış ve kirlenmiş benzin kullanmayın. Benzin deposuna kir ve su girmesine izin vermeyin.

11. İşletime alma

11.1 Motorun çalıştırılması (Res. 10 + 11)

Açma/kapatma şalteri (23)

Açma/kapatma şalteri (23) ile ateşleme sistemi etkinleştirilir ve devre dışı bırakılır. Motorun çalışması için açma/kapatma şalteri (23) ON konumda olmalıdır.

Açma/kapatma şalteri (23) OFF konuma getirildiğinde motor durur.

Gaz kolu (2)

Gaz kolu (2) ile makinenin hızı kumanda edilir. Kol gösterilen yönlerde hareket ettirilirse, motor daha hızlı veya daha yavaş çalışır.

Hızlı / çalışma konumu = 

Yavaş / rölanti = 

Jikle kolu (16) (Res. 10)

- Sıcak motor / jikle açık:
- Soğuk motor / jikle kapalı:



Bilgi: Jikle kolunun kapalı konumu, soğuk bir motoru çalıştırmak için yakıt karışımını zenginleştirir.

Açık konum, çalıştırmadan sonra normal işletim ve sıcak bir motorun yeniden çalıştırılması için doğru yakıt karışımını sağlar.

Benzin musluğu (15) (Res. 10)

• Benzin musluğu açık:



• Benzin musluğu kapalı:



1. Motor yağı ve benzin seviyelerini kontrol edin. Bkz. bölüm 10.1.
2. Sıkıştırma öncesinde her zaman hareket düzenini çıkarın ve bunu çalışma alanının dışında bir yerde muhafaza edin.
3. Jikle kolunu (16) kapalı konuma getirin (motor sıcakken açık). **Bilgi:** Jikle kolu (16) açılır açılmaz, sarsma plakası yarım gazda titreşmeye başlar.
4. Benzin musluğunu (15) açın.
5. Gaz kolunu (2) "yarım gaz" konumuna getirin (= "hızlı" ve "yavaş" arasındaki orta konum).
6. Açma/kapatma şalterini (23) ON'a getirin.
7. Marş ipini (8) sıkıca çekin ve yavaşça geri çekilmesine izin verin.
8. Motor çalışır çalışmaz jikle kolunu (16) yavaşça kapatın. Ve böylece çalışma konumuna ayarlayın.
9. Gaz kelebeği kolunu (2) çalışma konumuna getirin.
10. Sarsma plakası çalışmaya başlar.

11.2 İşletim

Makineyi kullanırken, kumanda etmek için tutma yerine sahip kılavuz braketini (1) kullanın.

Motoru tam gazda çalıştırın. Bunun için gaz kolunu (2) kullanın. Bu sırada plaka normal hızda kendiliğinden ileri doğru hareket edecektir. Eğimli yüzeylerde çalışırken sarsma plakasını hafifçe öne doğru itin.

Eğimli yüzeylerde çalışırken sarsma plakasını geride tutarak hızı düşürün.

⚠ DİKKAT!

Sarsma plakasını beton veya aşırı sert, kuru, sıkıştırılmış yüzeylerde kullanmayın. Bu durumda sarsma plakası daha fazla zıplar ve titreşmez. Bundan dolayı hem sarsma plakası hem de motor hasar görebilir. İstenen sıkıştırma sonucunu elde etmek için gereken tekrar sayısı alt tabakanın türüne ve nem içeriğine bağlıdır. Çok güçlü bir geriye doğru darbe fark ettiğinizde maksimum sıkıştırma elde edilmiştir.

Zeminde belirli bir miktarda nem gereklidir. Ancak, aşırı nem küçük parçaların birbirine yapışmasına neden olabilir ve iyi sıkıştırmayı önleyebilir. Zemin aşırı ıslaksa hafifçe kurumasını bekleyin.

Çok kuru bir zemin, sarsma plakasıyla çalışırken çok fazla toz kaldırır. Nem eklenerek sıkıştırma iyileştirilir ve hava filtresinin bakımını azaltabilir.

Lastik minder ile sıkıştırma

Sarsma plakasını kaldırım taşları üzerinde kullanırken, taş yüzeyinin parçalanmasını ve çizilmesini önlemek için kauçuk menderi (20) takın (bkz. 9.3). Sarsma plakasının altındaki lastik minder, titreşim sırasında plakaların ve doğal taşın hasar görmesini önler. Gevşek, granüllü zeminleri sıkıştırırken ve asfalt onarım çalışmalarında lastik minder çıkarılmalıdır.

Siyah lastik minder ile sıkıştırma yapıldığında malzeme yüzeyinde renk değişimi meydana gelebilir.

Lastik minder olmadan sıkıştırma

Sarsma plakası lastik minder olmadan çalıştırılırsa, deliklerin hasar görmesini önlemek için civataları (21) taban plakasına (20) vidalayın.

Sıkıştırma sırasında bilgiler

Eğimlerde (tepeler, setler) toprağı sıkıştırırken aşağıdaki notlara uyulmalıdır:

- Eğimlere sadece en alttan yaklaşın (yukarı doğru kolayca aşılabilen bir eğim, risk olmadan aşağı doğru da sıkıştırılabilir).
- Operatör asla aşağı yönde durmamalıdır.
- **DİKKAT:** Maksimum 20° eğim aşılmamalıdır. Bu eğim aşılsa, motor yağlama sistemi arızalanabilir (sıçramalı yağlama ve dolayısıyla önemli motor bileşenlerinin arızalanması).

11.3 Motorun durdurulması

Acil durdurma

Acil bir durumda motoru durdurmak için motor şalterini (23) OFF konumuna getirin.

Normal koşullar altında kapatma:

1. Sarsma plakasının hareketini durdurmak için gaz kolunu (2) rölanti konumuna geri getirin.
2. Motoru durdurmadan önce bir veya iki dakika soğumasını bekleyin.
3. Açma/kapatma şalterini (23) "OFF" konumuna getirin.

⚠ DİKKAT!

Motor durdurmak jikle (16) "kapalı" konumuna getirilmeyin. Bu, teklemeye veya motor hasarına yol açabilir.

11.4 Rölanti devri

Rölantide motor devrinin düşürülmesi motorun çalışma süresini uzatır, benzin tasarrufu sağlar ve sarsma plakasının gürültü seviyesini azaltır.

1. Sıkıştırma yapmadığınız zamanlarda motor üzerindeki yükü azaltmak için gaz kolunu (2) „Rölanti“ konumuna getirin.

12. Taşıma (Res. 20)

⚠ UYARI!

Yaralanma tehlikesi!

Ürünün yanlışlıkla ve beklenmedik bir şekilde çalışması yaralanmalara neden olabilir.

- Yüklemeden sonra motoru kapatın ve motor soğuduktan sonra buji kapağını bujiden çıkarın.
- Ürün kendi ağırlığı nedeniyle ciddi ezilme yaralanmalarına neden olabilir.

Yanıklardan ve yangın tehlikesinden kaçınmak için taşımadan veya yüklemekten önce motorun soğumasını bekleyin.

⚠ Makine tekniğine uygun olarak kaldırılmazsa düşüş hasara ve yaralanmalara neden olabilir.

Uzun mesafelerde taşıma yaparken yakıt deposunu tamamen boşaltın.

Sarsma plakasını taşıma aracında yuvarlanmaya, kaymaya veya devrilmeye karşı emniyete alın ve ayrıca makineyi bağlayın.

Makinenin konumunu değiştirirken, kapalı hareket düzeneği ile donatılabilir (bkz. 9.2 Hareket düzeneğinin montajı).

DİKKAT: Şasiyi sadece düz ve sağlam zeminde ve kısa mesafeler için kullanın.

Makinenin yüklenmesi

Makineyi, makine şasisi üzerindeki kaldırma noktasını (25) yardımıyla kaldırın. Yeterince güçlü bir zincir, halat veya kayış kullanın. Benzin dökülmesini önlemek için makine dik konumda taşınmalıdır. Makineyi yan veya baş aşağı yatırmayın.

Makineyi sabitleyin veya taşıma için kaldırma noktasını (25) kullanın.

⚠ Makine tekniğine uygun olarak kaldırılmazsa düşüş hasara ve yaralanmalara neden olabilir. Sadece kaldırma noktasından (25) kaldırın.

13. Temizlik ve bakım

⚠ UYARI!

Yaralanma ve yanma tehlikesi!

Ürün beklenmedik şekilde çalışabilir ve bundan dolayı yaralanmaya neden olabilir. Ayrıca 80 °C ve üzeri sıcaklıklara da ulaşılabilir.

- Tüm temizlik ve bakım çalışmalarından önce motoru kapatın.
- Motorun soğumasını bekleyin.
- Buji kablosunu bujiden çekin.

⚠ UYARI!

Sağlık tehlikesi!

Benzin/yağlama yağı buharlarının solunması sağlığa ciddi zarar verebilir, bilinç kaybına ve aşırı durumlarda ölüme neden olabilir.

- Benzin/yağlama yağı buharlarını solumayın.
- Ürünü sadece açık alanda çalıştırın.

BİLGİ!

Hasar tehlikesi!

Gövdeye su girmesi motor hasarları ile sonuçlanabilir. Yüksek basınçlı bir temizleyicinin jeti de ürünün parçalarına hasar verebilir.

- Ürünü bir bez, el fırçası vb. ile temizleyin.
- Ürünü suya veya diğer sıvılara daldırmayın ve yüksek basınçlı temizleyici püskürtmeyin.

Bakım planı					
	10 çalışma saatinden sonra	25 çalışma saatinden sonra	Her 50 çalışma saatinde bir	Her 100 çalışma saatinde bir	Her 300 çalışma saatinde bir
Hava filtresi	temizleyin	temizleyin	temizleyin	temizleyin	değiştirin
Buji	kontrol edin	temizleyin	temizleyin	temizleyin	değiştirin
V kayış			kontrol edin	değiştirin	
Patojen yağı					değiştirin
Motor yağı seviyesi	kontrol edin	değiştirin		değiştirin	

13.1 Temizlik çalışmaları:

⚠ UYARI!

Yaralanma tehlikesi!

Ürünün yanlışlıkla ve beklenmedik bir şekilde çalışması yaralanmalara neden olabilir.

- Tüm temizlik ve bakım çalışmalarından önce motoru kapatın ve motor soğuduktan sonra buji kapağını bujiden çıkarın.

Sarsma plakasının bakımı, makinenin ve bileşenlerinin uzun ömürlü olmasını sağlar.

- Sarsma plakasının genel durumunu gevşek civatalar, hareketli parçaların yanlış hizalanması veya sıkışması, kırık veya çatlak parçalar ve makinenin çalışmasını etkileyebilecek diğer durumları kontrol edin.
- Hareketli parçaları yağlamak için yüksek kaliteli hafif bir makine yağı kullanın.
- Sıkıştırılmış toprak parçacıkları sıkışır sıkışmaz sarsma plakasının alt tarafını temizleyin. Alt taraf pürüzsüz ve temiz değilse makine iyi çalışmayacaktır.
- Temizlik ve bakım çalışmalarından sonra buji kablosunu tekrar takın.

13.2 V kayışının kontrol edilmesi ve değiştirilmesi

V kayışına (19b) erişmek için kayışlı kapağı (19) çıkarın. Sarsma plakasını asla kayışlı kapak (19) olmadan kullanmayın. Kayışlı kapak (19) takılı değilse, elinizin V kayışı ile kavrama arasında sıkışarak ciddi yaralanmalara neden olması mümkündür.

13.2.1 V kayışlarının gerdirmesi (Res. 7, 8, 9)

Motordan eksantrik miline optimum güç aktarımını sağlamak için V kayışı (19b) iyi durumda olmalıdır. V kayışının (19b) durumunu kontrol edin.

1. Motoru kapatın ve soğumasını bekleyin.
2. V kayışına (19b) erişmek için kayışlı kapağı (19) çıkarın. Bunun için, alyan anahtarı SW6 ile kayışlı kapaktaki (19a) iki civatayı gevşetin.
3. Şimdi kayış gerginliğini kontrol edin (başparmak baskısı). V kayışı (19b) 10-15 mm'den daha fazla gevşerse (başparmak baskısı), yeniden gerilmelidir.
4. Bunun için, motor üzerindeki dört motor sabitleme civatasını (19e) hafifçe gevşetin ve motoru eksantrik gövdesi (9) yönünde ileri doğru itin.
5. Şimdi kilit somununu (19d) gevşetin.
6. V kayışı (19b) 10-15 mm'den (başparmak baskısı) daha fazla gevşiyorsa kayış germe civatası (19c) ile V kayışını (19b) sıkın. Bunun için, kayış gerdirmesi civatasını (19c) saat yönünde çevirin. Motor ve kayış kasnağının dik açıda kaldığından emin olun.

7. Germe işleminden sonra, dört motor sabitleme civatasını (19e) ve kilit somunlarını (19d) tekrar sıkın.
8. Kayışlı kapağı (19) yerine takın ve alyan anahtarı SW6 ile kayışlı kapaktaki (19a) iki civatayı sıkın.

13.2.2 V kayışlarının değiştirilmesi (Res. 7, 8, 9)

V kayışı (19b) yırtılmış, aşınmış veya kayganlaşmışsa değiştirilmelidir.

1. Motoru kapatın ve soğumasını bekleyin.
2. V kayışına (19b) erişmek için kayışlı kapağı (19) çıkarın. Bunun için, alyan anahtarı SW6 ile kayışlı kapaktaki (19a) iki civatayı gevşetin.
3. Ardından motor üzerindeki dört motor sabitleme civatasını (19e) hafifçe gevşetin.
4. Kayışın ön gerilimini çözmek için, kilit somunlarını (19d) açın ve kayış germe civatasını (19c) saat yönünün tersine çevirin.
5. Motoru eksantrik gövde (9) yönünde itin.
6. Aşınmış V kayışını (19b) kayış kasnaklarından çekin ve yeni V kayışını doğru şekilde takın.
7. V kayışı (19b) 10-15 mm'den (başparmak baskısı) daha fazla gevşiyorsa kayış germe civatası (19c) ile V kayışını (19b) sıkın. Bunun için, kayış gerdirmesi civatasını (19c) saat yönünde çevirin. Motor ve kayış kasnağının dik açıda kaldığından emin olun.
8. Germe işleminden sonra, dört motor sabitleme civatasını (19e) ve kilit somunlarını (19d) tekrar sıkın.
9. Kayışlı kapağı (19) yerine takın ve alyan anahtarı SW6 ile kayışlı kapaktaki (19a) iki civatayı sıkın.

⚠ DİKKAT!

V kayışını (19b) çıkarırken veya takarken, parmaklarınızı kayış ile kasnak arasına sıkıştırmamaya dikkat edin.

BİLGİ!

Ürün hasarı

Ürün, motor ve şanzıman yağı olmadan veya çok az yağ ile çalıştırılırsa motor hasarına yol açabilir.

- Çalıştırmadan önce benzin ve yağ doldurun. Ürün, motor ve şanzıman yağı olmadan teslim edilir.

BİLGİ!

Çevre hasarları!

Sızan yağ çevreyi kalıcı olarak kirletebilir. Sıvı çok zehirlidir ve hızlı su kirliliğine neden olabilir.

- Yağı sadece düz, sağlam yüzeylerde doldurun/boşaltın.
- Bir doldurma ağzı veya huni kullanın.
- Boşaltılan yağı uygun bir kaptan toplayın.

- Dökülen yağı derhal silin ve bezi yerel yönetmeliklere uygun olarak bertaraf edin.
- Yağı yerel yönetmeliklere uygun olarak tasfiye edin.

13.3 Motor yağı değişimi (Res. 12, 13)

25 çalışma saatinden sonra 1. 20 çalışma saatinden sonra yapılmalıdır. Ardından 100 çalışma saatinden sonra.

Önerilen motor yağı SAE 10W-30 veya SAE 10W-40 (çalışma sıcaklığına bağlı olarak).

Motor yağını boşaltmak için lütfen aşağıdaki işlemleri yapın:

1. Yağ boşaltma vidasını (18) bir açık ağızlı anahtar SW17 (teslimat kapsamına dahil değildir) ile sökün ve motor yağını uygun bir tepsiye boşaltın. Yağ boşaltma vidasına (18) takılı olan sızdırmazlık halkasının kaybolmadığından emin olun.
2. Yağ ölçüm çubuğunu (14) açın ve ürünü devirerek yağı boşaltın.
3. Motor yağı tamamen boşaltıldıktan sonra yağ boşaltma vidasını (18) tekrar sıkın.
4. Yağı bir huni (teslimat kapsamına dahil değildir) ile doldurun.
5. Yağ seviyesini motor yağı ölçüm çubuğu (14) ile kontrol edin. Yağ ölçüm çubuğunu (14) tekrar yerleştirin ve yağ ölçüm çubuğunu tekrar sıkıca vidalamadan yağ seviyesini kontrol edin.
6. Motor yağı için yağ ölçüm çubuğunu (14) tekrar vidalayın.
7. Yağın dağılması için marş ipini (8) 5x yavaşa çekin. Açma/kapatma şalteri (23) kapalı olmalıdır.

13.4 Benzini boşaltma (Res. 14, 15)

Uzun süre depolamada veya eksantrik yağı değiştirilecekse, benzin boşaltılmalıdır.

1. Benzin musluğunu (15) kapatın.
2. Şamandıra kabındaki boşaltma vidasının (15a) altında bir toplama deposu koyup vidayı açın.
3. Şimdi depo kapağını (5) çıkarın ve benzin musluğunu (15) açın.
4. Sistem komple boşaldığında boşaltma vidasını (15a) tekrar sıkın.

13.5 Eksantrik yağı değişimi (Res. 16, 17)

Ağırılık nedeniyle, bu işin iki kişi tarafından yapılmasını tavsiye ederiz! Eksantrik yağının 200 çalışma saatinden sonra değiştirilmesini öneriyoruz.

Eksantrik yağını sadece eksantrik soğuduktan sonra değiştirin.

Önerilen düşük sürtünmeli dişli kutusu yağı SAE 80W-90 / 75W-90.

1. Benzini 13.4 altında açıklandığı gibi boşaltın.
2. Motor yağını 13.3 altında açıklandığı gibi boşaltın.
3. Kayışlı kapağı (19) çıkarın. Bunun için, alyan anahtarları SW6 (teslimat kapsamına dahil değildir) ile kayışlı kapaktaki (19) iki civatayı (19a) gevşetin.
4. V kayışını (19b) sökün.
5. Sarsma plakasının tüm üst kısmını motorla birlikte eksantrik gövdesinden kaldırın.
6. Lastik kapağı (17) çıkarın.
7. Eksantrik gövdesinin üstündeki yağ boşaltma vidasını (22) çıkarın ve sarsma plakasını öne doğru eğin.
8. Yağı bir uygun tepsiye boşaltın.
9. Sarsma plakasını orijinal konumuna geri getirin.
10. Eksantrik gövdesini (9) bir huni (teslimat kapsamına dahil değildir) ile düzgün çalışan dişli kutusu yağı (80W-90 / 75W-90) ile doldurun. Teknik veriler tablosundaki maks. dolum miktarına dikkat edin.
11. Yağ boşaltma vidasını (22) tekrar vidalayın.
12. Lastik kapağı (17) tekrar öngörülen konuma takın.

⚠ DİKKAT!

Depoyu aşırı doldurmayın! Eksantrikte çok fazla yağ olması performansı düşürebilir ve eksantrik aşırı ısıtılabilir.

Eksantrik

Eksantrik gövdesi içindeki eksantrik mili üzerindeki eksantrik bir ağırlık, yüksek hızlarda bir kavrama ve kayış tahrik sistemi tarafından tahrik edilir.

Milin bu yüksek dönme hızları, makinenin hızlı yukarı ve aşağı hareketlerine ve ayrıca ileri hareketine neden olur.

13.6 Hava filtresinin bakımı (Res. 18)

⚠ TEHLİKE!

Yangın ve patlama tehlikesi!

Yakıt yanlış temizlik işleminde tutuşabilir ve patlayabilir. Bu durum ciddi yarıklara veya ölüme yol açabilir.

- Hava filtresini sadece vurarak temizleyin.
- Hava filtresini asla benzin ya da yanıcı çözümlerle temizlemeyin.

BİLGİ!

Hasar tehlikesi!

Motorun filtre elemanı olmadan çalıştırılması motorun hasar görmesine neden olabilir.

- Motoru asla hava filtresi elemanı yerinde olmadan çalıştırmayın.

Kirli bir hava filtresi elemanı (4c,4d), karbüratöre yeterli hava beslemesi nedeniyle motor gücünü düşürür. Bu nedenle düzenli kontrol edilmesi zorunludur.

Hava filtresi her 50 çalışma saatinde bir kontrol edilme-
li ve gerekirse temizlenmelidir.

1. Hava filtresi kapağını (4) sökün.
2. Hava filtresi kapağında (4) delik veya çatlak olup olmadığını kontrol edin. Gerekirse hasarlı elemanı değiştirin.
3. Ayırma elemanını (4a) sökün.
4. Contayı (4b) sökün.
5. Kağıt filtreyi (4d) ve köpük filtreyi (4c) çıkarın ve gerekirse arızalı elemanları değiştirin.
6. Filtre gövdesinin ve filtre gövdesi kapağının (4) iç kısmındaki kiri temiz, nemli bir bezle temizleyin. Açıklığın içine kir girmemesine dikkat edin. Hava filtresi kapağını (4) filtre temizliği süresince filtre gövdesine tekrar yerleştirin.
7. Kiri temizlemek için kağıt filtreyi (4d) sert bir yüze vurun ya da basınçlı hava üfleyin. Kiri asla fırçalamayın, çünkü bundan dolayı liflerin içine bastırılacaktır.
8. Köpük filtreyi (4c) akan suyun altında durulayın ve iyice kurumaya bırakın.
9. Kağıt filtreyi (4d), köpük filtreyi (4c), contayı (4b) ve ayırma elemanını (4a) tekrar yerleştirin.
10. Tümünü düzgün oturma yönünden kontrol edip filtre gövdesi kapağını (4) tekrar takın.

⚠ DİKKAT: Motoru asla hava filtresi elemanı (4c,4d) olmadan veya hasarlıyken çalıştırmayın. Bu, motora kir girmesine ve motorun hasar görmesine neden olabilir. Bu, üretici garantisini geçersiz kılacaktır.

13.7 Bujinin temizlenmesi/değiştirilmesi (Res. 19)

⚠ DİKKAT: Bujiyi sadece motor soğukken değiştirin!

Bujiyi ilk kez 10 çalışma saatinden sonra kirlenmeye dair kontrol edin ve gerekirse bir tel fırça ile temizleyin. Ardından bujii her 50 çalışma saatinde bir ihtiyaç halinde değiştirin.

1. Bujii kablosunu sökün ve buji alanındaki olası kiri temizleyin.
2. Birlikte teslim edilen buji anahtarını kullanarak bujii (24) sökün.
3. İzolatörü kontrol edin. Bujii hasar görmüşse, örneğin çatlaklı veya parçalanmışsa değiştirin.
4. Bujii elektrotlarını bir tel fırça ile temizleyin.
5. Elektrot aralığını kontrol edin ve bir ayar mastarı kullanarak ayarlayın. Motorun verimli kalmasını sağlamak için buji doğru elektrot aralığına (0,7-0,8 mm) sahip olmalıdır.

6. Bujiyi (24) elinizle tekrar vidalayın ve verilen buji anahtarı ile yaklaşık 1/4 tur sıkın.

7. Bujii kablosunu bujinin (24) üzerine yerleştirin.

⚠ DİKKAT!

Gevşek bir buji aşırı ısınabilir ve motora zarar verebilir. Ve bujinin aşırı sıkılması silindirik kapağındaki diş zarar verebilir.

13.8 Şamandıra kabının temizlenmesi

⚠ DİKKAT: Şamandıra kabını sadece motor soğukken sökün!

1. Benzin musluğunu (15) kapatın.
2. Şamandıra kabındaki boşaltma vidasını (15a) çözümlen ve yakıtı uygun bir kaba akıtın.
3. Boşaltma vidasını (15a) tekrar monte edin.
4. Şamandıra kabının sabitleme civatasını (15b) çözün.
5. Şamandıra kabını ve radyal contayı sökün.
6. Parçaları temizleyin.
7. Şamandıra kabını sabitleme civatası (15b) yardımıyla tekrar radyal contaya monte edin.

14. Depolama

⚠ TEHLİKE!

Yangın ve patlama tehlikesi!

Ürünü olası ateşleme kaynaklarının yakınında depolamak yangına veya patlamaya neden olabilir. Bu durum ciddi yanıklara veya ölüme yol açabilir.

- Olası ateşleme kaynaklarını gidirin, örn. fırınlar, gazlı sıcak su kazanları, gazlı kurutucular, vb.

BİLGİ!

Hasar tehlikesi!

Ürün doğru şekilde depolanmazsa motor hasarına yol açabilir.

- Ürünü kir, toz ve neme karşı korunacak şekilde depolayın.

14.1 Uzun çalışma araları sırasında depolama:

Sarsma plakası 30 günden daha uzun bir süre kullanılmayacaksa, depolanmaya hazırlamak için aşağıdaki adımları izleyin.

1. Benzin deposunu tamamen boşaltın (bkz. bölüm 13.4). Etanol veya MTBE içeren depolanmış benzin 30 gün içinde bayatlayacaktır. Bayat benzin yüksek kauçuk içeriğine sahiptir ve bu nedenle karbüratörü tıkalı olabilir ve yakıt beslemesini kısıtlayabilir.
2. Motor yağını, motor henüz sıcakken boşaltın. Yeni yağ doldurun. (Bkz. bölüm 13.3.)

3. Sarsma plakasını temizlemek için temiz bezler kullanın.
4. **Δ Plastik parçaları temizlerken agresif temizlik maddeleri veya yağ bazlı temizlik maddeleri kullanmayın. Kimyasallar plastiklere zarar verebilir.**
5. Sarsma plakasını iyi havalandırılan temiz ve kuru bir binada dik konumda saklayın.

Cihazı ve aksesuarlarını karanlık, kuru ve buzlanmayan ve çocukların erişemeyeceği bir yerde muhafaza edin. İdeal depolama sıcaklığı 5 ve 30°C arasındadır. Cihazı orijinal ambalajında saklayın. Toz ve ıslaklığa karşı korumak için cihazın üzerini kapatın. İşletim kılavuzunu cihazın yanında saklayın.

15. Onarım ve yedek parça siparişi

Onarım veya bakım sonrasında tüm güvenlik ile ilgili parçaların takılı ve kusursuz durumda olmasını kontrol edin. Yaralanmaya neden olabilecek parçalar başka kişiler veya çocukların erişemeyeceği yerde saklanmalıdır.

Dikkat: Ürün Sorumluluğu Kanununa uyarınca uygun olmayan onarım veya orijinal olmayan parça kullanımdan kaynaklanan hasarlardan sorumlu değildir. Müşteri servisine veya yetkili uzmana başvurun. Bu aksesuar parçaları için de geçerlidir.

Yedek parçalar ve aksesuarları servis merkezimizden temin edebilirsiniz. Bunun için kapak sayfasındaki QR kodunu tarayın.

Bağlantılar ve onarımlar

Elektrik donanımındaki bağlantı ve onarım çalışmaları sadece bir elektrik uzmanı tarafından yapılabilir. Sorularınızın olması durumunda sunmanız gereken bilgiler:

- Motorun akım türü
- Makine tip etiketinin verileri
- Motor tip etiketinin verileri

Onarım durumunda önemli bilgi:

Ürünü onarım için iade ederken, güvenlik nedeniyle servis istasyonuna yağsız ve yakıtsız olarak gönderilmesi gerektiğini lütfen unutmayın.

15.1 Yedek parça siparişi

Yedek parça siparişinde şu bilgiler verilmelidir:

- Model tanımı
- Ürün numarası
- Tip etiketinin verileri

Yedek parçalar / aksesuarlar

Benzin emiş pompası

Ürün no.:

7907600001

15.2 Servis bilgileri

Ürünün aşağıdaki parçalarının kullanıma veya doğal sürece bağlı olarak aşınmaya tabi olduğu veya aşağıdaki parçaların sarf malzemeleri olarak gerekli olduğu dikkate alınmalıdır.

Aşınma parçaları*: Buji, yağ, kayış, kauçuk minder, hava filtresi

* Teslimat kapsamında bulunması zorunlu değildir!

16. İmha ve yeniden değerlendirme

Ambalaj ile ilgili bilgiler



Ambalaj malzemeleri geri dönüş- türülebilir özelliكتedir. Lütfen ambalajları çevreye uygun bir şekilde tasfiye edin.

Eski cihazınızı nasıl imha edeceğinizi yerel yönetiminizden öğrenebilirsiniz.

Yakıtlar ve yağlar

- Cihazı tasfiye etmeden önce yakıt deposunu ve motor yağı haznesini boşaltın!
- Yakıt ve motor yağı evsel atıklara ya da akarsulara ait değildir, ayrı olarak toplanmalı veya tasfiye edilmelidir!
- Boş yağ ve yakıt hazneleri çevreye uygun olarak tasfiye edilmelidir.

17. Arıza giderme

Aşağıdaki tabloda hata belirtileri yer almaktadır ve makine doğru çalışmadığı takdirde nasıl çözüm üreteceğiniz anlatılmaktadır. Bu tablo ile sorunu tespit edip gideremediğiniz takdirde yetkili servise başvurun.

Arıza	Olası sebep	Yardım
Motor çalışmaya başlamıyor.	Buji kablosu bağlı değil.	Buji kablosunu bujiye sıkıca bağlayın.
	Benzin yok veya bayat benzin.	Temiz, yeni benzin doldurun.
	Gaz kolu doğru çalıştırma konumunda değil.	Gaz kolunu başlangıç konumuna getirin.
	Blokeli benzin hattı.	Benzin hattını temizleyin.
	Yağlı buji.	Bujiyi temizleyin, boşluğu ayarlayın veya değiştirin.
	Çok az yağ var.	Motor yağı seviyesini kontrol edin ve gerekirse doldurun.
	Motorun aşırı doldurulması.	Yeniden çalıştırmadan önce birkaç dakika bekleyin.
Motor düzensiz çalışıyor.	Buji kablosu gevşek.	Buji kablosunu bağlayın ve sabitleyin.
	Cihaz CHOKE konumunda çalışıyor.	Jikle kolunu OFF konuma getirin.
	Tıkalı benzin hattı veya bayat benzin.	Benzin hattını temizleyin. Depoyu temiz, yeni benzin ile doldurun.
	Benzin sisteminde su veya kir.	Depodaki benzini boşaltın. Yeni benzin ile doldurun.
	Kirlenmiş hava filtresi.	Hava filtresini temizleyin veya değiştirin.
Motor aşırı ısındı.	Kirlenmiş hava filtresi.	Hava filtresini temizleyin.
	Kısıtlı hava akışı.	Sarsma plakasının motorunu temizleyin.
Gaz kolu durma konumundayken motor durmuyor veya gaz kolu hareket ettirildiğinde motor hızı düzgün artmıyor.	Gaz kolu bağlantılarında birikintiler.	Kir ve birikintileri temizleyin.
	Çekme kablosu hasar görmüş.	Uzman bayi ile iletişime geçin.
Çalışma sırasında sarsma plakası zor kumanda ediliyor (makine zıplıyor veya aniden ileri doğru hareket ediyor).	Sert zeminde motor hızı çok yüksek.	Gaz kolu ile daha düşük bir hız ayarlayın.
	Amortisör çok gevşek veya hasarlı.	Uzman bayi ile iletişime geçin.
Titreşim fonksiyonu yok veya sarsma plakası maksimum hıza ulaşmıyor.	Eksantrikte veya sarsma plakasında hasar.	Uzman bayi ile iletişime geçin.
	Tahrik kayışı çok gevşek ve kayıyor.	Tahrik kayışını ayarlayın veya değiştirin.
Motorda veya eksantrikte yağ kaybı.	Aşınmış contalar.	Uzman bayi ile iletişime geçin.
	Gövdede sızıntılar var.	

**Schepbach GmbH, Günzburger Str. 69, 89335 Ichenhausen**

DE	EU-Konformitätserklärung Originalkonformitätserklärung		Der hier beschriebene Gegenstand der Erklärung erfüllt die Vorschriften der Richtlinie 2011/65/EU des Europäischen Parlaments und des Rates vom 8. Juni 2011 zur Beschränkung der Verwendung bestimmter gefährlicher Stoffe in Elektro- und Elektronikgeräten. *
	Wir erklären in alleiniger Verantwortung, dass das hier beschriebene Produkt mit den geltenden Richtlinien und Normen übereinstimmt.		Technische Unterlagen verfügbar bei: **
Artikelnummer***		Artikelbezeichnung: Holzspalter - HP1200S; HP1800S; HP2200S; HP2000S	Marke****
GB	EU Declaration of Conformity Translation of the original Declaration of Conformity		The object of the declaration described here fulfils the regulations of the directive 2011/65/EU of the European Parliament and Council from 8th June 2011, on the restriction of the use of certain hazardous substances in electrical and electronic equipment. *
	We declare under our sole responsibility that the product described here complies with the applicable directives and standards.		Technical documentation available at: **
Item number***		Item designation: Log splitter - HP1200S; HP1800S; HP2200S; HP2000S	Brand****
FR	Déclaration UE de conformité Traduction de la déclaration de conformité originale		L'appareil décrit ci-dessus dans la déclaration est conforme aux réglementations de la directive 2011/65/UE du Parlement Européen et du Conseil du 8 juin 2011 visant à limiter l'utilisation de substances dangereuses dans la fabrication des appareils électroniques et électrocinétiques. * Dossier technique auprès de: **
	Nous déclarons, sous notre propre responsabilité, que le produit décrit ici est conforme aux directives et normes en vigueur.		
Référence ***		Désignation de l'article : Fendeur de bûches - HP1200S; HP1800S; HP2200S; HP2000S	Marque ****
IT	Dichiarazione di conformità UE Traduzione della dichiarazione di conformità originale		L'oggetto della dichiarazione, qui descritto, soddisfa le disposizioni della Direttiva 2011/65/UE del Parlamento Europeo e del Consiglio dell'8 giugno 2011, sulla restrizione nell'utilizzo di determinate sostanze pericolose negli apparecchi elettrici ed elettronici. *
	Dichiariamo sotto la nostra esclusiva responsabilità che il prodotto qui descritto è conforme alle direttive e alle norme vigenti.		Documentazione tecnica disponibile presso: **
Gaminio numeris ***		Nome articolo: Spaccalegna - HP1200S; HP1800S; HP2200S; HP2000S	Marchio ****
NL	EU-conformiteitsverklaring Vertaling van de originele conformiteitsverklaring		Het hier beschreven onderwerp van deze verklaring voldoet aan de voorschriften van richtlijn 2011/65/EU van het Europese Parlement en de Raad van 8 juni 2011 omtrent de beperking van het gebruik van bepaalde gevaarlijke stoffen in elektrische en elektronische apparaten. *
	Wij verklaren onder eigen verantwoordelijkheid dat het hier beschreven product voldoet aan de geldende richtlijnen en normen.		Technische documentatie verkrijgbaar bij: **
Artikelnummer ***		Artikelnaam: Houtspijlter - HP1200S; HP1800S; HP2200S; HP2000S	Merk ****
ES	Declaración de conformidad UE Traducción de la Declaración de conformidad original		El objeto de la declaración aquí descrito cumple las disposiciones de la Directiva 2011/65/UE del Parlamento Europeo y el Consejo del 8 de junio de 2011 sobre restricciones a la utilización de determinadas sustancias peligrosas en aparatos eléctricos y electrónicos. *
	Declaramos, bajo nuestra exclusiva responsabilidad, que el producto aquí descrito cumple las directivas y normas aplicables.		Documentación técnica disponible en: **
Núm. de artículo***		Denominación del artículo: Cortador de madera - HP1200S; HP1800S; HP2200S; HP2000S	Marca****
PT	Declaração de conformidade UE Tradução da declaração de conformidade original		O objeto da declaração aqui descrito cumpre com as normas da Diretiva 2011/65/UE do Parlamento Europeu e do Conselho de 8 de junho de 2011 relativamente à restrição da utilização de determinadas substâncias perigosas em equipamentos elétricos e eletrónicos. *
	Declaramos, à nossa exclusiva responsabilidade, que o produto aqui descrito está em conformidade com as diretivas e normas aplicáveis.		Documentos técnicos disponíveis junto de: **
Número de artigo***		Designação do artigo: Fenedeira - HP1200S; HP1800S; HP2200S; HP2000S	Marca****
CZ	EU prohlášení o shodě Překlad originálního prohlášení o shodě		Zde popsaný předmět prohlášení splňuje předpisy směrnice 2011/65/EU Evropského parlamentu a Rady ze dne 8. června 2011 pro omezení používání určitých nebezpečných látek v elektrických a elektronických zařízeních. *
	Prohlašujeme na svou výlučnou odpovědnost, že zde popsaný výrobek odpovídá platným směrnicím a normám.		Technické podklady k dispozici u: **
Číslo výrobku***		Název výrobku: Štípač dřeva - HP1200S; HP1800S; HP2200S; HP2000S	Značka****
SK	EU vyhlásenie o zhode Preklad originálneho vyhlásenia o zhode		Tu opísaný predmet vyhlásenia je v súlade s predpismi smernice Európskeho parlamentu a Rady 2011/65/EU z 8. júna 2011 o obmedzení používania určitých nebezpečných látok v elektrických a elektronických zariadeniach. *
	Na vlastnú zodpovednosť vyhlasujeme, že tu popísaný výrobok je v súlade s platnými směrnicami a normami.		Technické podklady sú k dispozícii na: **
Číslo výrobku ***		Označenie výrobku: Štiepačka dreva - HP1200S; HP1800S; HP2200S; HP2000S	Značka ****
HU	EU megfeleléségi nyilatkozat Az eredeti megfeleléségi nyilatkozat fordítása		A nyilatkozat itt megnevezett tárgya teljesíti az Európai Parlament és Tanács 2011. június 8-i, egyes veszélyes anyagok elektromos és elektronikus berendezésekben való alkalmazásának korlátozásáról szóló 2011/65/EU irányelvének előírásait. *
	Saját kizárólagos felelősségünkre kijelentjük, hogy az itt ismertetett termék megfelel az érvényes irányelveknek és szabványoknak.		A műszaki dokumentáció elérhető: **
Cikkszám ***		Termék megnevezése: Fahasító - HP1200S; HP1800S; HP2200S; HP2000S	Márka ****

PL	Deklaracja zgodności UE Tłumaczenie oryginalnej deklaracji zgodności		Wymieniony powyżej przedmiot niniejszej deklaracji jest zgodny z wymogami dyrektywy 2011/65/UE Parlamentu Europejskiego i Rady z 8 czerwca 2011 r. w sprawie ograniczenia stosowania niektórych niebezpiecznych substancji w sprzęcie elektrycznym i elektronicznym. *
	Oświadczamy na własną odpowiedzialność, że opisany tutaj produkt jest zgodny z obowiązującymi dyrektywami i normami.		Dokumentacja techniczna dostępna na stronie: **
	Numer artykułu ***	Nazwa artykułu: Łuparka klinowa do drewna - HP1200S; HP1800S; HP2200S; HP2000S	Marka ****
HR	EU izjava o skladnosti Prijevod originalne izjave o skladnosti		Ovdje opisani predmet izjave ispunjava propise Direktive 2011/65/EU Europskog parlamenta i Vijeća od 8. lipnja 2011. o ograničenju uporabe određenih opasnih tvari u električnoj i elektroničkoj opremi. *
	Na svoju odgovornost izjavljujemo da je ovdje opisan proizvod usklađen s važećim direktivama i normama.		Tehnička dokumentacija dostupna je na: **
	Broj artikla***	Naziv artikla: Cjepač drv - HP1200S; HP1800S; HP2200S; HP2000S	Marka****
SI	EU izjava o skladnosti Prevod originalne izjave o skladnosti		Tukaj opisani predmet izjave izpolnjuje predpise Direktive 2011/65/EU Evropskega parlamenta in Sveta z dne 8. junij 2011 za omejevanje uporabe določenih nevarnih snovi v električnih in elektronskih napravah. *
	S polno odgovornostjo izjavljamo, da je tukaj opisani izdelek v skladu z veljavnimi smernicami in standardi. -		Tehnični dokumenti so na voljo pri: **
	Številka izdelka ***	Opis izdelka: Cepilnik drv - HP1200S; HP1800S; HP2200S; HP2000S	Znamka ****
EE	EU vastavusdeklaratsioon Vastavusdeklaratsiooni originaali tõlge		Deklaratsioon objektiks olev siin kirjeldatud ese vastab Euroopa Parlamendi ja nõukogu direktiivile 2011/65/EU kuupäevaga 8. juuni 2011 teatud ohtlike ainete kasutamispõhingu kohta elektri- ja elektroonikaseadmetes. *
	Me deklareerime ainuskuliselt vastutades, et siin kirjeldatud toode ühtib esitatud direktiivide ja normidega.		Tehnilised dokumendid on saadaval: **
	Artiklinumber ***	Art nimetus: Puulõhkuja - HP1200S; HP1800S; HP2200S; HP2000S	Kaubamärk ****
LT	EB atitikties deklaracija Atitikties deklaracijos originalo vertimas		Čia aprašytas deklaracijos objektas atitinka 2011 m. birželio 8 d. Europos Parlamento ir Tarybos direktyvos 2011/65/ES dėl tam tikrų pavojingų medžiagų naudojimo elektros ir elektroninėje įrangoje apribojimo reikalavimus. *
	Prisiimdami išskirtinę atsakomybę deklaruojame, kad čia aprašytas gaminy atitinka galiojančias direktyvas ir standartus.		Tekninius dokumentus galima gauti iš: **
	Gaminio numeris ***	Gaminio pavadinimas: Medienos skaldytuvas - HP1200S; HP1800S; HP2200S; HP2000S	Prekės ženklas ****
LV	ES atbilstības deklarācija Orģinālās atbilstības deklarācijas tulkojums		Šeit aprakstītais deklarācijas priekšmets atbilst Eiropas Parlamenta un Eiropas Padomes 2011. gada 8. jūnija Direktīvas 2011/65/ES noteikumiem par noteiktu bīstamo vielu izmantošanas ierobežošanu elektriskajās un elektroniskajās ierīcēs. *
	Mēs, uzņemoties pilnu atbildību, paziņojam, ka šeit aprakstītais ražojums atbilst spēkā esošajām direktīvām un standartiem.		Tehniskā lieta ir pieejama pie: **
	Preces numurs ***	Preces apzīmējums: Malkas skaldītājs - HP1200S; HP1800S; HP2200S; HP2000S	Prečzīme ****
SE	EU-försäkran om överensstämmelse Översättning från försäkran om överensstämmelse i original		Föremålet för försäkran som beskrivs här överensstämmer med bestämmelserna i Europaparlamentets och rådets direktiv 2011/65/EU av den 8 juni 2011 om begränsning av användningen av vissa farliga ämnen i elektriska och elektroniska produkter. *
	Vi förklarar under eget ansvar att produkten som beskrivs här överensstämmer med gällande riktlinjer och standarder.		Teknisk dokumentation tillgänglig hos: **
	Artikelnummer ***	Artikelbeteckning: Vedklyv - HP1200S; HP1800S; HP2200S; HP2000S	Märke ****
FI	EU-vaatimustenmukaisuusvakuutus Alkuperäisen vaatimustenmukaisuusvakuutuksen käännös		Tässä kuvattu vakuutuksen kohde täyttää tietytjen vaarallisten aineiden käytön rajoittamisesta sähkö- ja elektroniikkalaitteissa 8. kesäkuuta 2011 annetun Euroopan parlamentin ja neuvoston direktiivin 2011/65/EU määräykset. *
	Vakuutamme omalla vastuullamme, että tässä kuvattu tuote täyttää voimassa olevien direktiivien ja standardien määräykset.		Tekniset asiakirjat saatavana: **
	Tuotenumro ***	Tuotenumike: Halkaisukone - HP1200S; HP1800S; HP2200S; HP2000S	Merkki ****
DK	EU-overensstemmelseserklæring Oversættelse af den originale overensstemmelseserklæring		Genstanden for den her beskrevne erklæring overholder bestemmelserne i Europa-Parlamentets og Rådets direktiv 2011/65/EU af 8. juni 2011 vedr. begrænsning af brugen af visse farlige stoffer i elektrisk og elektronisk udstyr. *
	Vi erklærer under eget ansvar, at det her beskrevne produkt overholder de gældende direktiver og standarder.		Tekniske dokumenter findes på: **
	Artikelnummer ***	Art.-betegnelse: Træspalter - HP1200S; HP1800S; HP2200S; HP2000S	Mærke ****
NO	EU-samsvarserklæring Oversettelse av den opprinnelige samsvarserklæringen		Gjenstand for erklæringen beskrevet her oppfyller forskriftene til direktiv 2011/65/EU fra Europa-Parlamentet og Rådet av 8. juni 2011 om begrenning av bruken av bestemte farlige stoffer i elektrisk og elektronisk utstyr. *
	Vi erklærer med eneansvar at produktet som er beskrevet her er i samsvar med gjeldende direktiver og standarder.		Tekniske dokumenter tilgjengelig hos: **
	Artikkelnummer ***	Art.betegnelse: Vedkapper - HP1200S; HP1800S; HP2200S; HP2000S	Merke ****

BG	ЕС Декларация за съответствие Превод на оригиналната декларация на съответствие		Описаният предмет в декларацията отговаря на разпоредбите на Директива 2011/65/ЕС на Европейския парламент и на Съвета от 8 юни 2011 г. относно ограничението на употребата на определени опасни вещества в електрическото и електронното оборудване. *
	Ние декларираме на своя отговорност, че описаният тук продукт отговаря на приложимите директиви и стандарти.		Техническата документация се предоставя от: **
	Каталожен номер ***	Обозначение на артикула: Машина за цепене на дърва - HP1200S; HP1800S; HP2200S; HP2000S	Марка ****
GR	Δήλωση συμμόρφωσης ΕΕ Μετάφραση από το πρωτότυπο της δήλωσης συμμόρφωσης		Το αντικείμενο της παρούσας δήλωσης, το οποίο περιγράφεται εδώ, εκπληρώνει τις διατάξεις της Οδηγίας 2011/65/ΕΕ του Ευρωπαϊκού Κοινοβουλίου και του Συμβουλίου της 8ης Ιουνίου 2011 σχετικά με τον περιορισμό της χρήσης ορισμένων επικίνδυνων ουσιών σε ηλεκτρικό και ηλεκτρονικό εξοπλισμό. *
	Δηλώνουμε με αποκλειστική μας ευθύνη ότι το προϊόν που περιγράφεται στο παρόν βρίσκεται σε συμμόρφωση με τις ισχύουσες Οδηγίες και Πρότυπα.		Ο τεχνικός φάκελος είναι διαθέσιμος στη θέση: **
	Αριθμός είδους ***	Όνομασία ειδ.: Σχιστής ξύλου - HP1200S; HP1800S; HP2200S; HP2000S	Μάρκα ****
RO	Declarație de conformitate UE Traducere a declarației de conformitate originale		Obiectul declarației descris aici îndeplinește prescripțiile directivei 2011/65/UE a Parlamentului European și a Consiliului din 8 Iunie 2011 asupra limitării utilizării anumitor substanțe periculoase în aparatele electrice și electronice. *
	Declaram pe proprie răspundere că produsul descris aici coincide cu directivele și normele în vigoare.		Documentație tehnică disponibilă la: **
	Număr articol ***	Notație art.: Mașină de despicat lemne - HP1200S; HP1800S; HP2200S; HP2000S	Marca ****
RS	EU izjava o usaglašenosti Prevod originalne izjave o uskladenosti		Obiekt deklaracije opisane ovdje ispunjava zahtjeve direktive 2011/65/EU a Parlamentarnog odbora i Savjeta iz 8. lipnja 2011. godine o ograničenju korištenja određenih opasnih tvari u električnom i elektroničkom opremi. *
	Izjavljujemo na našu isključivu odgovornost da je ovdje opisani proizvod usklađen sa primenljivim smernicama i standardima.		Documentație tehnică disponibilă la: **
	Broj artikla ***	Oznaka proizvoda: Holzspalter - HP1200S; HP1800S; HP2200S; HP2000S	Brend ****
TR	AB uygunluk beyanı Orijinal uygunluk beyanının çevirisi		İşbu uygunluk beyanının düzenlendiği burada adı geçen ürün, Avrupa Parlamentosu'nun ve 8 Haziran 2011 tarihli Konsey'in elektrik ve elektronik cihazlarda belirli tehlikeli maddelerin sınırlandırılmasına ilişkin 2011/65/AT sayılı direktifini yerine getirmektedir. *
	Burada açıklanan ürünün geçerli yönetmeliklere ve standartlara uygun olduğunu tamamen kendi sorumluluğumuz altında beyan ediyoruz.		Teknik belgeler şurada mevcuttur: **
	Ürün numarası ***	Ürün Tanım: Odun yarıcı - HP1200S; HP1800S; HP2200S; HP2000S	Marka ****
	*** 5904610903 / 5904612903 / 5904608903 / 5904608904 / 5904611903 / 5904611969		**** SCHEPPACH

** :
Georg Kohler
Günzburger Str. 69
D-89335 Ichenhausen

i. V. Andreas Pöcher /
Head of Project Management

i. V. Simon Schunk /
Division Manager Product Center

Ichenhausen, 29.07.2025

<input checked="" type="checkbox"/>	2011/65/EU*
<input checked="" type="checkbox"/>	2014/30/EU
<input type="checkbox"/>	2014/29/EU
<input type="checkbox"/>	2014/35/EU
<input type="checkbox"/>	2004/22/EG
<input type="checkbox"/>	2014/68/EU
<input type="checkbox"/>	89/686/EWG_96/58/EG
<input type="checkbox"/>	90/396/EWG

<input checked="" type="checkbox"/>	2006/42/EG
<input type="checkbox"/>	Annex IV
Notified Body:	
Notified Body No.:	
Certificate No.:	

<input checked="" type="checkbox"/>	2000/14/EG; 2005/88/EG
Noise:	
measured $L_{WA} = 100,83$ dB	
guaranteed $L_{WA} = 108$ dB	
<input type="checkbox"/>	Annex V
<input checked="" type="checkbox"/>	Annex VI
Notified Body: TÜV Rheinland LGA	
Products GmbH Tillystraße 2 90431	
Nürnberg	
Notified Body No.: 0197	

<input checked="" type="checkbox"/>	2016/1628/EU
EN 500-4:2011	
EN 500-1:2006/A1:2009	
EN ISO 14982:2009	

Emission No.: e13*2016/1628*2016/1628SRA1/P*0076*02	
--	--

