

Артикул №
5911250904 Издание
№ 5911250904_2004
Ревизия №
10/09/2024

CE

schepach



МП132-40



1

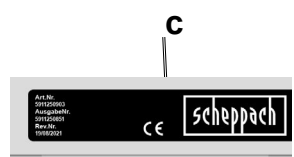
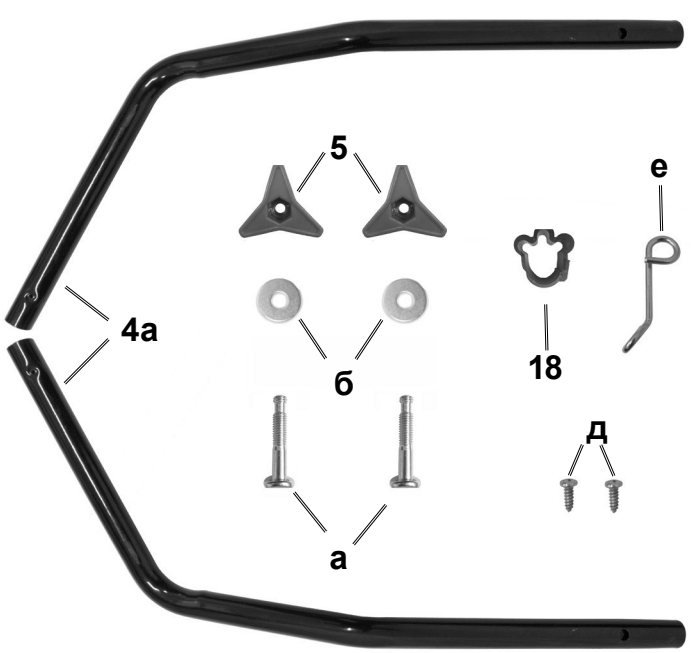
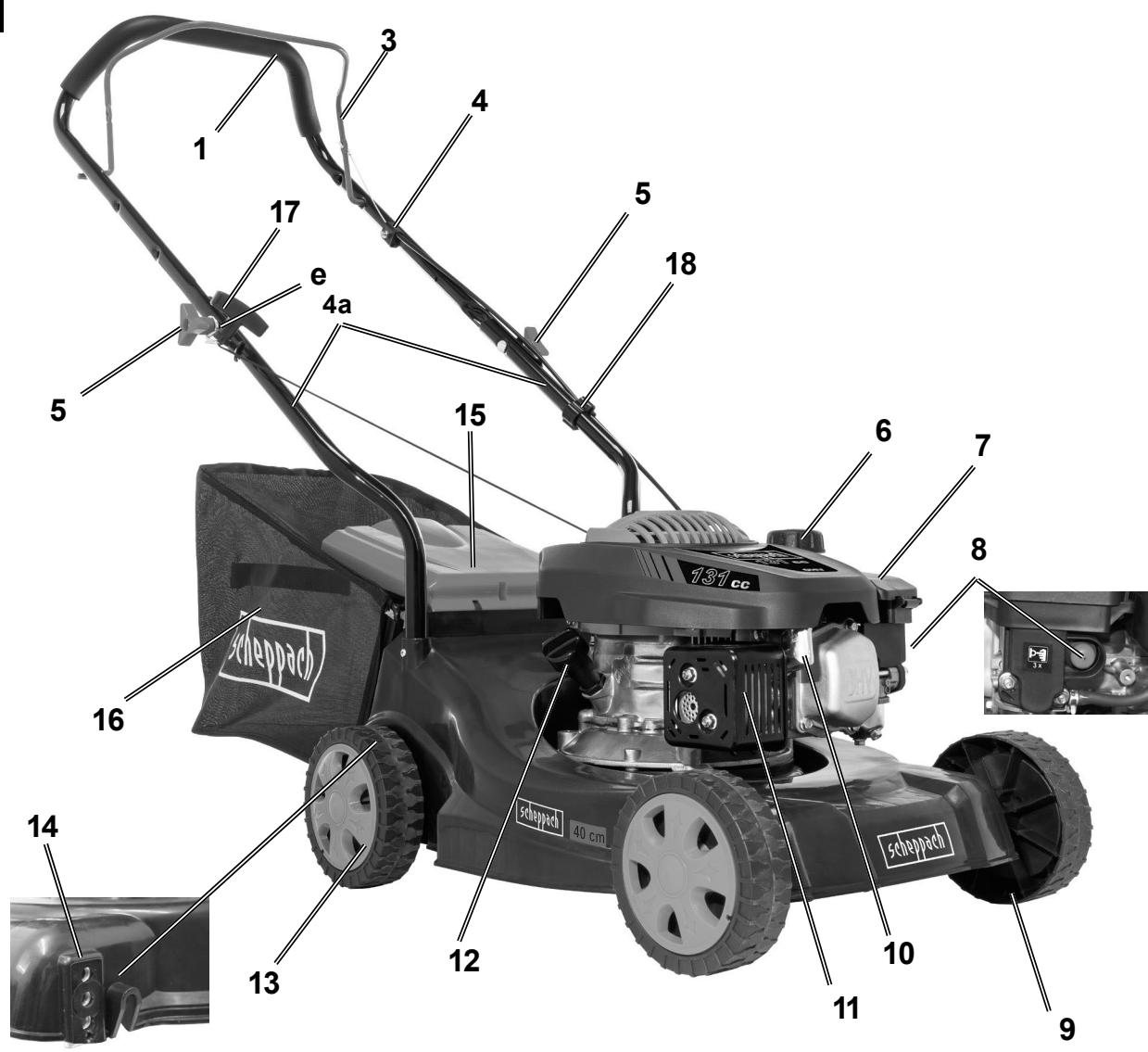

MP132-40

DE	Benzin-Rasenmäher	5
GB	Petrol Lawn Mower	21
FR	Tondeuse Thermique	34
FI	Bensinikäyttöinen ruohonleikkuri	48
SE	Bensinrösklippare	61

ATTENTION: Lire attentivement les instructions avant utilisation. Read the manual carefully before operating the machine. Lue huolellisesti käyttöohje ennen käyttämistä. Läs noggramt läsa bruksanvisningen före användningen.

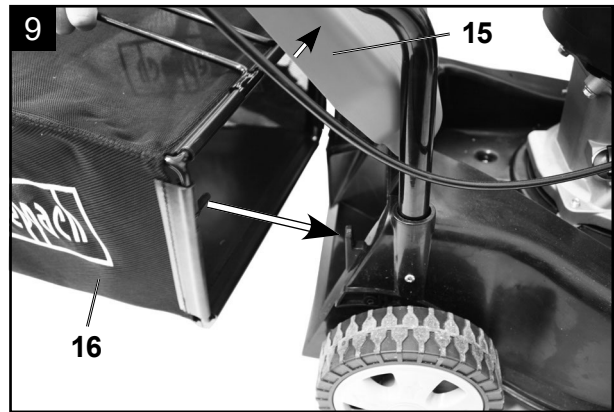
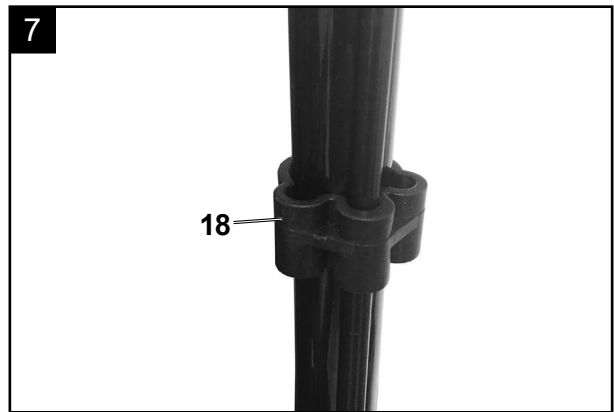
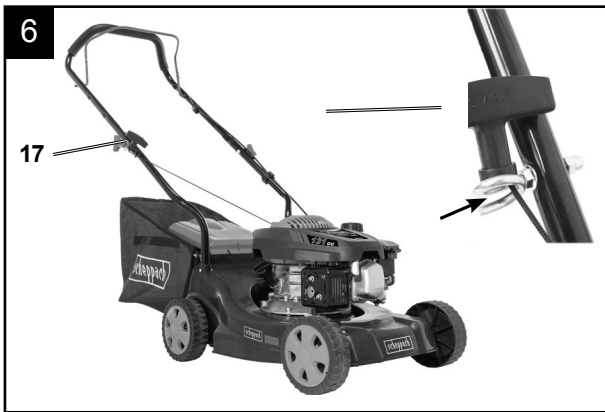
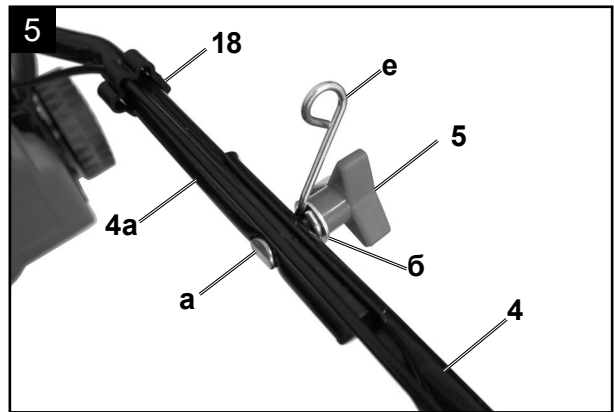
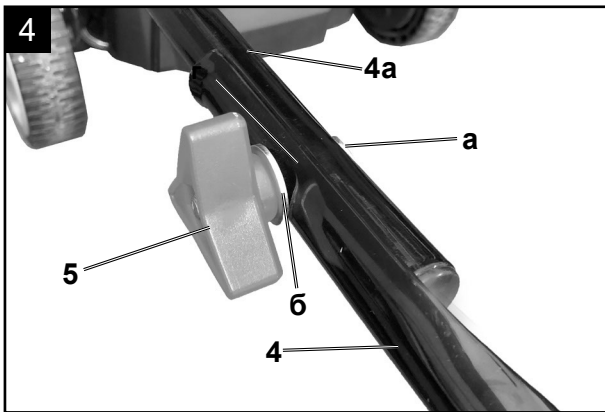
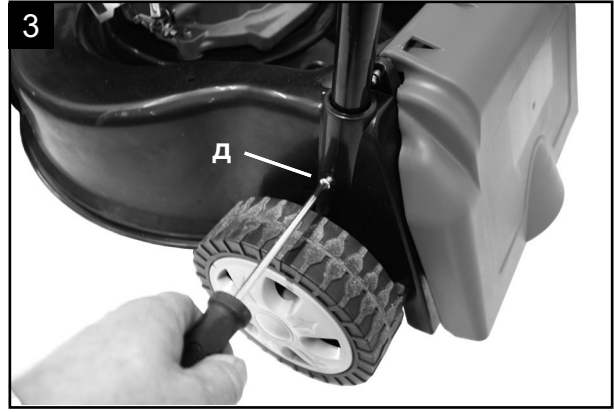
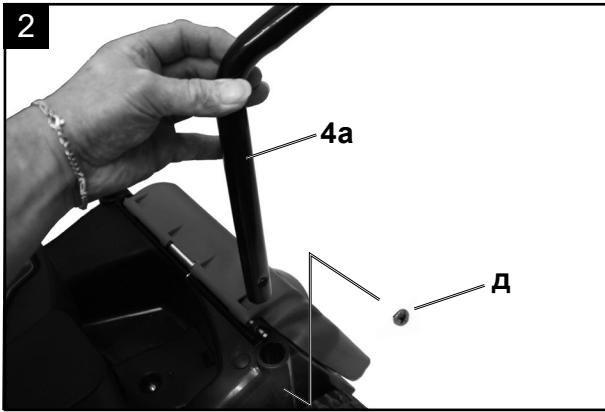

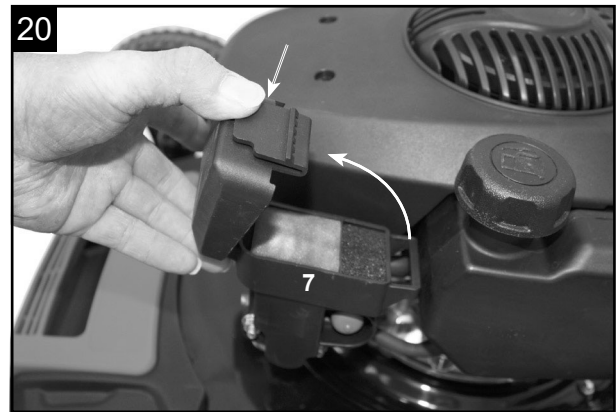
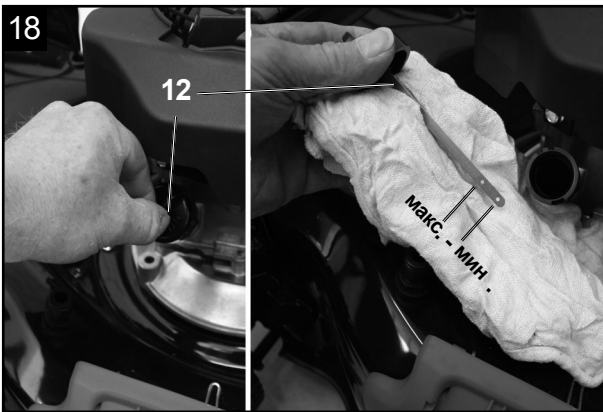
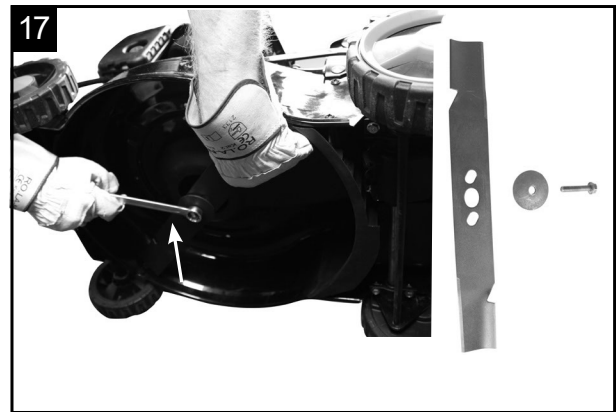
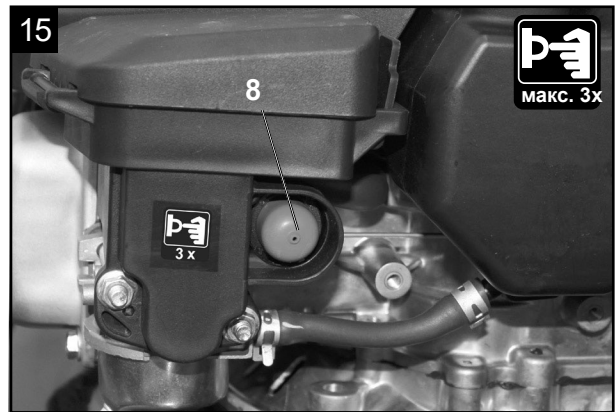
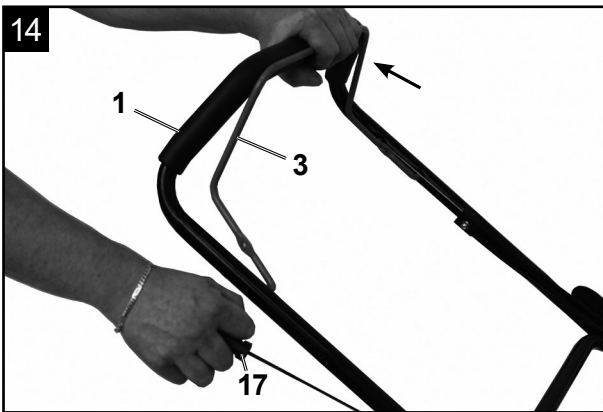
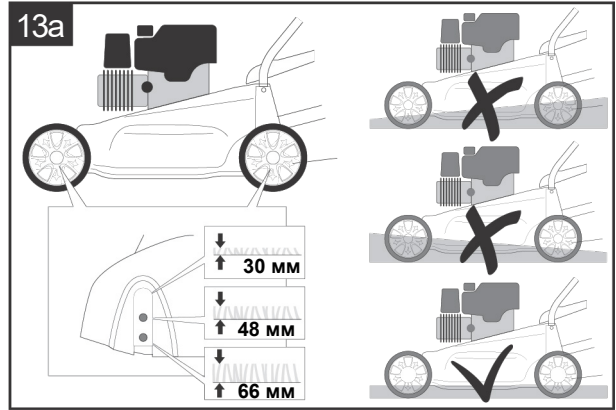
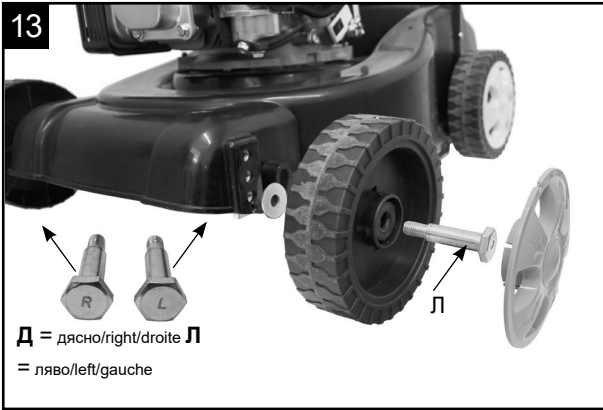

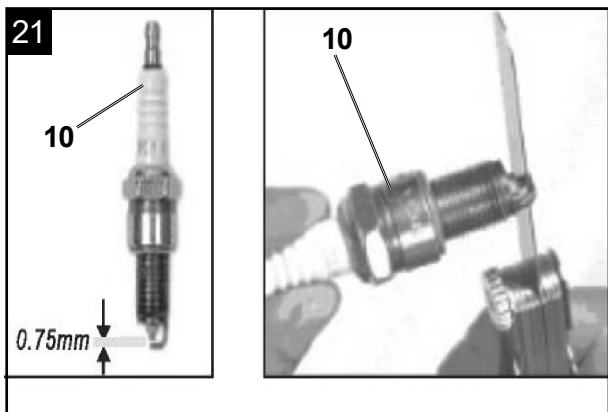

Обяснение на символите върху уреда

	Прочетете всички указания за безопасност, преди да използвате уреда!
	Запознайте се и разберете напълно инструкциите за експлоатация преди първото пускане.
	Не косете по наклон нагоре или надолу.
	Премахнете всички дребни предмети около косачката преди работа, за да избегнете разхвърчане на предмети.
	Опасност от изхвърчане на предмети при работещ двигател.
	Уверете се, че околните спазват достатъчно разстояние за безопасност.
	Извадете буксата на свещта преди да започнете с поддръжка.
	Дръжте ръцете и краката далеч от въртящите се ножове.
	Важно: Изгорелите газове са вредни, затова не използвайте двигателя в помещения без добра вентилация.
	Внимание: Гореща повърхност – опасност от изгаряне!
	Използвайте защита за слуха и очите!
	ВНИМАНИЕ! Работните течности са леснозапалими и експлозивни – риск от изгаряне. Не зареждайте гориво при горещ или работещ мотор.
	Капацитет на резервоара
	Двигателно масло
	Дължина на ножа. Максимална ширина на рязане
	Гарантирано ниво на звукова мощност
	Продуктът отговаря на действащите европейски директиви.
	Бутон за първично подаване при студен старт
	Проверете нивото на маслото
	СТОП – лост за спиране на двигателя

Съдържание:
Стр.:

1. Въведение.....	9
2. Описание на уреда	9
3. Комплект на доставката	9
4. Предназначение и приложение.....	10
5. Инструкции за безопасност	10
6. Технически характеристики	13
7. Преди употреба.....	13
8. Работа с уреда	14
9. Поддръжка и почистване	16
10. Съхранение	18
11. Изхвърляне и рециклиране	19
12. Отстраняване на неизправности	20
13. Декларация за съответствие.....	51

1. Въведение

Производител:

Scheppach GmbH
ул. Günzburger 69
D-89335 Ichenhausen

Уважаеми клиент,

Пожелаваме Ви много удоволствие и успех при работата с Вашия нов уред.

Важно:

Производителът на този уред не носи отговорност по действащия закон за отговорността за продуктите за щети, възникнали на или чрез уреда при:

- неправилна експлоатация,
- неспазване на ръководството за работа,
- ремонти, извършени от трети лица или неоторизирани специалисти,
- монтаж или подмяна на неоригинални резервни части,
- неправилна употреба,

Моля, обърнете внимание:

- 1 Преди сглобяване и пускане в експлоатация прочетете цялата инструкция за употреба.
- 2 Тази инструкция има за цел да ви помогне да опознаете уреда и да използвате неговите функции по предназначение.
- 3 Инструкцията съдържа важни съвети за безопасна, професионална и ефективна работа с уреда, както и за избягване на рискове, спестяване на разходи за ремонти, намаляване на престои и удължаване на експлоатационния живот на машината.
- 4 Освен правилата за безопасност, описани в това ръководство, задължително спазвайте и действащите във вашата страна нормативни изисквания за работа с уреда.
- 5 Съхранявайте ръководството за експлоатация в пластмасова папка, за да го предпазите от прах и влага, и го дръжте при уреда. Всеки оператор трябва да го прочете и спазва преди работа. Само обучени лица, запознати с опасностите, могат да използват уреда. Минималната възраст задължително трябва да се спазва.
- 6 Освен предписанията за безопасност в това ръководство и специфичните национални изисквания, спазвайте и общоприетите технически правила за експлоатация на подобни уреди.

- 7 Не носим отговорност за инциденти или щети, причинени от неспазване на тази инструкция и указанията за безопасност.

2. Описание на уреда

Фиг. 1 (1 - 18)

1. Ръкохватка
 2. -
 3. Лост за спиратка на двигателя
 4. Горна дръжка за бутане
 5. Пластмасова звездовидна гайка
 6. Резервоар за гориво
 7. Въздушен филтър
 8. Бутон за праймер
 9. Колело
 10. Запалителна свещ
 11. Гърне
 12. Щека за масло
 13. Задвижващо колело
 14. Регулиране на височината на колелата
 15. Капак за изхвърляне
 16. Кош за събиране
 17. Стартер с въже
 18. Кабелни щипки
- a. 2 x винт с кръгла глава
b. 2 x шайба
c. 1 x инструкция за работа
d. 2 x винт
e. 1 x кука за стартер с въже
f. 1 x 0,6 л моторно масло

3. Комплект доставка

Фиг. 1 (a - e)

- Отворете опаковката и извадете уреда внимателно.
- Премахнете всички опаковъчни материали, както и опаковъчните и транспортни предпазители (ако има такива).
- Проверете дали комплектът е пълен.
- Внимателно огледайте уреда и аксесоарите за евентуални транспортни повреди. При констатирани проблеми, незабавно се свържете с доставчика. По-късни рекламации няма да бъдат уважени.
- Препоръчваме да съхранявате опаковката до изтичане на гаранционния срок.
- Запознайте се с уреда, като използвате ръководството преди първа употреба.
- За аксесоари, консумативи и резервни части винаги използвайте оригинални продукти. Резервни части можете да закупите от оторизиран търговец.
- При поръчка посочете нашия продуктов номер, както и модела и годината на производство на уреда.

M Важно!

Устройството и опаковъчните материали не са играчки! Децата не трябва да играят с найлонови торбички, фолиа и дребни части!

⚠ ОПАСНОСТ

Съществува опасност от задавяне или задушаване!

4. Употреба по предназначение **Използва**

Машината отговаря на изискванията на действащата Директива за машините на ЕС. Преди да започнете работа, всички защитни и предпазни устройства трябва да бъдат монтирани на машината.

- Операторът носи отговорност в работната зона спрямо други лица.
- Машината е проектирана да се управлява само от един човек.
- Винаги спазвайте всички инструкции за безопасност и предупреждения за опасности, поставени на машината.
- Поддържайте всички стикери и знаци за безопасност и опасност върху машината цели и четливи.
- Използвайте машината само в изправно техническо състояние и според предназначението ѝ, като винаги спазвате инструкциите за безопасност и указанията в ръководството!
- Всички неизправности, които могат да застрашат безопасността, трябва да бъдат отстранени незабавно!
- Спазвайте всички указания за безопасност, работа и поддръжка на производителя, както и размерите, посочени в техническите данни.
- Придържайте се към всички приложими правила за предотвратяване на злополуки и общоприетите стандарти за безопасност.
- Само квалифицирани лица, които са обучени и информирани за потенциалните опасности, могат да използват, поддържат или ремонтират машината. Всякакви самоволни промени по машината освобождават производителя от отговорност за евентуални щети.
- Използвайте машината само с оригинални аксесоари и инструменти, предоставени от производителя.
- Всяка употреба извън посоченото се смята за неправилна. За щети, възникнали поради това, производителят не носи отговорност – цялата отговорност носи потребителят.
- Уредът не е предназначен за професионална, занаятчийска или индустриална експлоатация.
- Ако не сте сигурни дали условията за работа са безопасни, не използвайте машината.

- Бензиновата косачка е предназначена за лично ползване в домашни и хоби градини. Като косачки за частни дворове и хоби градини се считат тези, които обикновено не се използват повече от 50 часа годишно и служат основно за поддръжка на трева или тревни площи, но не и за обществени паркове, спортни терени, както и в селското или горското стопанство.

Внимание! Поради риск за тялото на потребителя, косачката не трябва да се използва за следните дейности: подрязване на храсти, живи плетове и дървета, рязане или раздробяване на катерливи растения или трева върху покриви или в балконски сандъчета, почистване (изсмукване) на алеи и използване като дробилка за клони и отпадъци от дървета и живи плетове. Освен това косачката не трябва да се използва като моторна фреза за изравняване на неравности по земята, като например къртичини.

- От съображения за безопасност, косачката не трябва да се използва като задвижващ агрегат за други работни инструменти или комплекти инструменти от какъвто и да е тип.

⚠ ПРЕДУПРЕЖДЕНИЕ

Преди да използвате уреда, моля, прочетете внимателно това ръководство и общите указания за безопасност, за да гарантирате собствената си сигурност. Ако предоставяте уреда на други лица, задължително им предайте и тази инструкция за употреба.

5. Съвети за безопасност

В това ръководство сме отбелязали важните за вашата безопасност части със следния символ: **m**

Освен това, в ръководството има и други важни текстове, отбелязани с думата „**ВНИМАНИЕ!**“

⚠ ОПАСНОСТ

Ако тази инструкция не се спазва, има сериозна опасност за живота или риск от смъртоносни наранявания.

⚠ ПРЕДУПРЕЖДЕНИЕ

Неспазването на тази инструкция може да доведе до опасност за живота или до тежки наранявания.

M ВНИМАНИЕ

Пренебрегването на тази инструкция може да причини леки до средни наранявания.

М ЗАБЕЛЕЖКА

Ако тази инструкция бъде пренебрегната, съществува риск да повредите уреда или други ценни вещи.

М Внимание!

При работа с уреди е важно да се спазват определени мерки за безопасност, за да се избегнат наранявания и щети. Прочетете внимателно тази инструкция за употреба и съвети за безопасност. Съхранявайте ги, за да са ви винаги под ръка. Ако трябва да предадете уреда на друг човек, дайте му и тази инструкция. Не носим отговорност за инциденти или щети, причинени от неспазване на тази инструкция и указанията за безопасност.

Кой няма право да използва уреда:

- Деца и лица, които не са запознати с инструкцията за употреба (местните разпоредби могат да определят минимална възраст на потребителя).
- Хора под влияние на алкохол, наркотици или медикаменти, както и уморени или болни лица.

Инструкции за безопасност при ръчни косачки

Указания

- Прочетете внимателно инструкцията за употреба. Запознайте се с настройките и правилната работа с машината.
- Не позволявайте на деца или други лица, които не познават инструкцията, да използват косачката. Местните разпоредби могат да изискват определена минимална възраст на потребителя.
- Не косете, ако наблизко има други хора, особено деца или животни. Имайте предвид, че операторът носи отговорност за инциденти с други лица или тяхната собственост.
- Ако предавате уреда на друг, предоставете и тази инструкция.
- По време на косене винаги носете здрави обувки и дълги панталони. Не косете боси или с леки сандали.
- Преди работа проверете терена и отстранете всички предмети – камъни, играчки, клони, жици и др., които могат да бъдат захванати и изхвърлени от машината.

М ПРЕДУПРЕЖДЕНИЕ

Бензинът е изключително леснозапалим:

- Съхранявайте бензина само в подходящи, предвидени за целта съдове.

- Зареждайте гориво само на открито и не пушете по време на зареждането.
- Добавяйте бензин преди да стартирате двигателя. Когато двигателят работи или косачката е загрята, не отваряйте капачката на резервоара и не доливайте гориво.
- Ако се разлее бензин, не опитвайте да стартирате мотора. Преместете машината далеч от замърсеното с бензин място. Не палете, докато парите на бензина не изчезнат напълно.
- От съображения за безопасност, резервоарът и всички капачки трябва да се подменят при повреда.
- Никога не съхранявайте бензин в близост до източници на искри. Винаги използвайте сертифицирана туба. Дръжте бензина далеч от достъпа на деца.
- Сменете дефектните шумозаглушители.
- Преди употреба винаги оглеждайте остриетата, болтовете за закрепване и цялата режеща система за износване или повреди. За да избегнете дисбаланс, сменяйте износените или повредени остриета и болтове винаги комплектно.
- При машини с повече от едно острие имайте предвид, че завъртането на едно може да задвижи и останалите.

Работа с уреда

- Не стартирайте двигателя с вътрешно горене в затворени помещения, където е възможно да се натрупа опасен въглероден оксид.
- Косете само при дневна светлина или при достатъчно добро изкуствено осветление. Ако е възможно, избягвайте работа с уреда върху мокра трева.
- Използването на косачка по време на буря е забранено – съществува опасност от мълния!
- Винаги се уверявайте, че имате стабилна опора, когато работите по склонове.
- Движете машината само с бавно и равномерно темпо.
- При косачки с колела: Косете напречно на склона, никога нагоре или надолу.
- Бъдете особено внимателни, когато сменят посоката на движение по склонове.
- Избягвайте косенето по прекалено стръмни склонове. Бъдете изключително предпазливи, когато обръщате косачката или я дърпате към себе си.
- Спрете ножа, когато трябва да наклоните косачката, при транспортиране върху други повърхности, различни от трева, или когато я придвижвате към или от мястото за косене.
- Никога не използвайте косачката с повредени или липсващи защитни устройства, като предпазни решетки или дефлектори за трева.

- Не променяйте фабричните настройки на двигателя и не го форсирайте излишно.
- Освободете спирачката на двигателя преди да го стартирате.
- Стартирайте двигателя внимателно, следвайки инструкциите на производителя. Дръжте краката си на безопасно разстояние от острието.
- При стартиране или запалване на двигателя косачката не бива да се накланя, освен ако не е наложително да бъде повдигната. В такъв случай повдигайте само необходимата страна, тази, която е по-далеч от оператора.
- Не стартирайте двигателя, ако се намирате пред изходния отвор.
- Никога не доближавайте ръце или крака до въртящи се части. Винаги стойте далеч от изходния отвор.
- Не повдигайте и не пренасяйте косачка с работещ двигател.
- Изключете двигателя и извадете кабела на свещта. Уверете се, че всички движещи се части са напълно спрели:
 - преди да отстраните блокировки или запушвания в изходния канал.
 - преди да проверите, почистите или извършите работа по косачката.
 - ако бъде ударен чужд предмет. Проверете за повреди и извършете нужния ремонт преди отново да използвате косачката. Ако косачката започне да вибрира необичайно силно, незабавно я прегледайте.
- Изключете двигателя:
 - когато се отдалечавате от косачката.
 - преди зареждане с гориво.
- Работа на машината с прекалено висока скорост увеличава риска от инциденти.
- Бъдете внимателни при настройки на машината и пазете пръстите си от прищипване между движещи се ножове и твърди части на уреда.
- Особено внимавайте при косене върху меки терени, в близост до сметища, канавки и диги.
- Некачествената поддръжка, използването на неподходящи резервни части или премахването/модифицирането на защитни устройства може да доведе до повреда на машината и сериозни наранявания.
- Използвайте само препоръчани от производителя режещи инструменти и аксесоари. Употребата на други инструменти и аксесоари може да създаде риск от нараняване. Винаги поддържайте косачката в изправно техническо състояние.

- Проверявайте уреда редовно и се уверявайте преди всяка употреба, че всички блокировки за стартиране и бутоните работят правилно.
- Не забравяйте, че системите за безопасност или характеристиките на косачката не бива да се променят или изключват.
- Имайте предвид, че потребителят не трябва да променя или манипулира запечатаните настройки за регулиране на оборотите на двигателя.
- Потребителят трябва да е достатъчно обучен за употреба, настройка и работа с уреда (включително забранени действия).
- Необходимо е да се правят достатъчни почивки за намаляване на шумовото и вибрационно натоварване.

Остатъчни рискове и предпазни мерки

Пренебрегване на ергономични принципи и неправилна употреба на лични предпазни средства (ЛПС)

Неправилната или липсваща употреба на лични предпазни средства може да доведе до сериозни наранявания.

- Носете задължителните предпазни средства.

Човешко поведение, неправилна употреба

- Бъдете напълно съсредоточени при всяка работа. м
- Остатъчен риск – Никога не може да бъде напълно избегнат.

Опасност от шум и увреждане на слуха

Продължителна работа без защита с уреда може да доведе до увреждане на слуха.

- Винаги използвайте защита за слуха.

Действия при спешен случай

Ако възникне инцидент, незабавно предприемете необходимите мерки за първа помощи веднага потърсете квалифицирана медицинска помощ.

При продължителна работа с уреда, поради вибрациите, може да се появят проблеми с кръвообращението в ръцете на оператора (синдром на бели пръсти). Синдромът на бели пръсти засяга малките кръвоносни съдове на пръстите на ръцете и краката, които се стягат внезапно. Засегнатите участъци не се оросяват добре и изглеждат силно изсветлели.

Честата работа с вибриращи уреди може да доведе до увреждания на нервите при хора с нарушено кръвообращение (например пушачи, диабетици).

Ако забележите необичайни неразположения, спрете работа незабавно и потърсете медицинска помощ. Следвайте долуописаните съвети, за да намалите риска:

- Пазете тялото си, особено ръцете, топли при студено време.
- Правете редовни почивки и движете ръцете си, за да подобрите кръвообращението.
- Поддържайте минимални вибрации на машината чрез редовна поддръжка и стабилно монтирани части.

6. Технически данни

Тип двигател	4-тактов, въздушно охлаждане
Работен обем	131 см ³
Обороти при работа	2800 об./мин.
Гориво	Обикновен бензин/безоловен макс. 10% биоетанол
Капацитет на резервоара/бензин	0,8 л
Моторно масло	SAE 30/10W30/10W40
Капацитет на резервоара/масло	0,4 л
Регулиране на височината на косене	30 - 66 мм / 3 степени
Обем на коша за събиране	35 л
Ширина на косене	40 см
Тегло	16,3 кг
Мощност	2,4 kW

Възможни са технически промени!

Данни за нивата на шум, измерени според съответните стандарти:

Звуково налягане $L_{pA} = 80,7$ dB

Измерваща несигурност $K_{pA} = 3$ dB

Звукова мощност $L_{WA} = 94$ dB

Измерваща несигурност $K_{WA} = 1,79$ dB

Ползвайте защита за слуха.

Излагането на шум може да доведе до загуба на слуха.

Вибрации A_{hv} (ляво/дясно) = 7,218 м/с²

Измерваща несигурност $K_{pA} = 1,5$ м/с²

7. Преди пускане в експлоатация

Сглобяване на компонентите.

При доставка част от елементите са разглобени. Сглобяването е лесно, ако следвате тези указания.

Внимание!

За сглобяване и поддръжка ще ви е необходим и следният допълнителен инструмент, който не е включен в комплекта:

- плитка за събиране на масло (за смяна на масло)
- мерителна кана 1 литър (устойчива на масло/бензин)
- туба за бензин (5 литра стигат за около 6 часа работа)
- фуния (подходяща за отвора за зареждане на бензин в резервоара)
- хартиени кърпи за домакинството (за почистване на остатъци от масло/бензин; изхвърляне на бензиностанция)
- ръчна помпа за източване на бензин (пластмасова, има я в строителните магазини)
- масленица с ръчна помпа (налична в строителните магазини)
- ключ за свещи
- 0,4 л моторно масло SAE 30/10W30

внимание **Внимание!**

Преди да започнете работа, сглобете продукта изцяло!

Сглобяване

1. Извадете косачката и принадлежностите от опаковката и проверете дали всички части са налични.
2. Поставете долната ръкохватка (4а) в отвора на косачката и я закрепете с 2 винта (d).
3. Горната ръкохватка (4) закрепете към долната ръкохватка (4а) с по един болт с кръгла глава (а), 1 шайба (b) и 1 пластмасова звездовидна гайка (5) от двете страни (виж фиг. 4-5).
4. Закачете дръжката на стартерното въже (17) на предназначения за това кука, както е показано
5. ~~Вакфелете~~ **Вакфелете** въжетата с приложените кабелни щипки (18) към ръкохватката (виж фиг. 7).
6. Кошът за събиране (16) – разгънете го и застопорете пластмасовите щипки към рамката (виж фиг. 8).
7. Косене с кош:
Вдигнете капака на отвора за изхвърляне (15) с едната ръка и закачете коша (16), както е показано на фиг. 9.

Настройка на височината на косене внимание
Внимание! Променяйте височината на косене само когато двигателят е изключен и свещта е извадена.

- Преди да започнете косенето, проверете дали режещите инструменти не са затъпени и крепежните елементи не са повредени.
- Ако ножовете са затъпени и/или повредени, сменете целия комплект, за да избегнете дисбаланс. При тази инспекция изключете двигателя и свалете кабела на свещта.
- Завийте предните и задните колела в резбата на желаната височина на косене (30-48-66 мм) (L = лява резба, R = дясна резба). 13

- Уверете се, че и четирите колепа са закрепени на една и съща височина за косене. Фиг.13

8. Работа с уреда

М Вниманиe!

Двигателят се доставя без масло. Задължително добавете масло преди първа употреба.

Използвайте стандартно многодиапазонно масло (SAE 30/10W30). Проверявайте нивото на маслото преди всяко косене.

Необходимо е също да налеете бензин, тъй като уредът се доставя без гориво.

- За да предотвратите случайно стартиране на косачката, тя е снабдена със спирачен лост за двигателя (виж фиг.1, поз. 3), който трябва да се натисне, преди да включите косачката. След като пуснете лоста, той трябва да се върне в изходна позиция и двигателят ще се изключи автоматично.
- Издърпайте стартерното въже (3) и го дръпнете енергично на ръкохватката (17). (фиг. 14)
ВНИМАНИЕ: Острието се върти дори при освободен спирачен лост, когато се дърпа стартерното въже. Уверете се, че няма части на тялото или чужди предмети в зоната на острието.
- Преди да започнете косене, повторете тази процедура няколко пъти, за да сте сигурни, че всичко работи правилно.

М ПРЕДУПРЕЖДЕНИЕ

Винаги когато извършвате настройки или ремонти на косачката, изчакайте, докато острието напълно спре да се върти.

Преди всяка настройка, поддръжка или ремонт изключете двигателя и извадете кабела на свещта.

Управление на задвижването:

- Спирачен лост на двигателя (3): Използвайте лоста, за да изключите двигателя. Когато го пуснете, моторът и острието спират автоматично.
- Преди да започнете косене, проверете няколко пъти дали спирачния лост работи правилно. Уверете се, че въжето се движи свободно.

Предупреждение: Острието се върти, когато двигателят е стартиран.

Важно: Преди да стартирате двигателя, преместете няколко пъти спирачния лост, за да проверите дали стоп въжето работи изправно.

Внимание: Двигателят е проектиран за оптимална скорост на рязане на трева, изхвърляне на тревата в коша и удължен живот на мотора.

- Проверете нивото на маслото.
- Отворете капачката на резервоара и напълнете резервоара за гориво (6) до долния ръб на отвора с около 0,8 литра бензин. За по-лесно и чисто сипване използвайте фуния и мерителна кана. Не препълвайте резервоара. Използвайте само прясно, чисто, безоловно гориво. Не смесвайте масло с бензин. Купувайте гориво в количества, които ще използвате до 30 дни, за да гарантирате свежестта му. **Внимание:** Ползвайте обикновен безоловен бензин с до 10% биоетанол.

М ПРЕДУПРЕЖДЕНИЕ

Винаги използвайте само безопасен тубус за гориво. Не пушете при зареждане с бензин. Почистете всички остатъци от масло или гориво. Изключете двигателя преди зареждане и изчакайте няколко минути да изстине.

Стартиране на двигателя (фиг. 14)

- Уверете се, че кабелът за запалване е свързан към свещта.
- Застанете зад косачката. С едната ръка натиснете лоста за спиране на мотора (3) към дръжката, а с другата хванете стартера с въже.
- Запалете мотора чрез издърпване на стартера (17). Издърпайте дръжката на около 10-15 см (докато усетите съпротивление), след това дръпнете рязко. Ако моторът не стартира, опитайте отново.
- Поради защитен слой върху двигателя може да се появи лек дим при първа употреба на уреда. Това е напълно нормално.

Забележка: По-лесно стартиране при по-ниски температури чрез натискане на бутона за подкачване (виж фиг. 15, поз. 8). Използвайте само при студен двигател!

М Вниманиe!

- Не позволявайте на стартера с въже да се върне рязко назад.
- **Внимание:** При студено време може да се наложи да повторите опита за стартиране няколко пъти.

Изключване на мотора:

- За да изключите мотора, отпуснете лоста за спиране на мотора (3) и изчакайте ножът да спре напълно.
- Извадете кабела на свещта (10), за да предотвратите случайно стартиране на двигателя.

- Преди повторно стартиране проверете жилото на спирачката на мотора. Уверете се, че е монтирано правилно. Ако жилото е прегънато или повредено, трябва да се смени.

Преди косене

Важни указания:

- Облечете се подходящо. Носете стабилни обувки – избягвайте сандали и маратонки.
- Проверете ножа за рязане. Ако е изкривен или повреден, задължително го сменете с оригинален.
- Пълнете резервоара за гориво само на открито, използвайте фуния и измервателен съд. Ако има разлято гориво, избършете го.
- Прочетете и спазвайте ръководството за работа, както и инструкциите за двигателя и допълнителните устройства. Съхранявайте ръководството на място, достъпно и за други потребители на уреда.
- Изгорелите газове са опасни – пускайте двигателя само на открито.
- Уверете се, че всички защитни устройства са налични и работят изправно.
- Уредът трябва да се използва само от човек, който е подходящ за това.
- Косенето на мокра трева крие риск – работете при суха трева, когато е възможно.
- Уверете се, че други хора и деца са на безопасно разстояние от косачката.
- Никога не косете при лоша видимост.
- Премахнете всички разпилени или свободни предмети от тревата преди косене.

Съвети за правилно косене

M Внимание! Никога не отваряйте изходната клапа @ докато кошът за трева се изпразва и двигателят все още работи! Въртящият се нож може да причини наранявания!

Винаги закрепвайте изходната клапа и коша за трева внимателно. Преди да ги премахнете, изключете двигателя.

Винаги спазвайте разстоянието за безопасност между корпуса на ножа и оператора, осигурено от дръжките. При косене и смяна на посоката по наклони и склонове бъдете особено внимателни.

Погрижете се за стабилна стойка, носете обувки с нехлъзгаща, здрава подметка и дълги панталони. Винаги косете напречно на склона. Не използвайте косачката на склонове с наклон над 15 градуса. > Бъдете особено внимателни при движение назад или теглене на косачката – има опасност от подхлъзване!

Косене на тревата

Косете само с остри и изправни ножове, за да не се разнищват стъблата и тревата да не пожълтява.

За перфектен резултат водете косачката по възможно най-прави линии. Редовете трябва леко да се застъпват, за да не остават ивици неизкосена трева.

Почиствайте редовно долната част на корпуса на косачката и премахвайте всички натрупвания на трева. Натрупаната трева затруднява стартирането, влошава качеството на рязане и изхвърлянето на окосената трева. При наклонени терени косете напречно на склона. За да предотвратите плъзгане, наклонете косачката леко нагоре. Настройте височината на косене според дължината на тревата. Ако е необходимо, косете на няколко пъти, като при едно преминаване отстранявате не повече от 4 см.

Преди да проверите ножа, изключете двигателя. Имайте предвид, че ножът може да продължи да се върти още няколко секунди след спиране на мотора. Никога не се опитвайте да го спрете с ръка.

Проверявайте редовно дали ножът е добре закрепен, в добро състояние и остър. Ако се наложи, го наточете или сменете. Ако движещият се нож удари предмет, незабавно изключете косачката и изчакайте ножът напълно да спре. След това огледайте състоянието на ножа и държача.

Ако държачът е повреден, той трябва да бъде сменен.

Съвети за косене:

- Внимавайте за твърди предмети. Косачката може да се повреди или да възникнат наранявания.
- Горещ мотор, ауспук или задвижване могат да причинят изгаряния. Не докосвайте.
- Бъдете внимателни при косене по склонове или неравен терен.
- Косете само при достатъчна осветеност.
- Проверявайте косачката, ножа и останалите части, ако сте ударили чужд предмет или ако уредът вибрира по-силно от обикновено.
- Не извършвайте настройки или ремонти без предварително да изключите мотора. Извадете кабела от свещта.
- Ако сте на или близо до път, бъдете внимателни с трафика. Насочете изхвърлянето на тревата далеч от пътя. DE | 15

- Избягвайте места, където колелата не могат да захванат добре или косенето е опасно. Преди движение назад се уверете, че зад вас няма малки деца.
- При гъста и висока трева изберете най-високата настройка за рязане и косете по-бавно. Преди да премахнете трева или други запушвания, изключете мотора и откачете кабела за запалване.
- Никога не премахвайте части, които служат за безопасност.
- Не зареждайте бензин, ако двигателят е горещ или работи.

Изпразване на коша за трева

Кошът за трева (16) има индикатор за запълненост (фиг. 16), който се отваря от въздушния поток по време на работа. Ако капакът (фиг. 16) падне по време на косене, кошът (16) е пълен и трябва да бъде изпразнен. За да работи индикаторът правилно, дупките под капака трябва винаги да са чисти и свободни.

Когато по време на косене остават остатъци от трева или капакът не се отваря, кошът трябва да бъде изпразнен.

ВНИМАНИЕ

Преди да свалите коша за трева, изключете двигателя и изчакайте режещият механизъм да спре напълно.

За да свалите коша за трева (16), повдигнете изхвърлящото капаче (15) с едната ръка, а с другата хванете дръжката на коша (16) и го издърпайте (виж фиг. 16). При спазване на мерките за безопасност, капачето (15) автоматично се затваря при изваждане на коша и затваря задния отвор.

Ако в отвора останат остатъци от трева, за по-лесно стартиране на двигателя, издърпайте косачката назад около 1 м. Останалите тревни отпадъци в корпуса и по режещия инструмент не ги почиствайте с ръце или крака, а използвайте подходящи инструменти – четка или метла.

За да осигурите добро събиране на тревата, почиствайте редовно коша (16), а особено въздушната решетка отвътре след всяко ползване. Винаги монтирайте коша (16) само при изключен двигател и спрял режещ механизъм. Повдигнете изхвърлящото капаче (15) с едната ръка, дръжте коша (16) за дръжката с другата и го закачете отгоре. (виж фиг. 9)

След косене

- Винаги изчакайте моторът да се охлади, преди да приберете косачката в затворено помещение. Почистете тревата, листата, мазнините и маслото преди съхранение. Не поставяйте други предмети върху косачката.
- Преди всяка употреба проверявайте всички болтове и гайки. Разхлабените болтове трябва да се затегнат.
- Изпразнете коша за трева (16) преди повторна употреба.
- Извадете кабела на свещта, за да предотвратите неопозволена употреба.
- Уверете се, че косачката не се намира близо до източник на опасност. Изтичането на газ може да причини експлозия.
- При ремонт използвайте само оригинални части или одобрени от производителя (вижте адреса в гаранционния сертификат).
- Ако косачката няма да се използва дълго време, изпразнете резервоара с бензинова помпа.
- Смазвайте и поддържайте уреда.

9. Поддръжка и почистване

- Редовната и внимателна поддръжка е необходима, за да се гарантира безопасността и ефективността на уреда.
- Уверете се, че всички гайки, болтове и винтове са добре затегнати и уредът е в безопасно работно състояние.
- Проверявайте редовно коша за трева за износване или загуба на функционалност. Почиствайте го с вода и го оставайте да изсъхне добре.
- Сменяйте износени или повредени части поради безопасност.
- При продължително съхранение или сервиз, изпразнете резервоара за гориво. Това трябва да се прави на открито с бензинова помпа (налична в магазините).

ВНИМАНИЕ

Никога не работете по електрическите части на запалителната система, докато двигателят е включен, и не ги докосвайте. Преди всяка поддръжка и обслужване извадете буксата на свещта за запалване. Не извършвайте никакви дейности по машината, когато тя работи. Дейностите, които не са описани в това ръководство, трябва да се извършват само в оторизиран сервиз. Бъдете внимателни с движещите се ножове.

Почистване

След всяко използване косачката трябва да се почисти старателно, особено долната част и мястото за ножа.

⚠ Внимание!

Преди почистване, по съображения за безопасност, изключете кабела на свещта. Най-добре е да наклоните косачката назад. Свещта трябва да сочи нагоре, за да предотвратите попадането или изтичането на масло в смукателната система.

Може също да наклоните уреда настрани, но е задължително въздушният филтър да се намира отгоре.

Забележка: Преди да наклоните косачката, изпразнете напълно резервоара за гориво с помощта на помпа за изсмукване на бензин. Косачката не трябва да се накланя на повече от 90 градуса.

Най-лесно ще премахнете мръсотията и тревата веднага след косене.

Засъхналата трева и замърсявания могат да затруднят работата на косачката. Проверете дали каналът за изхвърляне на тревата е чист и отстранете остатъците при нужда.

Никога не почиствайте косачката с водна струя или уред за високо налягане. Двигателят трябва да остане сух.

Не използвайте силни почистващи препарати като студен обезмаслител или бензин за почистване.

Оси и главини на колелата

- Препоръчва се веднъж на сезон да бъдат почиствани и леко смазвани.

Нож

От съображения за безопасност, оставете заточването, балансирането и монтирането на ножа само на оторизиран сервис. За най-добри резултати се препоръчва ежегодна проверка на ножа.

Нож: Артикулен номер: 7911200630

Смяна на ножа (фиг. 17)

При смяна на режещия инструмент използвайте само оригинални резервни части.

Носете ръкавици при смяна на ножа, за да предотвратите наранявания от прорязване.

Никога не поставяйте друг нож.

- Източете горивото от резервоара преди да премахнете ножа.
- Отстранете винта, за да смените ножа.
- Монтирайте всичко обратно според фиг. 17. Затегнете винта правилно. Моментът на затягане е 45 Nm. Сменяйте и винта на ножа при смяна на ножа.

Повредени ножове

Ако ножът въпреки всички предпазни мерки е ударил препятствие, незабавно изключете двигателя и свалете кабела на свещта.

Наклонете косачката настрани и проверете ножа за повреди. Повредени или изкривени ножове трябва да бъдат сменени.

Никога не изправяйте изкривен нож. Не работете с изкривен или прекомерно износен нож – това може да причини вибрации и допълнителни повреди на косачката.

⚠ Внимание! Работата с повреден нож крие риск от нараняване.

Заточване на ножа

Режещите ръбове на ножа могат да се наточат с метална пила. За да се избегне небалансиране, заточването трябва да се извършва само от оторизиран сервис.

Проверка на нивото на маслото

⚠ Внимание! Никога не използвайте двигателя без масло или с твърде малко масло. Това може да доведе до сериозни повреди на двигателя. Използвайте само двигателно масло SAE 30/10W30.

Проверка на маслото (фиг. 18):

- Поставете косачката върху равна и гладка повърхност.
- Развийте измерителната пръчка за масло (12) наляво и я почистете. След това я вкарайте обратно докрай в отвора, без да я завивате.
- Извадете пръчката отново и в хоризонтално положение проверете нивото на маслото. То трябва да е между маркировките „max“ и „min“ на пръчката (12).

Смяна на маслото

- Смяната на моторното масло се препоръчва да се извършва веднъж годишно, преди началото на сезона, докато двигателят е топъл и изключен.
- Използвайте само двигателно масло (SAE 30/10W30).
- Източете резервоара за гориво с помощта на помпа за изсмукване на бензин.
- Поставете плитка тава за масло (мин. 1 литър) пред косачката.
- Развийте измерителната пръчка за масло и наклонете косачката, така че цялото масло да се излее в тавата.
- След това налейте ново масло до горната маркировка на пръчката (около 0,4 л) – не препълвайте уреда.
- **Внимание!** Когато проверявате нивото на маслото, пръчката се вкарва само до резбата, без да се завива.

Отработеното масло трябва да се изхвърля според действащите разпоредби.

Поддръжка на въздушния филтър (фиг. 20)

Замърсените въздушни филтри намаляват мощността на двигателя поради недостатъчен въздух към карбуратора. Затова редовната проверка е задължителна.

Въздушният филтър трябва да се проверява на всеки 25 работни часа и при нужда да се почиства. При много прашна среда тествайте по-често. Свалете капака на въздушния филтър и извадете дунапреновия филтър. Сменете филтъра, за да избегнете попадането на предмети във въздушния вход (фиг. 20).

Внимание: Никога не почиствайте въздушния филтър с бензин или запалими разтворители. Почиствайте само с въздушна струя или чрез изтупване.

Поддръжка на запалителната свещ (фиг. 21)

Първата проверка на свещта се извършва след 10 работни часа – почистете я при нужда с медна четка. След това обслужвайте свещта на всеки 50 работни часа.

Издърпайте буксата на свещта с въртеливо движение. Извадете свещта (10) с подходящ ключ.

С помощта на луфтомер нагласете разстоянието на 0,75 mm (0,030“). Монтирайте обратно свещта (10), като внимавате да не я затегнете прекалено.

Ремонт

След ремонт или поддръжка се уверете, че всички предпазни елементи са монтирани и работят изправно. Части, които могат да причинят нараняване, дръжте на недостъпно място за деца и други хора.

Внимание: Според закона за отговорността на производителя, не се поема отговорност за щети, причинени от неправилен ремонт или използване на неоригинални резервни части.

Възложете ремонта на сервиз или квалифициран специалист. Това важи и за резервни части и аксесоари.

Работно време

Моля, спазвайте местните разпоредби относно работното време на косачките, което може да варира в различните населени места.

Важна информация при ремонт:

При изпращане на уреда за ремонт се уверете, че поради съображения за безопасност, уредът е без масло и бензин преди да бъде изпратен до сервизния център.

Поръчка на резервни части

При поръчка на резервни части посочете следната информация:

- Модел на уреда
- Артикулен номер на уреда

Сервизни инструкции

Важно е да се отбележи, че при този продукт някои части подлежат на нормално или естествено износване, а други се използват като консумативи. Износващи се части*: Свещ, въздушен филтър, бензинов филтър, нож, ремък

* Не е задължително да са включени в комплекта!

Резервни части и аксесоари може да получите в нашия сервизен център. Сканирайте QR-кода на първа страница.

10. Съхранение

- Никога не съхранявайте косачката с бензин в резервоара в затворено помещение, където бензиновите изпарения могат да се срещнат с открит пламък или искри.
- Оставете двигателя да се охлади, преди да приберете косачката на закрито.
- За да избегнете опасност от пожар, поддържайте двигателя, ауспуха и зоната около резервоара чисти от трева, листа или изтичащо масло.

Подготовка за съхранение на косачката

Внимание: Не премахвайте бензина в затворени помещения, близо до огън или докато пушите. Изпаренията могат да причинят взрив или пожар.

- Почистете и обслужете машината преди съхранение.
- Изпразнете бензиновия резервоар с помощта на помпа.
- Стартирайте двигателя и го оставете да работи, докато бензинът се изразходва напълно.
- След всяка сезон направете смяна на маслото – източете старото масло от топлия двигател и налейте ново.
- Свалете свещта от цилиндровата глава.
- С помощта на маслоразпръсквач налейте около 20 ml масло в цилиндъра.
- Издърпайте бавно стартера, за да разпредели маслото вътре в цилиндъра.
- Завийте обратно свещта.
- Почистете охлаждащите ребра на цилиндъра и корпуса.
- Изчистете цялото устройство, за да предпазите боята.

- Съхранявайте уреда на място с добра вентилация.

Подготовка на косачката за транспортиране (фиг. 22)

- Източете бензина от резервоара с помощта на помпа.
- Оставете двигателя да работи, докато остатъчният бензин се изразходва напълно.
- Източете маслото на затопления двигател.
- Извадете кабела на свещта от запалителната свещ.
- Почистете охлаждащите ребра на цилиндъра и корпуса.
- Свалете стартерното въже (17) от куката. Отхлабете бързозатягащите лостове (5) и сгънете горната ръкохватка надолу. Внимавайте да не прегънете жилата при сгъване.
- Поставете няколко слоя велпапе между горната и долната ръкохватка и двигателя, за да избегнете триене.

11. Изхвърляне и рециклиране

Информация за опаковката



Опаковъчните материали подлежат на рециклиране. Моля, изхвърляйте опаковките по екологосъобразен начин.

Информация за изхвърлянето на старото устройство можете да получите от общинската или градската администрация.

Горива и масла

- Преди да изхвърлите уреда, обезателно изпразнете резервоара за гориво и масления съд!
- Горивата и моторните масла не трябва да се изхвърлят в битовите отпадъци или канализацията, а трябва да се предадат за специализирано събиране и утилизация!
- Празните съдове от масла и горива също трябва да се изхвърлят по екологично съобразен начин.

12.Отстраняване на неизправности

Диагностика на проблеми

Таблицата показва възможни неизправности, причините за тях и начините за отстраняване. Ако не успеете да решите проблема самостоятелно, моля, обърнете се към специалист.

ВНИМАНИЕ!

Преди да започнете инспекция или настройки, изключете двигателя и извадете кабела на запалването.

ВНИМАНИЕ!

След регулиране или ремонт, ако двигателят е работил няколко минути, имайте предвид, че ауспухът и други части са горещи. Не ги докосвайте, за да избегнете изгаряния.

Важна бележка при ремонт:

Ако изпращате уреда за ремонт, уверете се, че той е напълно източен от масло и бензин по съображения за безопасност, преди да бъде предаден в сервиза.

Неизправност	Възможна причина	Решение
Нестабилна работа, силни вибрации на уреда	-Разхлабени болтове -Разхлабено закрепване на ножа -Небалансиран нож	-Проверете болтовете -Проверете закрепването на ножа -Сменете ножа
Двигателят не стартира	-Не е натиснат лостът за спирачка на двигателя -Газта е в неправилна позиция -Дефектна свещ -Резервоарът е празен -Замърсено гориво -Студено време -Дефектен двигател	-Натиснете лоста за спирачка на двигателя -Проверете настройките -Сменете свещта -Напълнете с гориво -Изпразнете резервоара и го напълнете с чисто гориво -Натиснете бутона за подаване на гориво -Свържете се с оторизиран сервиз
Двигателят работи неравномерно	-Въздушният филтър е замърсен -свещта е замърсена	-Почистете въздушния филтър -Почистете свещта
Тревата пожълтява, а косенето не е равномерно	-Ножът е затъпен -височината на рязане е прекалено ниска	-Заточете ножа -Задайте подходящата височина
Изхвърлянето на тревата е неравномерно	-Височината на рязане е прекалено ниска -Ножът е износен -Кошът за трева е запушен	-Регулирайте височината -Сменете ножа -Изпразнете коша за трева или премахнете запушването

Условия за гаранция

Уважаема клиентка, уважаеми клиент,

Нашите продукти се проверяват стриктно за качество. Ако някое устройство не работи както трябва, съжаляваме за неудобството и Ви молим да се обърнете към нашия сервиз на посочения по-долу адрес. Може да се свържете с нас и по телефона чрез сервизната ни линия. Следващите указания са за Ваше улеснение при обработка и уреждане на случаи на щети.

За предявяване на гаранционни претенции – в рамките на Германия – важат следните условия:

1. Тези гаранционни условия определят нашите **допълнителни производителски гаранции** за купувачи (частни крайни потребители) на нови устройства. Законните гаранционни права не се засягат от тази гаранция. За тях отговаря търговецът, от когото сте закупили продукта.

Гаранцията обхваща само дефекти на ново устройство, закупено от Вас, които са резултат от материален или производствен дефект и се ограничават – по наш избор – до безплатна поправка на тези дефекти или замяна на устройството (ако е необходимо, с нов модел). Заменените устройства или части стават наша собственост. Моля, имайте предвид, че нашите устройства не са предназначени за професионална, занаятчийска или бизнес употреба. Не се счита за гаранционен случай, ако устройството е използвано в търговски, занаятчийски или индустриални предприятия или е подложено на подобно натоварване по време на гаранционния период.

3. Следните случаи не се покриват от нашата гаранция:

Щети на устройството, причинени от неспазване на инструкциите за монтаж, непрофесионална инсталация, неспазване на ръководството за употреба (например свързване към неправилно напрежение или вид ток), неспазване на правила за поддръжка и безопасност, използване в неподходящи условия или от недостатъчна грижа и поддръжка.

Щети на устройството, причинени от злоупотреба или неправилна употреба (например претоварване на устройството или използване на неодобри инструменти или аксесоари), проникване на чужди тела в устройството (като пясък, камъни или прах), транспортни щети, прилагане на сила или въздействие от външни фактори (например щети от падане).

Повреди по уреда или негови части, които са в резултат на нормално, очаквано (експлоатационно) или естествено износване, както и щети и/или износване на консумативи.

Дефекти по уреда, причинени от използване на аксесоари, допълнителни или резервни части, които не са оригинални или не са използвани според предназначението им.

Уреди, по които са правени промени или модификации.

Незначителни отклонения от зададените характеристики, които не влияят върху стойността или функционалността на уреда.

Уреди, по които са извършвани ремонти без разрешение или от неупълномощени лица.

Когато липсват идентификационни обозначения на уреда или етикетите на продукта са изтрети или нечетливи.

Уреди със силно замърсяване, които поради тази причина се отказват от обслужване от сервизния персонал.

Искове за обезщетение и последващи щети по принцип са изключени от тази гаранция.

Гаранционният срок е стандартно **24 месеца*** (12 месеца за батерии/акумулатори) и стартира от датата на покупка на уреда. Важи датата, посочена на оригиналната касова бележка. Гаранционни претенции трябва да бъдат заявени незабавно след установяване на дефекта. След изтичане на гаранционния срок, претенции не се приемат. Ремонтът или подмяната на уреда не водят до удължаване на гаранционния срок, нито започва нов срок за уреда или вградените резервни части. Това важи и при използване на услуга на място. Уредът трябва да бъде предоставен/изпратен в почистено състояние, заедно с копие на касовата бележка, съдържаща дата на покупка и наименование на продукта, в обслужващия сервиз. Ако уредът е изпратен непълен, без целия комплект, стойността на липсващите аксесоари ще бъде приспадната при замяна или възстановяване на сумата. Частично или напълно разглобени уреди не се приемат като гаранционен случай. При неоснователна рекламация или извън гаранционния срок, транспортните разходи и риска са за сметка на клиента. **Гаранционен случай трябва да бъде заявен предварително в сервиза (виж по-долу).** По правило се уговаря дефектния уред да бъде изпратен заедно с кратко описание на проблема чрез куриерска услуга (само в Германия) или – при ремонт извън гаранционния срок – с достатъчно платена доставка, съобразена с указанията за опаковане и изпращане, на посочения по-долу сервизен адрес. **Моля, уверете се, че при връщане Вашият уред (в зависимост от модела) е напълно освободен от всички работни течности поради съображения за сигурност.** Изпратеният до нашия сервиз продукт трябва да бъде опакован така, че да не се повреди по време на транспортиране. След приключване на ремонта или замяната, уредът ще Ви бъде върнат безплатно. Ако продуктите не могат да бъдат ремонтирани или заменени, по наша преценка може да бъде възстановена сума до размера на покупната стойност на дефектния продукт, като се отчита износването. **Тези гаранционни условия важат единствено в полза на първия частен купувач и не могат да бъдат прехвърляни или отдавани.**

5. За да предявите гаранционна претенция, моля, свържете се с нашия сервизен център.

Моля, използвайте по възможност нашия формуляр на сайта: <https://www.scheppach.com/de/service>

Моля, не изпращайте устройства без предварителна връзка и регистрация в нашия сервизен център.

За да се възползвате от гаранционните условия, първоначалният контакт с нашия сервизен център е задължителен.

6. Срок за обработка - Обикновено обработваме рекламации в рамките на 14 дни след получаването им в нашия сервизен център.

Ако по изключение се наложи удължаване на срока за обработка, ще Ви информираме своевременно.

Износващи се части - Към износващите се части спадат: а) включени в комплекта или вградени батерии/акумулатори, както и б) всички моделно-специфични износващи се части (вижте ръководството за употреба). Батерии/акумулатори, които са напълно разредени или повредени по корпуса или полюсите, не се покриват от гаранцията.

Оферта за ремонт - Устройства, които не са покрити или вече не са покрити от гаранция, ремонтираме срещу заплащане. При запитване към нашия сервизен център може да изпратите дефектните устройства за изготвяне на оферта и при нужда да дадете писмено съгласие за ремонт (по пощата или имейл). Без такова съгласие не се извършват допълнителни действия.

9. Други претенции, освен изброените по-горе, не могат да бъдат предявени.

Гаранционните условия важат само в актуалната си версия към момента на рекламацията и могат да бъдат намерени на нашия уебсайт

(www.scheppach.com). При преводи, водеща е винаги немската версия.

Scheppach GmbH · Günzburger Str. 69 · 89335 Ichenhausen (Германия) · www.scheppach.com Телефон: +800 4002 4002 (гореща линия за обслужване/безплатен номер от немски стационарен телефон**) · Факс: +49 [0] 8223 4002 20 · E-mail: service@scheppach.com · Интернет: <http://www.scheppach.com>

* В зависимост от продукта, гаранцията може да бъде удължена над 24 месеца; в различните държави може да се прилагат разширени гаранционни условия. ** Разходите за връзка: безплатно от фиксираната мрежа в Германия. Заплащане си правото да правим промени по тези гаранционни условия по всяко време и без предварително предупреждение.



Резервни части
Аксесоари



Ремонт



Контакт



Документи



A

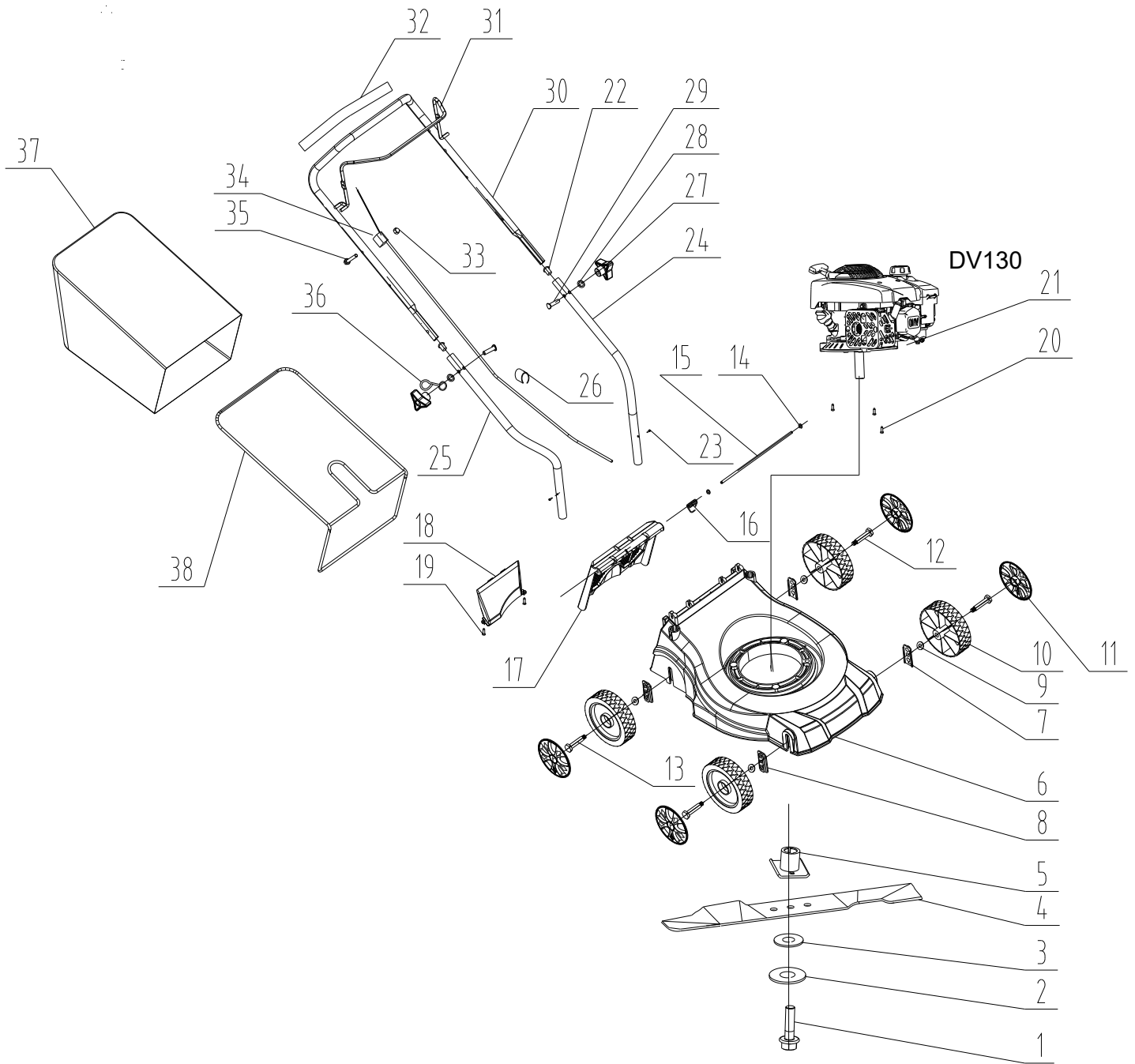

Б

DV130

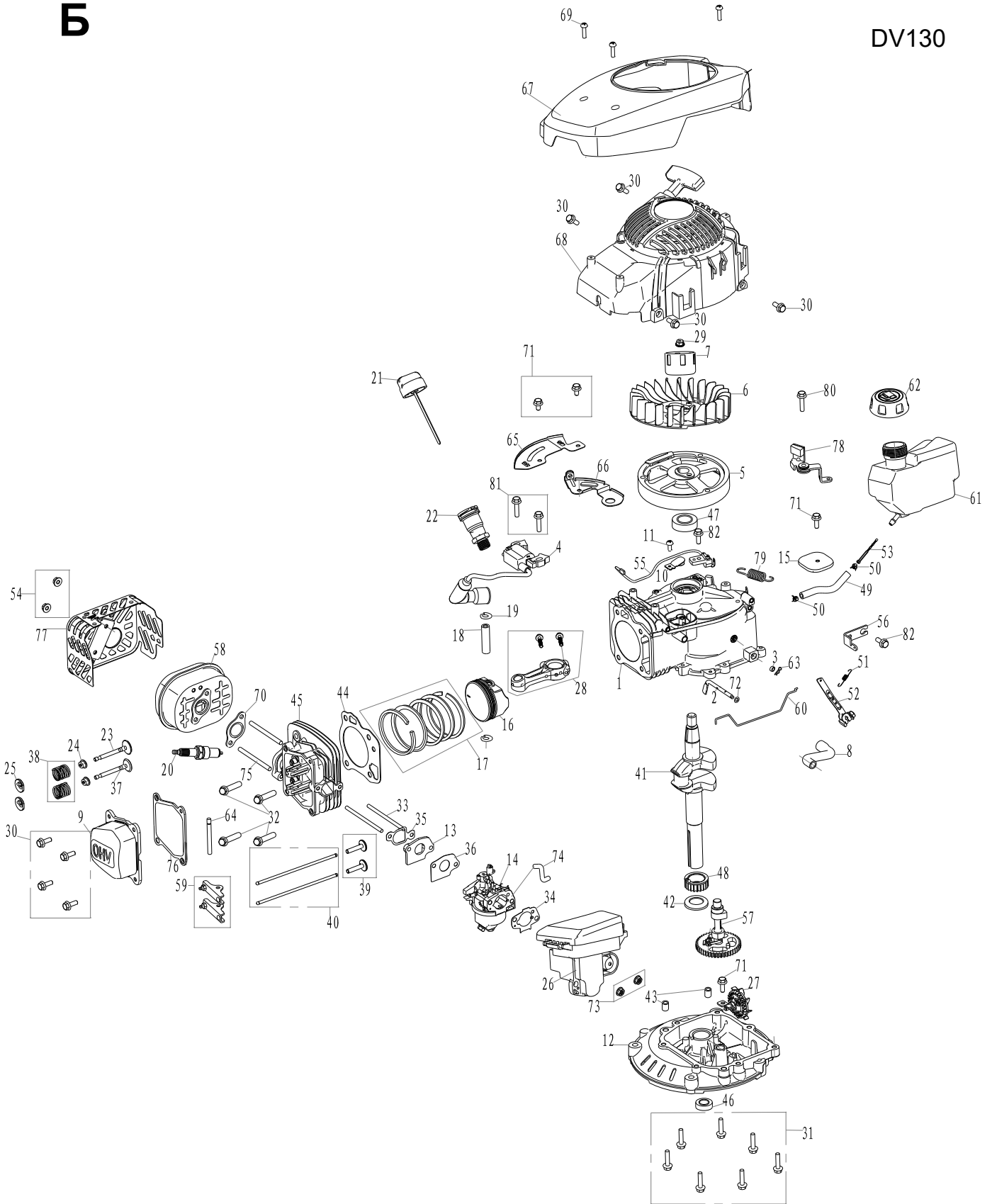

ЕС-Декларация за съответствие Оригинална декларация за съответствие
EU Declaration of Conformity
Déclaration de conformité UE



Scheppach GmbH, Günzburger Str. 69, D-89335 Ichenhausen

DE	заявява следното съответствие съгласно директивите и стандартите на ЕС за следния продукт	PL	заявява, че продуктът е в съответствие с посочените ЕС директиви и стандарти
GB	с настоящото декларира съответствие съгласно директива на ЕС и стандартите за посочения артикул	LT	заявява съответствие според директивите и стандартите на ЕС за този продукт според директивите на ЕС и приложимите стандарти декларира съответствие за изделието декларира съответствие с ЕС директиви и стандарти за артикул
FR	декларира следното съответствие според директивата на ЕС и стандартите за изделието	HU	
IT	декларира следното съответствие според директивите и стандартите на ЕС за този продукт	SI	
ES	заявява съответствие според директива на ЕС и стандартите за този артикул	CZ	декларира следното съответствие според директивите на ЕС и стандартите за продукта декларира следното съответствие според директивите на ЕС и стандартите за продукта с настоящото потвърждава съответствието с директивите и стандартите на ЕС за следните артикули
PT	декларира съответствие с Директивата на ЕС и стандартите за следния артикул	SK	
DK	с настоящото потвърждава, че продуктът отговаря на изброените ЕС директиви и стандарти	HR	
NL	с настоящото удостоверява, че следният артикул отговаря на съответните ЕС директиви и стандарти	EE	удостоверява, че посоченият продукт отговаря на приложимите директиви и стандарти на ЕС
FI	потвърждава, че този продукт отговаря на представените ЕС директиви и стандарти	LV	удостоверява съответствие по директивите на ЕС и стандартите за този продукт
SE	с настоящото удостоверява съответствие по ЕС директиви и стандарти за следния продукт	NO	станд

Марка:

Наименование на артикула:

Наименование на продукта:

Име на артикула:

Артикулен № / Art. no. / № на идентификация:

SCHEPPACH

БЕНЗИНОВА КОСАЧКА

БЕНЗИНОВА КОСАЧКА

ТЕРМИЧНА КОСАЧКА ЗА ТРЕВА

5911250904

MP132-40

MP132-40

MP132-40

<input type="checkbox"/>	2014/29/EC	<input type="checkbox"/>	2004/22/EO	<input type="checkbox"/>	89/686/ЕИО_96/58/ЕО	<input checked="" type="checkbox"/>	X 2
<input type="checkbox"/>	2014/35/EC	<input type="checkbox"/>	2014/68/EC	<input type="checkbox"/>	90/396/ЕИО		
<input checked="" type="checkbox"/>	2014/30/EC	<input checked="" type="checkbox"/>	2011/65/EC*				
<input checked="" type="checkbox"/>	2006/42/EG						
	Приложение IV Нотифициран орган: Номер на нотифициран орган: Сертификат №:						
	Приложение VI Шум: измерена L _{WA} = 94 dB; гарантирана L _{WA} = 96 dB						
						<input checked="" type="checkbox"/>	X 2

Стандарти за справка:

EN ISO 5395-1:2013/A1:2018; EN ISO 5395-2:2013/A2:2017; EN 14982:2009

Производителят носи единствена отговорност за издаването на тази декларация за съответствие.

Тази декларация за съответствие е издадена под единствената отговорност на производителя.

Производителят сам носи отговорност за изготвянето на настоящата декларация за съответствие.

* Описаният по-горе обект на декларацията спазва разпоредбите на Директива 2011/65/ЕС на Европейския парламент и на Съвета от 8 юни 2011 г. относно ограничаване употребата на определени опасни вещества в електрическо и електронно оборудване.

Описаният по-горе предмет на тази декларация отговаря на изискванията на Директива 2011/65/ЕС на Европейския парламент и на Съвета от 8 юни 2011 г. за ограничаване използването на определени опасни вещества в електрическо и електронно оборудване.

Устройството, описано по-горе в декларацията, е в съответствие с разпоредбите на Директива 2011/65/ЕС на Европейския парламент и на Съвета от 8 юни 2011 г. относно ограничаване употребата на опасни вещества при производството на електрически и електронни уреди.

Ихенаузен, 10.09.2024

Подпис / Andreas Peter / Ръководител управление на проекти

Първо СЕ: 2017 Възможни са промени без предизвестие

Регистратор на документи: Шефан Хартингер
 ул. Гюнцбургер №69, D-89335 Ихенаузен

Гаранция DE

Очевидни дефекти трябва да бъдат съобщени в рамките на 8 дни след получаване на стоката, в противен случай купувачът губи всички права във връзка с тези дефекти. Ние осигуряваме гаранция за нашите машини при правилна употреба за периода на законната гаранция, считано от предаването, като безплатно подменяме всяка част на машината, която в този срок се окаже неизползваема поради фабричен или материален дефект. За части,

които не произвеждаме сами, гаранцията се предоставя само доколкото имаме такива права спрямо нашите доставчици. Разходите за монтаж на новите части са за сметка на купувача. Искове за връщане или намаляване на цената, както и други обезщетения, са изключени.

Гаранция GB

Явните дефекти трябва да бъдат заявени до 8 дни след получаване на стоката. В противен случай правата на купувача за претенции по такива дефекти се анулират. Даваме гаранция за нашите машини при правилна експлоатация за периода на законната гаранция от датата на доставка, като подменяме безплатно всяка част, която в този период се окаже неизползваема поради дефект в материала

или производството. За части, които не са произведени от нас, гарантираме само доколкото имаме такива претенции към нашите доставчици. Разходите по монтаж на новите части са за сметка на купувача. Претенции за анулиране на покупката, намаляване на цената или други обезщетения не се приемат.

Гаранция FR

Видимите дефекти трябва да бъдат съобщени в рамките на 8 дни след получаване на стоката, в противен случай купувачът губи всички права във връзка с тези дефекти. Ние осигуряваме гаранция за нашите машини при правилна употреба за периода на законната гаранция, считано от предаването, като безплатно подменяме всяка част на машината, която в този срок се окаже неизползваема поради фабричен или материален дефект. За части, които не произвеждаме сами, се гарантира само доколкото имаме възможност за гаранционна претенция към съответните доставчици. Разходите за труд по обезщетение. Гарантираме нашите машини при коректна употреба за периода на законната гаранция, считано от предаването, като безплатно подменяме всяка част, която в този период се окаже неизползваема поради дефект на материала или изработката в този срок. Всички искове за анулиране на покупката, отстъпки или други обезщетения са изключени.

неизползваема поради дефект на материала или изработката в този срок. Всички

Гаранция EE

Очевидни дефекти трябва да се съобщят в рамките на 8 дни след получаване на стоката, в противен случай купувачът губи всички права на гаранция за тези дефекти. При правилна експлоатация предоставяме гаранция за нашите машини за срока, предвиден в закона, считано от предаването, като безплатно подменяме всяка част от машината, която в този период стане неизползваема

поради фабричен или материален дефект. За части, които не са наше производство, предоставяме гаранция само доколкото имаме такава от нашия доставчик. Разходите за монтаж на новите части са за сметка на купувача. Искове за промяна, обезценка или други щети не се приемат.

Гаранция LV

Явните дефекти трябва да бъдат съобщени в срок от 8 дни след получаване на стоката. В противен случай правото на купувача да претендира за такива дефекти отпада. Даваме гаранция за нашите машини, ако купувачът ги използва правилно през гаранционния срок. Задължаваме се безплатно да предоставим всяка резервна част, която евентуално стане неизползваема поради дефект в материала или производството

през този период. За резервни части, които не са наше производство, гарантираме само ако имаме гаранция от нашите доставчици. Разходите по монтажа на новите части са за сметка на купувача. Отмяна на покупката, намаляване на цената или други претенции за обезщетение не се разглеждат.

Гаранция LT

За очевидно видими дефекти трябва да се подаде сигнал в рамките на 8 дни от получаването на устройството. В противен случай правото на купувача за рекламация по тези дефекти се счита за невалидно. За нашите уреди гарантираме пълно обслужване по време на гаранционния срок, определен от закона, при спазване на договореното между производителя и потребителя, като обещаваме безплатна подмяна на всяка част на машината,

повредена поради лош материал или фабричен дефект. Не носим отговорност за части, които не са наше производство и са доставени от друг доставчик. Разходите за монтаж на новите части са отговорност на купувача. Прекратяване на покупката, намаляване на цената или други претенции за обезщетение няма да бъдат уважени.

Гаранция FI

За открити дефекти трябва да се уведоми в рамките на осем дни от получаването на стоката. В противен случай купувачът няма право да поиска компенсация за съответните дефекти. Даваме гаранция за нашите машини, които са правилно използвани, за законоустановения гаранционен срок от датата на доставката, като безплатно подменяме всяка част, която през този период се окаже неизползваема

Поради дефект в материала или производствена грешка. За части, които не произвеждаме сами, предоставяме гаранция само ако доставчикът ни е предоставил такава. Разходите за монтаж на новите части са за сметка на купувача. Искове за демонтаж, намаляване на цената или други обезщетения не се разглеждат.

Гаранция SE

Тази машина е с 24-месечна гаранция. Гаранцията покрива само фабрични дефекти на материалите и конструкцията – не включва повреди от неправилна употреба или неспазване на указанията за поддръжка. Дефектните части се подменят безплатно, но клиентът поема монтажа. Гаранцията важи само за оригинални части и не се отнася за машини, ремонтирани от трети лица. Не включва транспортни щети.-

Гаранция HR

Видимите повреди трябва да бъдат заявени до 8 дни след получаване на стоката. В противен случай купувачът губи право на рекламация. Даваме гаранция за нашите машини при правилна употреба през срока на законната гаранция, като безплатно подменяме всяка част, която докажемо стане неизползваема поради дефектен материал или производствена грешка в този период.

За части, които не сме произвели сами, гарантираме само ако имаме право на рекламация към доставчика. Разходите по монтажа на новите части са за сметка на купувача. Искания за намаляване на цената, както и други претенции за щети не се приемат.

Гаранция NO

Очевидните дефекти трябва да бъдат съобщени до 8 дни след получаване на стоката, в противен случай клиентът губи всички права за такива дефекти. Гарантираме нашите машини при правилна употреба през целия законен гаранционен срок от датата на предаване, като подменяме безплатно всяка част, която в този срок докажемо стане неизползваема поради дефект в материала или производството.

За части, които не произвеждаме сами, гаранцията важи само ако имаме гаранционни претенции към доставчика. Разходите за монтаж на новите части са за сметка на купувача. Искове за промяна, обезщетения за обезценка и други претенции за щети не се приемат.