

Артикул №
5911255903 Издание
№ 5911255903_2001
Ревизия №
27/08/2025

CE

scheppach



MP135-42

<https://www.scheppach.com/de/service>



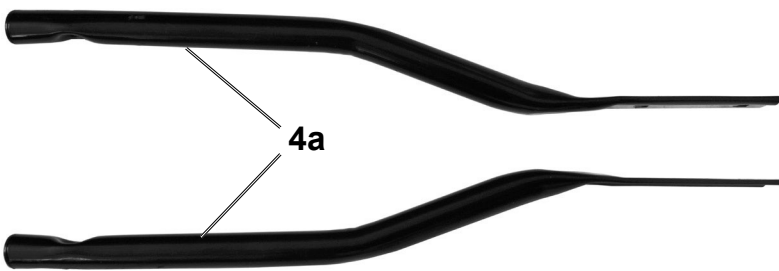
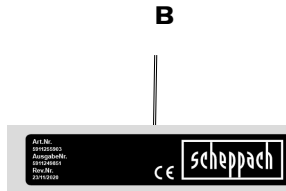
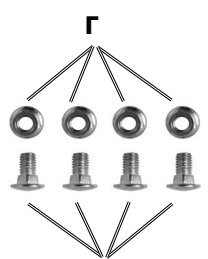
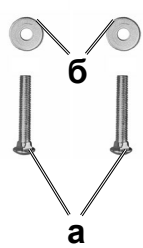
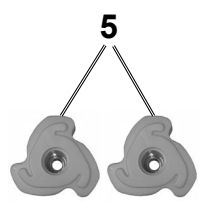
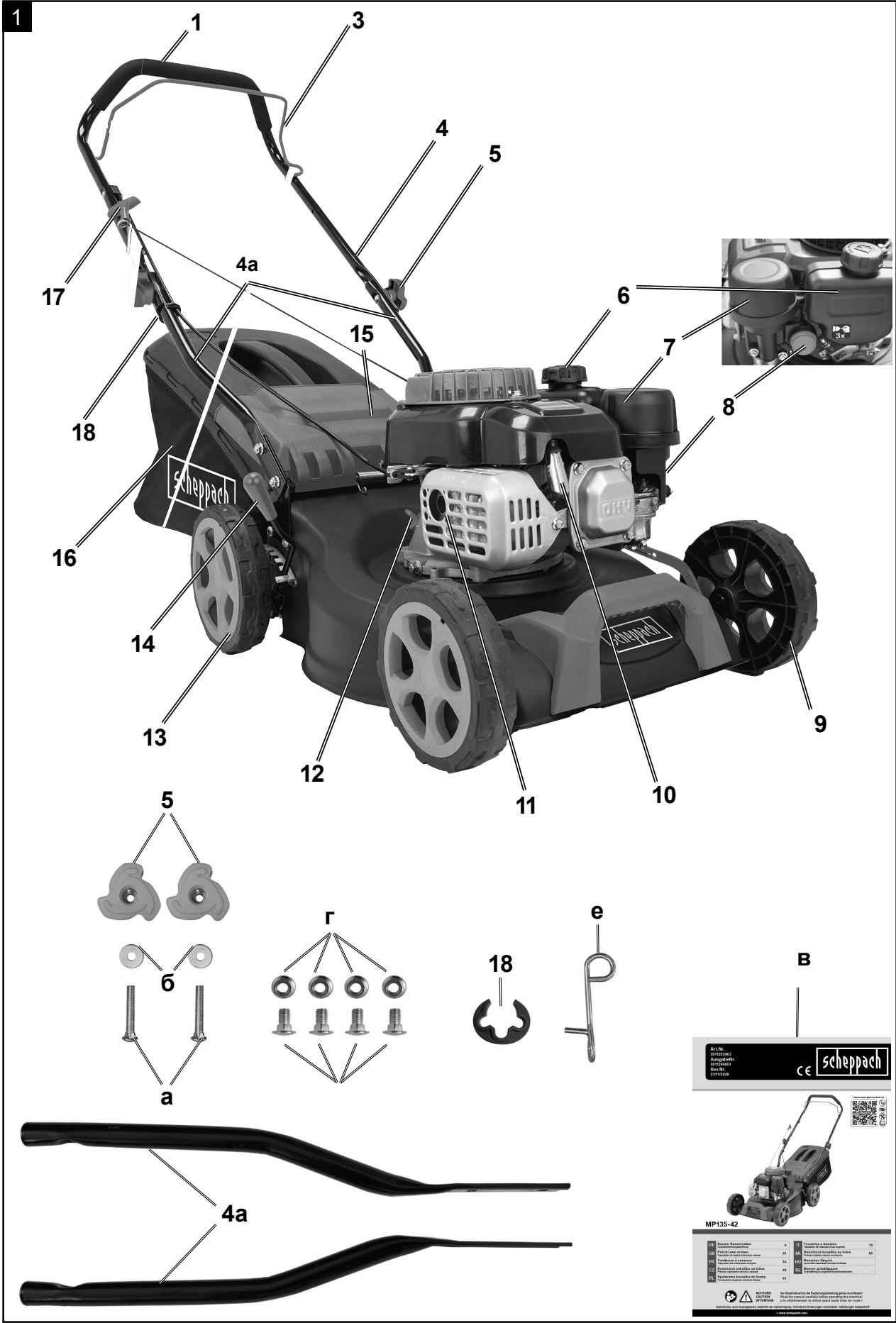

1) Anzahl Messerblätter	6	17) Anzahl der Abstreifen	25
2) Typ des Motors	37	18) Anzahl der Rollen des Rades	89
3) Typ des Motors	37	19) Motorleistung (kW)	2,2
4) Typ des Motors	37	20) Motorleistung (PS)	3,0
5) Typ des Motors	37	21) Motorleistung (CV)	3,0
6) Typ des Motors	37	22) Motorleistung (CV)	3,0
7) Typ des Motors	37	23) Motorleistung (CV)	3,0
8) Typ des Motors	37	24) Motorleistung (CV)	3,0
9) Typ des Motors	37	25) Motorleistung (CV)	3,0

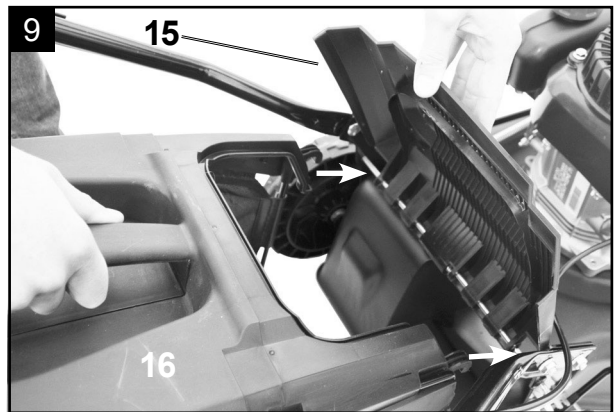
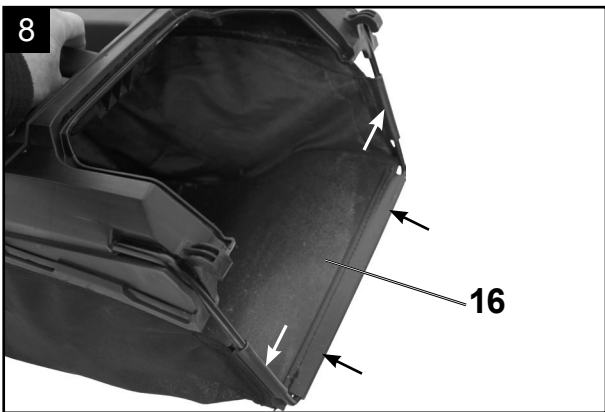
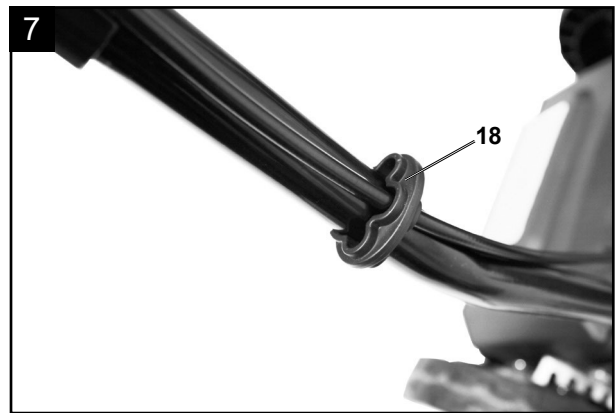
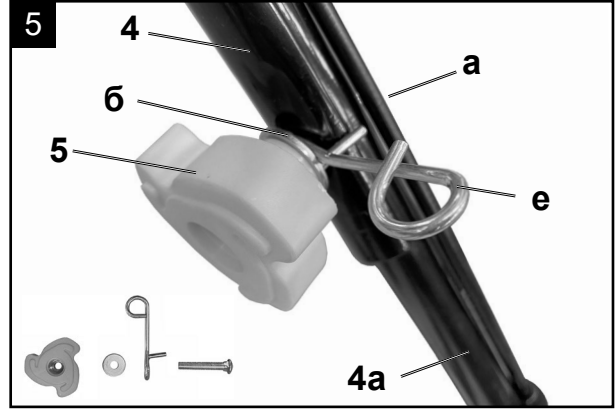
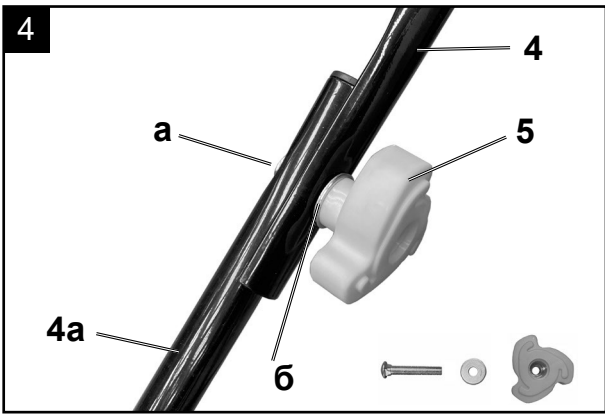
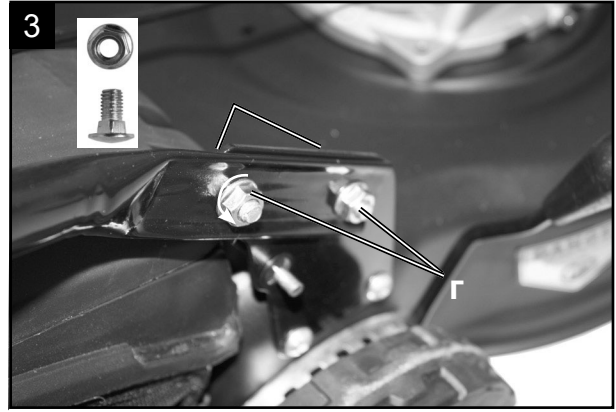
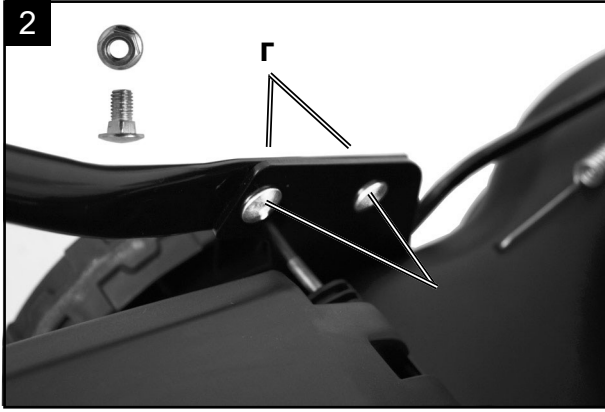

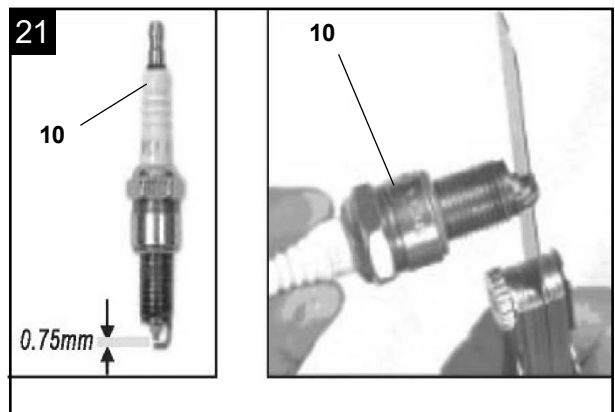
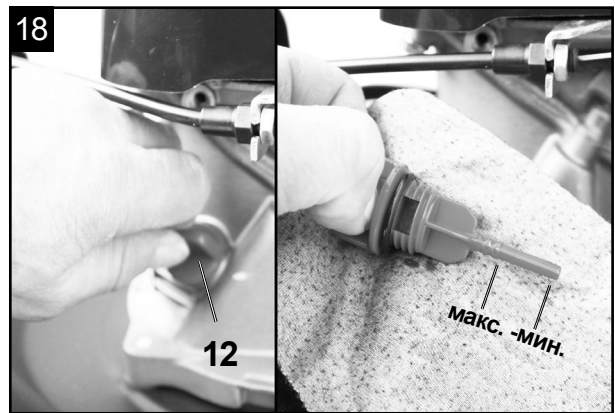
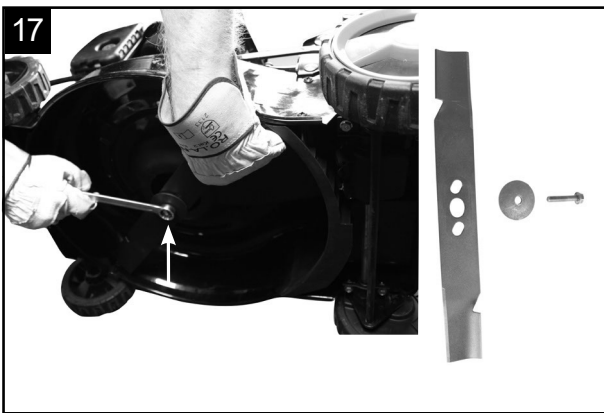
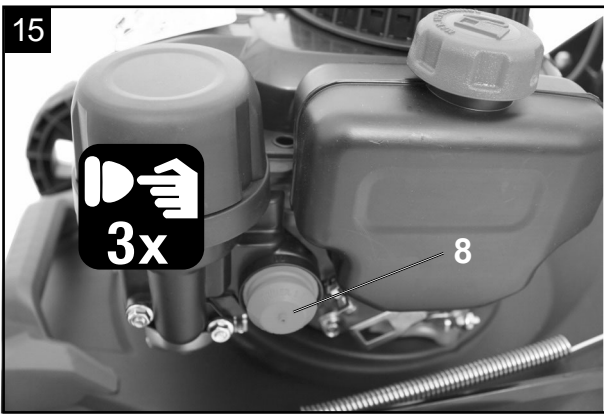
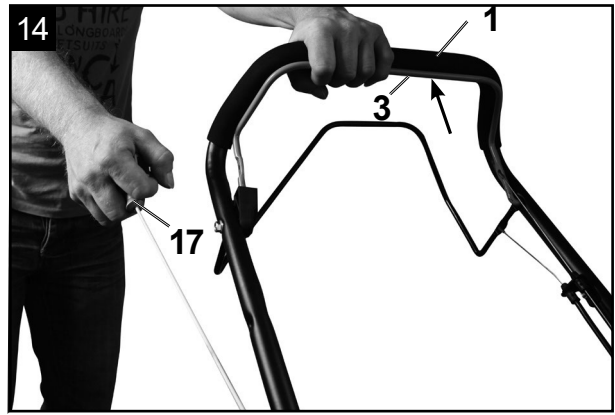
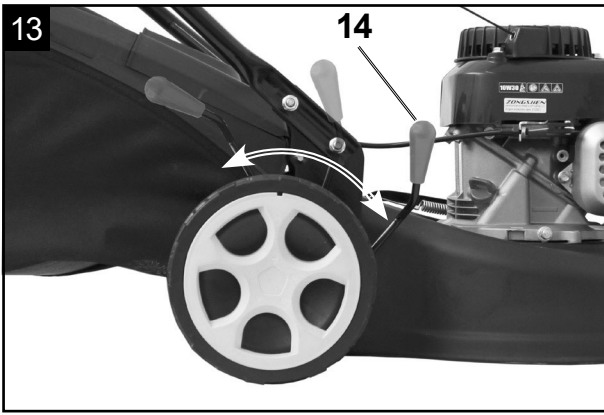

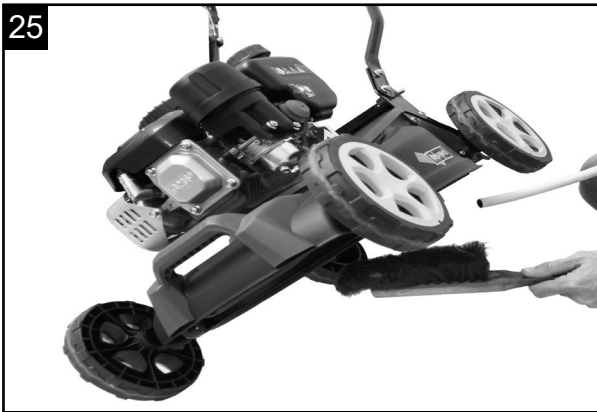
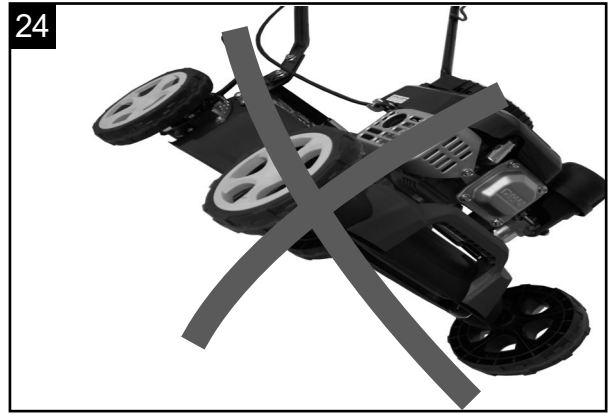

Обяснение на символите върху уреда

	Преди употреба спазвайте всички инструкции за безопасност
	Прочетете и разберете всички инструкции за експлоатация преди да стартирате уреда.
	Не косете по наклон или надолу по склона.
	Преди да включите косачката, премахнете всички дребни предмети наоколо, които могат да бъдат изхвърлени.
	Опасност от летящи предмети по време на работа на двигателя.
	Уверете се, че другите хора се намират на безопасно разстояние.
	Изключете кабела на свещта преди всякакви дейности по поддръжката.
	Дръжте ръцете и краката си далеч от въртящите се остриета.
	Важно: Изгорелите газове са токсични. Не работете с двигателя в затворени или невентилирани помещения
	Внимание: Гореща повърхност – опасност от изгаряне!
	Използвайте защита за слуха и очите!
	ВНИМАНИЕ! Работните материали са леснозапалими и експлозивни – съществува риск от пожар! Не зареждайте гориво докато двигателят е горещ или работи.
	Съдържание на резервоара
	Двигателно масло
	Дължина на острието. Макс. ширина на косене
	Гарантирано ниво на звукова мощност
	Продуктът отговаря на действащите европейски директиви.
	Бутон за подаване на гориво при студен старт
	Проверете нивото на маслото
	ЗАДВИЖВАНЕ – лост за движение СТОП – лост за спиране на двигателя

Съдържание:

Страница:

1. Въведение.....	23
2. Описание на устройството (Фиг. 1).....	23
Комплектът включва (Фиг. 1((1 - 18 / а - г)	23
4. Правилна употреба.....	24
5. Инструкции за безопасност.....	24
6. Технически данни	26
7. Преди пускане в експлоатация.....	27
8. Работа.....	27
9. Поддръжка и почистване	30
10. Съхранение.....	31
11. Изхвърляне и рециклиране	32
12. Отстраняване на неизправности.....	32
13. Декларация за съответствие	126

1. Въведение

Производител:

Scheppach GmbH
Günzburger Straße 69
D-89335 Ichenhausen

Уважаеми клиент,

Пожелаваме ви вашето ново устройство да ви донесе много радост и успехи.

Забележка:

Съгласно действащите закони за отговорността на производителя, производителят на това устройство не носи отговорност за щети върху устройството или причинени от него, ако те са резултат от:

- Неправилна употреба,
- Неспазване на инструкциите за експлоатация,
- Ремонти, извършени от неоторизирани лица или сервиси,
- Монтаж и подмяна с неоригинални резервни части,
- Използване за други, несъответстващи на предназначението цели,

Забележка:

Преди да пристъпите към сглобяване и пускане в експлоатация, прочетете целия текст на ръководството за употреба.

Това ръководство ще Ви помогне да се запознаете с Вашето устройство и да го използвате по предназначение.

В ръководството ще откриете важни указания за безопасна, правилна и икономична работа с уреда, как да избегнете опасности, да намалите разходите за ремонти и престои, и за удължаване на надеждната експлоатация и живот на устройството.

Освен посочените в това ръководство инструкции за безопасност, е необходимо да спазвате и приложимите правила за експлоатация на устройството във Вашата страна. Дръжте ръководството при уреда, в защитен от влага и замърсявания плик. То трябва да бъде прочетено и внимателно спазвано от целия обслужващ персонал преди започване на работа. Уредът може да се използва само от обучени лица, запознати с възможните опасности. Задължително е спазването на минималната възраст.

Освен изискванията за безопасност в това ръководство и отделните наредби във Вашата страна, трябва да се спазват и общоприетите технически норми при работа с подобни машини.

Не поемаме отговорност за злополуки или щети, настъпили вследствие на неспазване на това ръководство и инструкциите за безопасност.

2. Описание на уреда (Фиг. 1)

1. Дръжка
2. -
3. Лост за спиране на двигателя
4. Горна ръкохватка / 4а Долна ръкохватка
5. Пластмасова звездообразна гайка
6. Резервоар за гориво
7. Въздушен филтър
8. Бутона за подкачване
9. Празен ход
10. Запалителна свещ
11. Изпускателна тръба
12. Мерителна пръчка за масло
13. Задвижващо колело
14. Лост за регулиране на височината на колелото
15. Клапа за изхвърляне
16. Кош за събиране
17. Стартер с въже
18. Щипки за кабел

3. Комплект на доставката (Фиг. 1((1 - 18 / а - g)

- a 2 x Винта с кръгла глава
- b 2 x Шайба
- c 1 x Ръководство за работа
- d 1 x Държач
- e 4 x Винта с кръгла глава
- f 4 x Шестостенна гайка
 - Отворете опаковката и внимателно извадете уреда.
 - Премахнете опаковъчния материал, както и опаковъчните и транспортните предпазители (ако има такива).
 - Проверете дали комплектът е пълен.
 - Проверете уреда и аксесоарите за транспортни повреди. При рекламации уведомете незабавно превозвача. По-късни претенции няма да бъдат приети.
 - Ако е възможно, запазете опаковката до изтичане на гаранционния срок.
 - Запознайте се с продукта чрез ръководството за експлоатация преди първа употреба.
 - За аксесоари, консумативи и резервни части използвайте само оригинални части. Резервни части можете да закупите от специализиран търговец.
 - При поръчка посочвайте номера на артикула, както и модела и годината на производство на уреда.

М Внимание

Уредът и опаковъчните материали не са играчки! Не позволявайте на деца да играят с пластмасови торбички, фолиа или дребни части!

М ОПАСНОСТ

Опасност от задавяне и задушаване!

4. Правилна употреба

Машината отговаря на приложимата директива за машини на ЕС.

Преди започване на работа всички защитни и предпазни устройства трябва да бъдат монтирани.

- Операторът носи отговорност за безопасността на околните в работната зона.
- Машината е предназначена за работа само от един човек.
- Спазвайте всички инструкции за безопасност и предупредителни знаци, поставени върху машината.
- Уверете се, че всички надписи за безопасност и опасност са налични и четливи.
- Използвайте машината само когато е в технически изправно състояние, съгласно ръководството за експлоатация и с пълна информираност относно рисковете!
- В случай на неизправности, които могат да застрашат безопасността, ги отстранете незабавно или се обърнете към квалифициран сервиз!
- Спазвайте всички инструкции на производителя относно безопасност, експлоатация и поддръжка, както и размерите, посочени в техническите данни.
- Спазвайте и съответните разпоредби за предотвратяване на злополуки и утвърдените технически и безопасни правила.
- Машината може да се използва, поддържа или ремонтира само от компетентни лица, запознати с нейната работа и рисковете. Производителят не носи отговорност за щети, причинени от неоторизирани промени.
- Работете само с оригинални аксесоари и инструменти на производителя.
- Всяка друга употреба се счита за неправилна. Рискът и отговорността за щети при такава употреба са изцяло за сметка на потребителя.
- Машината не е предназначена за професионално, техническо или индустриално използване.
- Ако имате съмнения относно безопасността на условията на работа, не използвайте машината.
- Бензиновата косачка е предназначена за частна употреба — например в дворове и градини. Под частна употреба се разбира експлоатация до 50 часа годишно, като машината се използва основно за поддръжка на малки тревни площи и градини към дома или за хоби. Използването ѝ в обществени сгради, спортни зали и в селското или горското стопанство не е позволено.

Внимание! Поради риск за здравето на оператора, косачката не трябва да се използва за следните дейности: подрязване на храсти, живи плетове и храстовидни растения, рязане или надробяване на увивни растения или трева по покриви или в сандъчета на балкони, както и за почистване (изсмукване) на пътеки и като шредер за раздробяване на клони и резитби от дървета и храсти.

Освен това косачката не трябва да се използва като моторизиран култиватор за изравняване на неравности в терена, като например къртичини.

- От съображения за безопасност, косачката не може да се използва като задвижващо устройство за други инструменти или комплекти инструменти от какъвто и да е вид.

» ПРЕДУПРЕЖДЕНИЕ

За ваша собствена безопасност, моля, прочетете внимателно това ръководство и общите инструкции за безопасност преди да включите уреда. Ако предоставяте уреда на трето лице, винаги предавайте и тези инструкции за употреба.

5. Инструкции за безопасност

В това ръководство сме отбелязали важни за вашата безопасност точки със следния символ: **m**

Освен това, в ръководството ще откриете и други важни раздели, отбелязани с думата **"ВНИМАНИЕ!"**.

m ОПАСНОСТ

Неспазването на тези указания създава изключително сериозна опасност за живота или риск от животозастрашаващи наранявания.

» ПРЕДУПРЕЖДЕНИЕ

Пренебрегването на тези инструкции може да доведе до смърт или до сериозни травми.

m ВНИМАНИЕ

Неспазването на указанията носи лек до среден риск от наранявания.

m ЗАБЕЛЕЖКА

Неспазването на тези инструкции може да доведе до повреда на уреда или друга собственост.

моля обърнете внимание» Внимание

При работа с уреда е важно да спазвате редица предупреждения за безопасност, за да избегнете наранявания и щети. Затова настоятелно препоръчваме да прочетете внимателно това ръководство за експлоатация и инструкциите за безопасност.

Съхранявайте това ръководство на сигурно място, за да имате винаги достъп до информацията. Ако предоставите уреда на друг човек, непременно дайте и това ръководство с инструкциите за безопасност. Не носим отговорност за инциденти или щети, възникнали при неспазване на това ръководство и инструкциите за безопасност.

Кой няма право да използва уреда:

- Деца и други лица, които не познават инструкциите за употреба (местните разпоредби могат да определят минималната възраст на потребителя).
- Лица под въздействие на алкохол, наркотици или лекарства, както и такива, които са уморени или болни.

Инструкции за безопасност при работа с ръчни косачки **Важна информация**

- Прочетете внимателно инструкциите за употреба. Запознайте се добре с настройките и правилната експлоатация на машината.
- Не допускайте деца или хора, които не познават инструкциите за работа, да използват косачката. Свържете се с местните власти за информация относно минималната възраст за работа с косачката.
- Не косете, когато наблизо има хора, особено деца или домашни любимци. Винаги помнете, че операторът носи отговорност за инциденти с други лица и/или тяхното имущество.
- Ако предоставяте уреда на друг човек, задължително му дайте и това ръководство за работа.
- Винаги носете здрави обувки с нехлъзгаща се подметка и дълги панталони, когато косите тревата. Не косете никога боси или по сандали.
- Преди работа проверете терена, на който ще използвате машината, и отстранете всички предмети, които биха могли да бъдат засмукани и изхвърлени с голяма сила (като камъни, играчки, клонки, жици и др.).

•

М ВНИМАНИЕ

Бензинът е изключително запалим:

- Съхранявайте бензина само в подходящи, обозначени съдове.
- Зареждайте машината с гориво само на открито и не пушете по време на зареждането.
- Бензинът трябва да се налива преди стартиране на двигателя. Докато двигателят работи или косачката е нагрята, не отваряйте капачката на резервоара и не доливайте гориво.
- Ако изтече бензин, не се опитвайте да стартирате двигателя. В този случай изнесете машината от мястото, където е разлято горивото. Стартирайте двигателя едва след като изпаренията са напълно изчезнали.
- От съображения за безопасност, капачките на резервоара и други съдове трябва да се подменят при повреда.
- Не съхранявайте бензин в близост до източници на искри. Винаги използвайте одобрен съд за гориво. Дръжте бензина далеч от деца.
- Сменяйте дефектните шумозаглушители.
- Преди употреба винаги проверявайте визуално дали ножовете, болтовете и цялата режеща част на машината не са износени или повредени. За да предотвратите небалансираност, износените или повредени режещи елементи и болтове трябва да се подменят само в комплект.
- Имайте предвид, че когато косачката има повече от един нож, въртенето на един може да доведе до завъртане и на останалите.

Работа с уреда

- Не пускайте двигател с вътрешно горене в затворени помещения, където може да се натрупа опасен въглероден оксид.
- Косете само при дневна светлина или при добро изкуствено осветление. Избягвайте да използвате уреда върху мокра трева, доколкото е възможно. Не използвайте косачката по време на гръмотевична буря – опасност от мълния!
- Винаги осигурявайте стабилна опора при наклони.
- Водете машината само с нормална скорост на ходене.
- За косачки с колела: косете напречно на склона, никога директно нагоре или надолу.
- Внимавайте особено, когато сменяте посоката по склон.
- Не косете по прекалено стръмни наклони. Бъдете особено внимателни при движение на заден ход или когато дърпате косачката към себе си.
- Изключвайте косачката и се уверете, че ножът е напълно спрял, когато трябва да наклоните машината за пренасяне извън тревните площи или преместване до мястото за косене.
- Никога не използвайте косачка с повреден нож, предпазители или без монтирани защити, като дефлектори и/или кош за трева.
- Не променяйте и не увеличавайте оборотите на двигателя.
- Освободете спирачката на двигателя преди да го стартирате.
- Преди да включите двигателя, изключете всички режещи инструменти и задвижвания.
- Стартирайте двигателя внимателно, според указанията на производителя. Дръжте краката си далеч от ножа на косачката!
- Не накланяйте косачката при стартиране, освен ако не е необходимо леко повдигане от земята. В такъв случай наклонете само колкото е необходимо и повдигайте откъм страната, противоположна на оператора.
- Не стартирайте двигателя, ако се намирате пред отвора за изхвърляне.
- Никога не поставяйте ръце или крака върху или под въртящи се части. Дръжте се на разстояние от отвора за изхвърляне.
- Не вдигайте и не пренасяйте косачката, докато работи двигателят.
- Изключете двигателя, извадете свещта и се уверете, че всички движещи се части са спрели:
 - Преди да отстраните запушвания или блокирания в отвора за изхвърляне.
 - Преди проверка или почистване на косачката или извършване на работа по нея.
 - При контакт с чужд предмет. Проверете косачката за повреди и извършете необходимите ремонти, преди да я използвате отново. Ако усетите необичайно силни вибрации, веднага я изключете и проверете състоянието ѝ.

- Изключвайте двигателя:
 - Всеки път, когато напускате косачката.
 - Преди зареждане с гориво.
- Работата с машината на прекалено висока скорост увеличава риска от инциденти.
- Бъдете внимателни при настройка и внимавайте да не прищипете пръстите си между движещите се и неподвижните части.
- Особено внимавайте при косене върху мека почва, в близост до сметища, канавки и диги.
- Потребителят трябва да бъде добре обучен за използване, регулиране и работа с машината (включително забранени действия).
- Проверявайте уреда редовно и се уверявайте, че всички блокировки и бутони работят правилно преди всяка употреба.
- Имайте предвид, че неправилната поддръжка, използването на неоригинални резервни части или премахването/модифицирането на защитни устройства може да доведе до повреда на уреда и сериозни наранявания.
- Системите за безопасност или оборудването на косачката не трябва да се премахват или деактивират.
- Потребителят не трябва да променя или манипулира фабричните настройки за обороти на двигателя.
- Използвайте само режещи инструменти и аксесоари, препоръчани от производителя. Използването на други приставки и аксесоари може да доведе до нараняване.
- Винаги поддържайте косачката в изправно състояние.
- Правете достатъчно почивки, за да намалите излагането на шум и вибрации.

Остатъчни рискове и защитни мерки

Пренебрегване на ергономичните принципи

Небрежно боравене с лични предпазни средства (ЛПС)

Неправилната или липсваща употреба на лични предпазни средства може да доведе до сериозни наранявания.

- Носете предписаните защитни средства.

Човешко поведение, неправомерни действия

- _ Винаги се съсредоточавайте напълно върху всяка работа.

※ **Остатъчен риск** - никога не може да бъде напълно изключен.

Опасност от шум

Увреждане на слуха

Дългата работа без защита със съответното устройство може да доведе до увреждане на слуха.

- Винаги носете защита за слуха като задължителна мярка.

Действия при аварийна ситуация

При инцидент незабавно предприемете необходимите мерки за първа помощ и потърсете медицинска помощ възможно най-бързо.

6. Технически данни

Вид двигател	Четиритактов, въздушно охлаждане
Работен обем	132 см ³
Обороти	2850 об/мин
Мощност (kW)	2.2 kW / 3.0 PS
Гориво	Бензин без олово / до 5% биоетанол
Обем на резервоара / бензин	0.85 л
Двигателно масло	SAE 30/10W30/10W40
Капацитет на масления резервоар	0.4 л
CO ₂ емисии	969.18 г/kWh
Регулиране на височината на косене	Регулиране на височината на косене: 25-70 мм / 7 степени
Обем на коша за трева	55 л
Ширина на косене	42 см
Тегло	18,6 кг

Възможни са технически промени!

Информация за нивото на шум, измерено според действащите стандарти:

Звуково налягане L _{рА}	74,5 dB
Неопределеност на измерването K _{рА}	1,79 dB
Ниво на звукова мощност L _{WA}	94,5 dB
Неопределеност на измерването K _{рА}	1,79 dB

Използвайте защита за слуха.

Излагането на шум може да доведе до загуба на слуха.

Вибрации A_{hV} (ляво/дясно) = 3,0 m/c₂

Неопределеност на измерването K = 1,5 m/c₂

Пазете нивото на шум и вибрации възможно най-ниски!

- Използвайте само изправни уреди.
- Почиствайте и поддържайте уреда редовно.
- Съобразявайте начина на работа с уреда.
- Не претоварвайте машината.
- Правете проверка при необходимост.
- Изключвайте уреда, когато не се използва.
- Използвайте ръкавици.

При продължителна работа с бензинова косачка може да се проявят проблеми с кръвообращението, причинени от вибрации (т.нар. „синдром на белите пръсти“).

В този случай не може да се даде информация за продължителността на употреба, тъй като тя е индивидуална за всеки човек.

Следните фактори могат да окажат влияние върху състоянието:

- Проблеми с кръвообращението в ръцете на потребителя
- Ниски външни температури
- Продължителна употреба

Препоръчваме да носите топли работни ръкавици и да си правите редовни почивки.

7. Преди пускане в експлоатация

Сглобяване на компонентите

Някои части от доставката са разглобени. За бърз и лесен монтаж, прочетете и следвайте инструкциите по-долу.

Забележка!

За сглобяване, както и за поддръжка, ще са ви необходими следните допълнителни инструменти, които не са включени в комплекта:

- Плосък съд за събиране на масло (за смяна на масло)
- Мерителна кана от 1 литър (устойчива на масло/бензин)
- Туба за бензин (5 литра са достатъчни за около 6 часа работа)
- Фуния (подходяща за отвор на резервоара за бензин)
- Кухненски кърпи (за почистване на остатъци от масло/бензин; изхвърляйте ги на бензиностанция)
- Помпа за изсмукване на бензин (пластмасова, налична в строителните магазини)
- Масленица с ръчна помпа (налична в строителните магазини)
- Ключ за свещи
- 0,5 л двигателно масло SAE 30

Сглобяване

1. Извадете косачката и принадлежностите от опаковката и проверете дали всички части са налице.
2. Закрепете долната дръжка (4а) с болт с кръгла глава (а), 1 шайба (b) и 1 пластмасова звездовидна гайка (5) от всяка страна на косачката. Уверете се, че въжетата, които ще се монтират по-късно, не пречат (фиг. 2-3).
3. Фиксирайте горната дръжка (4) към долната дръжка (4а) с болт с кръгла глава (а), 1 шайба (b) и 1 пластмасова звездовидна гайка (5) от всяка страна (фиг. 4-5).
4. Поставете дръжката на стартера с въже (17) в предвидената за целта кука, както е показано на фиг. 6.
5. Закрепете кабелите към дръжката с предоставените щипки (18) (фиг. 7).
6. Кош за събиране (16) – отворете го и щракнете пластмасовите щипки към рамката. (фиг. 8)
7. Косене без кош: Повдигнете капака за изхвърляне (15) с едната ръка и закачете коша за събиране (16), както е показано на фиг. 9.

Настройка на височината на косене **ⓘ Внимание!**
Настройвайте височината на косене само когато двигателят е изключен и капачето на свещта е извадено.

- Преди да започнете да косите, уверете се, че ножът не е затъпен и че всички крепежни елементи са здрави.
- За да избегнете небалансирана работа, сменяйте затъпени и/или повредени ножове само като комплект (ако е приложимо). За да извършите тази проверка, първо изключете двигателя и извадете кабела на запалителната свещ.

- Височината на косене се регулира централно чрез лоста за настройка на височината на колелата (Фиг. 13 / позиция 14). Могат да се изберат 7 различни нива на косене.
- Издърпайте лоста за настройка и изберете желаната височина на косене. Лостът ще щракне на избраната позиция (фиг. 13).

8. Работа

ⓘ Внимание! **Винаги се уверявайте, че продуктът е напълно сглобен преди да го пуснете в експлоатация!**

ⓘ Внимание!

Двигателят не се доставя с масло. Не забравяйте да добавите масло, преди да го стартирате. Използвайте стандартно многоградусово масло (SAE 30).

Преди всяко косене задължително проверявайте нивото на маслото в двигателя. Трябва също така да налеете бензин, тъй като той не е включен при доставката.

- За да избегнете случайно стартиране на косачката, уредът е снабден с лост за спиращка на двигателя (Фиг. 1 / позиция 3), който трябва да бъде издърпан назад преди пускане. Когато изпуснете лоста за управление на двигателя, той автоматично се връща в изходна позиция и двигателят се изключва.
- Натиснете лоста за спиращка на двигателя (3) и дръпнете енергично стартерното въже (17). (Фиг. 14) **ВНИМАНИЕ:** При дърпане на стартерното въже, режещото острие се върти, дори ако спиращият лост е освободен. Уверете се, че никоя част от тялото не се намира в опасната зона на острието.
- Преди да започнете косене, повторете тази процедура няколко пъти, за да гарантирате, че машината работи правилно.

ⓘ ВНИМАНИЕ

Всеки път, когато се налага да регулирате или ремонтирате косачката, изчакайте острието напълно да спре да се върти.

Внимание! Опасност от нараняване при движещи се части!

Винаги изключвайте двигателя и изваждайте буксата на запалителната свещ преди да извършвате каквито и да е настройки, обслужване или ремонт.

Работа с движението:

- Лост за спиращка на двигателя (3): Използвайте този лост, за да спрете двигателя. Когато го отпуснете, двигателят и ножът спират автоматично.
- За да косите, издърпайте лоста за спиращка на двигателя (3) към ръкохватката (1). Преди да започнете работа, проверете няколко пъти дали лостът за спиращка работи правилно. **Уверете се, че стартерното въже се движи плавно.** GB | 27

Внимание: Режещият нож се върти при стартиране на двигателя.

Важно: Преди да стартирате двигателя, натиснете няколко пъти лостовите на спирачката на двигателя, за да се уверите, че спирачният кабел също работи правилно.

Забележка: Двигателят е проектиран за оптимална скорост на рязане, изхвърляне на тревата в коша и дълъг живот.

- Проверете нивото на маслото.
- Отворете капачката на резервоара и напълнете до долната точка на входа около 0,85 литра бензин. Използвайте фуния и мерителен съд за пълнене. Не препълвайте резервоара. Използвайте само прясно, чисто, безоловно гориво. Не смесвайте масло с бензин. Купувайте гориво в количества, които могат да бъдат използвани до 30 дни, за да запазите свежестта му. **Забележка:** Ползвайте стандартен безоловен бензин с максимум 5% биоетанол.

м ВНИМАНИЕ

Винаги използвайте само безопасна туба за гориво. Не пушете докато зареждате бензин. Почистете остатъците от масло и гориво. Изключете двигателя преди зареждане и изчакайте няколко минути да изстине.

Стартиране на двигателя (фиг. 14)

- Уверете се, че уредът е свързан правилно към свещта.
- Застанете зад косачката. С едната ръка дръпнете лоста за спирачка на двигателя (3) към дръжката (1), а с другата хванете стартерното въже.
- Запалете двигателя, като издърпате стартерното въже (17). Издърпайте дръжката около 10 – 15 см (докато усетите съпротивление), след което с рязко движение стартирайте двигателя. Ако не запали, повторете дърпането отново.
- Поради защитното покритие на двигателя, при първоначална употреба е възможно да се появи лек дим – това е напълно нормално.

Забележка: При по-ниски температури стартирането е по-лесно чрез натискане на бутон праймер (фиг. 15, 8). Използвайте само когато двигателят е студен!

м Внимание:

- Никога не оставяйте стартерното въже да се прибира рязко.
- Внимание: При студено време може да се наложи да стартирате двигателя няколко пъти.

Изключване на двигателя:

- За да спрете двигателя, отпуснете лоста за движение (2), след това лоста за спиране на двигателя (3) и изчакайте, докато ножът напълно спре.

- Издърпайте буксата на свещта (10), за да избегнете случайно стартиране на двигателя.
- Преди да стартирате двигателя отново, проверете стартерното въже и спирачката на двигателя. Уверете се, че стартерът е монтиран правилно. Ако въжето е прегънато или повредено, то трябва да се смени.

Преди косене Важни указания:

- Облечете подходящо облекло. Носете здрави обувки, не сандали или маратонки.
- Проверете острието. Ако то е огънато или повредено, задължително го сменете с оригинална част.
- Пълнете резервоара само на открито. Използвайте фуния и мерителен съд. Попийте разлят бензин.
- Прочетете и спазвайте ръководството за работа, както и инструкциите за двигателя и аксесоарите. Дръжте ръководството подръка за други потребители на уреда.
- Изгорелите газове са опасни – стартирайте двигателя само навън.
- Уверете се, че всички защитни устройства са монтирани и работят правилно.
- Уредът трябва да се използва само от човек, който е в състояние да го управлява.
- Косенето на мокра трева е рисково – косете, когато тревата е възможно най-суха.
- Уведомете другите или децата да се държат далеч от косачката.
- Никога не косете при лоша видимост.
- Премахнете всички свободни предмети от терена преди косене.

Съвети за правилно косене **м Внимание!** Никога не отваряйте изходния капак, докато кошът се изпразва и двигателят работи. Въртящото се острие може да причини наранявания.

Винаги осигурявайте добре затварянето на изходния капак и коша. Изключете двигателя преди демонтаж. Спазвайте винаги безопасното разстояние между корпуса на острието и оператора, определено от направляващите. Бъдете особено внимателни при косене и смяна на посоката по наклони и скатове. Уверете се, че стоите стабилно, носете обувки с неплъзгаща и здрава подметка и дълги панталони. Винаги косете напречно на склона.

От съображения за безопасност не косете склонове с наклон над 15 градуса с косачката.

Бъдете особено внимателни при движение на заден ход или при дърпане на косачката. Има риск от спъване!

Косене

Косете само с остри и чисти ножове, за да не се разнищват стръковете и тревата да не пожълтява.

За да постигнете прецизно косене, движете косачката по възможно най-прави линии. Винаги правете леко застъпване между ивиците, за да не остават необработени участъци.

Поддържайте долната част на корпуса на косачката чиста и отстранявайте всички натрупани остатъци от трева. Отлаганията затрудняват стартирането, влияят негативно на качеството на косене и изхвърлянето на тревата. При наклонени терени косете перпендикулярно на склона. Може да предотвратите плъзгане на косачката, като я повдигнете под ъгъл нагоре. Настройте височината на рязане според действителната дължина на тревата. Косете няколко пъти, така че да се премахват максимум 4 см трева наведнъж.

Исключете двигателя, преди да извършвате проверки на ножа. Имайте предвид, че след спиране на двигателя ножът ще се върти още няколко секунди. Никога не се опитвайте да го спирате ръчно.

Проверявайте редовно дали ножът е добре закрепен, в добро състояние и достатъчно остър. Ако не е, го наточете или заменете. Ако по време на работа ножът удари предмет, спрете косачката и изчакайте ножът напълно да спре. След това проверете състоянието на ножа и държача му. При повреда задължително ги сменете.

Съвети за косене:

- Внимавайте да не се сблъскате или преминете през твърди предмети. Това може да повреди косачката и/или да причини нараняване.
- Горещият двигател, ауспухът или задвижващият механизъм могат да изгорят кожата. Не докосвайте тези части.
- Бъдете особено внимателни при косене по наклони и стръмнини.
- Косете само при достатъчна осветеност.
- Проверявайте косачката, ножа и другите части, ако са ударили чужд предмет или ако машината вибрира необичайно много.
- Не извършвайте настройки или ремонти, докато двигателят работи. Извадете кабела на запалителната свещ.
- Бъдете особено внимателни към движението, ако косите до улица или близо до нея. Винаги насочвайте изхода за тревата далеч от пътя.
- Избягвайте косене на места, където колелата трудно се захващат или косенето е опасно по друг начин. Преди да се движите на заден ход, се уверете, че зад вас няма никого (особено малки деца).
- При гъста и висока трева настройте най-високото ниво на рязане и косете по-бавно. Преди да отстраните трева или каквито и да било запушвания, изключете двигателя и разкачете кабела на запалването.
- Никога не премахвайте предпазни елементи.
- Не зареждайте двигателя с гориво, докато е горещ или работи.

Изпразване на коша за събиране

Кошът за събиране (16) разполага с индикатор за нивото (Виж Фиг. 16). Той се отваря от въздушния поток, който се създава по време на работа на косачката. Ако капакът (Фиг. 16) се затвори докато косите, това означава, че кошът (16) е пълен и трябва да се изпразни. Винаги поддържайте дупките под капака чисти и проходими, за да може индикаторът да работи правилно.

Щом започнат да остават тревни отпадъци по земята или капакът вече не се отваря, изпразнете коша за събиране.

М ВНИМАНИЕ

Преди да свалите коша за събиране, изключете двигателя и изчакайте работния инструмент да спре напълно.

За да извадите коша за събиране (16), повдигнете капака на отвора за изхвърляне (15) с едната ръка и с другата ръка хванете дръжката на коша и го извадете (Фиг. 16). Съгласно изискванията за безопасност, когато кошът бъде откачен, капакът (15) автоматично затваря задния отвор за изхвърляне. Ако във вътрешността останат тревни остатъци, препоръчва се да издърпате косачката назад около 1 м, за да се улесни повторното стартиране на двигателя. Не почиствайте остатъците от трева в корпуса на косачката или върху работния инструмент с ръце или крака, а използвайте подходящи средства, например четка или ръчна метла.

За да се осигури добро събиране, почиствайте коша за събиране (16) и особено въздушната решетка отвътре след всяка употреба. Закачвайте коша за събиране (16) само когато двигателят е изключен и режещият инструмент е напълно спрял.

Повдигнете капака на отвора за изхвърляне (15) с едната ръка, хванете дръжката на коша за събиране (16) с другата ръка и го закачете отгоре. (Фиг. 9)

След косене

- Винаги оставяйте двигателя да изстине, преди да приберете косачката в затворено помещение. Отстранете трева, листа, грес и масло преди съхранение. Не поставяйте други предмети върху косачката.
- Проверете всички болтове и гайки преди следващата употреба. Затегнете всички разхлабени болтове.
- Изпразнете коша за събиране (16) преди следващата употреба.
- Извадете буксата на запалителната свещ, за да предотвратите неразрешена употреба.
- Уверете се, че косачката не е паркирана близо до източник на опасност. Изтичащият газ може да предизвика експлозии.
- За ремонт използвайте само оригинални части или части, одобрени от производителя (вижте адреса в гаранционната карта).
- При по-дълъг престой на косачката, изпразнете резервоара с помощта на помпа за източване на бензин.
- Смазване и поддръжка на уреда

9. Поддръжка и почистване

- Редовната и внимателна поддръжка е важна, за да се осигури безопасната работа и добрата работа на уреда.
- Уверете се, че всички гайки, болтове и винтове са добре затегнати, за да може уредът да работи сигурно.
- Проверявайте редовно коша за събиране на тревата за признаци на износване и загуба на функционалност. Почиствайте коша с вода и оставайте да изсъхне добре.
- От съображения за безопасност заменяйте износените или повредени части.
- При съхранение на машината за по-дълъг период или при поддръжка, резервоарът за гориво трябва да бъде изпразнен. Това трябва да се извършва само на открито с помощта на помпа за изсмукване на бензин (предлага се в строителните магазини).

М ВНИМАНИЕ

Не работете и не докосвайте тоководещите части на запалителния блок, докато двигателят работи. Винаги отстранявайте кабела на свещта, преди да започнете работа по поддръжка или ремонт. Никога не извършвайте дейности по уреда, докато работи. Всички ремонти, които не са описани в това ръководство, трябва да се извършват само от оторизиран сервис.

Почистване (фиг. 24 - 25)

Косачката трябва да се почиства старателно след всяко използване. Особено внимание обърнете на долната част и държача на ножа. За целта наклонете косачката наляво.

Забележка: Преди да наклоните косачката настрани, изпразнете резервоара напълно с помощта на помпа за гориво. Не наклонявайте косачката под по-голям ъгъл от 90 градуса. Най-лесно е да премахнете замърсяванията и тревата веднага след косене. Засъхнали остатъци от трева и мръсотия могат да затруднят косенето. Проверете дали улеят за изхвърляне на трева е свободен от остатъци и го почистете при нужда. Никога не почиствайте косачката с водна струя или водоструйка под налягане. Двигателят трябва да остане сух. Не използвайте агресивни почистващи препарати като студени обезмаслителни или разреждители.

Оси и главини на колелата

- Препоръчва се да бъдат леко намазани с грес веднъж годишно.

Нож

От съображения за безопасност, ножът на косачката трябва да се заточва, балансира и монтира само от оторизиран сервис. За най-добри резултати препоръчваме ножът да се проверява веднъж годишно.

Смяна на ножа (фиг. 17)

При смяна на режещия инструмент използвайте само оригинални резервни части.

Носете ръкавици, за да се предпазите от порязвания при смяна на ножа. Никога не монтирайте друг вид нож.

- Източете напълно горивния резервоар преди да свалите ножа.
- Отвийте винта, за да смените ножа.
- Монтирайте всички части както е показано на фиг. 17. Затегнете винта здраво. Моментът на затягане е 45 Nm. При смяна на ножа, задължително сменяйте и винта.

Повредени ножове

Ако ножът, въпреки всички предпазни мерки, се сблъска с препятствие, незабавно изключете двигателя и свалете кабела на запалителната свещ. Обърнете косачката настрани и огледайте ножа за повреди. Повредените или изкривени ножове трябва да се сменят. Никога не се опитвайте да изправяте изкривен нож. Не косете с изкривен или силно износен нож, тъй като това може да причини вибрации и допълнителни повреди на косачката.

Внимание! Работата с повреден нож крие опасност от нараняване.

Заточване на ножа

Ножовете могат да се заточват с метален пила. За да се избегне дисбаланс, заточването трябва да се извършва само в оторизиран сервис.

Проверка на нивото на маслото

Внимание! Никога не използвайте двигателя без масло или с недостатъчно масло. Това може да доведе до сериозни повреди на двигателя. Използвайте само двигателно масло SAE30.

Проверка на нивото на маслото (Фиг. 18):

- Поставете косачката върху равна, хоризонтална повърхност.
- Извадете маслената щeka (12), като я завъртите наляво, след което я избършете добре. Поставете щеката обратно в отвора, докато спре, но без да я завивате.
- Извадете щеката и отчетете нивото на маслото по хоризонтала. Маслото трябва да се намира между маркировките max и min на щеката (12).

Смяна на масло

- Смяната на двигателното масло се прави веднъж годишно преди началото на сезона, докато двигателят е топъл и изключен.
- Използвайте единствено моторно масло (SAE 30).
- Изпразнете резервоара за гориво с помощта на помпа за изсмукване на бензин.
- Поставете плитък съд за събиране на масло пред косачката (мин. вместимост 1 литър).
- Извадете маслената щeka и наклонете косачката, докато цялото масло се изтече в съда.
- Налейте ново двигателно масло до горната маркировка на щеката (около 0,4 л), като внимавате да не препълните уреда.
- Внимание! При проверка на нивото на маслото, не завивайте щеката, а само я пхнете до резбата.

Изхвърляйте използваното масло според действащите разпоредби.

- Почистете добре цялото устройство, за да запазите боята.
- Съхранявайте уреда на проветриво място.

Подготовка на косачката за транспорт (фиг. 22)

- Източете горивото с помощта на помпа за извличане на бензин.
- Оставете двигателя да работи, докато напълно изгори остатъка от горивото в резервоара.
- Източете маслото от топлия двигател.
- Извадете кабела на свещта от запалителната свещ.
- Почистете охлаждащите ребра на цилиндъра и корпуса.
- Свалете стартерното въже (17) от куката. Разхлабете пластмасовите гайки (5) и сгънете горната ръкохватка (4) надолу. Уверете се, че кабелите не се прегъват по време на процеса.
- Поставете няколко слоя велпапе между горната и долната ръкохватка и двигателя, за да избегнете протриване.

12. Отстраняване на неизправности

Отстраняване на неизправности

Таблицата представя възможни неизправности, техните причини и решения. Ако не успеете да отстраните проблема, се обърнете към специалист за съдействие.

внимание **ВАЖНО**.

Винаги изключвайте двигателя и откъчайте запалителния кабел преди да започнете преглед или настройка.

внимание **ВАЖНО**.

След настройка или ремонт на двигателя, ако го оставите да работи няколко минути, имайте предвид, че изпускателната тръба и други части ще бъдат нагreti. Не докосвайте нагорещените компоненти, за да избегнете изгаряния.

Важна бележка при ремонти:

Когато връщате уреда за ремонт, по съображения за безопасност се уверете, че няма остатъци от масло и гориво, преди да го изпратите в сервизния център.

11. Изхвърляне и рециклиране

Бележки относно опаковката



Опаковъчните материали подлежат на рециклиране. Моля, изхвърляйте ги по екологичен начин.

Можете да научите как да изхвърлите старото устройство от местните власти или общинската администрация.

Горива и масла

- Преди да изхвърлите уреда, изпразнете резервоара за гориво и резервоара за двигателно масло!
- Горивата и маслата не се изхвърлят с битовия отпадък или в канализацията, а се събират или предават отделно!
- Празните резервоари за масло и гориво също трябва да се изхвърлят по екологичен начин.

Неизправност	Възможна причина	Решение
Неравномерна работа, силни вибрации на уреда	<ul style="list-style-type: none"> • Разхлабени винтове • Разхлабени закрепвания на ножа • Разбалансиран нож 	<ul style="list-style-type: none"> • Проверете винтовете • Проверете закрепванията на ножа • Сменете ножа
Двигателят не работи	<ul style="list-style-type: none"> • Не е натисната лостът за спирачка на двигателя • Запалителната свещ е повредена • Резервоарът за гориво е празен • Горивото е замърсено • Студена околна среда • Двигателят е дефектен 	<ul style="list-style-type: none"> • Натиснете лоста за спирачка на двигателя • Сменете запалителната свещ • Допълнете гориво • Изпразнете резервоара и го напълнете с чисто гориво • Натиснете бутон за подаване на гориво • Свържете се с оторизиран сервиз
Двигателят работи нестабилно	<ul style="list-style-type: none"> • Въздушният филтър е замърсен • Запалителната свещ е замърсена 	<ul style="list-style-type: none"> • Почистете въздушния филтър • Почистете запалителната свещ
Тревата пожълтява, косенето е неравномерно	<ul style="list-style-type: none"> • Ножът е затъпен • Височината на косене е прекалено ниска 	<ul style="list-style-type: none"> • Заточете ножа • Настройте правилната височина
Изхвърлянето на окосената трева е некачествено	<ul style="list-style-type: none"> • Височината на косене е прекалено ниска • Ножът е износен • Кошът за събиране е запушен 	<ul style="list-style-type: none"> • Регулирайте височината • Сменете ножа • Изпразнете или отпушете коша за трева

A

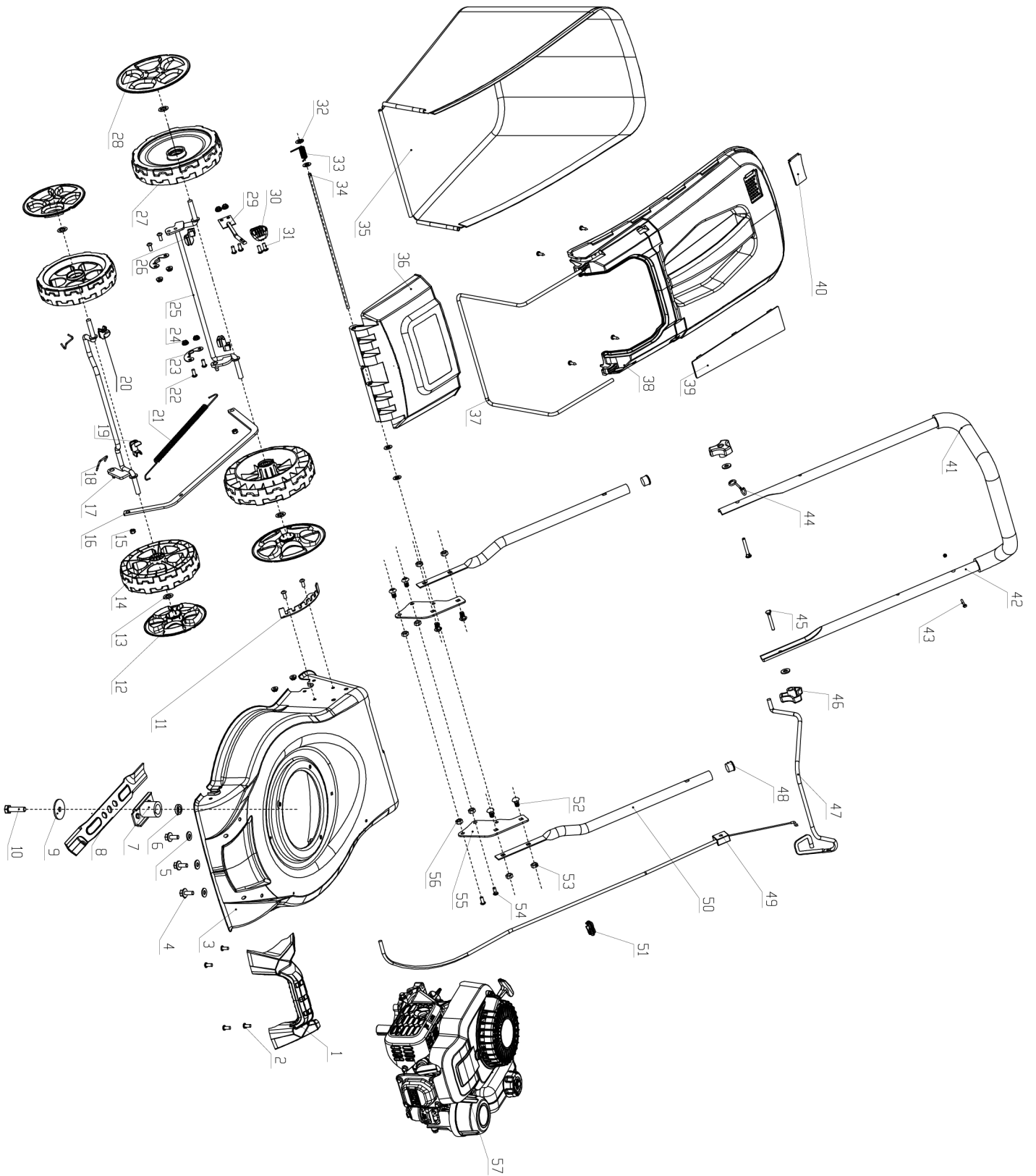

Б

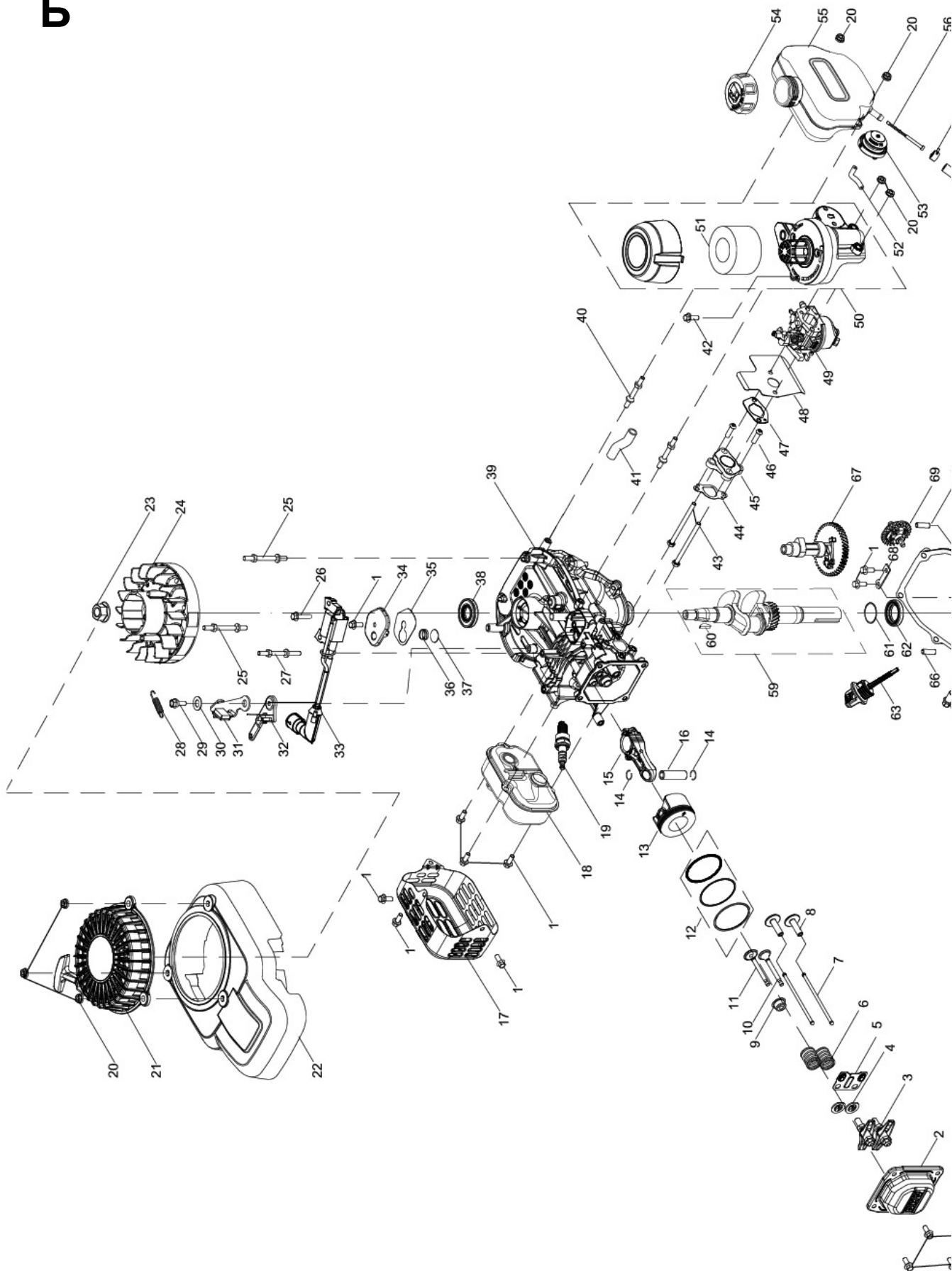

Schepach GmbH, Günzburger Str. 69, 89335 Ихенаузен

DE	ЕС Декларация за съответствие Превод на оригиналната декларация за съответствие		Описаният тук обект на декларацията изпълнява изискванията на Директива 2011/65/ЕС на Европейския парламент и на Съвета от 8 юни 2011 г. относно ограничаването на използването на определени опасни вещества в електрическо и електронно оборудване. *
	Декларираме на своя отговорност, че описаният тук продукт отговаря на приложимите директиви и стандарти.		
			Техническата документация е налична при: **
Артикулен номер***	Наименование на артикула: Бензинова косачка за трева MP135-42	Марка****	
GB	ЕС Декларация за съответствие Превод на оригиналната декларация за съответствие		Обектът, описан в настоящата декларация, отговаря на изискванията на Директива 2011/65/ЕС на Европейския парламент и на Съвета от 8 юни 2011 г. относно ограничаването на използването на определени опасни вещества в електрическо и електронно оборудване. *
	Декларираме на своя отговорност, че описаният тук продукт отговаря на приложимите директиви и стандарти.		
			Техническата документация е на разположение при: **
Артикулен номер***	Наименование на артикула: Бензинова косачка за трева MP135-42	Марка****	
FR	ЕС Декларация за съответствие Превод на оригиналната декларация за съответствие		Уредът, посочен по-горе в тази декларация, отговаря на изискванията на Директива 2011/65/ЕС на Европейския парламент и на Съвета от 8 юни 2011 г. относно ограничаването на използването на определени опасни вещества при производството на електрически и електронни изделия. *
	Декларираме, под своя отговорност, че описаният тук продукт е в съответствие с действащите директиви и стандарти.		
			Техническо досие при: **
Референция***	Наименование на артикула: Бензинова косачка MP135-42	Марка****	
IT	Декларация за съответствие на ЕС Превод на оригиналната декларация за съответствие		Декларираният тук продукт отговаря на изискванията на Директива 2011/65/ЕС на Европейския парламент и Съвета от 8 юни 2011 г. относно ограничаването на използването на определени опасни вещества в електрическо и електронно оборудване. *
	Декларираме под собствена отговорност, че описаният тук продукт отговаря на действащите директиви и стандарти.		
			Техническата документация е налична при: **
Артикулен номер***	Наименование: Бензинова косачка MP135-42	Марка****	
CZ	Декларация на ЕС за съответствие Превод на оригиналната декларация за съответствие		Описаният в тази декларация продукт покрива изискванията на директива 2011/65/ЕС на Европейския парламент и на Съвета от 8 юни 2011 г. относно ограничаване на използването на определени опасни вещества в електрическо и електронно оборудване. *
	Декларираме под своя изключителна отговорност, че описаният тук продукт отговаря на приложимите директиви и стандарти.		
			Техническата документация е на разположение при: **
Номер на изделието***	Име на продукта: Бензинова косачка MP135-42	Марка****	
SK	ЕС декларация за съответствие Превод на оригиналната декларация за съответствие		Продуктът, описан в тази декларация, е в съответствие с изискванията на директива 2011/65/ЕС на Европейския парламент и на Съвета от 8 юни 2011 г. за ограничаване използването на определени опасни вещества в електрическо и електронно оборудване. *
	С пълна отговорност заявяваме, че описаният тук продукт отговаря на действащите директиви и стандарти.		
			Техническата документация е достъпна на: **
Номер на изделието***	Обозначение на продукта: Бензинова косачка за трева MP135-42	Марка****	
HU	Декларация за съответствие на ЕС Превод на оригиналната декларация за съответствие		Обектът на тази декларация отговаря на изискванията на Директива 2011/65/ЕС на Европейския парламент и на Съвета от 8 юни 2011 г. относно ограничаването на употребата на определени опасни вещества в електрическо и електронно оборудване. *
	Декларираме на своя изключителна отговорност, че описаният тук продукт отговаря на приложимите директиви и стандарти.		
			Техническата документация е налична на: **
Артикулен номер***	Наименование на продукта: Бензинова косачка MP135-42	Марка****	
PL	Декларация за съответствие на ЕС Превод на оригиналната декларация за съответствие		Изделието, посочено по-горе, отговаря на изискванията на Директива 2011/65/ЕС на Европейския парламент и на Съвета от 8 юни 2011 г. относно ограничаването на употребата на определени опасни вещества в електрическо и електронно оборудване. *
	Заявяваме на собствена отговорност, че описаният тук продукт е в съответствие с действащите директиви и стандарти.		
			Техническата документация е достъпна на: **
Артикулен номер***	Наименование на изделието: Бензинова косачка за трева MP135-42	Марка****	
SE	Декларация за съответствие на ЕС Превод на оригиналната декларация за съответствие		Обектът на тази декларация отговаря на изискванията на Директива 2011/65/ЕС на Европейския парламент и Съвета от 8 юни 2011 г. относно ограничаването на употребата на определени опасни вещества в електрически и електронни продукти. *
	Декларираме на собствена отговорност, че описаният тук продукт отговаря на всички приложими изисквания и стандарти.		
			Техническата документация може да бъде намерена при: **
Артикулен номер***	Наименование на артикул: Бензинова косачка MP135-42	Марка****	

*** 5911255903 Серийн № / Серийн номер: 0162-01001 - 0162-18707	**** SCHEPPACH
---	-------------------

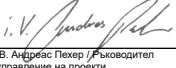
**Стефан Хартингер, ул. Гюнцбургер 69, D-89335 Ихенаузен  <small>V. Andreas Fleher / Руководител управление на проекти</small>  <small>S. Shunk / Менеджър отдел Продуктов център</small>	<input checked="" type="checkbox"/> 2011/65/EC* <input checked="" type="checkbox"/> 2014/30/EC <input type="checkbox"/> 2016/1628/EC <input type="checkbox"/> 2014/29/EC <input type="checkbox"/> 2014/35/EC <input type="checkbox"/> 2004/22/EO <input type="checkbox"/> 2014/68/EC <input type="checkbox"/> 89/686/ЕИО_96/58/EO <input type="checkbox"/> 90/396/ЕИО	<input checked="" type="checkbox"/> 2006/42/EO <input type="checkbox"/> Приложение IV Нотифициран орган: Номер на органа: Сертификат №:	<input checked="" type="checkbox"/> 2000/14/EO; 2005/88/EO Шум: измерен $L_{WA} = 94,5$ dB гарантиран $L_{WA} = 96$ dB <input type="checkbox"/> Приложение V <input checked="" type="checkbox"/> Приложение VI Нотифициран орган: TÜV SÜD Product Service GmbH Номер на нотифициран орган: 0036
	<input checked="" type="checkbox"/> 2016/1628/EC EN 5395-1:2013/A1:2018; EN 5395-2:2013/A2:2017; EN 14982:2009	Номер на емисия: e9*2016/1628*2017/656SYA1/P*1020*00	
Ихенаузен, 04.08.2025			

Гаранция DE

Очевидните дефекти трябва да бъдат заявени в срок от 8 дни след получаване на стоката, в противен случай купувачът губи всички претенции, свързани с такива дефекти. Даваме гаранция за нашите машини при правилна употреба за срока на законовата гаранция, считано от предаването, като всяка част, която докажемо стане неизползваема поради фабричен или материален дефект, ще бъде заменена безплатно. За части,

които не произвеждаме сами, гарантираме само доколкото имаме гаранционни претенции към нашите доставчици. Разходите по монтажа на новите части са за сметка на купувача. Претенции за разваляне на сделката, намаляване на цената или други обезщетения не се приемат.

Гаранция GB

Явни дефекти трябва да бъдат съобщени в рамките на 8 дни след получаване на стоката, в противен случай купувачът губи правата си относно такива дефекти. Даваме гаранция за нашите машини при правилна експлоатация за срока на законовата гаранция от датата на доставка – в този период всяка част, която докажемо стане неизползваема поради дефектен материал, ще бъде подменена безплатно.

или поради производствена грешка в този период. За части, които не произвеждаме ние, гаранцията важи само доколкото имаме право на рекламация към нашите доставчици. Монтажът на новите части е за сметка на купувача. Отказ от покупка, намаление на цената или други искове за щети са изключени.

Гаранция FR

Явните дефекти трябва да бъдат съобщени най-късно до 8 дни след получаване на стоката, в противен случай купувачът губи всякакви права за обезщетение. Ние гарантираме нашите машини, когато се използват според указанията, за срока на законната гаранция, считано от момента на получаване, като безплатно подменяме всяка част, която през този период стане неизползваема поради дефект в материала или изработката. Всички

части, които не произвеждаме сами, се покриват от гаранция само ако имаме възможност за рекламация към съответните доставчици. Разходите за труд, свързани със смяната на частите, са за сметка на купувача. Всички права за връщане на стоката, намаляване на цената или други претенции за обезщетение са изключени.

Гаранция IT

Очевидните дефекти трябва да бъдат съобщени до 8 дни след получаване на стоката, иначе клиентът губи всички права, свързани с такива дефекти. Ако машината е използвана правилно от клиента, ние гарантираме за нашите машини през целия законов гаранционен срок от момента на доставката, като безплатно подменяме всяка част, която през този период се окаже неизползваема поради дефект в материала или изработката. За компонентите,

които не са произведени от нас, гарантираме само в степента, в която можем да предвидим гаранционни претенции към нашите доставчици. Разходите по монтажа на новите компоненти са за сметка на купувача. Искания за разваляне на договора поради дефекти, намаляване или други претенции за обезщетение са изключени.

Гаранция CZ

Видимите дефекти трябва да бъдат заявени в рамките на 8 дни от получаването на стоката, иначе клиентът губи всякакви права, свързани с такива дефекти. Даваме гаранция за нашите машини, когато се използват правилно, за срока на законната гаранция, считано от доставката, като безплатно подменяме всяка част, която през този срок може да стане неизползваема поради

материален или производствен дефект. За части, които не ремонтираме сами, предоставяме гаранция само в обхвата, в който имаме право на рекламация към поддоставчик. Разходите за монтаж на новата част са за сметка на клиента. Правото на замяна на стоки, отстъпка или други претенции за обезщетение са изключени.

Гаранция SK

Очевидните дефекти трябва да бъдат заявени в рамките на 8 дни след получаване на стоката, в противен случай клиентът губи всякакви права, свързани с такива дефекти. Предоставяме гаранция за нашите уреди, при правилна употреба, за целия законов гаранционен срок, като безплатно подменяме всяка част от уреда, която в този период докажемо стане неизползваема поради материален или производствен дефект.

За частите, които не произвеждаме сами, гаранцията важи само в обхвата, в който имаме право на рекламация към доставчика. Разходите по монтаж на новите части са за сметка на клиента. Искания за замяна на стоката, намаляване на цената или други компенсации са изключени.

Гаранция HU

Явни дефекти трябва да се заявят в срок от 8 дни след получаване на стоката, в противен случай купувачът губи правото си на претенции за такива дефекти. Гарантираме за нашите машини при правилна употреба за целия законов период, като поемем отговорност за безплатна замяна на всяка част, която през този срок стане неизползваема поради доказан материален или производствен дефект. За части, които не са наше производство, гаранцията важи само доколкото имаме право на рекламация към доставчиците. Разходите по вграждането на новите части се покриват от клиента. Откази и намаления на цената, както и други искания за обезщетение, не се приемат. Всички части, засегнати от дефекти в материала или производството в рамките на гаранцията, се подменят безплатно.

Гаранция PL

Всички повреди трябва да бъдат съобщени в срок от 8 дни след получаване на стоката, в противен случай правото на рекламация отпада. Гарантираме, че по време на гаранционния срок ще подменим безплатно всички части на машината, които се окажат дефектни поради материални недостатъци или производствени грешки, при условие че

машината се използва според указанията. За части, които не са наше производство, гаранцията важи само при предоставяне на такава от нашите доставчици. Разходите за монтаж на новите части са за сметка на клиента. Обезщетения за щети по машината, както и намаления на покупната цена, няма да се разглеждат.

Гаранция SE

Тази машина се предоставя с 24-месечна гаранция. Гаранцията покрива само дефекти в материалите и конструкцията, -като щети, причинени от неправилна употреба или неспазване на инструкциите за поддръжка, не се покриват. Дефектните части се заменят безплатно, но клиентът заплаща монтажа. Гаранционни искове са валидни само за машини, които не са ремонтирани от трети лица. Гаранцията обхваща само оригинални части. Не се покриват искове за: гаранцията не важи за транспортни щети, -