



MW 300 E

CE

Güde®



КОМПЛЕКТ НА ДОСТАВКА

1

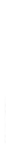

2



4



5



6



3



7

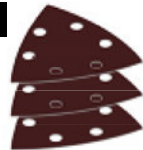

DE Пускане в експлоатация



2



3

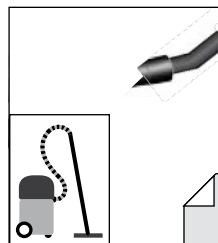

4

DE Работа

СТАРТ
СТОП



5-6

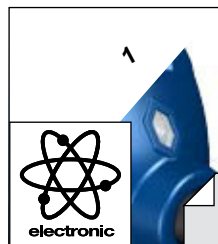

7

2

DE Въвеждане в експлоатация

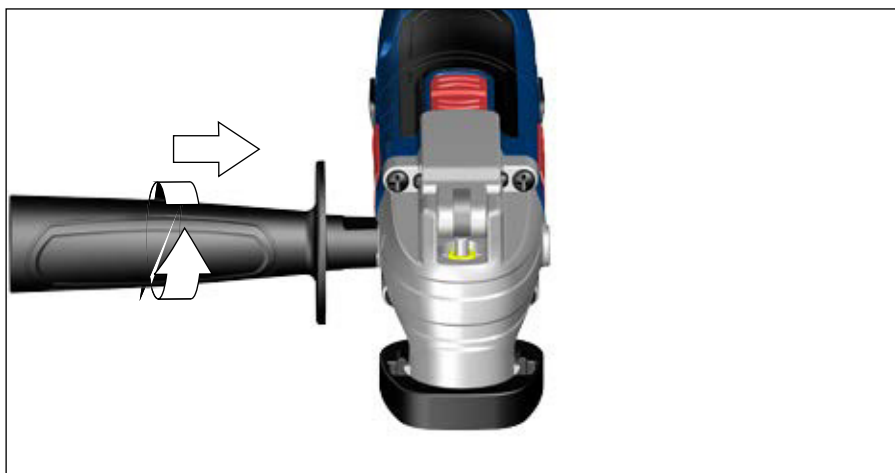
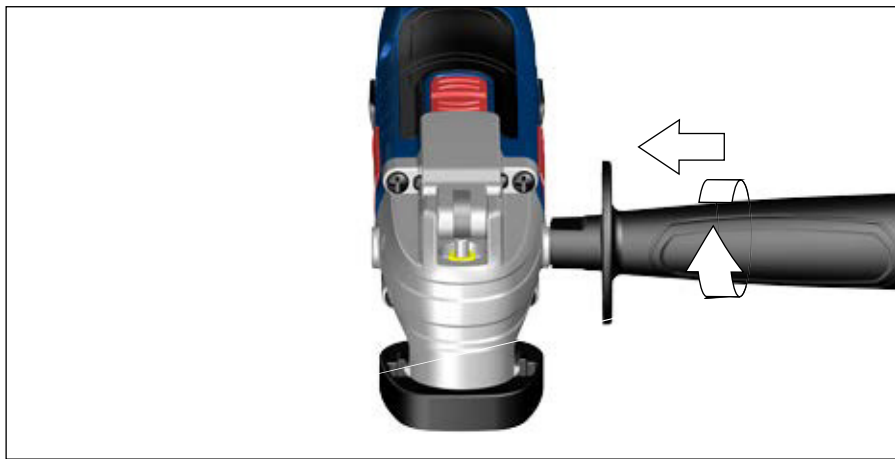
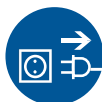

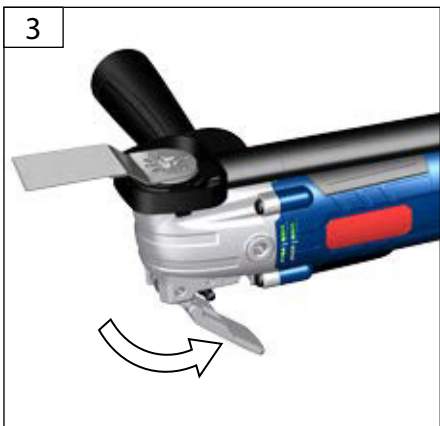

4



DE Отвеждане на прах

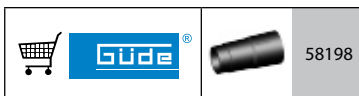
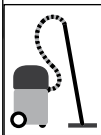

1

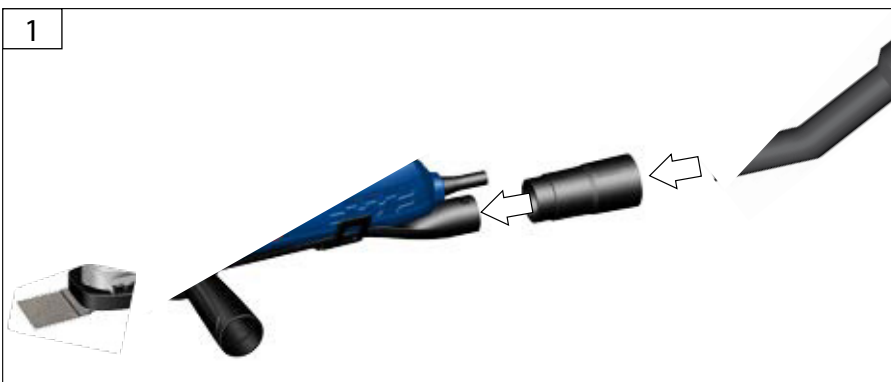

2

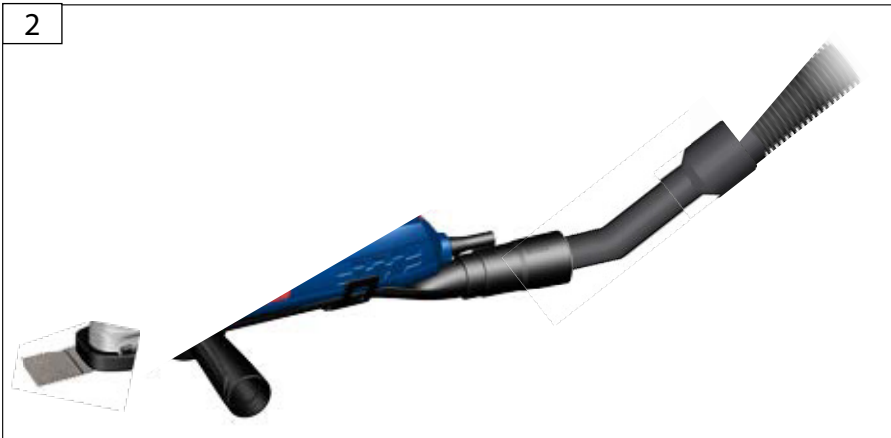

DE Работа

СТАРТ
СТОП

5

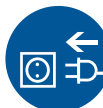

СТАРТ

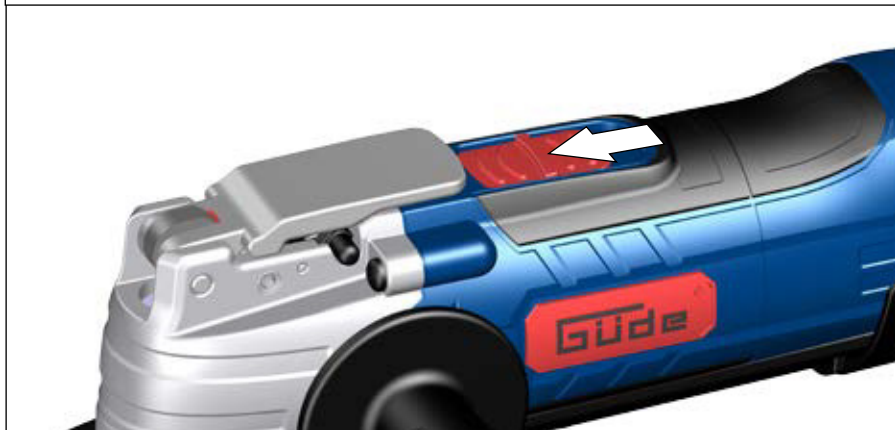

СТОП

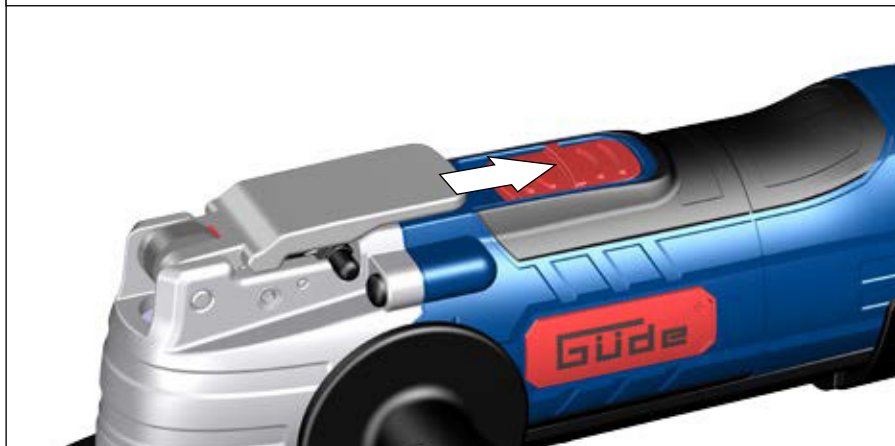

СТАРТ
СТОП

DE Режим на работа



Güde®

58195 (2x K60/K80/K100)
58196 (2x
K100/K120/K180)

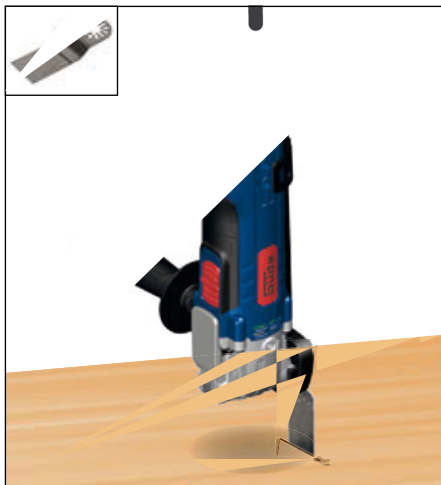

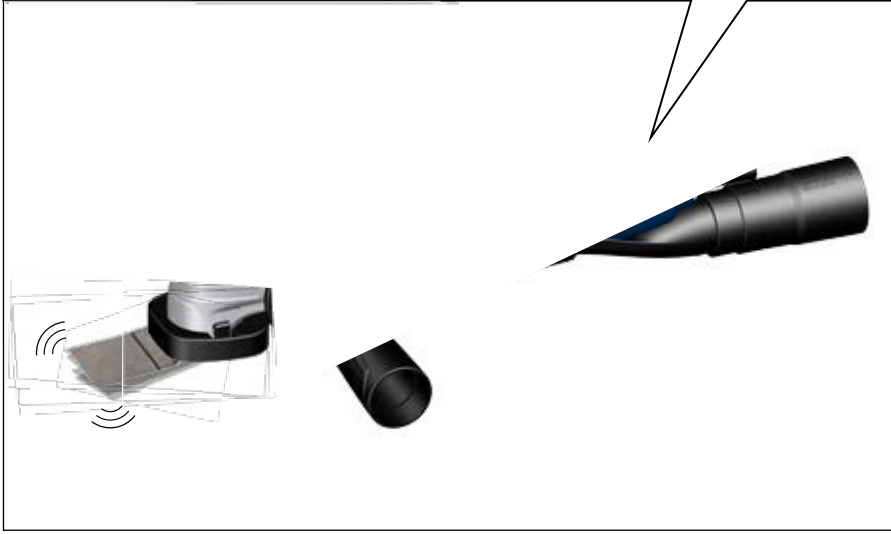
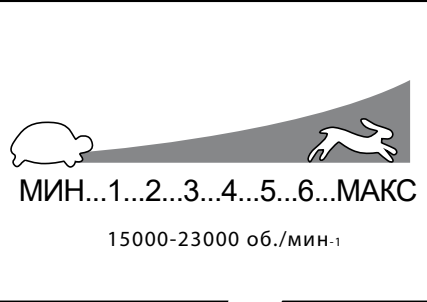
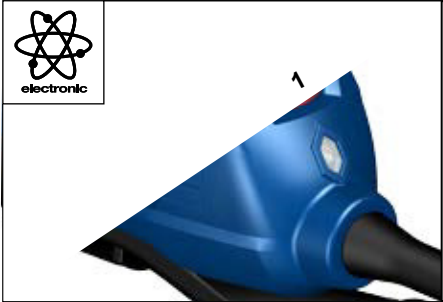
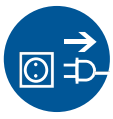

HEМСКИ

Технически характеристики

Мултиинструмент	MW 300 E
Артикул №	58148
Захранване	230 V ~ 50 Hz
Номинална мощност	300 W
Обороти на празен ход	15000-23000 мин ⁻¹
Тегло	1,5 кг
Данни за шум	
Ниво на звуково налягане L _{рА}	83,0 dB(A)
Ниво на звукова мощност L _{вА}	94,0 dB(A)
Измерено по EN 60745; Неточност K = 3 dB (A)	
Използвайте слухова защита!	
Данни за вибрации	
Обща стойност на вибрациите (векторна сума от три посоки), определена съгласно EN 60745:	
Стойност на емисия на вибрации a _н	4,75 m/s ²
Неточност K	1,5 m/s ²

ВНИМАНИЕ: Реалната стойност на вибрационната емисия може да се различава в зависимост от начина на употреба. Вибрационното ниво може да се използва за сравнение между различни електроинструменти. Подходящо е и за предварителна оценка на вибрационното натоварване.

За по-прецизна оценка на вибрационното натоварване вземете предвид и периодите, в които уредът е изключен или работи без реална употреба. Това може значително да намали натоварването от вибрации през целия работен период.

Вземете допълнителни мерки за безопасност, за да предпазите оператора от ефекта на вибрациите, като например: поддръжка на инструмента и принадлежностите, поддържане на ръцете топли, организация на работните процеси.

Използвайте уреда само след като внимателно сте прочели и разбрали ръководството за безопасност и инструкциите за управление и правилната употреба на уреда. Спазвайте всички указания за безопасност, посочени в инструкцията. Бъдете отговорни към хората около вас.

Операторът носи отговорност за инциденти или опасности спрямо трети лица.

Уредът може да се използва само от лица, навършили 16 години.

Изключение се допуска, ако уредът се използва от непълнолетен в рамките на професионално обучение, с цел усвояване на умения, и то само под наблюдението на обучаваш.

При съмнения относно свързването или работата на уреда, обърнете се към сервисния център.

Предназначение на уреда

Мултиинструментът е създаден за рязане и отделяне на дървесина, пластмаса, гипс, цветни метали и монтажни елементи (като некалени пирони и телбодни скоби). Подходящ е също за обработка на меки зидарии, както и за сухо шлайфане и стъргане на малки повърхности. Особено добре се справя при работа близо до ръбове и при подравняване. Електроинструментът може да се използва само с оригинални аксесоари на Güde.

Този уред може да се използва единствено по описания начин. При неспазване на указанията, общоприетите разпоредби и инструкциите от това ръководство, производителят не носи отговорност за евентуални щети.

Действия при аварийна ситуация

Извършете необходимите първа помощ мерки според вида на нараняването и незабавно потърсете квалифицирана медицинска помощ. Осигурете безопасност на пострадалия и го поставете в покой. При търсене на помощ предоставете следната информация: 1. Място на инцидента, 2. Вид на инцидента, 3. Брой пострадали, 4. Характер на нараняванията

Символи



ВНИМАНИЕ / Предупреждение!



За да намалите риска от нараняване, прочетете ръководството за експлоатация.



Носете защитни очила!



Използвайте антифони!
Поставете подходяща маска за защита от прах.



Използвайте защитни ръкавици!



Винаги изключвайте щепсела от контакта, преди да започнете работа по уреда.

Оригинал – Декларация за съответствие по ЕО

С настоящото удостоверяваме, че описаните по-долу устройства, благодарение на тяхната конструкция и дизайн, както и във вариантите, които сме пуснали на пазара, отговарят на съответните основни изисквания за безопасност и здраве, определени в директивите на ЕС. Ако устройствата бъдат променени без наше съгласие, тази декларация губи своята валидност.

GÜDE GmbH & Co. KG,
ул. Биркихщрасе 6,
74549 Волпертсхаузен,
Германия

Тел.: +49-(0)7904/700-0
Факс: +49-(0)7904/700-250
Имейл: info@guede.com

