

Съдържание на комплекта

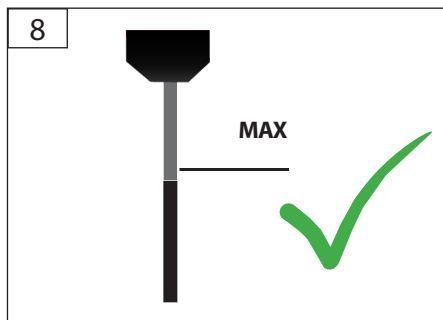

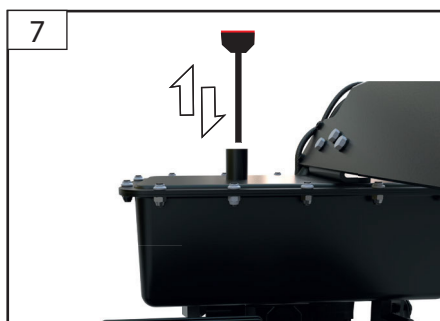

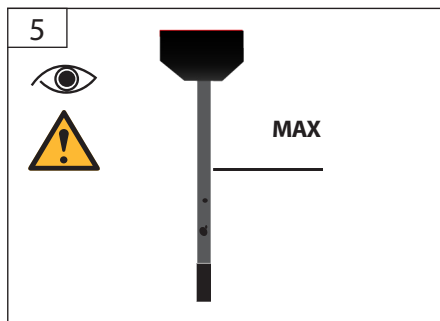
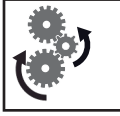

**DE** Преди първото пускане двигателят задължително трябва да бъде напълнен с моторно масло. Проверявайте нивото на маслото преди всяко пускане.

**10W-30**

1

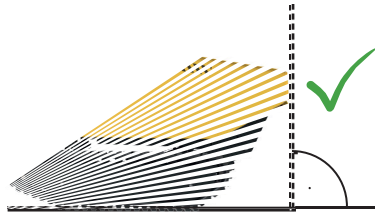

2

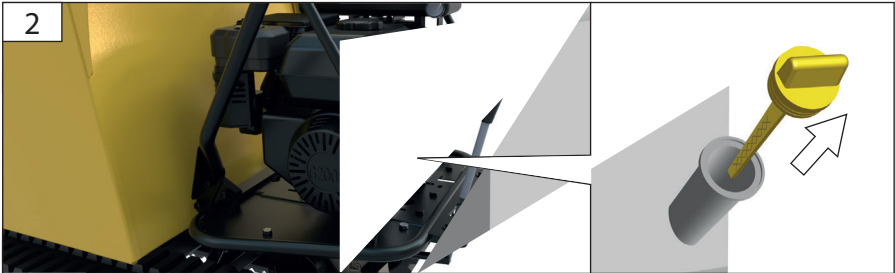

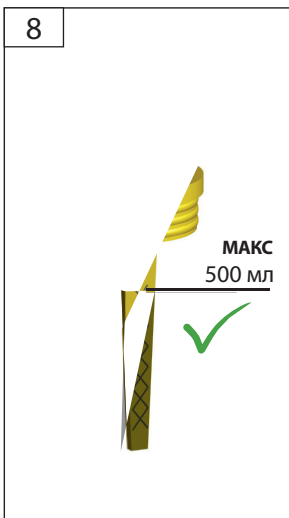
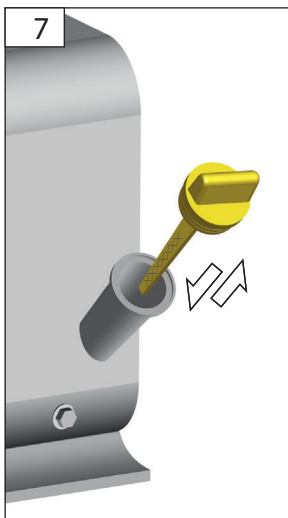
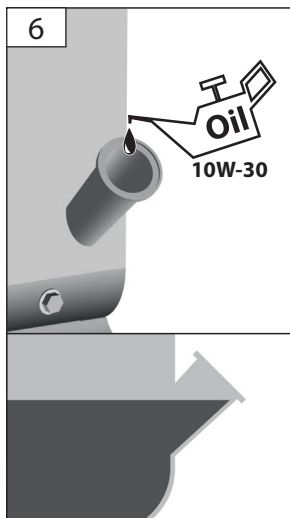
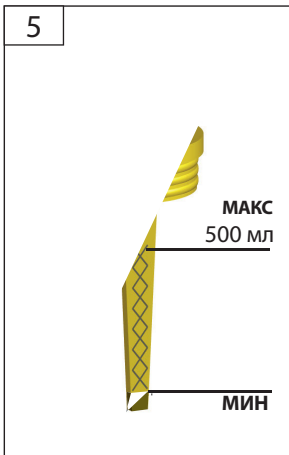
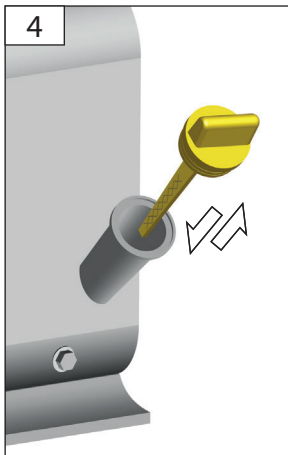
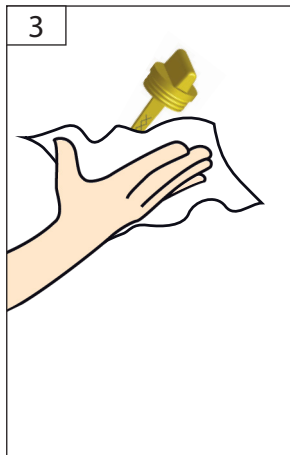
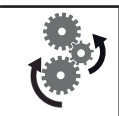

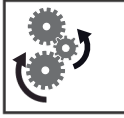

**DE С цел контрол на качеството всеки уред преминава пробно пускане и се пълни с моторно масло. Преди транспортиране маслото се източва, но е възможно да останат следи от моторно масло по измервателната пръчка.**

**Моля, въпреки това внимателно проверете нивото на маслото и долейте моторно масло.**



1

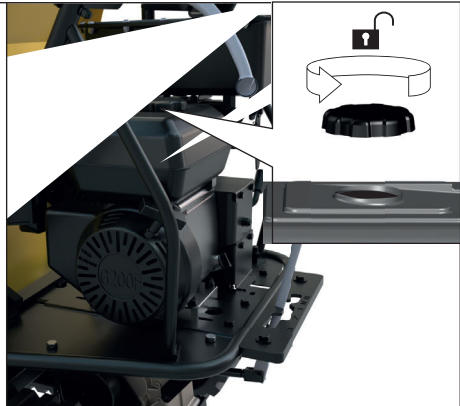
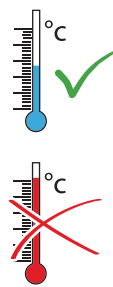



2



**МАКС**  
3,6 л

СУПЕР	НОРМАЛЕН
СУПЕР ПЛЮС	НОРМАЛЕН Е10
СУПЕР Е10	

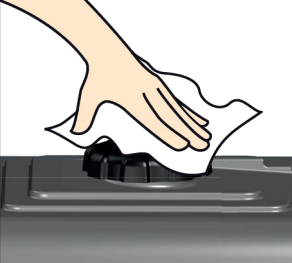
3



мин. 3,00 м

СТАРТ

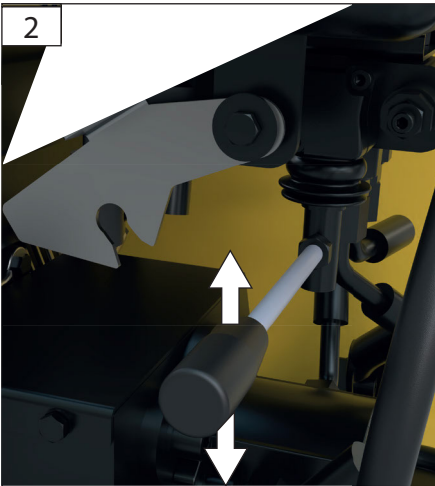
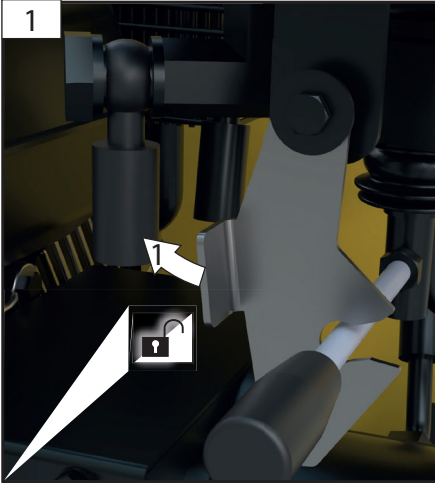
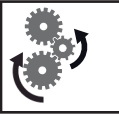

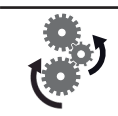

 **max.  
500 kg**

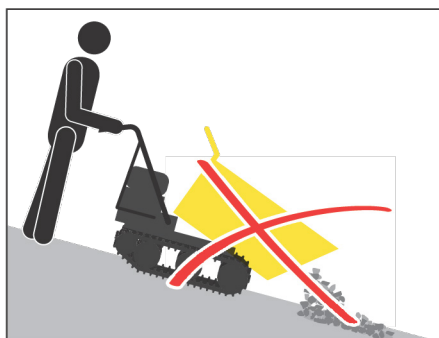
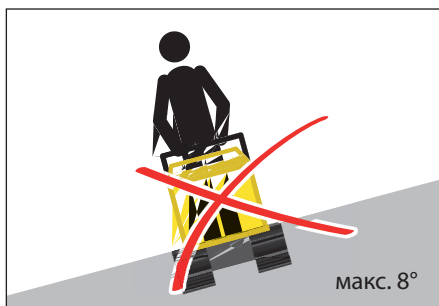

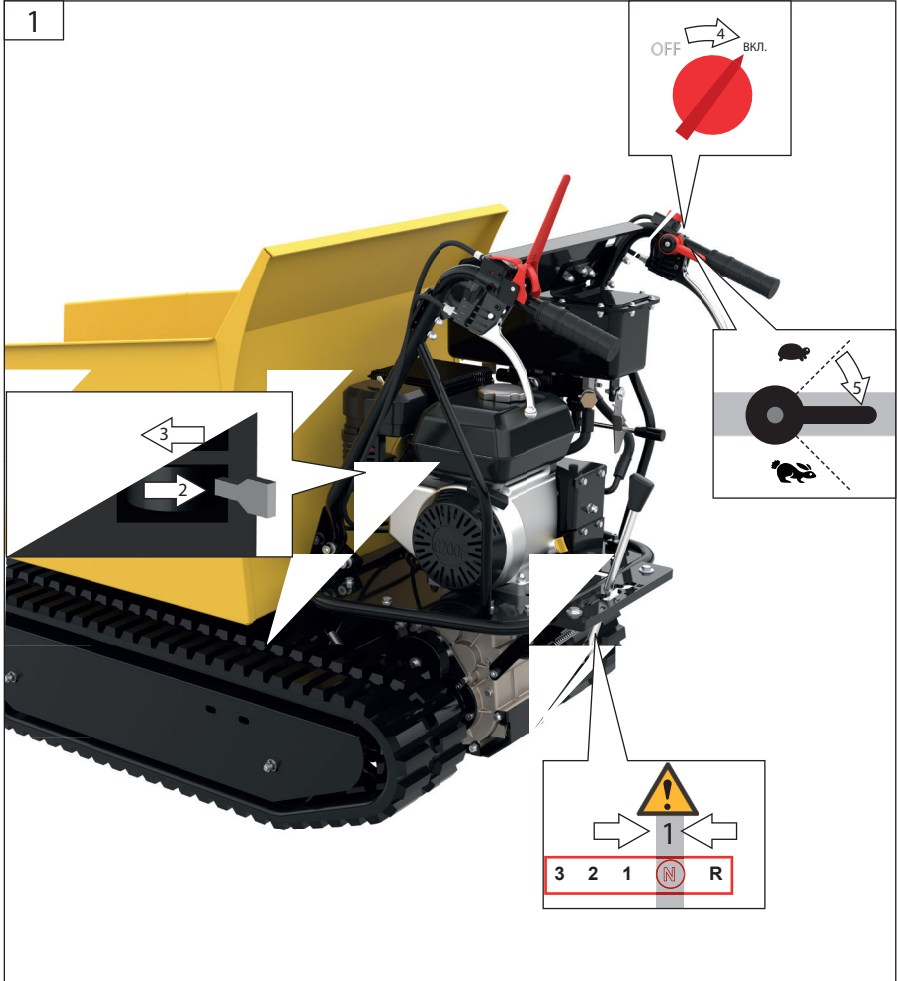

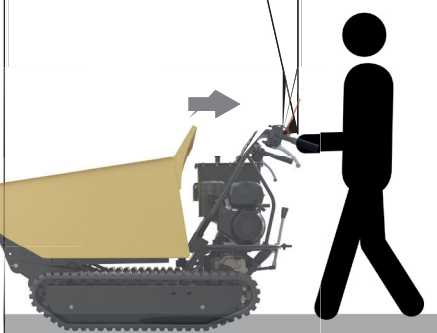
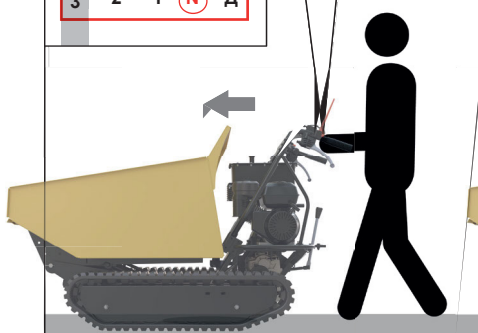
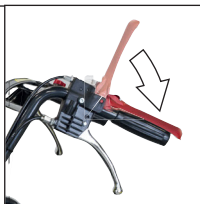
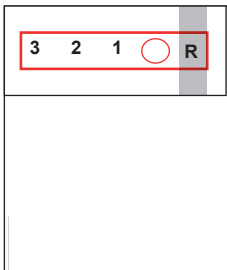
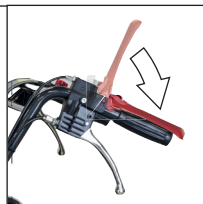
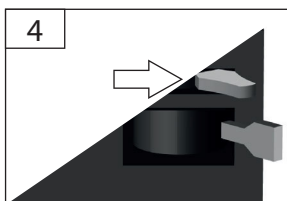

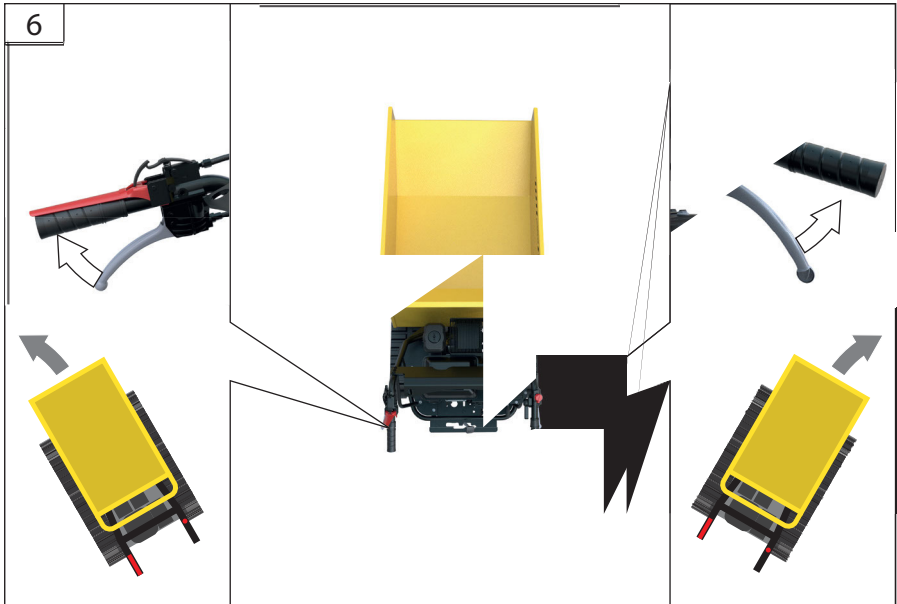
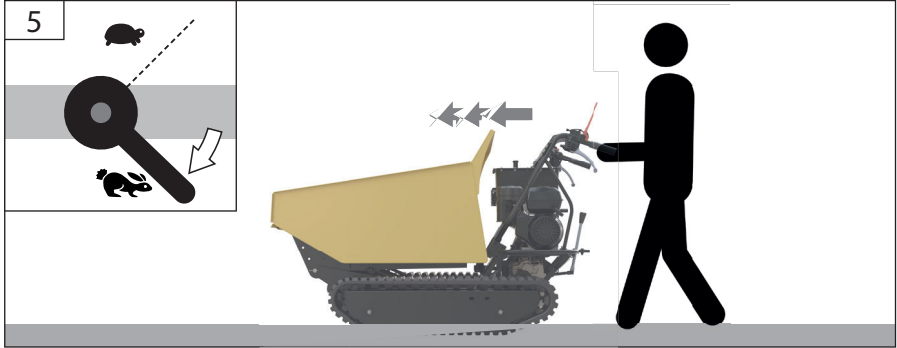

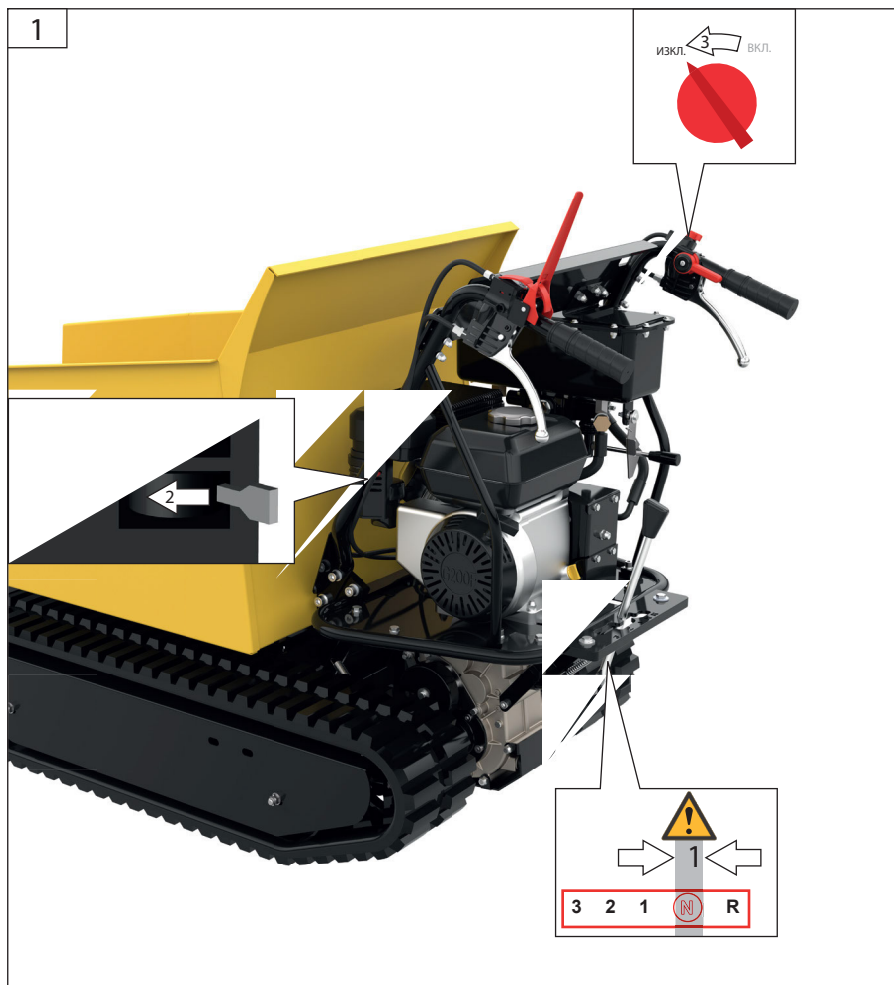

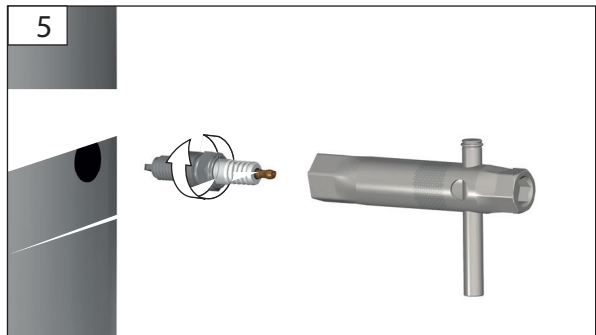
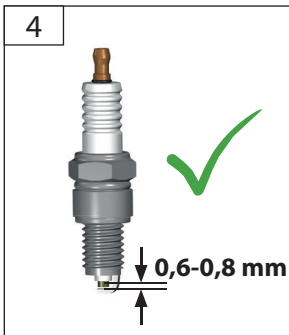
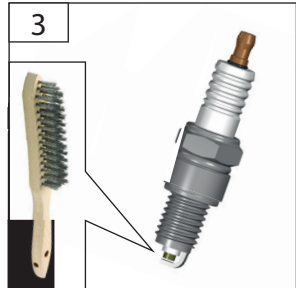
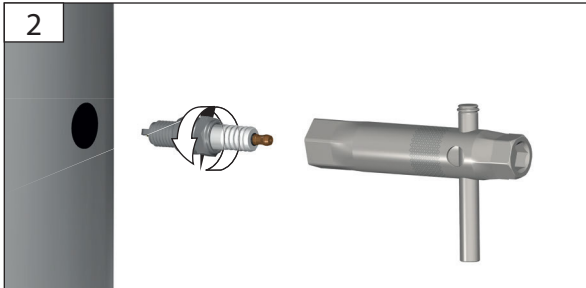
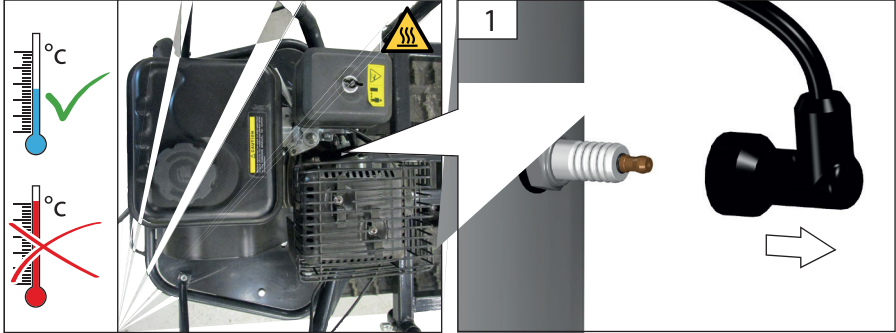
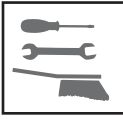

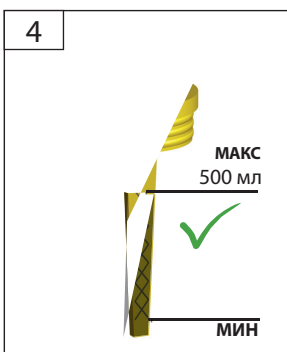
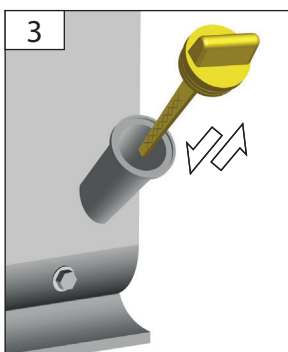
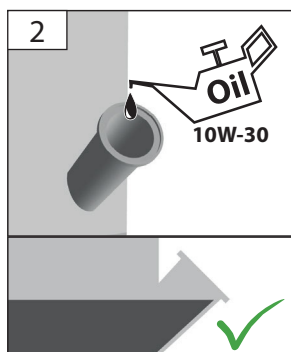
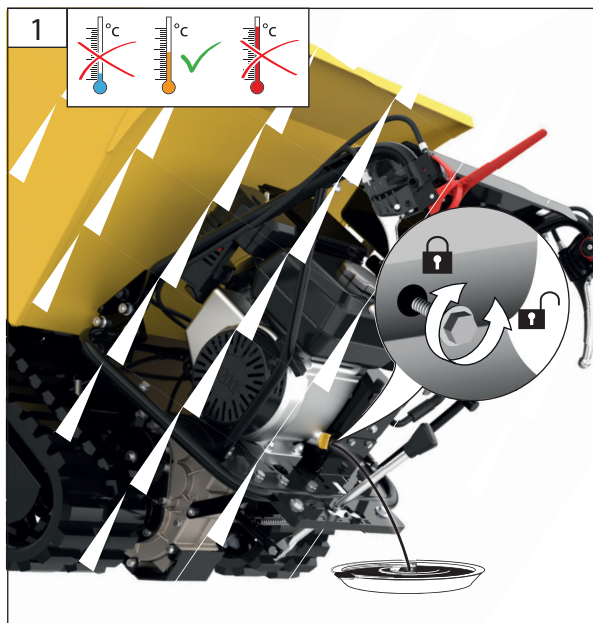
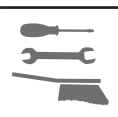

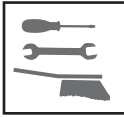

1

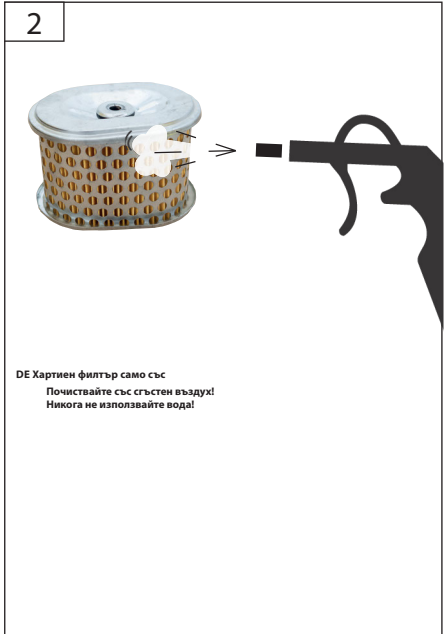

3

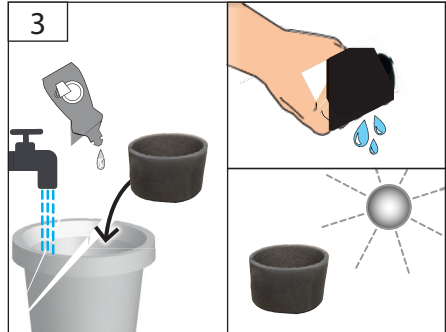

4



## Технически данни

<b>Вериген самосвал</b>		GRD 500/R
Арт. №		55527
Тип двигател		4-тактов двигател
Номинална мощност		4,1 kW / 5,6 к.с.
Работен обем		196 см <sup>3</sup>
Обем на резервоара	Безоловен бензин	3,6 l
	Моторно масло 10W-30	0,5l
Макс. товар		500 kg
Обем на коритото		230 l
Скорост на движение		3,5 km/h
Тегло		244 kg
<b>Данни за шум</b>		
Ниво на звуково налягане L <sub>pA1</sub>		79 dB (A)
Измерено ниво на звукова мощност L <sub>WA 1</sub>		97,5 dB (A)
Гарантирано ниво на звукова мощност L <sub>WA</sub>		101 dB (A)
Измерено по EN ISO 3744, 2000/14/EG+ 2005/88/EG; <sup>1)</sup> Неопределеност K = 3 dB (A)		
<b>Носете защита за слуха!</b>		
<b>Данни за вибрациите</b>		
Общи стойности на вибрациите (векторна сума по три направления), определени съгласно 2006/42/EO:		
Стойност на вибрационните емисии a <sub>h</sub>		11,3 m/s <sup>2</sup>
Неопределеност K = 1,5 m/s <sup>2</sup>		

**ПРЕДУПРЕЖДЕНИЕ:** Действителната стойност на вибрационните емисии може да се различава от посочената в зависимост от начина на използване.

Нивото на вибрациите може да се използва за сравнение на различни електроинструменти.

Подходящо е и за ориентировъчна предварителна оценка на вибрационното натоварване.

За точна оценка на вибрационното натоварване трябва да се вземат предвид и периодите, когато уредът е изключен или работи, но реално не се използва. Това може осезаемо да намали вибрационното натоварване през целия работен период.

Определете допълнителни мерки за безопасност за защита на оператора от въздействието на вибрациите, например: поддръжка на електроинструмента и работните крайници, поддържане на ръцете топли, организация на работните процеси.



Използвайте уреда едва след като внимателно сте прочели и

сте разбрали ръководството за експлоатация. Запознайте се с органите за управление и правилната употреба на уреда.

Спазвайте всички указания за безопасност, посочени в ръководството. Действайте отговорно спрямо другите хора.

Операторът носи отговорност за злополуки или опасности за трети лица.

Ако имате съмнения относно свързането и работата с уреда, обърнете се към сервисното обслужване.

Уредът може да се използва само от лица, навършили 18 години. Изключение е използването от непълнолетни, когато това е част от професионално обучение с цел придобиване на умения

под надзора на инструктор. Никога не позволявайте на деца да работят с уреда. Никога не допускайте възрастни да работят с уреда без надлежно обучение и инструктаж. Този уред не е предназначен за използване от лица (включително деца) с ограничени физически, сетивни или умствени способности, или при липса на опит и/или знания. Децата трябва да бъдат под наблюдение, за да не си играят с уреда.

### Употреба по предназначение

Верижният самосвал може да се използва единствено за леки дейности по товарене и транспортиране в градинарството, озеленяването и селското стопанство, като се спазват техническите данни и указанията за безопасност.

**⚠** Машината се използва само на строителни обекти, където условията на обекта позволяват подходящо използване на машината

Винаги поставяйте уреда върху твърда и равна повърхност! Следете по време на работа уредът да не се преобърне, да не се хлъзне или да не падне.

Винаги спазвайте достатъчно разстояние от ръбовете на изкопи и откоси.

Уредът не трябва да се използва по наклон.

Не работете с уреда във взривоопасна среда, където има запалими течности, газове или прах.

Уредът не трябва да се използва в дълбоки изкопи (> 1,5 m), тунели и пещери.

Зоната за работа трябва да е свободна от електрически кабели и газо- или водопроводи, които могат да се повредят от вибрациите.

При неспазване на разпоредбите, общовалидните правила и указанията в това ръководство, производителят не носи отговорност за причинени щети.

Машината може да се използва само когато е технически изправна и при спазване на всички указания за безопасност.

Експлоатацията на машината е по преценка и на лична отговорност на оператора.

### Остатъчни рискове

Дори при правилна употреба и спазване на всички правила за безопасност е възможно да останат остатъчни рискове.

#### **⚠ Електрически удар**

При докосване на крайника на запалителната свещ, когато двигателят работи, може да се получи електрически удар.

Никога не докосвайте крайника на свещта или самата запалителна свещ при работещ двигател.

#### **⚠ Увреждане на слуха**

Продължителният престой в непосредствена близост до работещото устройство може да доведе до увреждане на слуха. Носете защита за слуха!

#### **⚠ Опасност от притискане**

Небрежното управление на машината може да причини тежки наранявания. Носете предпазни обувки със стоманени бомбета!

#### **⚠ Опасност от пожар!**

Не използвайте устройството в близост до леснозапалими материали. Горивото е силно запалимо.

Съхранявайте гориво само в одобрени за целта съдове.

Зареждайте машината само на открито и далеч от открит пламък и/или запалени цигари.

Зареждайте двигателя само при изключено състояние. Заредете преди да стартирате машината. Не доливайте гориво и не отваряйте капачката на резервоара, докато двигателят работи или е още горещ. След употреба оставете машината да се охлади поне 10 минути, преди да доливате гориво.

Внимавайте да не разливате гориво. Ако гориво е преляло, двигателят не бива да се стартира. Преместете устройството от замърсеното място и избягвайте всякакви опити за запалване, докато парите на горивото се разсеят.

Затегнете отново добре всички капачки на резервоарите и съдовете за гориво. Източвайте резервоара за гориво единствено на открито.

**⚠ Опасност от отравяне!**

Изгорелите газове, горивата и смазочните материали са токсични. Вдишването на изгорели газове може да бъде смъртоносно! Не използвайте машината в затворени помещения, където могат да се натрупат опасни газове въглероден оксид. Никога не работете с уреда на закрито — използвайте го само на открито.

**⚠ Опасност от експлозия!!**

Бензинът и бензиновите пари са леснозапалими и могат да причинят експлозия.

Не работете с уреда в среда с риск от експлозия, където има запалими течности, газове или прах. Зареждайте двигателя с гориво само когато е изключен.

Не съхранявайте гориво в близост до машината.

Никога не съхранявайте машината с бензин в резервоара в сграда, където бензиновите пари могат да влязат в контакт с открит пламък или искри.

**⚠ Риск от увреждания на здравето вследствие на вибрации ръка-рамо, ако уредът се използва продължително време или не се води и обслужва правилно.**

Системите за антивибрация не осигуряват гарантирана защита срещу болестта „бели пръсти“ или синдрома на карпалния тунел. Затова при редовна продължителна работа с уреда наблюдавайте внимателно състоянието на пръстите и китките. При поява на симптоми на посочените заболявания незабавно потърсете лекар. За да намалите риска от „бели пръсти“, дръжте ръцете си топли по време на работа и правете редовни почивки.

**⚠ Опасност от изгаряния!**

Някои части на машината се нагряват силно по време на работа. Не докосвайте горещи части, напр. двигателя и шумозаглушителя. Докосването на нагорещени части може да причини изгаряния. Спазвайте предупредителните надписи върху уреда.

**Поведение при авария**

Окажете необходимата първа помощ според вида на нараняването и възможно най-бързо потърсете квалифицирана медицинска помощ. Предпазете пострадалия от допълнителни увреждания и го успокойте. Когато подавате сигнал за помощ, посочете: 1. мястото на инцидента, 2. вида на инцидента, 3. броя на пострадалите, 4. вида на нараняванията

**Указания за безопасност****⚠ ПРЕДУПРЕЖДЕНИ**

Прочетете всички указания и инструкции за безопасност. Неспазването им може да доведе до токов удар, пожар и/или тежки наранявания. Запазете всички указания и инструкции за бъдеща справка.

Прочетете внимателно ръководството за експлоатация и поддръжка. Запознайте се подробно с органите за управление и с правилната употреба на уреда. Трябва да знаете как работи уредът и как органите за управление могат бързо да бъдат изключени.

Дръжте деца, други хора и животни далеч по време на работа с уреда. Минималното безопасно разстояние е 5 м. Следете околните да стоят на безопасна дистанция от работната ви зона. Всеки, който навлезе в работната зона, трябва да носи лични предпазни средства.

Не допускате превозване на хора върху уреда.

Използвайте лични предпазни средства. При работа с машината винаги носете защитни очила. Препоръчват се също защитно облекло като маска против прах, предпазни ръкавици, здрави обувки с противохлъзгаща подметка, каска и антифони/тапи за уши.

По време на работа или при настройка/ремонт винаги носете защитни очила или друга защита за очите.

Проверете внимателно терена, на който ще се използва машината, и отстранете всички предмети, които могат да бъдат захванати и изхвърле-ни. Бъдете внимателни, за да избегнете подхлъзване или падане, особено при работа на заден ход.

Недостатъчното осветление/лошите светлинни условия представляват сериозен риск за безопасността. При работа с уреда винаги осигурявайте достатъчно осветеност и добри светлинни условия.

Не използвайте машината в тясно пространство, където съществува риск операторът да бъде притиснат между машината и други предмети. Избягвайте неестествена стойка на тялото. Осигурете стабилен стоеж и поддържайте равновесие през цялото време.

Преди започване на работа операторът трябва да се запознае с работната среда. Към нея спадат например препятствия в работната и транспортната зона, носимоспособността на терена и необходимото обезопасяване на строителната площадка.

Безопасната експлоатация изисква достатъчно познаване на функциите и разположението на органите за управление, както и на индикаторите или броячите. Обърнете внимание на страниците с изображения в началото на ръководството.

Работете с уреда само когато е в изправно състояние. Преди всяка употреба извършвайте визуална проверка. Особено проверявайте предпазните устройства, електрическите органи за управление, електрическите кабели и болтовите съединения за повреди и надеждно закрепване. При нужда подменете повредените части преди работа.

Уредът не трябва да се използва, ако е повреден или ако предпазните устройства не функционират. Подменяйте износените и повредени части.

 Крото е забранено да демонтирате, променят, използвате не по предназначение или да допълвате с чужди защитни устройства защитните елементи, монтирани на машината.

Не се допуска да правите промени по настройките на двигателя и уреда. Не извършвайте настройки, докато машината работи (с изключение на настройките, изрично препоръчани от производителя).

Не използвайте никакви допълнителни принадлежности при работа с този уред, освен тези, препоръчани от нашата компания. В противен случай операторът или намиращи се наблизо странични лица могат да получат сериозни нараня-

вания или уредът може да бъде повреден.

Предотвратете неволно стартиране. Винаги заставайте в позиция за старт, когато дърпате стартовото въже.

Изключете машината веднага след като приключите работа.

По време на работа винаги водете уреда с две ръце. Дръжте кормилната ръкохватка здраво.

Имайте предвид, че машината може неочаквано да подскочи нагоре или напред, ако попадне на заровени препятствия, например големи камъни.

Не претоварвайте машината.

Движете машината с безопасна скорост и я съобразявайте с наклона на терена, пътните условия и товара, който транспортирате.

Не тичайте, когато работите с устройството. Движете се бавно и внимателно.

Бъдете изключително внимателни при завиване и когато придърпвате машината към себе си.

Винаги бъдете особено внимателни при пресичане или движение по чакълести пътища, макадамови участъци или полски пътища. Следете за скрити опасности или трафик.

Работете с максимално внимание върху замръзнала почва, тъй като машината може да се подхлъзне.

При движение по наклон винаги се уверявайте — независимо дали напред или назад — че тежестта е равномерно разпределена. Движете се само по посока, успоредна на наклона (нагоре или надолу). За да избегнете опасности, не сменяйте предавките на наклон. При разтоварване от самосвалната кофа центърът на тежестта се променя постоянно и условията на терена стават решаващи за стабилността на машината. Съществуват особени рискове за верижни дъмperi, които работят върху мек терен и при които товарът, напр. глина, полепва по каросерията.

Ако устройството започне да вибрира необичайно, изключете двигателя и незабавно потърсете причината. Вибрациите по принцип са предупреждение за неизправност.

Изключете двигателя и извадете щепсела от контакта, когато не работите с уреда, когато го оставяте без надзор или когато извършвате настройки, поддръжка или ремонт.

При почистване, ремонт или проверка се уверете, че поеманият механизъм/работното колело, както и всички движещи се части, са напълно спрели. Не допускайте минерални масла и продукти от тях да влизат в контакт с кожата, очите или облеклото.

#### Указания за безопасност при работа със снежен гребло

При големи температурни разлики оставете снегорина за кратко да се темперира към околната температура, преди да започнете почистването на снега. Ако започнете веднага, това може да доведе до преждевременно износване на задвижващия вал и други приставни елементи, например гумените ленти.

Бъдете изключително внимателни, когато работите върху или пресичате чакълести алеи, тротоари или пътища, и следете за скрити опасности и за движение на превозни средства.

Ако ударите чужд предмет, изключете двигателя, откачете кабела от запалителната свещ, огледайте внимателно снегорина за повреди и отстранете повредите, преди да го пуснете отново и да продължите работата.

Не почиствайте сняг напречно на наклон. Бъдете особено предпазливи при смяна на посоката върху наклон. Не се опитвайте да почиствате стръмни наклони.

Не претоварвайте машината, като се опитвате да почиствате снега с прекалено висока скорост.

Никога не работете с машината при висока скорост на подаване върху хлъзгави повърхности. Внимавайте при движение назад.

Никога не използвайте снегорина без добра видимост или достатъчно осветление. Винаги се уверявайте, че стъпвате стабилно, и дръжте ръкохватките здраво. Вървете; никога не тичайте.

#### Транспорт и съхранение

По време на транспорт обезопасете уреда срещу приплъзване и преобръщане.

При пренасяне се уверете, че не може да изтече гориво или масло.

Не прибирайте машината веднага след изключване в затворено помещение; оставете я да се охлади навън.

Съхранявайте уреда на сухо място. При по-дълго съхранение дръжте машината само с празен резервоар.

Поставете машината така, че да не може да се задвижи както при обслужване, почистване, настройка, монтаж на принадлежности или резервни части, така и при съхранение.

Обезопасете машината срещу търкаляне.

#### Символи



Внимание!



Предупреждение за горещи повърхности! Опасност от изгаряния!



Предупреждение за опасно електрическо напрежение



Предупреждение за леснозапалими вещества



Носете защитни ръкавици!



Носете предпазни обувки със стоманени бомбета!





Бавно





Бързо

 Преди всякакви дейности по уреда изключете двигателя.

 **Пушенето и откритият огън са забранени.**

 Предупреждение: опасност от спъване

 Предупреждение: изхвърчащи части

 Опасност от отравяне!  
Използвайте уреда само на открито и никога в затворени или слабо проветрени помещения.

 Опасност от притискане

 Внимавайте, за да избегнете подхлъзване или препадане, особено при работа на заден ход.

 Уверете се, че по време на работа уредът не се преобръща, не се плъзга и не пада.

 Никога не заобикаляйте защитните устройства и не ги изключвайте.

 Повредените и/или предназначени за изхвърляне електрически или електронни уреди трябва да се предават в определените за това пунктове за рециклиране. Отработеното масло изхвърляйте по екологичен начин. Внимавайте минерални масла да не попадат в почвата.

 Маркировка за съответствие CE

 Гарантирано ниво на звукова мощност  $L_{WA}$  101 dB

 Безоловен бензин

**Поддръжка**

 Преди всякакви дейности по уреда изключете двигателя и извадете накрайника на запалителната свещ. Изчакайте, докато уредът се охлади.

Преди първото пускане е задължително двигателят да се напълни с моторно масло.

Преди всяко пускане проверявайте нивото на маслото. При нужда долейте моторно масло. Поддържайте машината, особено вентилационните отвори, винаги чиста. Никога не обливайте корпуса на уреда с вода!

Не почиствайте пластмасовите части с разтворители, запалими или токсични течности. За почистване използвайте само влажна кърпа. Ремонти и дейности, които не са описани в това ръководство, възлагайте единствено на квалифициран сервизен специалист.

Използвайте само оригинални аксесоари и оригинални резервни части.

Преди всяка работа извършвайте визуална проверка.

Проверявайте особено предпазните устройства, електрическите органи за управление, електрическите кабели и винтовите съединения за повреди и надеждно затягане.

Само уред, който се обслужва редовно и се поддържа добре, може да бъде надежден помощник. Пропуски в поддръжката и грижата могат да доведат до непредвидими инциденти и наранявания.

При необходимост списъкът с резервни части е достъпен в интернет на [www.guede.com](http://www.guede.com).

**Гаранция**

Гаранционният срок е 12 месеца при търговска употреба, 24 месеца за потребители и започва да тече от датата на закупуване на уреда.

Гаранцията се отнася единствено за дефекти, дължащи се на материални или производствени несъответствия. При предявяване на

DE

При рекламация по гаранция е необходимо да приложите оригиналния документ за покупка с посочена дата на продажба. От гаранцията се изключват неправилна употреба, напр. претоварване на уреда, прилагане на сила, повреди вследствие на външно въздействие или попаднали чужди тела. Неспазването на инструкциите за експлоатация и нормалното износване също не се покриват от гаранцията.

**Важна информация за клиента**

Моля, имайте предвид, че при връщане – както в рамките, така и извън гаранционния срок – продуктът по принцип трябва да се изпраща в оригиналната опаковка. Така ефективно се предотвратяват ненужни транспортни повреди и често спорното им уреждане. Само в оригиналния кашон уредът е оптимално защитен и се гарантира безпроблемна обработка.

**Сервиз**

Имате технически въпроси? Рекламация? Нуждаете се от резервни части или инструкция за експлоатация? В секция „Сервиз“ на сайта на Güde GmbH & Co. KG ([www.guede.com](http://www.guede.com)) ще ви съдействаме бързо и без излишни формалности. Помогнете ни да ви помогнем: за да идентифицираме уреда при рекламация, са ни необходими серийният номер, артикулният номер и годината на производството. Всички тези данни са посочени на табелката с данни.

Тел.: +49 (0) 79 04 / 700-360

Факс: +49 (0) 79 04 / 700-51999

Имейл: [support@ts.guede.com](mailto:support@ts.guede.com)

**Изхвърляне**



Отпадъчни батерии, както и излязло от употреба електрическо и електронно оборудване не бива да се изхвърлят заедно с битовите отпадъци. Те трябва да се събират и предават отделно. Преди изхвърляне извадете от уредите старите батерии, акумулаторите и източниците на светлина. Информирайте се в местната администрация или при специализирания търговец за пунктове за събиране и рециклиране. Според местните разпоредби търговците на дребно може да са задължени да приемат безплатно отпадъчни батерии и излязло от употреба електрическо и електронно оборудване. С повторната употреба и рециклирането им допринасят за намаляване на нуждата от суровини. Отпадъчните батерии (особено литиево-йонните), както и старите електро- и електронни уреди съдържат ценни материали за повторна употреба, които при неправилно изхвърляне могат да окажат неблагоприятно влияние върху околната среда и здравето. Преди предаване за изхвърляне изтрийте евентуално наличните на стария уред лични данни.

**План за инспекция и поддръжка**

Ремонти и дейности, които не са описани в това ръководство, възлагайте само на квалифицирани специалисти. Използвайте единствено оригинални аксесоари и оригинални резервни части.

Периодичност на редовната поддръжка		Преди всяко пускане в експлоатация	След 1 месец или 20 работни часа	След 3 месеца или 50 работни часа	След 6 месеца или 100 работни часа	След 200 работни часа
Моторно масло	Проверка	✓				
	Смяна		✓		✓	

Бензин маркуч Изпускателна система Смукач Ръчен стартер с въже	Проверете	✓				
Въздушен филтър	Почистете			✓		
	Сменете			✓	✓	
Горивен филтър	Почистете				✓	
Запалителна свещ	Проверете / Почистете			✓		

**Съвет:** За надеждна готовност на уреда препоръчваме по принцип да използвате добавка към горивото и при по-дълги периоди на престой да правите 2–3 пробни пускания годишно.

**Отстраняване на неизправности**

Неизправност	Причина	Решение
Двигателят не стартира.	Кранът за гориво е затворен	Уверете се, че кранът за гориво и ключът за включване/изключване са в положение „ON (ВКЛ.)“.
	Недостатъчно гориво	Долейте гориво
	Твърде слаб опън на стартера	Дръпнете по-силно стартовото въже.
	Некачествено гориво, съхранение без източване на бензиновия резервоар, неподходящ вид бензин	Източете резервоара и карбуратора, налейте прясно бензин
	Свещта е замърсена (нагар по електродите), разстоянието между електродите е твърде голямо	Почистете свещта, проверете топлинното ѝ число и при нужда я сменете; настройте 0,6–0,8 mm
	Свещта е мокра от бензин (двигателят е „удавен“).	Подсушете свещта и я монтирайте отново
	Недостатъчно масло в двигателя	Долейте масло
	Уредът не е поставен хоризонтално. Показва се липса на масло	Поставете уреда хоризонтално
	Смукачът (choke) не е задействан	Задействайте смукача (choke)
Двигателят работи неравномерно.	Запалителната система не е изправна	Уверете се, че свещта е монтирана правилно. Проверете дали кабелът на свещта е поставен върху нея. Почистете свещта и проверете правилната междина между електродите.
	Неподходящо гориво	Уверете се, че е използван правилният вид гориво.

DE