

Арт. №
7908401703
Изд. №
7908401703_01
Рев. №
14/10/2021

PRACTIXX

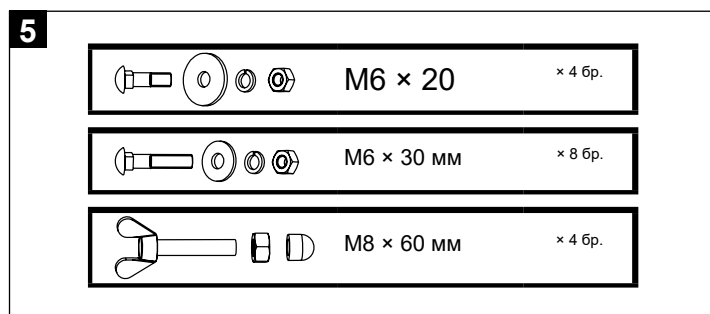

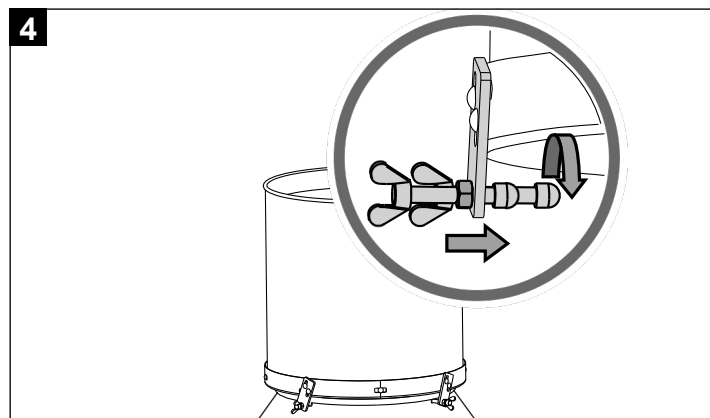
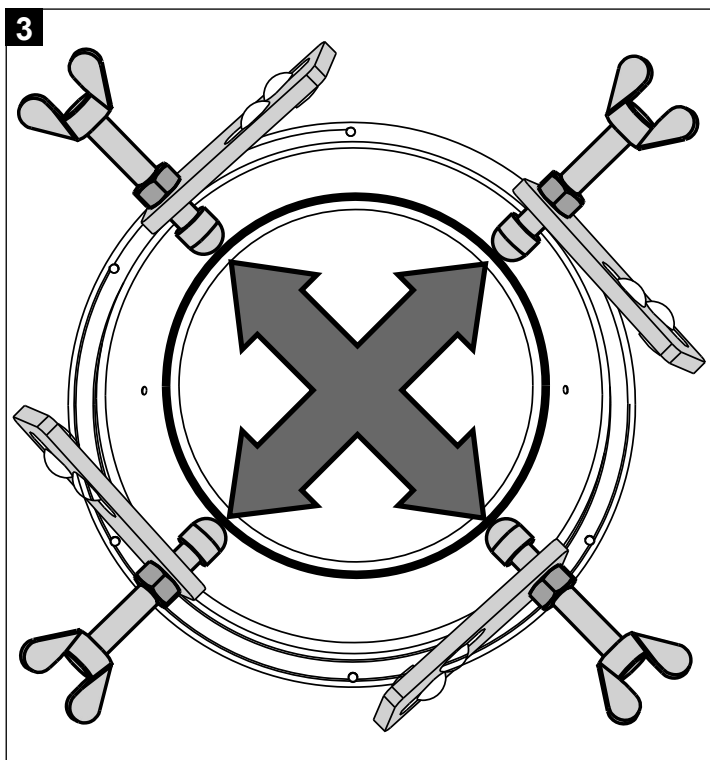
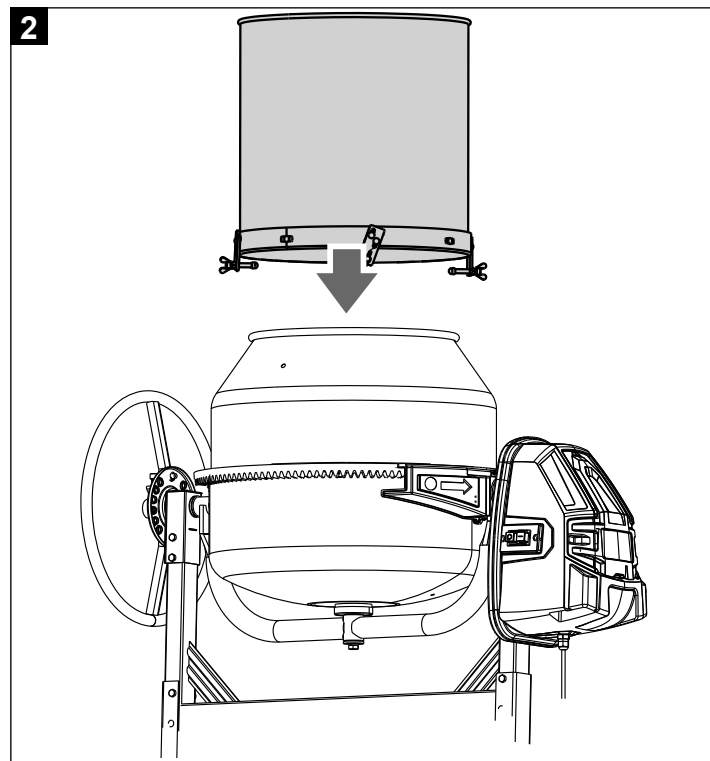
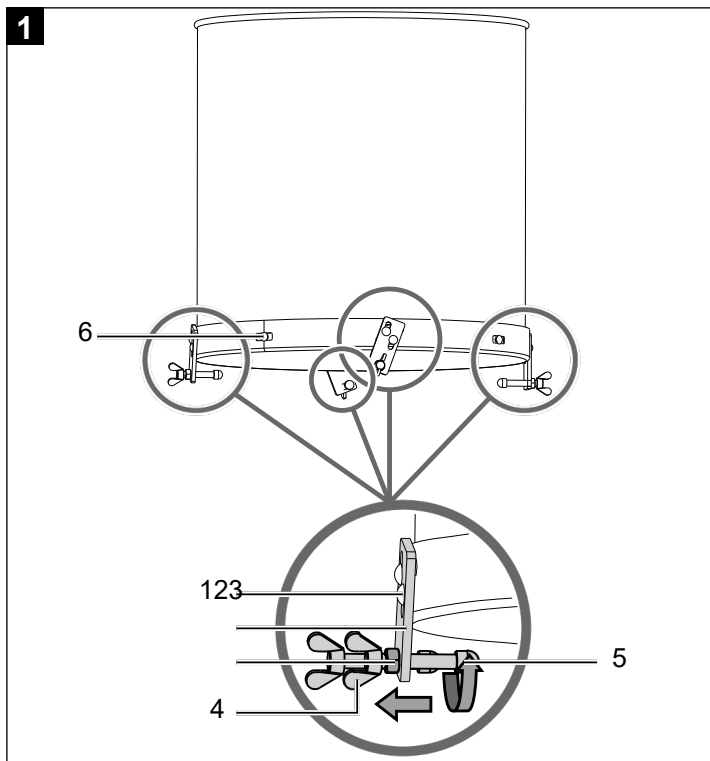

Сита барабан



Обяснение на символите върху устройството

Използването на символи в това ръководство има за цел да привлече вниманието ви към възможни опасности. Безопасността зависи от правилното разбиране на обозначенията и техните обяснения. Самите предупреждения не премахват рисковете и не могат да заместят необходимите действия за предотвратяване на инциденти.

 	Прочетете ръководството за експлоатация. Винаги проверявайте съответния раздел в потребителското ръководство, преди да работите с устройството.
M Внимание!	В тази инструкция за употреба сме маркирали местата, които са свързани с Вашата безопасност, с този символ.

Съдържание:

Страница:

1. Въведение.....	5
2. Описание на уреда.....	5
3. Комплект на доставката	5
4. Предназначение и употреба.....	5
5. Съвети за безопасност.....	6
6. Технически характеристики.....	6
7. Разопаковане.....	6
8. Монтаж / Преди първа употреба	6
9. Поддръжка.....	6
10. Транспорт	6
11. Съхранение	6
12. Поддръжка.....	7
13. Изхвърляне и рециклиране	7

1. Въведение

Производител:

scheppach GmbH
ул. Günzburger 69
D-89335 Ихенхаузен

Уважаеми клиенти

Желаем ви много удоволствие и успехи при работата с вашия нов уред.

Важно:

Производителят на това устройство не носи отговорност по Закона за отговорността за вреди от продукти за щети, причинени на или от уреда в следните случаи:

- неправилна употреба,
- игнориране на указанията за работа
- ремонти, извършени от трети лица или неоторизирани специалисти,
- монтаж и подмяна на неоригинални резервни части,
- употреба, която не отговаря на предназначението на уреда.

Важно:

Моля, прочетете цялата инструкция за работа преди да монтирате и пуснете уреда в експлоатация. Тази инструкция ще ви помогне лесно да опознаете уреда и да използвате всички негови функционалности по предназначение.

Ръководството съдържа важни препоръки как да работите с уреда безопасно, професионално и ефективно, как да избегнете рискове, да спестите разходи за ремонти, да намалите престои и да удължите експлоатационния му срок.

Освен правилата за безопасност, описани в тази инструкция, е задължително да спазвате и действащите нормативни изисквания във вашата страна, свързани с използването на устройството. Съхранявайте ръководството за употреба в защитен от прах и влага плик, близо до уреда. Всеки оператор трябва да го прочете внимателно преди започване на работа и да спазва указанията стриктно.

С уреда могат да работят само лица, които са преминали обучение за работа с него и са запознати с евентуалните рискове. Трябва да се спазва изискваната минимална възраст.

Освен посочените в това ръководство правила за безопасност и специфичните изисквания на вашата страна, трябва да се спазват и общоприетите технически стандарти за работа със сходни машини.

Не носим отговорност за инциденти или щети, възникнали поради неспазване на тази инструкция и упътванията за безопасност.

2. Описание на устройството

1. Винт с цилиндрична глава M6 x 30mm (8 бр.)
2. Закрепваща плоча (4 бр.)
3. Шестостенна гайка M8 (4 бр.)
4. Винт с крилца M8 x 60mm (4 бр.)
5. Гайка тип „шапка“ M8 (4 бр.)
6. Винт с цилиндрична глава M6 x 20mm (4 бр.)

3. Съдържание на доставката

- Инструкция за употреба
- Плик с аксесоари
- Ситащ барабан

4. Правилна употреба

Ситацият барабан е подходящ за пресяване на компост, градинска пръст, слепен пясък или за смесване на различни видове почва.

Машината трябва да се използва само според предназначението си. Всяко друго приложение не е съобразено с предназначението. В случай на щети или наранявания, причинени от неправилна употреба, отговорността носи операторът, а не производителят.

Към правилната употреба се включва и спазването на указанията за безопасност, както и инструкциите за монтаж и работа, описани в ръководството.

Лицата, които използват и обслужват машината, трябва да са запознати с нея и да са информирани за възможните опасности.

Освен това трябва стриктно да се спазват действащите разпоредби за предотвратяване на **необезопасеността** и да се следват и всички общи

правила в областта на трудовата медицина и техниката за безопасност.

Всякакви промени по машината премахват изцяло отговорността на производителя за възникнали щети.

Машината трябва да се използва само с оригинални части и аксесоари на производителя. Следвайте стриктно всички предписания за безопасност, работа и поддръжка на производителя, както и размерите, описани в техническите данни.

Имайте предвид, че нашите уреди са предназначени само за домашна употреба и не са проектирани за професионална, занаятчийска или индустриална експлоатация. Не предоставяме гаранция при използване на уреда в бизнес, занаятчийски или индустриални среди, както и при сходни дейности.

5. Съвети за безопасност

Общи препоръки за безопасност

- Носете защитни обувки и работни ръкавици
- Опасност от нараняване при въртящата се ситова туба
- Дръжте ръцете и краката далеч от въртящи се части
- Приберете дългата коса
- Не поставяйте предмети като лопати, мотики или други подобни в въртящата се ситова туба.
- Забранено е по време на работа да докосвате или да бъркате в ситовата туба.

Внимание! Ситовата туба не трябва да се монтира или демонтира, докато машината работи.

Внимание! Сита трябва да се използва само в хоризонтално положение.

6. Технически данни

Размери Ø x В	Ø 460 x 460 мм
Тегло	5,5 кг

Възможни са технически промени!

7. Разопаковане

⚠ ПРЕДУПРЕЖДЕНИЕ!

Опасност от поглъщане и задушаване!

Опаковъчните материали, както и предпазителите за опаковка и транспорт, не са играчки. Пликове, фолия и дребни части могат да бъдат погълнати и да причинят задушаване.

- Дръжте опаковъчните материали и предпазителите за опаковка и транспорт далеч от деца.
- Отворете опаковката внимателно и извадете уреда.
- Премахнете всички опаковъчни материали и предпазители (ако има такива).
- Проверете дали комплектът е пълен.
- Огледайте уреда и аксесоарите за евентуални транспортни повреди. При констатирани проблеми веднага се обърнете към доставчика. По-късни рекламации няма да бъдат уважени.
- Пазете опаковката по възможност до изтичане на гаранционния срок.
- Запознайте се с продукта чрез ръководството за употреба преди първа употреба.
- Използвайте само оригинални части за аксесоари, износващи се и резервни части. Резервни части може да намерите при специализиран търговец.
- При поръчка посочете номера на артикула, модела и годината на производство.

8. Сглобяване / Преди пускане в експлоатация

⚠ Внимание!

Преди да включите уреда, той трябва да бъде напълно сглобен!

Монтаж (фиг. 1 – 4)

- Развийте шестостенната гайка (3) и издърпайте крилчатите винтове навън.
- Поставете ситовия барабан върху барабана на бетонобъркачката.
- След това завийте ръчно крилчатите винтове (4) под борда.
- Проверете още веднъж позицията на ситовия барабан и го застопорете с шестостенната гайка (3).
- **Внимание!** Ситовият барабан трябва да бъде стабилно закрепен към барабана на бетонобъркачката чрез крилчатите винтове (4). След кратко пробно завъртане ситовият барабан не трябва да вибрира – ако това се случи, монтажът не е точен и е необходимо повторно регулиране, докато барабанът работи гладко.

9. Поддръжка

Препоръчваме уредът да се почиства веднага след всяко използване.

Почиствайте ситовия барабан само когато е демонтиран.

Почиствайте уреда редовно с влажна кърпа и малко сапун за почистване. Не използвайте почистващи или разтворими препарати.

10. Транспорт

Ситовият барабан може да се носи в разглобено състояние или да се транспортира безопасно в превозно средство.

11. Съхранение

Съхранявайте уреда и неговите аксесоари на тъмно, сухо и незамръзващо място, недостъпно за деца. Оптималната температура за съхранение е между 5 и 30 °C.

Съхранявайте инструмента в оригиналната му опаковка.

Покрийте инструмента, за да го предпазите от прах и влага. Дръжте упътването винаги заедно с инструмента.

12. Поддръжка

Информация за обслужването

Важно е да се има предвид, че при този продукт някои части се износват поради обичайна употреба или естествено стареене, а други се третират като консумативи и трябва да се заменят периодично.

Износващи се части*: Ролкова сито

* може да не е включен в стандартния комплект!

13. Изхвърляне и рециклиране



Устройството е опаковано, за да се избегнат повреди по време на транспортиране. Тази Опаковката е суровина и може отново да се използва – или да бъде върната в цикъла за преработка на суровини.

Уважаеми клиенти,

Нашите продукти преминават през строг контрол на качеството. Ако въпреки това дадено устройство не работи правилно, съжаляваме за причиненото неудобство и Ви молим да се свържете с нашия сервизен отдел на посочения по-долу адрес. Можете да се свържете с нас и по телефона на сервизния ни номер. Следващите инструкции ще Ви помогнат за бързо и лесно обработване на случая при щета.

За предявяване на гаранционни претенции в Германия важат следните условия:

1. Тези гаранционни условия уреждат предоставяните от нас допълнителни производствени гаранции за купувачите (частни крайни потребители) на нови устройства. Законните ви права като потребител не се засягат от настоящата гаранция. За тях отговорност носи търговецът, от когото сте закупили продукта.

Гаранцията покрива единствено дефекти на закупеното от Вас ново устройство, които са резултат от недостатък в материала или производствена грешка, и според нашата преценка се ограничават до безплатен ремонт на тези дефекти или подмяна на устройството (възможно е и замяна с нов модел). Подменените устройства или части стават наша собственост. Моля, имайте предвид, че нашите устройства са предназначени само за домашна употреба и не са проектирани за професионална, занаятчийска или индустриална експлоатация. Гаранцията не важи, ако устройството е било използвано в търговски, занаятчийски или индустриални обекти, или е било подложено на сходно натоварване през гаранционния период.

3. Следните случаи не се покриват от нашата гаранция:

Щети по устройството, причинени от неспазване на указанията за монтаж, неправилна инсталация, игнориране на ръководството за употреба (например свързване към неправилно захранване или електрически ток), неспазване на изискванията за поддръжка и безопасност или използване на устройството при неподходящи условия на средата, както и при липса на необходимата грижа и поддръжка.

Щети, причинени от неправилна или неоторизирана употреба (като претоварване на устройството или използване на неразрешени инструменти или аксесоари), проникване на външни тела в устройството (като пясък, камъни или прах), транспортни повреди, използване на сила или външни въздействия (например при падане).

Щети по устройството или негови части, причинени от нормално износване по време на работа или друг естествен процес, както и щети и/или амортизация на консумативи.

Дефекти, възникнали от използване на аксесоари, допълнителни или резервни части, които не са оригинални или не са използвани по предназначение.

Устройства, по които са били правени промени или модификации.

Малки отклонения от зададените характеристики, които не оказват влияние върху стойността или функционалността на устройството.

Устройства, върху които са извършени ремонти по собствена инициатива или от неоторизирано лице.

Ако липсва или е нечетлива маркировката на устройството или идентификационната информация на продукта (етикет на машината).

Устройства, които са силно замърсени, могат да бъдат отказани за обслужване от нашия сервизен екип.

Искове за обезщетение, както и претенции за последващи вреди, не се покриват от тази гаранция.

Гаранционният срок стандартно е **24 месеца*** (12 месеца за батерии/акумулатори) и започва от датата на покупката на устройството. Важи датата, посочена в оригиналната касова бележка. Гаранционни претенции трябва да бъдат предявени незабавно след установяване на дефект. След изтичане на гаранционния срок, искове не се приемат. Ремонтът или замяната на устройството не удължават гаранцията, нито стартират нов гаранционен срок за устройството или за вложени резервни части. Това важи и при използване на услуга на място. Дефектното устройство трябва да бъде представено или изпратено до сервизния център в почистено състояние, заедно с копие от касовата бележка, съдържащо дата на покупка и наименование на продукта. Ако устройството бъде изпратено без пълен комплект аксесоари, при замяна или възстановяване на сума се приспада стойността на липсващите части. Частично или напълно разглобени устройства не могат да бъдат приети като гаранционни случаи. При неоснователна рекламация или извън гаранционния срок, транспортните разходи и риска се поемат от купувача. **Моля, предварително съобщете за гаранционен случай до нашия сервизен център (вижте по-долу).** Обикновено се уговаря дефектното устройство да бъде изпратено с кратко описание на проблема чрез куриер (само за Германия) или, при извън гаранционен срок – с достатъчно платена пощенска такса, съобразно указанията за опаковане и изпращане, на посочения по-долу сервизен адрес. **Обърнете внимание, че според модела устройството трябва да бъде върнато без никакви работни флуиди, по съображения за безопасност.** Продуктът, изпратен до нашия сервизен център, трябва да бъде опакован така, че да се избегнат щети по време на транспорта. След ремонт/подмяна устройството ще Ви бъде изпратено обратно безплатно. Ако не може да бъде ремонтирано или заменено, по наша преценка може да бъде възстановена сума до размера на закупната цена на дефектния продукт, като се взема предвид амортизацията и износването. Тези гаранционни услуги са предназначени само за първия частен купувач и не могат да бъдат прехвърляни или отстъпвани.

5. За да предявите Вашето гаранционно право, **моля, свържете се с нашия сервизен център** (по поща, e-mail или телефон).

Препоръчваме да използвате нашия онлайн формуляр на сайта: <https://www.schepbach.com/de/service>

Моля, не изпращайте устройства без предварителна връзка и регистрация в нашия сервизен център.

За да се възползвате от гаранцията, е задължително първо да се свържете с нашия сервизен център.

6. Срок за обработка - Обикновено обработваме рекламации до 14 дни след получаване в нашия сервизен център.

В редки случаи, когато обработката отнеме повече време, ще Ви уведомим своевременно.

Износващи се части - Износващи се части са: а) батерии/акумулатори, които са доставени или вече вградени в устройството, както и б) всички износващи се части според модела (вижте ръководството за употреба). От гаранцията са изключени батерии/акумулатори, които са дълбоко разредени или повредени по корпуса или полюсите.

Оферта за ремонт - Устройства, които не попадат под гаранцията или гаранционният им срок е изтекъл, ремонтираме срещу заплащане. След запитване до нашия сервизен център можете да изпратите дефектното устройство за оферта за ремонт и при необходимост да дадете писмено съгласие за ремонта (по поща или e-mail). Без такова съгласие обработката не продължава.

9. Допълнителни претенции, различни от изброените по-горе, не подлежат на удовлетворение.

Условията на гаранцията са валидни само в актуалната версия към датата на рекламацията и могат да бъдат намерени на **нашия уебсайт** (www.schepbach.com). При превод на други езици винаги се взема предвид германският оригинал.

schepbach GmbH · Günzburger Str. 69 · 89335 Ichenhausen (Германия) · www.schepbach.com

Телефон: +800 4002 4002 (сервизна линия/безплатен номер за фиксирана мрежа в Германия**) · Факс: +49 [0] 8223 4002 20 · E-Mail: service@schepbach.com · Интернет: <http://www.schepbach.com>

* В зависимост от продукта гаранцията може да е над 24 месеца; в различните държави може да важат разширени гаранционни условия

** Безплатни разговори от германската фиксирана мрежа. Запазваме си правото да променяме условията на гаранцията без предизвестие по всяко време.



Резервни
части и
аксесоари



РЕМОНТ



Контакт



Документи



