

ZWP 280-30

93913

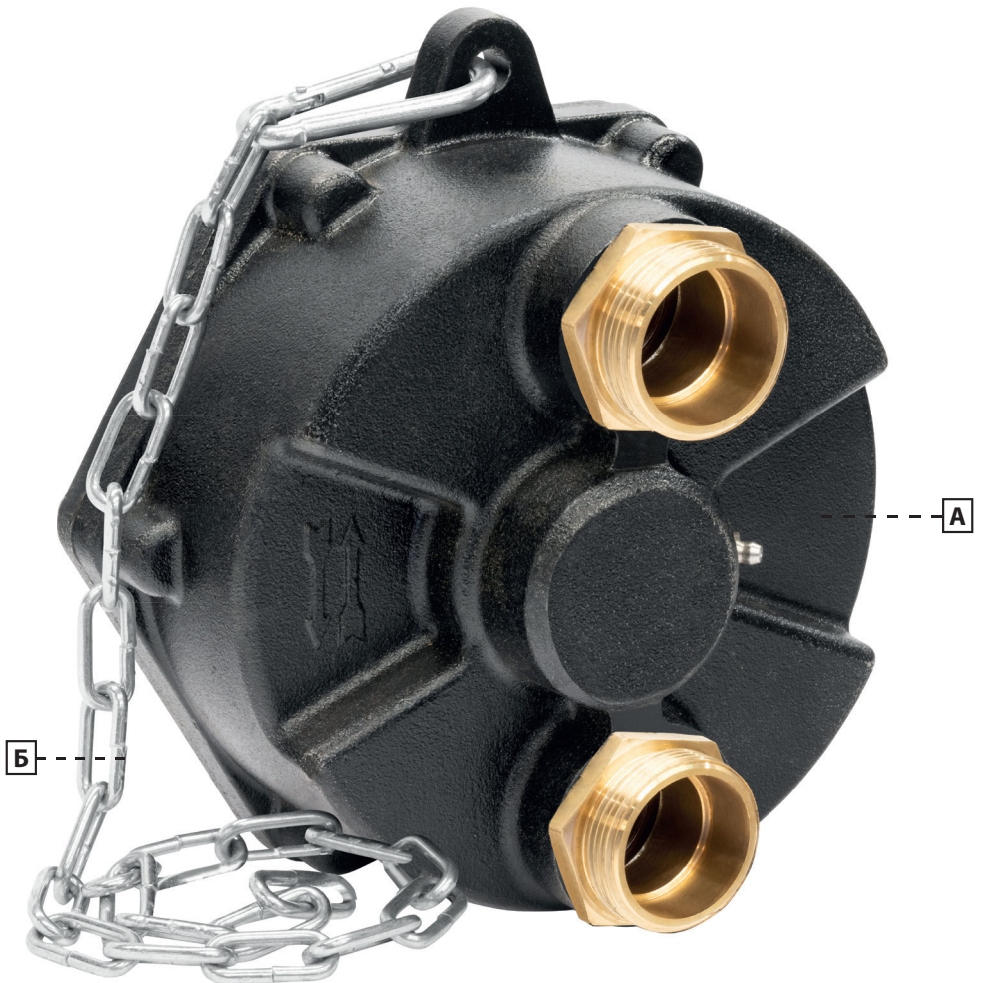

Монтаж

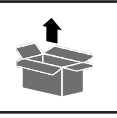

Почистване и транспортиране, съхранение

9



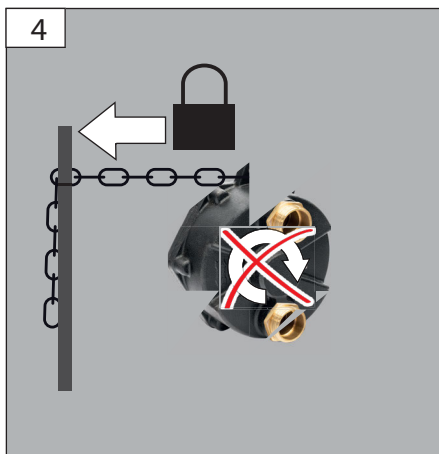
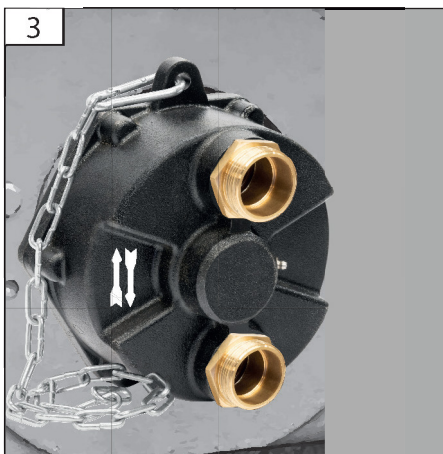
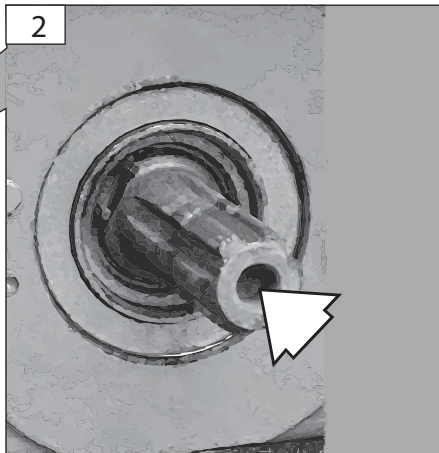
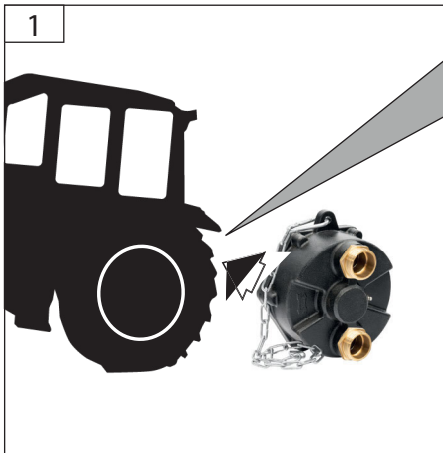

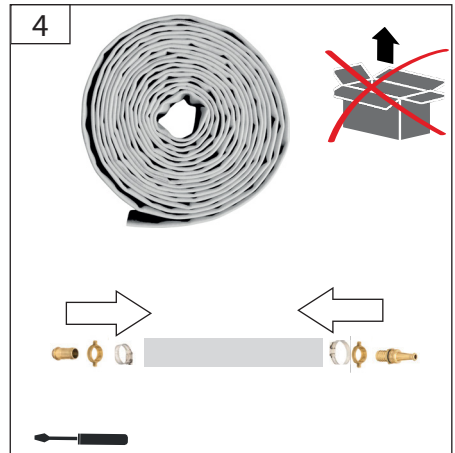
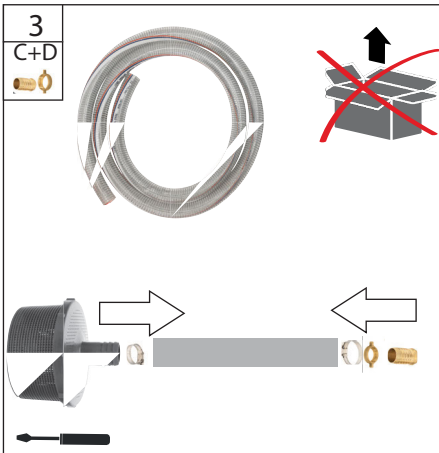

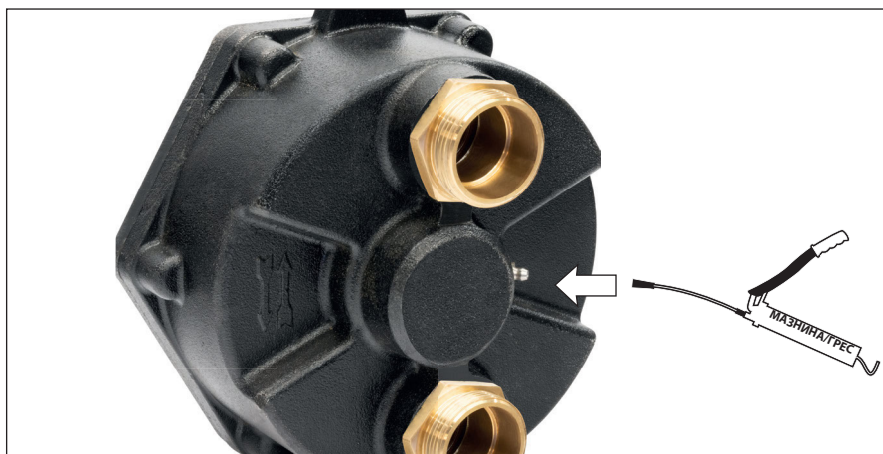
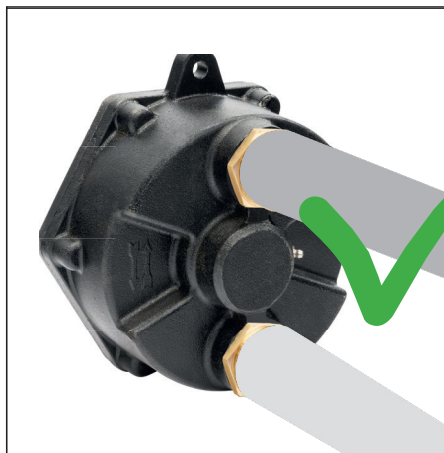

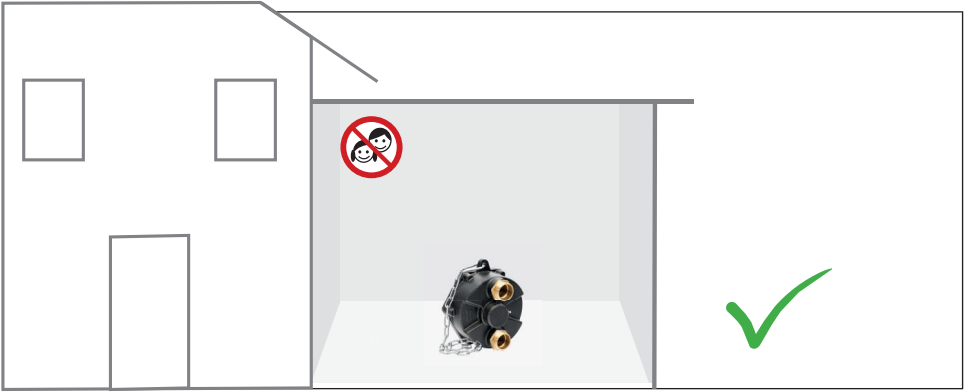

Поведение при спешен случай

Предприемете необходимите мерки за първа помощ според вида на нараняването и възможно най-бързо потърсете квалифицирана медицинска помощ. Предпазете пострадалия от допълнителни увреждания и го успокойте. При подаване на сигнал посочете: 1. Място на инцидента, 2. Вид на инцидента, 3. Брой пострадали, 4. Вид на нараняванията

СИМВОЛИ



ПРЕДУПРЕЖДЕНИЕ/ВНИМАНИЕ!



ПРЕДУПРЕЖДЕНИЕ - За да намалите риска от нараняване, прочетете ръководството за експлоатация.



Забранено е пребиваването в изпомпваната среда



Внимавайте за наранявания на ръцете!



Спазвайте дистанция!

Поддръжка

Не използвайте уреда, ако е повреден или ако защитните устройства не работят. Подменяйте износените и повредени части.

Ремонти и дейности, които не са описани в това ръководство, да се извършват само от квалифициран сервизен персонал.

Използвайте само оригинални аксесоари и оригинални резервни части.

Само уред, който се обслужва редовно и се поддържа в добро състояние, може да бъде надеждно и ефективно помощно средство. Пропуски в поддръжката и грижата могат да доведат до непредвидими инциденти и наранявания.

За да осигурите дълъг живот на уплътненията на помпата, препоръчваме да я промивате периодично с чиста вода.

Внимание! Вода, която стои продължително време, може поради конструкцията да предизвика корозия в корпуса на помпата! (кафеникаво оцветяване)

При съхранение през зимата се уверете, че в уреда няма вода, тъй като замръзването може да го повреди. Помпата трябва да бъде напълно източена и съхранявана на място, защитено от замръзване. При нужда ще намерите списъка с резервни части

в интернет на www.guede.com.

Гаранция

Гаранционният срок е 12 месеца при професионална употреба и 24 месеца за потребители и започва да тече от датата на покупка на уреда.

Гаранцията покрива единствено дефекти, дължащи се на материални или производствени недостатъци. При предявяване на рекламация по гаранция трябва да се приложи оригиналният документ за покупка с дата на продажба.

От гаранцията се изключват неправилна употреба, напр. претоварване на уреда, прилагане на сила, повреди от външно въздействие или попаднали чужди тела. Неспазването на инструкциите за експлоатация и нормалното износване също не се покриват от гаранцията.

GÜDE не носи отговорност за щети, причинени от непрофесионален монтаж или неправилна експлоатация на помпата. Инсталацията трябва да се проверява периодично и да се удостоверява изправното ѝ състояние.

Обръщаме Ви внимание, че съгласно действащите стандарти не поемаме отговорност за евентуални щети, причинени от нашите уреди, в посочените по-долу случаи

Неподходящи ремонти, извършени от неупълномощени сервизни центрове;

- Използване не по предназначение и/или неспазване на предвидената употреба;
- Претоварване на помпата при непрекъсната работа;
- Щети от замръзване и други повреди, причинени от атмосферни влияния;

За принадлежностите важат същите разпоредби.

За да се избегнат или предотвратят евентуални щети (напр. наводнени помещения и др.) вследствие на неизправна работа на помпата (поради смущения и/или дефекти), собственикът (ползвателят) е длъжен да предприеме подходящи мерки за безопасност (монтаж на алармено устройство, резервна помпа или др.).

Важна информация за клиенти

Моля, имайте предвид, че при връщане на изделието – както в рамките, така и извън гаранционния срок – то по правило трябва да бъде в оригиналната опаковка. Така ефективно се предотвратяват ненужни транспортни повреди и последващи, често спорни, процедури по уреждането им. Само в оригиналния кашон уредът е оптимално защитен и се гарантира безпроблемна обработка.

Сервиз

Имате технически въпроси? Рекламация? Нуждаете се от резервни части или ръководство за експлоатация? В раздел „Сервиз“ на уебсайта на Güde GmbH & Co. KG (www.guede.com) ще ви съдействаме бързо и без излишна бюрокрация. Помогнете ни да ви помогнем: за да идентифицираме уреда ви при рекламация, са ни необходими серийният номер, артикулният номер и годината на производство. Всички тези данни са посочени на табелката с технически данни.

Тел.: +49 (0) 79 04 / 700-360

Факс: +49 (0) 79 04 / 700-51999

Имейл: support@ts.guede.com

План за инспекция и поддръжка

Времени интервал	Описание	При нужда: допълнителни детайли
При нужда и според степента на замърсяване	Почистване и изплакване	

Неизправности – причини – отстраняване

Неизправност	Причина	Отстраняване
Помпата не засмуква	Работното колело е запушено	Отстранете запушването
Недостатъчен дебит на водата	Смукателната цедка е замърсена Нивото на водата спада бързо Превишена е максималната напорна височина Прегъване в нагнетателния маркуч	Почистете смукателната цедка Осигурете достатъчен приток Проверете дължината на трасето Проверете нагнетателната линия